



# دفترچه راهنمای مشتری خودرو T-ROC



ماموت خودرو نمایندگی فولکس واگن در ایران

[www.mammutkhodro.com](http://www.mammutkhodro.com)

# کتابچه راهنمای استفاده از خودروی T-ROC

شرکت ماموت خودرو

نگارش ۱ - پاییز ۱۴۰۳

## مشخصات

نام کتاب : کتابچه راهنمای استفاده از خودرو T-ROC

سفارش دهنده : شرکت ماموت خودرو

ترجمه و تنظیم : شرکت ویژستاران

تعداد صفحات : ۳۱۲

## دقت و جدیت نشانه توجه و مراقبت است

### توضیحات نمادها

این نماد به بخشی اشاره دارد که حاوی دستورالعمل‌های مهم و اقدامات احتیاطی ایمنی است که باید رعایت شوند.



این نماد نشان می‌دهد که این فصل هنوز تمام نشده است و در صفحه بعد ادامه می‌یابد.



این علامت پایان فصل را نشان می‌دهد.



این نماد نشان می‌دهد که خودرو در شرایط اضطراری قرار دارد و باید در اسرع وقت آن را متوقف کنید.



این نماد نشان‌دهنده یک علامت تجاری ثبت شده است. اما عدم وجود این نماد به معنای چشم‌پوشی شرکت از هرگونه حقی از شرایط مربوطه نیست.



این نمادها به دستورالعمل‌های هشداردهنده در این بخش یا در صفحات مشخص شده اشاره دارند. آنها توجه شما را به خطراتی جلب می‌کنند که می‌تواند منجر به بروز حوادث و صدمات ناشی از آن شود و نحوه اجتناب از این خطرات را توضیح می‌دهند.



این نماد به اطلاعاتی در آن فصل یا در صفحه مشخص شده اشاره دارد که ممکن است به خودروی شما آسیب برساند.



### هشدار

دستورالعمل‌های متنی که با این نماد شروع می‌شود، با موارد ایمنی هنگام رانندگی ارتباط دارند. رعایت نکردن دستورالعمل‌های هشداردهنده ممکن است به راحتی منجر به بروز حوادث، آسیب جدی یا حتی مرگ شود.

### احتیاط

دستورالعمل‌های متنی که با این نماد شروع می‌شود، با موارد ایمنی هنگام رانندگی ارتباط دارند. رعایت نکردن دستورالعمل‌های هشدارها ممکن است منجر به بروز حوادث و آسیب‌های جدی شود.

### نکته

هر توضیح متنی که با این نماد شروع می‌شود، دلایل احتمالی آسیب رساندن به خودرو را نشان می‌دهد.

تمام توضیحات متنی که با این نماد شروع می‌شوند، مربوط به موارد حفاظت از محیط زیست می‌باشند.



هر توضیح متنی که با این نماد شروع می‌شود، توضیح تکمیلی از یک فصل خاص است.



### خطر

دستورالعمل‌های متنی که با این نماد شروع می‌شود، با موارد ایمنی هنگام رانندگی ارتباط دارند. رعایت نکردن دستورالعمل‌های هشدارها ممکن است به راحتی منجر به بروز حوادث، آسیب جدی یا حتی مرگ شود.



## از اعتماد شما به شرکت ما و محصولات آن صمیمانه سپاسگزاریم!

این خودرو دارای فناوری پیشرفته، طراحی دقیق، عملکرد عالی و ویژگی‌های بی‌نظیری همچون قدرت مناسب، اقتصادی بودن، راحتی و ایمنی است و مجهز به امکانات و قابلیت‌های سرگرم‌کننده متعددی برای استفاده شماست. پیش از استفاده از این خودرو، حتماً کتابچه راهنمای کاربر را با دقت مطالعه کنید و با ساختار و عملکردهای مختلف، روش‌های استفاده و مقررات شرکت آشنا شوید تا خودرو را به‌درستی استفاده و نگهداری کنید، از بهترین عملکرد آن بهره‌مند شوید، از رانندگی ایمن لذت ببرید و ارزش خودرو را حفظ کنید.

این کتابچه راهنما به منظور ارائه راهنمایی‌های لازم در زمینه استفاده و نگهداری از خودرو تهیه شده است. لطفاً مشخصات دقیق خودروی خریداری شده را با قرارداد خرید تطبیق دهید.

در صورت داشتن هرگونه سؤال در مورد این خودرو و مستندات همراه آن، لطفاً با نمایندگان مجاز شرکت ارتباط برقرار کنید تا به شما در حل مسائل مربوطه کمک کنند.

با توجه به اینکه شرکت سازنده ممکن است تغییرات و بهبودهایی در مدل‌های خودرو ایجاد کند، تجهیزات و عملکرد مدل‌های بعدی ممکن است تغییر کند و این تغییرات بدون اطلاع قبلی انجام خواهد شد.

لطفاً محتوای کتابچه راهنمای نسخه‌های دیگر را با تجهیزات و عملکرد خودروی خریداری شده مقایسه نکنید و بر اساس تفاوت‌ها درخواست تجهیزات اضافی نکنید. اگر سؤالی در مورد خودرو و کتابچه راهنمای آن دارید، لطفاً با نمایندگان مجاز شرکت ارتباط برقرار کنید. لطفاً همواره این کتابچه راهنما را همراه خود داشته باشید.

FAW-Volkswagen Automotive Co., Ltd

پشت سری ..... ۸۷

عملکرد صندلی ..... ۸۹

### چراغ‌های خودرو

چراغ راهنما ..... ۹۰

چراغ‌های جلو ..... ۹۱

نوربالای چراغ جلو ..... ۹۳

چراغ‌های پارک ..... ۹۵

چراغ‌های جلو ..... ۹۶

روشنایی داخل خودرو ..... ۹۷

### میدان دید

برف‌پاک‌کن شیشه جلو ..... ۹۸

آینه دید عقب ..... ۱۰۱

تجهیزات محافظتی در برابر نور آفتاب ..... ۱۰۴

### سیستم تهویه مطبوع

سیستم گرمایش، تهویه و سرمایش ..... ۱۰۶

### رانندگی

نکات مربوط به رانندگی ..... ۱۱۴

روشن و خاموش کردن موتور ..... ۱۲۲

سیستم start-stop (استارت - توقف) اتوماتیک

موتور ..... ۱۲۷

عیب‌یابی ..... ۱۲۹

گیربکس دستی : تعویض دنده ..... ۱۲۹

گیربکس دو کلاچه<sup>®</sup> DSG ..... ۱۳۰

رانندگی در سراسیمگی ..... ۱۳۵

سیستم فرمان ..... ۱۳۷

انتخاب حالت رانندگی و کنترل فعال چهارچرخ

متحرک (4WD) ..... ۱۳۸

اطلاعات آفرود (خارج از جاده) ..... ۱۴۱

شرایط رانندگی آفرود (خارج از جاده) ..... ۱۴۲

### سیستم کمک رانندگی

دستورالعمل‌های کلی ..... ۱۵۲

سیستم کروز کنترل (GRA) ..... ۱۵۲

محدود کننده سرعت ..... ۱۵۴

سیستم کروز کنترل تطبیقی (ACC) ..... ۱۵۶

سیستم ایمنی پیشگیری برخورد از جلو ..... ۱۶۱

سیستم حفظ مسیر (رانندگی بین خطوط) ..... ۱۶۶

سیستم کمک رانندگی نیمه اتوماتیک ..... ۱۷۰

سیستم کمکی تغییر لاین (Side Assist) ..... ۱۷۱

سیستم نظارت بر نقطه کور ..... ۱۷۳

### راهنمای کاربر

#### نمای کلی خودرو

نمای جلوی خودرو ..... ۹

نمای کنار خودرو ..... ۱۱

نمای عقب ..... ۱۲

نمای کلی داخلی درب راننده ..... ۱۴

نمای کلی داخل کابین سمت راننده ..... ۱۵

نمای کلی وسط داشبورد ..... ۱۷

نمای کلی کنسول وسط ..... ۱۸

نمای کلی داخل کابین سمت سرنشین جلو ..... ۱۹

نمادهای روی سایه‌بان ..... ۱۹

#### اطلاعات راننده

نمادها و هشدارهای روی صفحه کیلومتر ..... ۲۰

صفحه کیلومتر ..... ۲۲

نحوه کار صفحه کیلومتر ..... ۳۶

عملکرد و نمایش در سیستم نمایش اطلاعات و سرگرمی ..... ۳۸

#### اقدامات احتیاطی

نکات کلی ..... ۴۰

نشستن درست و ایمن ..... ۴۱

کمر بند ایمنی ..... ۴۳

سیستم کیسه هوا ..... ۵۲

ایمنی کودکان در خودرو ..... ۵۸

دستورالعمل اقدامات در مواقع اضطراری ..... ۶۵

#### باز و بست قفل خودرو

ریموت خودرو ..... ۶۷

سیستم ورود و خروج بدون سوئیچ ..... ۶۹

درب و سیستم قفل مرکزی ..... ۷۱

درب پشتی ..... ۷۵

شیشه بالابرهای برقی ..... ۷۸

سانروف پانوراما کشویی / زاویه‌دار برقی ..... ۸۰

#### غربلیک فرمان

تنظیم موقعیت غربلیک فرمان ..... ۸۲

#### صندلی و پشت‌سری

صندلی‌های جلو ..... ۸۳

صندلی‌های عقب ..... ۸۵

## سیستم کمکی پارک و خروج از پارک

- پارک ..... ۱۷۵
- ترمز پارک برقی ..... ۱۷۶
- نکات ایمنی برای عملکرد ایمن سیستم کمکی پارک ..... ۱۷۹
- عملکرد ترمز پارک ..... ۱۸۰
- سیستم هشدار فاصله پارک ..... ۱۸۱
- سیستم دوربین دنده عقب ..... ۱۸۳
- سیستم کمکی پارک هوشمند ..... ۱۸۵
- کمک به خروج از جای پارک ..... ۱۸۹
- سیستم کمک ترمز ..... ۱۹۰

## تجهیزات کاربردی

- امکانات ذخیره‌سازی ..... ۱۹۳
- جالیوانی ..... ۱۹۵
- سوکت برق و پورت منبع تغذیه USB ..... ۱۹۶

## چندرسانه‌ای

- ساب ووفر ..... ۱۹۹

## انتقال اطلاعات

- امنیت سایبری ..... ۱۹۹
- خودروی متصل به اینترنت ..... ۲۰۰
- نقطه اتصال Wi-Fi ..... ۲۰۱
- پورت کابلی و پورت بی‌سیم ..... ۲۰۱
- App-Connect ..... ۲۰۲

## بارها و محموله‌ها

- راهنمای بارگذاری اقلام ..... ۲۰۴
- کاور محفظه بار ..... ۲۰۵
- کفیپوش محفظه بار ..... ۲۰۵
- تجهیزات داخل محفظه بار ..... ۲۰۶
- باربند روی سقف ..... ۲۰۸

## سیستم‌های تصفیه سوخت و گازهای خروجی

- نکات ایمنی در مصرف سوخت ..... ۲۱۰
- انواع سوخت و افزودنی سوخت ..... ۲۱۱
- سیستم تصفیه گازهای خروجی ..... ۲۱۳

## تعمیراتی که خودتان می‌توانید انجام دهید

- ابزارهای همراه با خودرو ..... ۲۱۵
- تیغه‌های برف‌پاک‌کن شیشه جلو ..... ۲۱۶
- تعویض لامپ چراغ ..... ۲۱۸
- تعویض فیوز ..... ۲۱۹
- باتری به باتری ..... ۲۲۲
- یدک‌کشی ..... ۲۲۴

## بررسی و افزودن

- در محفظه موتور ..... ۲۲۹
- مایعات و قطعات مصرفی خودرو ..... ۲۳۳
- بررسی و اضافه کردن مایع شیشه‌شوی شیشه جلو ..... ۲۳۳
- روغن موتور ..... ۲۳۴
- مایع خنک‌کننده موتور ..... ۲۳۸
- روغن ترمز ..... ۲۴۱
- باتری ۱۲ ولت خودرو ..... ۲۴۲

## چرخ‌ها و لاستیک‌ها

- سیستم تشخیص فشار باد لاستیک ..... ۲۴۶
- اطلاعات چرخ و لاستیک ..... ۲۴۹
- رینگ ..... ۲۶۰
- تعویض چرخ ..... ۲۶۱

## سرویس و نگهداری و نظافت خودرو

- سرویس و نگهداری و نظافت خودرو ..... ۲۶۷
- لوازم جانبی، اصلاحات، تعمیرات و تعویض قطعات ..... ۲۷۴

## اطلاعات کاربر

- اطلاعات ذخیره شده در واحد کنترل ..... ۲۷۷
- حفاظت از اطلاعات شخصی ..... ۲۷۸
- ضبط کننده اطلاعات مربوط به حادثه (EDR) .. ۲۸۰
- برچسب‌ها و علائم ..... ۲۸۳
- درگاه ارتباطی بر روی شیشه جلو ..... ۲۸۳
- سیستم الکترونیکی پرداخت عوارض (ETC) .. ۲۸۳
- واحد الکترونیکی خودرو ETC (دو تراشه‌ای) (در صورت پوشش‌دهی در منطقه کاربر) ..... ۲۸۴
- روغن‌ها و روانکارها در تجهیزات تهویه مطبوع ..... ۲۸۶
- گیرنده و آنتن رادیو ..... ۲۸۶
- عملکرد حفاظت از قطعات سیستم الکتریکی ..... ۲۸۶
- سازگاری ..... ۲۸۷
- دور ریختن باتری‌های قدیمی و دستگاه‌های ..... ۲۸۷
- الکترونیکی ..... ۲۸۷
- بازیافت و اسقاط خودروهای قدیمی ..... ۲۸۷

---

## اطلاعات فنی

- شرح اطلاعات فنی ..... ۲۸۸
- پلاک محصول و حروف شماره موتور ..... ۲۸۸
- شماره شناسایی خودرو (VIN) ..... ۲۸۸
- پارامترهای موتور ..... ۲۸۹
- ابعاد کلی خودرو ..... ۲۹۰
- پارامترهای عملکرد خودرو ..... ۲۹۰
- وزن نامی خودرو و محور خودرو ..... ۲۹۱
- وضعیت صندلی جلو و عقب و وضعیت زاویه  
پشتی صندلی ..... ۲۹۲
- پارامترهای تراز چهار چرخ ..... ۲۹۳
- اطلاعات سیستم ترمز ..... ۲۹۴
- اطلاعات مربوط به چرخ و لاستیک ..... ۲۹۴
- ظرفیت مخزن سوخت ..... ۲۹۴
- میزان مصرف سوخت و انتشار گاز  
دی‌اکسید کربن (CO<sub>2</sub>) ..... ۲۹۵

- 
- فهرست اختصارات به کار برده شده ..... ۲۹۷
  - قانون حمایت از حقوق مصرف‌کنندگان خودرو .. ۳۰۰
  - جدول سرویس دوره‌ای ..... ۳۱۰

## راهنمای دستورالعمل طرز نوشتار کتابچه راهنما

لطفاً حتماً مجموعه کامل مدارک خودرو را همیشه همراه خود داشته باشید. در صورت فروختن یا قرض دادن خودرو به شخصی دیگر، حتماً مجموعه کامل مدارک خودرو را در اختیار مالک جدید قرار دهید.

### پوشه خودرو باید حاوی کتابچه‌های استاندارد زیر باشد:

- کتابچه راهنمای کاربر
- دفترچه گارانتی

### کتابچه راهنماهای دیگری که ممکن است در پوشه خودرو گنجانده شود (در صورت مجهز بودن)، عبارتند از:

- دستورالعمل‌های تکمیلی
- دستورالعمل استفاده از سیستم نمایش اطلاعات و سرگرمی<sup>۱</sup>
- گواهی بررسی پیش از فروش
- گواهی سه‌گانه (گارانتی)
- سایر کتابچه‌های تکمیلی

- این کتابچه راهنما برای همه مدل‌ها و نسخه‌های خودرو T-ROC کاربرد دارد.

- در انتهای این کتابچه راهنما فهرستی از اختصارات همراه با معنی آنها آورده شده است.

- جهت‌های خودرو (جلو، عقب، چپ، راست) در این کتابچه راهنما براساس جهت حرکت خودرو است، مگر اینکه طور دیگری مشخص شده باشد.

- تصاویر و نمادهای این کتابچه راهنما، تصاویری هستند که به شما در درک خودرو کمک می‌کنند و دستورالعمل‌هایی کلی می‌باشند، بنابراین ممکن است کمی با خودرویی که خریداری کرده‌اید متفاوت باشند.

- این کتابچه راهنما تنها برای خودروهای با فرمان در سمت چپ است. مکانیسم عملکرد خودروها با فرمان در سمت راست ممکن است با تصاویر یا توضیحات متنی در این کتابچه راهنما متفاوت باشد.

- تعاریف مختصر برخی از پاراگراف‌های رنگی در این کتابچه به‌طور خلاصه عملکرد و استفاده از یک سیستم یا تجهیزات را شرح می‌دهند. برای اطلاعات دقیق در مورد ویژگی‌ها، شرایط و محدودیت‌های سیستم و تجهیزات آنها، لطفاً به فصل‌های مربوطه مراجعه کنید.

- برای اطلاع از هرگونه پیشرفت فنی در خودرو توسط شرکت پس از انتشار این کتابچه راهنما، لطفاً به کتابچه راهنمای تکمیلی موجود در پوشه کتابچه راهنماهای خودرو مراجعه کنید.

این کتابچه راهنما بدون اینکه مشخص کند آن تجهیزات خودرو انتخابی (آپشن) یا استاندارد هستند، تمام مدل‌ها و تجهیزات ممکن برای خودرو را معرفی می‌کند. بنابراین، ممکن است خودرویی که خریداری کرده‌اید برخی از تجهیزاتی که در این کتابچه راهنما معرفی شده است را نداشته باشد، یا این تجهیزات ممکن است تنها در خودروهایی که در بازارهای خاصی فروخته می‌شوند وجود داشته باشد. لطفاً قرارداد خرید را برای دارا بودن تجهیزات خودرویی که خریداری شده بررسی کنید و برای جزئیات بیشتر با نمایندگی مجاز شرکت مشورت کنید.

تمام اطلاعات فنی ذکر شده در کتابچه راهنما مربوط به زمان انتشار این کتابچه است. از آنجایی که شرکت دائماً در حال اصلاح و بهبود خودروها است، ممکن است اطلاعات فنی خودرویی که خریداری کرده‌اید با اطلاعات فهرست شده در این کتابچه راهنما متفاوت باشد. لطفاً براساس تفاوت در اطلاعات فنی، تصاویر و توضیحات، علیه شرکت ادعای حقوقی نکنید.

(۱) بسته به تجهیزات مدل خودرو، این کتابچه راهنما ممکن است همراه با برخی از مدل‌ها ارائه نشود.

نمای کلی خودرو  
نمای جلوی خودرو

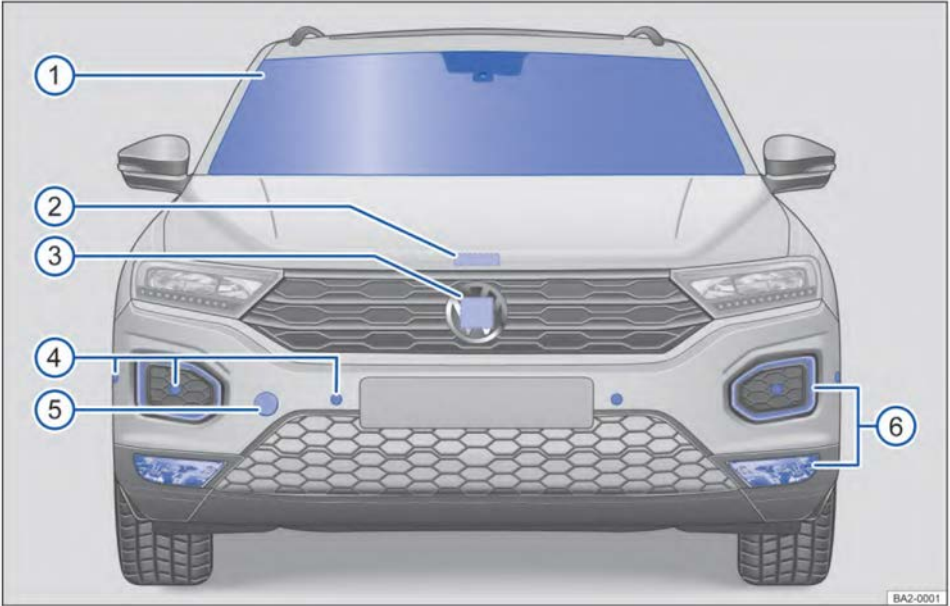

تصویر ۱ نمای جلوی خودرو (T-Roc)

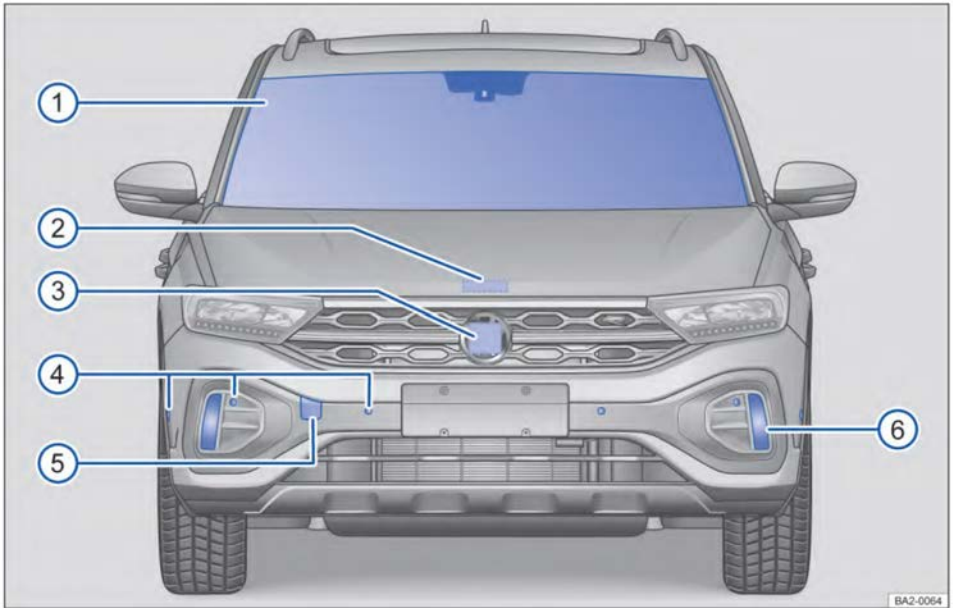

تصویر ۲ نمای جلوی خودرو (T-Roc جدید)

توضیحات تصویر ۱ و ۲:

- ① شیشه جلو
  - شماره شناسایی خودرو ..... ۲۸۸
  - برف پاک‌کن جلو ..... ۲۱۶، ۹۸
  - سنسور نور/ باران در ناحیه آینه دید عقب ..... ۱۰۰
  - سنسور چراغ جلو ..... ۹۱
- ② دستگیره باز شدن درب موتور ..... ۲۳۱
- ③ پشت لوگوی فولکس واگن: سنسور رادار برای سیستم‌های کمک رانندگی ..... ۱۵۲
- ④ سنسورهای سیستم کمک رانندگی ..... ۱۵۲
- ⑤ پشت درپوش: سوراخ نصب قلاب بکسل جلو ..... ۲۲۸، ۲۲۷
- ⑥ چراغ‌های روی سپر ..... ۹۱

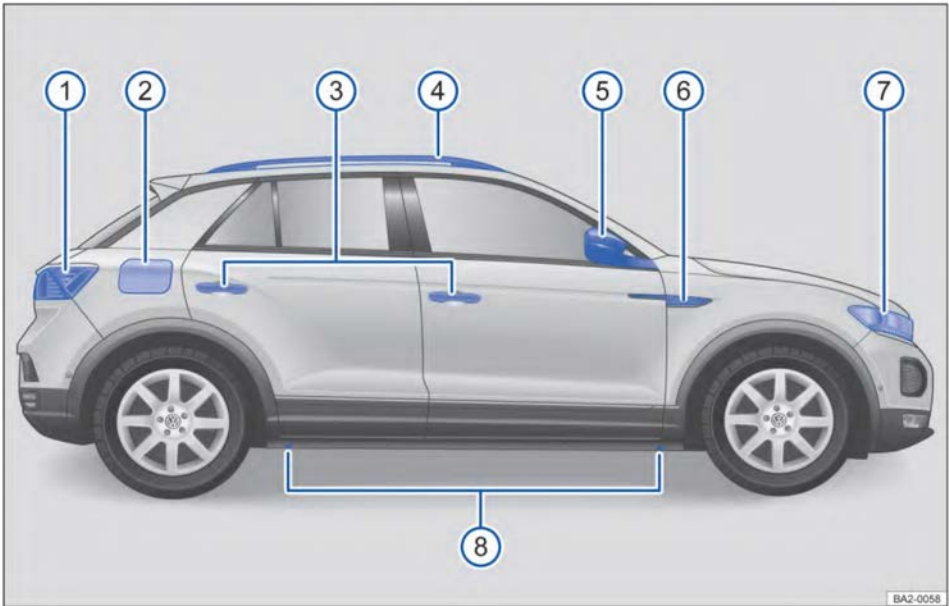

تصویر ۳ نمای کلی سمت راست خودرو

توضیحات تصویر ۳:

- ۹۵ ..... ① چراغ‌های عقب ترکیبی
- ۲۱۳ ..... ② درب باک سوخت
- ۷۱ ..... ③ دستگیره بیرونی باز شدن درب خودرو  
- چراغ دستگیره درب (بسته به تجهیزات مدل خودرو)
- ۲۰۸ ..... ④ پایه باربند سقف
- ۱۵۳ ..... ⑤ آینه‌های بغل
- ..... ⑥ چراغ‌های تزئینی بدنه خودرو (بسته به تجهیزات مدل خودرو)
- ۹۱ ..... ⑦ چراغ‌های جلو
- ۲۶۵ ..... ⑧ نقاط بلند کردن خودرو



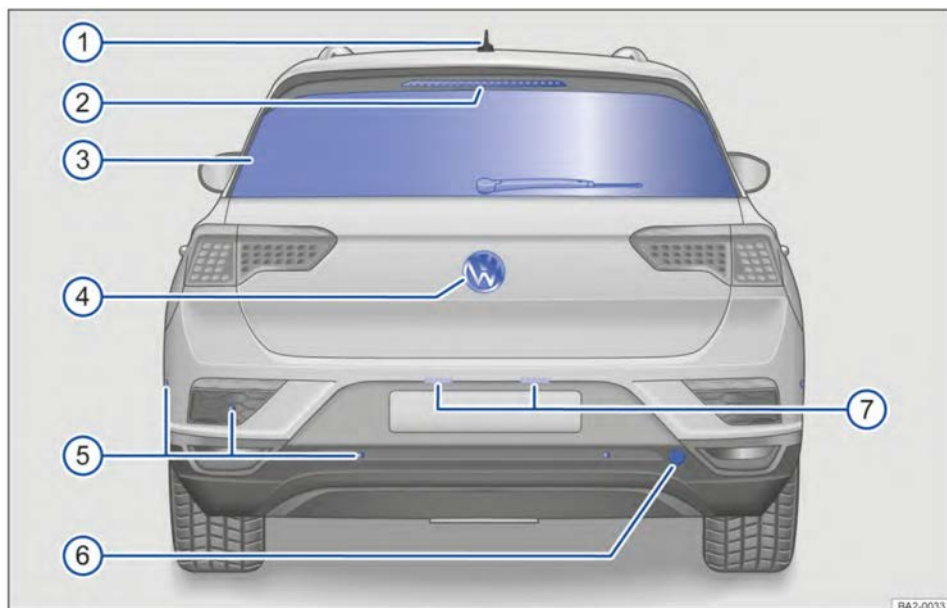

تصویر ۴ نمای کلی عقب خودرو (T-Roc)

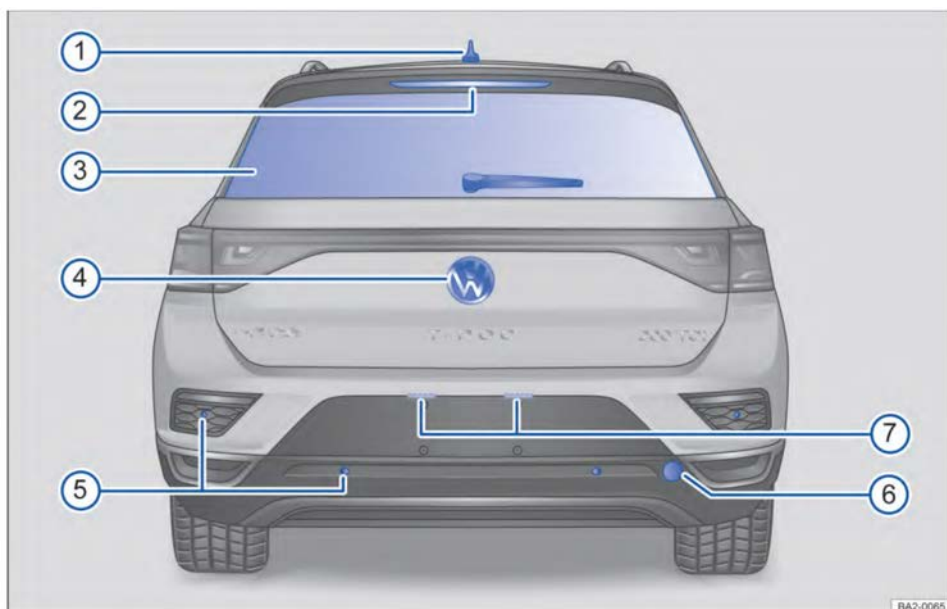

تصویر ۵ نمای عقب (T-Roc جدید)

- ۲۸۶ ..... ① آنتن سقف
- ..... ② چراغ ترمز بالا
- ..... ③ شیشه عقب:
- ۱۰۸ ..... - گرم‌کن شیشه عقب
- ۲۱۷ ..... - برف پاک‌کن شیشه عقب
- ..... ④ لوگوی فولکس واگن:
- ۷۵ ..... - دکمه برای باز کردن درب پشتی
- ۱۸۱ ..... - سنسور رادار سیستم‌های کمکی پشت سپر
- ۱۵۲ ..... ⑤ سنسورهای سیستم کمک رانندگی
- ۲۲۶ ..... ⑥ کاور قلاب بکسل عقب
- ..... ⑦ چراغ پلاک

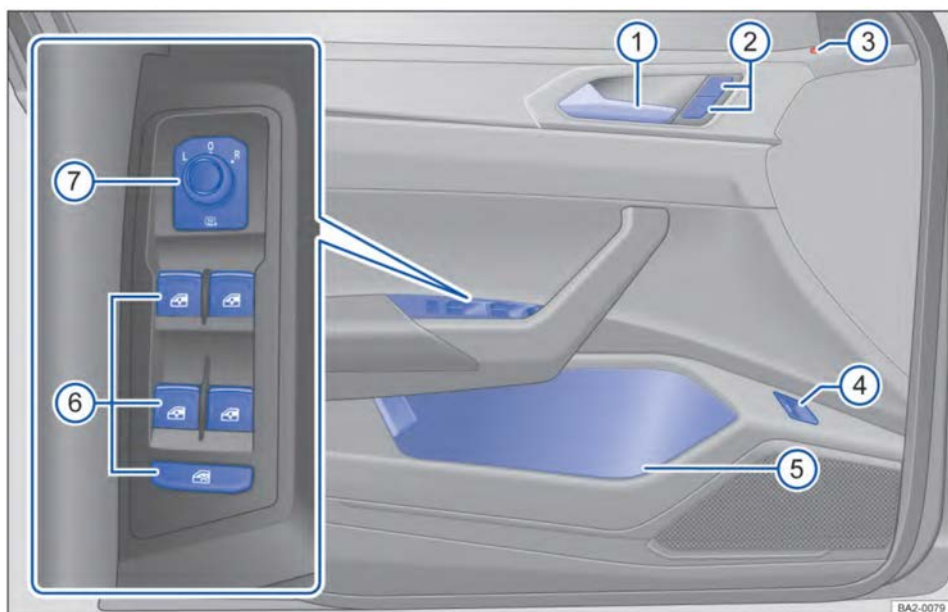

تصویر ۶ نمای کلی از مکانیسم عملکرد درب راننده

توضیحات تصویر ۶:

- |     |       |  |
|-----|-------|--|
| ۷۱  | ..... | ① دستگیره داخلی باز شدن درب خودرو              |
| ۷۲  | ..... | ② دکمه قفل مرکزی برای قفل و باز کردن قفل خودرو |
| ۷۲  | ..... | ③ چراغ نشانگر سیستم قفل مرکزی                  |
| ۷۲  | ..... | ④ دکمه باز کردن قفل درب پشتی                   |
| ۶۷  | ..... | ⑤ محفظه نگهداری جلیقه شبرنگ                    |
| ۷۸  | ..... | ⑥ کلیدهای برقی کنترل شیشه                      |
| ۱۰۳ | ..... | ⑦ کلید تنظیم و گرم‌کن آینه بغل                 |

نمای کلی داخل کابین سمت راننده

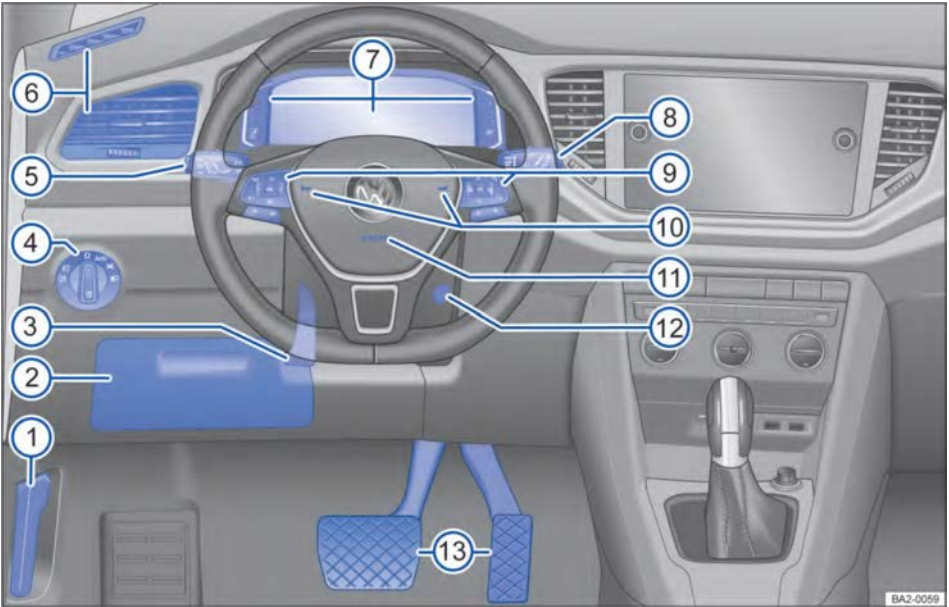

تصویر ۷ نمای کلی داخل کابین سمت راننده (T-Roc)

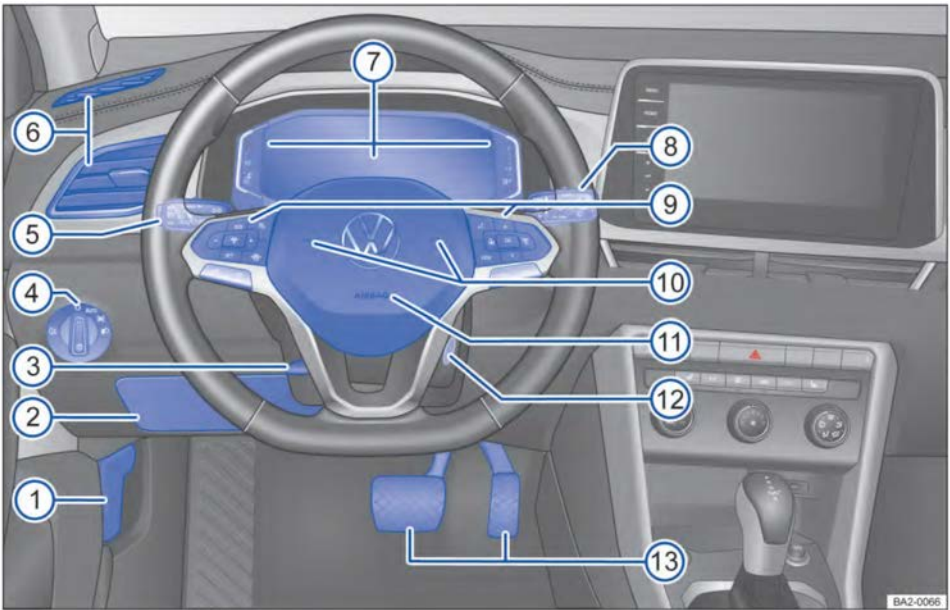

تصویر ۸ نمای کلی داخل کابین سمت راننده (T-Roc جدید)

- ① دستگیره باز کردن درب موتور ..... ۲۳۱
- ② درپوش جعبه فیوز ..... ۲۲۰
- ③ اهرم تنظیم ستون فرمان ..... ۸۲
- ④ کلید چراغ‌های خودرو ..... ۹۰
- ⑤ اهرم چراغ راهنما و نور بالای چراغ جلو ..... ۹۰
- کلیدها و دکمه‌های سیستم‌های کمک راندگی ..... ۳۳
- ⑥ درپچه تهویه مطبوع ..... ۱۰۶
- ⑦ صفحه کیلومتر ..... ۲۲
- دارای چراغ هشدار/نشانگر و نمایشگر نشان‌دهنده موقعیت دنده ..... ۲۰
- ⑧ اهرم برف پاک‌کن و شیشه‌شوی شیشه جلو ..... ۹۸
- با قابلیت نصب دکمه‌ها برای کار با منو ..... ۲۲
- ⑨ کلید چند منظوره روی غریبک فرمان:
- مجهز به دکمه‌هایی برای کنترل نما و منو ..... ۳۷
- کنترل سیستم‌های کمک راندگی ..... ۳۷
- سیستم صوتی، مسیریابی K D
- تنظیم صدا   
- فعال‌سازی سیستم کنترل صوتی  (بسته به تجهیزات مدل خودرو)
- ⑩ بوق ..... ۵۲
- ⑪ کیسه هوای جلوی راننده ..... ۱۲۳
- ⑫ دکمه استارت ..... ۱۲۳
- ⑬ پدال ..... ۱۱۴

## نمای کلی وسط داشبورد



تصویر ۱۰ نمای کلی وسط داشبورد (T-Roc)



تصویر ۹ نمای کلی وسط داشبورد (T-Roc جدید)

← توضیحات تصویر ۹ و ۱۰:

- ① سیستم نمایش اطلاعات و سرگرمی ← راهنمای سیستم نمایش اطلاعات و سرگرمی<sup>۱</sup> ..... ۳۸
- ② دریچه تهویه مطبوع ..... ۱۰۶
- ③ دکمه‌های کنترل:
  - چراغ‌های هشدار خطر ⚠️ ..... ۶۶
  - سیستم کمک رانندگی ..... ۱۵۲
  - انتخاب حالت رانندگی ..... ۱۳۸
- ④ دکمه گرمکن صندلی جلو سمت راست ..... ۱۱۱
- ⑤ اجزای کنترل سیستم تهویه مطبوع، گرمایش و تهویه هوا ..... ۱۰۶
- ⑥ دکمه گرمکن صندلی جلو سمت چپ ..... ۱۱۱

۱) بسته به تجهیزات مدل خودرو، این راهنما در برخی از مدل‌ها ارائه نمی‌شود.

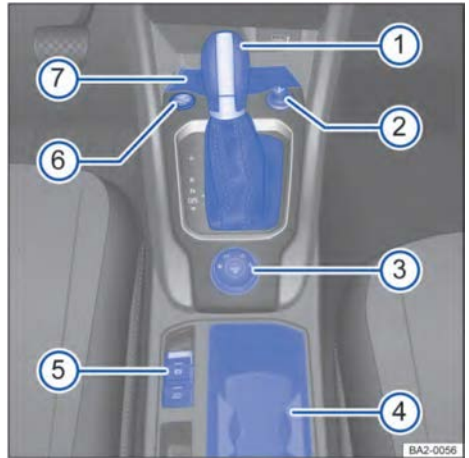

تصویر ۱۱ نمای کلی کنسول وسط

توضیحات تصویر ۱۱:

① دسته دنده:

- ۱۳۰ ..... گیربکس دوکلاچه DSG®
- ۱۲۹ ..... گیربکس دستی
- ۱۹۶ ..... سوکت برق ۱۲ ولت
- ۱۳۸ ..... اجزای کنترل کننده سیستم 4WD (بسته به مدل خودرو)
- ۱۹۴ ..... محفظه نگهداری اشیاء با جالیوانی
- ..... دکمه‌های کنترل:
- ۱۷۶ ..... ترمز پارک برقی
- ۱۷۸ ..... سیستم پارک اتوماتیک (AUTO HOLD)
- ۱۲۳ ..... دکمه استارت/استاپ (START/STOP)
- ۱۹۴ ..... جعبه نگهداری اشیاء، که ممکن است شامل اجزای زیر باشد:
- ..... رابط چندرسانه‌ای ← راهنمای سیستم نمایش اطلاعات و سرگرمی<sup>۱</sup>
- ۱۹۸ ..... شارژ بی‌سیم با استاندارد Qi (بسته به تجهیزات مدل خودرو)

① بسته به تجهیزات مدل خودرو، این راهنما در برخی از مدل‌ها ارائه نمی‌شود.

## نمای کلی داخل کابین سمت سرنشین جلو

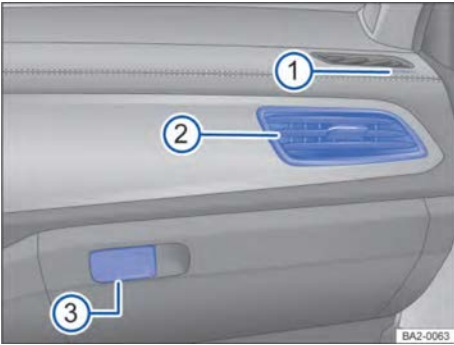

تصویر ۱۳ نمای کلی داخل کابین سمت سرنشین جلو (T-ROC جدید)

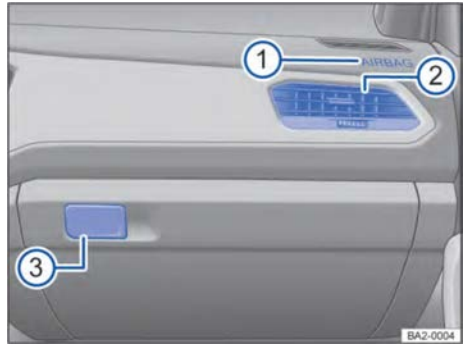

تصویر ۱۲ نمای کلی داخل کابین سمت سرنشین جلو (T-ROC)

توضیحات تصویر ۱۲ و ۱۳:

- ① محل نصب کیسه هوای سرنشین جلو در داشبورد ..... ۵۲
- ② دریچه تهویه مطبوع ..... ۱۰۶
- ③ دستگیره باز کردن جعبه داشبورد ..... ۱۹۴

## نمادهای روی سایه‌بان

تعریف	نمادها
دکمه‌های چراغ‌های داخل خودرو و چراغ مطالعه ← صفحه ۹۸	
کلید سانروف پانوراما کشویی/ شیب‌دار برقی ← صفحه ۸۰	
دکمه سایه‌بان سانروف پانورامای کشویی/ شیب‌دار برقی ← صفحه ۱۰۵	



## اطلاعات راننده

### نمادها و هشدارهای روی صفحه کیلومتر

چراغ‌های هشدار/نشانگر می‌توانند برای نشان دادن هشدارها، نقص‌ها یا عملکردهای خاص به صورت جداگانه یا ترکیبی روشن شوند. برخی از چراغ‌های هشدار/ نشانگر هنگامی که دکمه استارت در حالت ON قرار می‌گیرد، روشن می‌شوند و پس از به کار افتادن موتور یا زمانی که خودرو وارد حالت آماده به حرکت می‌شود، باید خاموش شوند.

بسته به مدل خودرو، صفحه کیلومتر ممکن است به جای چراغ هشدار، نمادی را نشان دهد.

بسته به تجهیزات خودرو، برخی از چراغ‌های هشدار و نشانگر ممکن است در همه مدل‌های خودرو موجود نباشد. برای اطلاعات دقیق در مورد روشن شدن چراغ نشانگر بر روی کلید چراغ، به توضیحات بخش "چراغ‌ها" مراجعه کنید.

معنی	نماد
نقص کیسه هوا یا پیش کشنده کمربند ایمنی. ← صفحه ۵۳	
نشانگر نقص عملکرد ترمز پارک برقی. ← صفحه ۱۷۷	
نشانگر سیستم ESC (کنترل پایداری الکترونیکی) یا ASR (سیستم ضد لغزش) ← صفحه ۱۹۲	
سیستم ASR (سیستم ضد لغزش) غیرفعال است. ← صفحه ۱۹۲	
یا ESC Sport فعال است. ← صفحه ۱۹۲	
نشانگر نقص سیستم ABS (سیستم ترمز ضد قفل) ← صفحه ۱۹۲	
تقریباً هیچ سوختی در مخزن سوخت وجود ندارد. ← صفحه ۳۳	
نقص سیستم کمک رانندگی نیمه اتوماتیک (Travel Assist). ← صفحه ۱۷۱	
نقص عملکرد چراغ‌های جلو. ← صفحه ۹۳	
چراغ‌های مه‌شکن عقب روشن هستند. ← صفحه ۹۲	
نقص عملکرد برف پاک‌کن شیشه جلو. ← صفحه ۱۰۰	
سطح مایع شیشه شوی خیلی کم است. ← صفحه ۱۰۰	
کاهش عملکرد سیستم فرمان الکترومکانیکی ← صفحه ۱۳۸	
نقص سیستم تشخیص فشار باد لاستیک ← صفحه ۲۴۸	
سیستم ایمنی پیش از برخورد (Front Assist) غیرفعال است ← صفحه ۱۶۵	
کروزکنترل تطبیقی (ACC) فعال نیست ← صفحه ۱۶۰	
سیستم حفظ مسیر فعال است (Lane Assist) ← صفحه ۱۶۸	
چراغ نشانگر تشخیص نقاط کور ← صفحه ۱۷۴	
چراغ نشانگر سیستم کمکی تغییر لاین (تشخیص نقاط کور) ← صفحه ۱۷۴	

معنی	نماد
چراغ هشدار مرکزی: همیشه اطلاعات اضافی نشان داده شده بر روی صفحه کیلومتر را دنبال کنید.	
چراغ هشدار نبستن کمربند ایمنی ← صفحه ۴۴	
ترمز پارک برقی ← صفحه ۱۷۶	
نقص سیستم ترمز ← صفحه ۱۲۱ یا سطح روغن ترمز خیلی کم است ← صفحه ۲۴۱	
پدال ترمز را فشار دهید ← صفحه ۱۵۶	
نشانگر افت فشار روغن موتور ← صفحه ۲۳۸	
کمبود مایع خنک‌کننده ← صفحه ۳۴	
نقص سیستم فرمان الکترومکانیکی ← صفحه ۱۳۸	
نقص سیستم شارژ و باتری ← صفحه ۲۴۶	
هشدار برخورد از جلو ← صفحه ۱۶۲	
غریبلیک فرمان را در دست بگیرید. ← صفحه ۱۷۱	
چراغ هشدار مرکزی: همیشه اطلاعات اضافی نشان داده شده بر روی صفحه کیلومتر را به طور دقیق دنبال کنید.	

معنی	نماد
سیستم START/STOP خودکار موتور فعال نیست. ← صفحه ۱۲۷	
حالت رانندگی اقتصادی ← صفحه ۲۷	
یادآوری دوره‌های سرویس و نگهداری / موعد سرویس و نگهداری رسیده است. ← صفحه ۳۵	
سیستم کمک رانندگی نیمه خودکار (Travel Assist) فعال نیست ← صفحه ۱۷۰	
تنظیم نور بالا ← صفحه ۹۳	
غریبک فرمان را در دست بگیرید. ← صفحه ۱۷۱	
سیستم ایمنی پیش از برخورد (Front Assist) فعال شده است. ← صفحه ۱۶۱	
رعایت فاصله با خودروی جلویی (Front Assist) ← صفحه ۱۶۲	
نقص کروز کنترل (GRA) ← صفحه ۱۵۳	
نشانگر کروز کنترل (GRA) ← صفحه ۱۵۲	
تلفن همراه از طریق بلوتوث® متصل شده است. ← به راهنمای سیستم نمایش اطلاعات و سرگرمی مراجعه کنید. <sup>a</sup>	
سطح باتری تلفن همراه ← به راهنمای سیستم نمایش اطلاعات و سرگرمی مراجعه کنید. <sup>a</sup>	
لطفاً به توضیحات مربوطه در اسناد همراه خودرو مراجعه کنید	

a) ادغام شده در سیستم نمایش اطلاعات و سرگرمی.

**نمایشگر اضافی: حالت خارج از جاده (Off-road)**

معنی	نماد
سیستم کمکی پایین آمدن از سراسیمگی ← صفحه ۱۳۶	
حالت رانندگی خارج از جاده فعال است. ← صفحه ۱۳۹	

معنی	نماد
سیستم کمکی خروج از پارک با مداخله سیستم ترمز به طور خودکار ← صفحه ۱۸۹	
نقص سیستم کنترل موتور ← صفحه ۱۳۶	
نقص در سیستم موتور ← صفحه ۲۱۵	
فیلتر ذرات نیاز به تعویض دارد ← صفحه ۲۱۴	
محدودیت دور موتور ← صفحه ۱۲۶	
نقص گیربکس دوکلاچه® DSG ← صفحه ۱۳۴	
پدال ترمز را فشار دهید	
نشانگر ترمز اتوماتیک (Auto Hold) ← صفحه ۱۷۸	
چراغ‌های راهنما ← صفحه ۹۰	
نشانگر کروز کنترل تطبیقی (ACC) ← صفحه ۱۵۹	
محدودکننده سرعت فعال است ← صفحه ۱۵۴	
سیستم حفظ مسیر (Lane Assist) فعال است ← صفحه ۱۶۸	
سیستم کمک رانندگی نیمه اتوماتیک (Travel Assist) فعال شده است ← صفحه ۱۷۰	
کروز کنترل تطبیقی (ACC) فعال است و هیچ خودرویی در جلو شناسایی نمی‌شود. ← صفحه ۱۵۹	
کروز کنترل تطبیقی (ACC) فعال است، خودرویی در جلو شناسایی شده است. ← صفحه ۱۵۹	
نور بالا چراغ‌های جلو یا فلاش زدن نوربالا چراغ جلو ← صفحه ۹۳	
دمای بیرون زیر ۴ درجه سانتیگراد است. ← صفحه ۲۶	
سیستم START/STOP خودکار موتور فعال شده است. ← صفحه ۱۲۷	

## هشدار ⚠️

حتماً به چراغ‌های هشدار/ نشانگر روشن شده و پیام متنی نمایش داده شده توجه کنید، در غیر این صورت ممکن است خودروی شما به راحتی در مسیر دچار نقص فنی شده و منجر به بروز حادثه و آسیب جدی به افراد شود.

- هرگز چراغ هشدار یا پیام متنی نمایش داده شده را نادیده نگیرید!
- در اسرع وقت خودرو را متوقف کنید و هنگام کار شرایط ایمنی را رعایت کنید.

## صفحه کیلومتر

### 📖 مقدمه‌ای بر موضوع

این بخش حاوی اطلاعاتی در مورد موضوعات زیر است:

- صفحه کیلومتر آنالوگ ۲۳
- دورسنج موتور ۲۳
- صفحه کیلومتر دیجیتال ۲۴
- صفحه کیلومتر دیجیتال (Digital Cockpit) ۲۵
- محتوای اطلاعات قابل نمایش در نمایشگر ۲۶
- منوی خدمات ۲۸
- منوی خدمات ۲۸
- اطلاعات رانندگی (نمایشگر چندمنظوره) ۲۹
- نمایش اطلاعات رانندگی (نمایشگر چندمنظوره) ۳۰
- هشدارها و پیام‌های اطلاعاتی ۳۰
- هشدار خستگی (توصیه به توقف و استراحت) ۳۱
- زمان ۳۲
- دکمه‌های سیستم‌های کمک رانندگی ۳۳
- نشانگر سوخت (گیج سوخت) ۳۳
- نشانگر دمای مایع خنک‌کننده موتور ۳۴
- نمایش دوره‌های سرویس و نگهداری ۳۵

بسته به تجهیزات مدل خودرو، ممکن است خودروی شما مجهز به یک صفحه کیلومتر آنالوگ یا یک صفحه کیلومتر دیجیتال باشد.

هنگامی که سطح ولتاژ باتری ۱۲ ولت خودرو کم است یا باتری تعویض می‌شود، برخی از تنظیمات سیستم (مانند زمان، تاریخ، سیستم‌های کمک به رانندگی و برنامه‌ریزی‌ها) ممکن است پس از روشن شدن خودرو تغییر کرده یا حذف شوند. از این رو پس از شارژ کامل باتری، تنظیمات سیستم را مجدداً بررسی و به‌روز کنید.

## هشدار ⚠️

کار کردن با صفحه کیلومتر و سیستم نمایش اطلاعات و سرگرمی ممکن است حواس راننده را از جاده پرت کند. در این صورت، ممکن است منجر به بروز حادثه و آسیب شود.

- همیشه با تمرکز و مسئولیت کامل رانندگی کنید.
- هرگز هنگام رانندگی با صفحه کیلومتر کار نکنید.
- تمام تنظیمات صفحه کیلومتر و سیستم نمایش اطلاعات و سرگرمی را می‌توان تنها زمانی انجام داد که خودرو ثابت باشد تا از خطر بروز حوادث و صدمات ناشی از آن کاسته شود.

به ابتدای بخش در صفحه ۲۲ مراجعه کنید. 

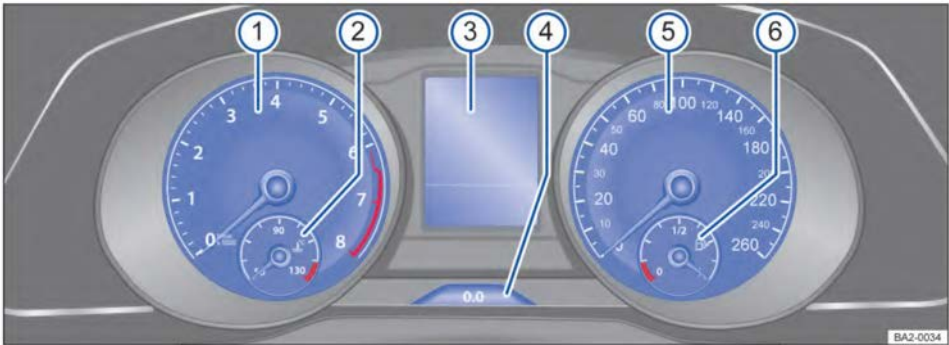

تصویر ۱۴ صفحه کیلومتر آنالوگ روی داشبورد

توضیحات مربوط به صفحه کیلومتر ← تصویر ۱۴

- ① دورسنج موتور (مقدار مقیاس نشانگر  $\times 1000$  برابر است با تعداد دورهای موتور در دقیقه) ← صفحه ۲۳
- ② نشانگر دمای مایع خنک‌کننده موتور ← صفحه ۳۴
- ③ صفحه نمایش ← صفحه ۲۶
- ④ دکمه تنظیم مجدد (Reset) / تنظیم (Set) / صفحه نمایش (Display).
- ⑤ کیلومترشمار
- ⑥ نشانگر سوخت ← صفحه ۳۳

### نکته

- هنگامی که موتور سرد است، از افزایش بیش از حد دور موتور، فشردن کامل پدال گاز و بار زیاد بر موتور خودداری کنید.
- نشانگر دورسنج موتور فقط باید برای مدت کوتاهی در ناحیه قرمز صفحه قرار گیرد، در غیر این صورت ممکن است موتور آسیب ببیند.

 تعویض به موقع دنده به دنده بالاتر، به صرفه‌جویی در سوخت و کاهش صدای موتور کمک می‌کند.

### دورسنج موتور

به ابتدای بخش در صفحه ۲۲ مراجعه کنید. 

#### دورسنج موتور

نقطه شروع ناحیه قرمز رنگ روی صفحه کیلومتر نشان‌دهنده حداکثر دور مجاز موتور برای هر دنده است. موتور تنها زمانی که به درستی روشن شده و به دمای کاری نرمال رسیده باشد، می‌تواند برای مدت کوتاهی با دور مجاز بالا کار کند. قبل از اینکه نشانگر به ناحیه قرمز رنگ برسد، باید یک دنده بالا بروید یا دنده را در موقعیت D/S قرار دهید، یا پدال گاز را رها

کنید ← 

📖 به ابتدای بخش در صفحه ۲۲ مراجعه کنید. ⚠️



تصویر ۱۵: صفحه کیلومتر دیجیتال

- ⑤ نشان دهنده سرعت دیجیتال  
⑥ نشانگر سوخت ← صفحه ۳۳

#### اطلاعات مسیریابی در صفحه کیلومتر دیجیتال

بسته به تجهیزات و مدل خودرو، صفحه کیلومتر دیجیتال اطلاعات مربوط به مسیریابی را با تصویر و علامت (فلش) نمایش می‌دهد.

- توضیحات مربوط به صفحه کیلومتر ← تصویر ۱۵
- ① نشانگر دمای مایع خنک‌کننده موتور ← صفحه ۳۴
- ② موقعیت دنده (بسته به تجهیزات خودرو) ← صفحه ۱۳۱
- ③ دورسنج موتور (مقدار مقیاس نشانگر  $\times 1000$  برابر است با تعداد دورهای موتور در دقیقه) ← صفحه ۲۳
- ④ صفحه نمایش ← صفحه ۲۶

به ابتدای بخش در صفحه ۲۲ مراجعه کنید. 

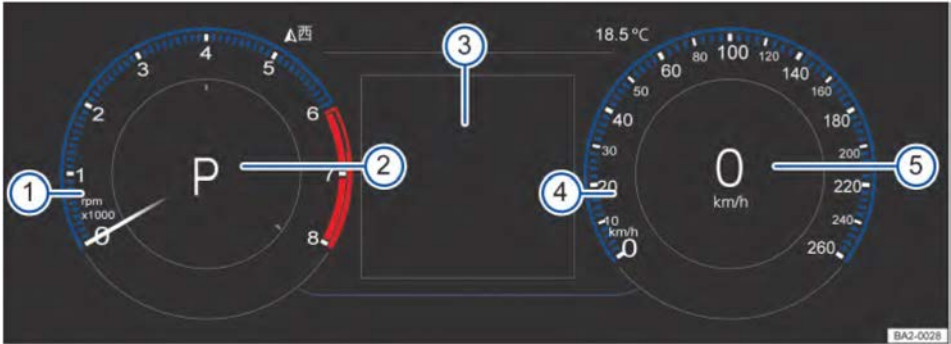

تصویر ۱۶ صفحه کیلومتر دیجیتال روی داشبورد

**Digital Cockpit** یک صفحه کیلومتر دیجیتال با صفحه نمایش رنگی TFT با وضوح بالاست. با انتخاب حالت‌های مختلف اطلاعات، علاوه بر کیلومترشمار و دورسرخ موتور، می‌توان موارد دیگری را نیز مشاهده کرد.

توضیحات مربوط به صفحه کیلومتر ← تصویر ۱۶:

- ① دورسرخ موتور (مقدار مقیاس نشانگر  $\times 1000$  برابر است با تعداد دورهای موتور در دقیقه) ← صفحه ۲۳
- ② موقعیت فعلی دنده یا اهرم انتخاب‌کننده دنده ← صفحه ۱۲۹ یا ← صفحه ۱۳۱
- ③ صفحه نمایش ← صفحه ۲۶
- ④ نشان دهنده سرعت
- ⑤ نشان دهنده سرعت دیجیتال

#### حالت اطلاعات

از طریق زیر منوی صفحه کیلومتر Digital Cockpit در سیستم نمایش اطلاعات و سرگرمی ← صفحه ۳۸، می‌توان حالت‌های اطلاعاتی مختلف با موضوعات خاص را انتخاب کرد. بسته به حالت اطلاعات انتخاب شده، صفحه کیلومتر دیجیتال اطلاعات اضافی را در وسط نشانگرهای دایره‌ای شکل نمایش می‌دهد یا نشانگرهای دایره‌ای شکل را پنهان کرده و اطلاعات اضافی را بر روی صفحه نمایشگر نشان می‌دهد. حالت‌های اطلاعات زیر را می‌توان انتخاب کرد:

- **دنده:** موقعیت فعلی دنده یا اهرم انتخاب‌کننده دنده را نشان می‌دهد.
- **سرعت خودرو:** سرعت فعلی خودرو را به صورت دیجیتال نشان می‌دهد.

- **مصرف سوخت:** مصرف سوخت فعلی به صورت تصویری و میانگین مصرف سوخت به صورت عددی نمایش داده می‌شود.
  - **محدوده قابل پیمودن:** محدوده قابل پیمودن باقیمانده را به صورت دیجیتالی نمایش می‌دهد.
  - **مسافت پیموده شده:** مسافت طی شده به صورت عددی نمایش داده می‌شود.
  - **زمان سفر:** زمان طی شده به صورت عددی نمایش داده می‌شود.
  - **اطلاعات مربوط به زمان مقصد:** زمان باقی‌مانده تا رسیدن به مقصد، مسافت و زمان رسیدن به صورت عددی نمایش داده می‌شود.
  - **شتاب:** شتاب عرضی و طولی به صورت تصویری نمایش داده می‌شود.
  - **سیستم‌های کمک رانندگی:** سیستم‌های مختلف کمک رانندگی به صورت تصویری نمایش داده می‌شوند.
  - **مسیریابی:** مسیریابی با علامت به صورت تصویری نمایش داده می‌شود.
  - **قطب‌نما:** قطب‌نمای دیجیتال نمایش داده می‌شود.
  - **صوتی:** اطلاعات مربوط به صدای در حال پخش (میزان صدا، شماره آهنگ، مدت زمان پخش و غیره) به صورت عددی نمایش داده می‌شود.
  - انواع حالت‌ها و عملکردهای اطلاعاتی که می‌توان انتخاب کرد به تجهیزات مدل خودرو بستگی دارد.
- نقشه مسیریابی در صفحه کیلومتر دیجیتال**  
بسته به مدل خودرو، صفحه کیلومتر دیجیتال می‌تواند نقشه دقیقی از مسیر را نمایش دهد. برای انجام این کار، گزینه منوی سیستم مسیریابی را در صفحه کیلومتر ← صفحه ۳۶ انتخاب کنید.

- هشدار محدودیت سرعت ← صفحه ۱۵۴
- هشدار محدودیت سرعت مجاز برای لاستیک‌های زمستانی
- نمایش وضعیت سیستم START/STOP موتور ← صفحه ۱۳۷
- حالت رانندگی کم مصرف (eco) ← (بسته به تجهیزات خودرو)
- کد موتور (MKB)
- نمایش سیستم‌های کمک رانندگی ← صفحه ۱۵۲
- تنظیمات شخصی: به انتخاب سرنشینان و راننده ← صفحه ۳۹

### بسته نبودن درب‌ها، درب موتور و درب پشتی

وقتی درب خودرو باز است یا خودرو در حال حرکت است، صفحه کیلومتر باز بودن درب‌ها، درب موتور یا درب پشتی را نشان می‌دهد. در برخی موارد، سیستم یک زنگ هشدار نیز به صدا در می‌آورد. موارد نمایش داده شده بر روی صفحه کیلومتر ممکن است در مدل‌های مختلف متفاوت باشد.

### موقعیت دنده (گیربکس دو کلاچه® DSG)

موقعیت انتخاب شده‌ی دنده در کنار دنده و روی صفحه کیلومتر ترکیبی نشان داده می‌شود. اگر دنده در موقعیت D/S یا در حالت تعویض دستی Tiptronic باشد، صفحه کیلومتر دنده‌ی فعلی را نشان می‌دهد ← صفحه ۱۳۱.

### نمایش دمای بیرون

اگر دمای بیرون به کمتر از ۴ درجه سانتیگراد برسد، نمایشگر علاوه بر دما، نماد دانه برف ❄ را نیز نشان می‌دهد. این علامت تا زمانی که دمای محیط از ۶ درجه سانتیگراد بالاتر نرود روی نمایشگر باقی خواهد ماند. ← ❗ هنگامی که خودرو ساکن است یا با سرعت کم حرکت می‌کند، مقدار دمای نمایش داده شده ممکن است به دلیل اثر حرارتی موتور کمی بالاتر از دمای واقعی محیط باشد. محدوده اندازه‌گیری دما از -۴۵ تا +۷۶ درجه سانتیگراد است.

### اطلاعات تلفن همراه

بسته به تجهیزات خودرو، صفحه کیلومتر ممکن است نماد شارژ باتری تلفن همراه (📶) و نماد سیگنال‌دهی تلفن همراه (📶) را در صورت اتصال تلفن همراه از طریق بلوتوث نشان دهد.

### نشانه تعویض دنده

به منظور کاهش مصرف سوخت، صفحه کیلومتر ممکن است در حین رانندگی، دنده‌ای را که می‌تواند در صرفه‌جویی در سوخت مؤثر باشد، را پیشنهاد دهد ← صفحه ۱۱۵.

نقشه مسیریابی به سه حالت نمایش داده می‌شود. اگر نمایش نقشه بزرگ (Large Area Map Display) انتخاب شود، نقشه مسیریابی در عرض گسترده‌تری از نمایشگر نمایش داده می‌شود. برای تنظیم حالت نمایش نقشه مورد نظر، از مراحل زیر پیروی کنید:

- دکمه **VIEW** را بر روی غربلیک فرمان فشار دهید تا ناحیه نمایش نقشه تغییر کند.
- دکمه‌های جهت‌دار **▲** یا **▼** را روی غربلیک فرمان فشار دهید تا سطح زوم کردن نقشه را افزایش یا کاهش دهید.
- با فشار دادن دکمه **OK** بر روی غربلیک فرمان ← صفحه ۳۷، نقشه به حالت زوم خودکار تغییر می‌کند.
- بسته به تجهیزات خودرو، نقشه مسیریابی را می‌توان بر روی دو یا یک صفحه نمایش داد. نقشه مسیریابی را می‌توان بر روی صفحه کیلومتر Digital Cockpit، سیستم نمایش اطلاعات و سرگرمی یا تنها بر روی سیستم نمایش اطلاعات و سرگرمی نمایش داد. در حالت دوم، تنها فلش‌های مسیریابی در صفحه کیلومتر Digital Cockpit نشان داده می‌شود.

### محتوای اطلاعات قابل نمایش در نمایشگر

📖 به ابتدای بخش در صفحه ۲۲ مراجعه کنید. ❗

### نمایش اطلاعات ممکن در صفحه کیلومتر ترکیبی

بسته به تجهیزات خودرو، ممکن است اطلاعات متفاوتی بر روی صفحه کیلومتر ترکیبی نمایش داده شود. اطلاعاتی چون:

- بسته نبودن درب‌ها، درب موتور و درب پشت.
- متن‌های هشدار و اطلاعات
- مسافت پیموده شده
- زمان رانندگی ← صفحه ۳۲
- اطلاعات رادیویی و مسیریابی ← به راهنمای سیستم نمایش اطلاعات و سرگرمی مراجعه کنید.<sup>(۱)</sup>
- اطلاعات تلفن همراه ← به راهنمای سیستم نمایش اطلاعات و سرگرمی مراجعه کنید.<sup>(۱)</sup>
- دمای بیرون
- نمایش قطب‌نما
- نمایش موقعیت دنده
- پیشنهاد تعویض دنده ← صفحه ۱۱۵
- نمایش اطلاعات رانندگی (نمایش چند منظوره (MFD)) و تنظیمات منو ← صفحه ۳۶.
- نمایش فاصله بین دو سرویس خودرو ← صفحه ۳۵

(۱) بسته به تجهیزات مدل خودرو، این راهنما در برخی از مدل‌ها ارائه نمی‌شود.

## نمایش مسافت پیموده شده

کیلومترشمار کل مسافت پیموده شده توسط خودرو را ثبت می‌کند.

**کیلومترشمار سفر (trip)** مسافت طی شده که خودرو از آخرین باری که کیلومتر آن مجدداً تنظیم شده است، را نشان می‌دهد.

**خودرو با صفحه کیلومتر آنالوگ:** برای تنظیم مجدد ضبط سفر، دکمه **(0.0)** را روی صفحه کیلومتر یکبار فشار دهید ← صفحه ۲۳.

**خودرو با صفحه کیلومتر دیجیتال (Digital Cockpit):** ضبط سفر را از طریق سیستم نمایش اطلاعات و سرگرمی یا نمایشگر چند منظوره تنظیم مجدد کنید. ← صفحه ۳۸ یا ← صفحه ۲۹.

## هشدار محدودیت سرعت مجاز برای لاستیک‌های زمستانی

هنگامی که سرعت خودرو از حداکثر سرعت تنظیم شده فراتر برود، هشدار سرعت روی صفحه کیلومتر نمایش داده می‌شود. ← صفحه ۳۶.

اعلام هشدار سرعت را می‌توان در تنظیمات سیستم نمایش اطلاعات و سرگرمی نیز تنظیم کرد. ← صفحه ۳۸

## نمایش قطب‌نما

بسته به تجهیزات مدل خودرو، هنگامی که دکمه استارت در حالت ON است و سیستم مسیریابی روشن است، صفحه کیلومتر جهت حرکت فعلی خودرو را به صورت اختصاری نشان می‌دهد، به عنوان مثال "شمال غربی (Northwest)" هنگام حرکت در جهت شمال غرب. اگر سیستم نمایش اطلاعات و سرگرمی روشن باشد اما مسیریابی فعال نباشد، نمایشگر مربوط به قطب‌نما همچنان در دسترس می‌باشد.

## حالت رانندگی کم‌مصرف

بسته به تجهیزات خودرو، صفحه کیلومتر نشان می‌دهد که آیا خودرو در حین حرکت در حالت رانندگی کم‌مصرف است یا خیر.

## کد موتور

بسته به تجهیزات مدل خودرو، برخی از انواع صفحه کیلومترها می‌توانند کد موتور را نمایش دهند.

مدل‌های دارای صفحه کیلومتر آنالوگ:

- دکمه استارت را در حالت ON قرار دهید اما موتور کار نکند.

- هم‌زمان دکمه **(0.0)** را فشار دهید و حدود ۱۵ ثانیه نگه دارید تا صفحه کیلومتر کد موتور خودرو را نشان دهد.

مدل‌های دارای صفحه کیلومتر دیجیتال

- در منوی صفحه کیلومتر، زیرمنوی مسافت پیموده شده/زمان (Distance/Time) را باز کنید و گزینه "تنظیم مجدد از شروع (Since start)" یا "بازنشانی کل (Reset Total)" را انتخاب کنید.

- دکمه **(0.0)** یا **(0.0)** را بر روی غربلیک فرمان فشار داده و حدود ۵ ثانیه نگه دارید تا منوی خدمات باز شود ← صفحه ۲۸؛

- گزینه منوی حروف کد موتور (Engine Code) را انتخاب کنید.

مدل‌های دارای صفحه کیلومتر دیجیتال (digital cockpit):

- در صفحه کیلومتر، حالت اطلاعات محدوده رانندگی را انتخاب کنید.

- دکمه **(OK)** بر روی غربلیک فرمان را فشار دهید تا صفحه کیلومتر منوی خدمات را نشان دهد ← صفحه ۲۸.

- گزینه منوی حروف کد موتور (Engine Code) را انتخاب کنید.

## هشدار

هنگامی که دمای محیط در حدود صفر درجه باشد، خیابان‌ها و پل‌ها ممکن است یخ بزنند. راندن خودرو در جاده‌های یخ‌زده خطر بروز حادثه را افزایش می‌دهد که ممکن است منجر به آسیب جدی یا مرگ سرنشینان شود!

- "نماد دانه برف" وجود خطرات مربوط به یخ‌زدگی را نشان می‌دهد. با احتیاط رانندگی کنید!
- هنگامی که دمای محیط بالاتر از ۴ درجه سانتیگراد است، حتی اگر صفحه نمایش علامت هشدار دانه برف را نشان ندهد، ممکن است جاده یخ زده باشد.
- هرگز برای تعیین اینکه آیا جاده یخ زده است یا خیر، تنها به دمای محیطی که روی نمایشگر نشان داده می‌شود تکیه نکنید!

شرکت مدل‌های مختلفی از صفحه کیلومتر را ارائه می‌دهد، بنابراین نوع و گزینه‌های نمایش ممکن است در مدل‌های مختلف خودرو متفاوت باشد. اگر صفحه کیلومتر قابلیت نمایش هشدار یا متن اطلاعات را نداشته باشد، نقص‌های خودرو تنها از طریق چراغ‌های هشدار/نشانگر نمایش داده می‌شود.

ممکن است برخی از اطلاعات و هشدارها مثل تماس تلفن دریافتی، به دلیل رویدادهای غیرمنتظره بر روی صفحه کیلومتر ناپدید شوند.



i بسته به مدل خودرو، سیستم نمایش اطلاعات و سرگرمی نیز ممکن است برخی از تنظیمات و موارد را نشان دهد.

i اگر سیستم چندین خطا را شناسایی کند، هریک از علامت‌های هشدار خطا به ترتیب برای چند ثانیه نمایش داده می‌شود. این علامت هشدار تا رفع مشکل بر روی صفحه کیلومتر باقی می‌ماند.

i اگر صفحه نمایش هنگامی که دکمه استارت در حالت "ON" قرار دارد پیام هشدار نشان دهد، ممکن است نتوانید برخی تنظیمات را طبق چیزی که در بالا توضیح داده شده، انجام دهید یا صفحه نمایش ممکن است اطلاعات نادرست را نشان دهد. در این صورت، باید برای رفع مشکل هرچه سریع‌تر به نمایندگی مجاز شرکت مراجعه کنید.

### منوی خدمات

تنها در مدل‌های دارای صفحه کیلومتر دیجیتال (Digital Cockpit) موجود است.

i به ابتدای بخش در صفحه ۲۲ مراجعه کنید. ⚠ بسته به تجهیزات مدل خودرو، اطلاعات مربوطه می‌تواند از طریق منوی خدمات تنظیم کرد.

### باز کردن منوی خدمات

برای باز کردن منوی خدمات، گزینه اطلاعات مربوط به مسافت باقی‌مانده را انتخاب کنید، سپس دکمه **OK** بر روی غربلیک فرمان را چند ثانیه نگه دارید و سپس رها کنید. در این صورت می‌توانید با استفاده از دکمه‌های روی غربلیک فرمان به روش معمول در منوها جابه‌جا شوید.

**تنظیم مجدد نمایش فاصله بین دو سرویس خودرو**  
منوی سرویس و نگهداری را انتخاب کنید و دستورالعمل‌های روی صفحه کیلومتر را دنبال کنید.

### تنظیم مجدد اطلاعات راندگی

منوی تنظیم مجدد اطلاعات راندگی (Reset Trip) را انتخاب کنید و دستورالعمل‌های روی صفحه کیلومتر را دنبال کنید تا مقادیر مورد نیاز را مجدداً تنظیم کنید.

### حروف کد موتور (MKB)

منوی حروف کد موتور (Engine Code) را انتخاب کنید. حروف کد موتور روی صفحه کیلومتر نشان داده می‌شود.

### تنظیم زمان

منوی زمان (Time) را انتخاب کنید و زمان صحیح را با دکمه‌های جهت‌دار **A** یا **V** تنظیم کنید.

### تنظیم فشار باد لاستیک

منوی فشار باد لاستیک (Tyre pressure) را انتخاب کنید و دستورالعمل‌های روی صفحه کیلومتر را دنبال کنید.

### منوی خدمات

تنها در مدل‌های دارای صفحه کیلومتر دیجیتال موجود است.

i به ابتدای بخش در صفحه ۲۲ مراجعه کنید. ⚠ بسته به مدل خودرو و تجهیزات آن، اطلاعات مربوطه را می‌توان از طریق منوی خدمات با استفاده از غربلیک فرمان تنظیم کرد.

### باز کردن منوی خدمات

برای باز کردن منوی خدمات، در منوی صفحه کیلومتر، زیرمنوی مسافت پیموده شده/ زمان را باز کنید و گزینه "تنظیم مجدد از شروع (Reset Since start)" یا "بازنشانی کل (Reset Total)" را انتخاب کنید. دکمه **A** یا **V** را بر روی غربلیک فرمان چندمنظوره فشار داده و حدود ۵ ثانیه نگه دارید تا منوی خدمات باز شود. در این صورت می‌توانید با استفاده از دکمه‌های روی غربلیک فرمان چندمنظوره به روش معمول در منوها جابه‌جا شوید.

### سرویس و نگهداری

منوی سرویس و نگهداری را انتخاب کنید تا اطلاعات مربوط به سرویس و نگهداری روی صفحه کیلومتر نمایش داده شود.

### اطلاعات مربوط به تعویض روغن

منوی تنظیم مجدد اطلاعات تعویض روغن را انتخاب کرده و با فشار دادن دکمه **OK** روی غربلیک فرمان آن را تأیید کنید.

### تنظیم مجدد اطلاعات بررسی وضعیت خودرو

منوی تنظیم مجدد اطلاعات بررسی وضعیت خودرو را انتخاب کرده و با فشار دادن دکمه **OK** بر روی غربلیک فرمان آن را تأیید کنید.

### حروف کد موتور (MKB)

منوی حروف کد موتور را انتخاب کنید. حروف کد موتور روی صفحه کیلومتر نشان داده می‌شود.

### تنظیم زمان

منوی زمان (Time) را انتخاب کنید و با فشار دادن دکمه **OK** بر روی غربلیک فرمان چند منظوره، زمان صحیح را تنظیم کنید.

## اطلاعات حق چاپ

بسته به تجهیزات موجود در مدل خودرو، اطلاعات مربوط به حق چاپ را می‌توان با انتخاب منوی اطلاعات حق چاپ در صفحه کیلومتر نشان داد.

### اطلاعات رانندگی (نمایشگر چند منظوره)

فقط در مدل‌های دارای صفحه کیلومتر دیجیتال (Digital Cockpit) و صفحه کیلومتر آنالوگ موجود است.

📖 به ابتدای بخش در صفحه ۲۲ مراجعه کنید. ⚠️

اطلاعات رانندگی (نمایشگر چندمنظوره)، اطلاعات مختلف رانندگی و اطلاعات مربوط به مصرف سوخت خودرو را نمایش می‌دهد.

بسته به تجهیزات مدل خودرو، ممکن است اطلاعات رانندگی متفاوتی نمایش داده شود. اطلاعات رانندگی نمایش داده شده به سبک رانندگی فعلی، شرایط خودرو (به‌عنوان مثال تعویض فیلتر ذرات) و موقعیت رانندگی (مانند رانندگی در شهر یا بزرگراه) بستگی دارد. اطلاعات رانندگی براساس میانگین‌های مقاطع مختلف تعیین می‌شود، به این معنی که مقدار فعلی نمایش داده شده ممکن است با مقدار میانگین واقعی آن متفاوت باشد.

### تغییر گزینه‌های نمایش داده شده

- دکمه **⏏** یا **⏏** را فشار دهید. ← صفحه ۳۷

### تغییر حافظه اطلاعات رانندگی

دکمه **OK** را بر روی غربلیک فرمان چندمنظوره فشار دهید.

### ذخیره‌سازی از زمان شروع

اگر وقفه ایجاد شده در حین رانندگی بیش از دو ساعت باشد، سیستم به‌طور خودکار اطلاعات ذخیره شده در حافظه را حذف خواهد کرد.

### زمان ذخیره‌سازی از آخرین سوخت‌گیری

اطلاعات جمع‌آوری شده مربوط به رانندگی و مصرف سوخت نمایش داده و ذخیره می‌شود. سیستم به‌طور خودکار اطلاعات موجود در حافظه را هنگام سوخت‌گیری حذف می‌کند.

### ذخیره حافظه

حافظه، اطلاعات رانندگی را بر اساس شرایط زیر ذخیره می‌کند. بسته به مدل صفحه کیلومتر، حافظه می‌تواند زمان رانندگی را تا ۱۹ ساعت و ۵۹ دقیقه یا ۹۹ ساعت و ۵۹ دقیقه و مسافت پیموده شده تا ۹۹۹۹/۹ کیلومتر را جمع‌آوری کند. اگر زمان رانندگی یا مسافت پیموده شده بیش از هریک از این سه مقدار حداکثری<sup>(۱)</sup> باشد، سیستم به‌طور خودکار اطلاعات رانندگی را در حافظه حذف می‌کند.

(۱) به مدل صفحه کیلومتر بستگی دارد.

## پاک کردن دستی حافظه اطلاعات رانندگی

- حافظه مورد نظر برای حذف را انتخاب کنید.
- دکمه **OK** را بر روی غربلیک فرمان فشار دهید و حدوداً ۲ ثانیه نگه دارید.

### انتخاب شخصی‌سازی شده گزینه‌های نمایش داده شده

اینکه کدام نمایشگرهای چندمنظوره ممکن در صفحه کیلومتر نشان داده شوند را می‌توان از طریق منوی تنظیمات خودرو در سیستم نمایش اطلاعات و سرگرمی تنظیم کرد ← صفحه ۳۸.

### میانگین مصرف سوخت

پس از حدود ۳۰۰ متر رانندگی، صفحه نمایش، میانگین مصرف سوخت را نشان می‌دهد.

### محدوده قابل پیمودن

این قابلیت، نشان می‌دهد که با میزان سوخت باقی‌مانده تحت شرایط رانندگی فعلی می‌توانید این حدود مسافت را طی کنید.

### سرعت متوسط

پس از حدود ۱۰۰ متر رانندگی، صفحه نمایش میانگین سرعت خودرو را نشان می‌دهد.

### تجهیزات راحتی

این قابلیت، نشان می‌دهد که کدام سیستم‌های راحتی، مانند تهویه مطبوع، روشن هستند و ممکن است مصرف سوخت را افزایش دهند.

### تنظیم هشدار سرعت

- گزینه هشدار سرعت --- km/h را برای تنظیم هشدار سرعت انتخاب کنید.
- با فشردن دکمه **OK** بر روی غربلیک فرمان، سرعت فعلی به‌عنوان سرعت هشدار در سیستم ذخیره شده و هشدار فعال می‌شود.
- در صورت نیاز، می‌توانید سرعت را در حدود پنج ثانیه با استفاده از دکمه‌های **⏏** یا **⏏** بر روی غربلیک فرمان تنظیم کنید. سپس دکمه **OK** را فشار دهید یا چند ثانیه صبر کنید تا سرعت ذخیره و هشدار فعال شود.
- برای غیرفعال کردن هشدار سرعت، دکمه **OK** را دوباره فشار دهید تا سرعت ذخیره شده حذف شود.
- یادآوری هشدار سرعت را در سیستم نمایش اطلاعات و سرگرمی نیز می‌توان تنظیم کرد ← صفحه ۳۸.
- این هشدار را می‌توان در محدوده سرعت 30 km/h تا 250 km/h تنظیم کرد.



برخی تنظیمات را می‌توان در حساب‌های کاربری فردی ذخیره کرد و ممکن است هنگام تغییر حساب‌های کاربری این تنظیمات به‌طور خودکار تغییر کنند ← صفحه ۳۹.

### نمایش اطلاعات رانندگی (نمایشگر چند منظوره)

فقط در مدل‌های دارای صفحه کیلومتر دیجیتال موجود است.

به ابتدای بخش در صفحه ۲۲ مراجعه کنید

اطلاعات مختلف رانندگی (نمایشگر چند منظوره) و اطلاعات مصرف سوخت خودرو را نشان می‌دهد. بسته به تجهیزات مدل خودرو، ممکن است اطلاعات رانندگی متفاوتی نمایش داده شود. اطلاعات رانندگی نمایش داده شده به سبک رانندگی فعلی، شرایط خودرو (به‌عنوان مثال تعویض فیلتر ذرات) و موقعیت (مانند رانندگی در شهر یا بزرگراه) بستگی دارد. اطلاعات رانندگی براساس میانگین‌های مقاطع مختلف تعیین می‌شود، به این معنی که مقدار فعلی نمایش داده شده ممکن است با مقدار میانگین واقعی آن متفاوت باشد.

### انتخاب گزینه‌های نمایش اطلاعات رانندگی

بسته به حالت اطلاعات انتخاب شده، منوی انتخاب را با دکمه‌های یا باز کنید و با دکمه‌های یا اطلاعات رانندگی را انتخاب کنید. یا به سادگی منوی انتخاب را با دکمه‌های یا باز کنید و اطلاعات رانندگی را انتخاب کنید ← صفحه ۳۷.

### انتخاب حافظه اطلاعات رانندگی

اطلاعات رانندگی موردنظر (برای مثال میانگین مصرف سوخت، مسافت پیموده شده/ زمان و میانگین سرعت) را انتخاب کنید.  
 دکمه یا بر روی غربلیک فرمان را فشار دهید تا منوی مربوطه باز شود.  
 حافظه اطلاعات رانندگی را با استفاده از دکمه یا بر روی غربلیک فرمان انتخاب کنید.  
 با فشار دادن دکمه بر روی غربلیک فرمان چندمنظوره انتخاب خود را تأیید کنید. سپس حافظه اطلاعات رانندگی انتخاب شده بر روی صفحه کیلومتر نشان داده می‌شود.

### ذخیره‌سازی از زمان شروع

اگر وقفه ایجاد شده در حین رانندگی بیش از دو ساعت باشد، سیستم به‌طور خودکار اطلاعات ذخیره شده در حافظه را حذف خواهد کرد.

### زمان ذخیره‌سازی از آخرین سوخت‌گیری

اطلاعات جمع‌آوری شده مربوط به رانندگی و مصرف سوخت نمایش داده و ذخیره می‌شود. سیستم به‌طور خودکار اطلاعات موجود در حافظه را هنگام سوخت‌گیری حذف می‌کند.

### ذخیره حافظه

حافظه، اطلاعات رانندگی را بر اساس شرایط زیر ذخیره می‌کند. بسته به مدل صفحه کیلومتر، حافظه می‌تواند زمان رانندگی را تا ۱۹ ساعت و ۵۹ دقیقه یا ۹۹ ساعت و ۵۹ دقیقه و مسافت پیموده شده تا ۹۹۹۹/۹ کیلومتر را جمع‌آوری کند. اگر زمان رانندگی یا مسافت پیموده شده بیش از هریک از این سه مقدار حداکثری<sup>۱</sup> باشد، سیستم به‌طور خودکار اطلاعات رانندگی را در حافظه حذف می‌کند.

### پاک کردن حافظه اطلاعات رانندگی

- اطلاعات رانندگی مورد نظر (برای مثال میانگین مصرف سوخت، مسافت پیموده شده/ زمان و سرعت متوسط) را انتخاب کنید ← صفحه ۲۹.  
 - دکمه یا بر روی غربلیک فرمان چندمنظوره را فشار دهید تا منوی مربوطه باز شود.  
 - با استفاده از دکمه‌های یا بر روی غربلیک فرمان، حافظه اطلاعات رانندگی‌ای که می‌خواهید حذف کنید را انتخاب کنید.  
 - دکمه بر روی غربلیک فرمان چندمنظوره را فشار دهید تا عمل حذف شدن را تأیید کنید.

### نمایش مصرف سوخت فعلی

مصرف سوخت فعلی را به‌صورت عددی نمایش می‌دهد.

### نمایش میانگین مصرف سوخت

پس از حدود ۳۰۰ متر رانندگی، صفحه نمایش میانگین مصرف سوخت را نشان می‌دهد.

### نمایش متوسط سرعت

پس از حدود ۱۰۰ متر رانندگی، صفحه نمایش میانگین سرعت خودرو را نشان می‌دهد.

### هشدارها و پیام‌های اطلاعاتی

به ابتدای بخش در صفحه ۲۲ مراجعه کنید

هنگامی‌که دکمه استارت در حالت ON قرار می‌گیرد یا زمانی‌که خودرو در حال حرکت است، سیستم، اجزا و عملکردهای خاصی را بررسی می‌کند. صفحه کیلومتر با نشان دادن علامت‌های هشدار قرمز و زرد رنگ همراه با پیام‌های نوشتاری، نقص‌های خودرو را نشان می‌دهد ← صفحه ۲۰.

(۱) به مدل صفحه کیلومتر بستگی دارد.

## هشدار خستگی (توصیه به توقف و استراحت)

📖 به ابتدای بخش در صفحه ۲۲ مراجعه کنید <sup>e</sup>



تصویر ۱۷ نمایشگر صفحه کیلومتر: نماد هشدار خستگی

هنگامی که سیستم هشدار خستگی، بر اساس وضعیت رانندگی راننده، خستگی او را تشخیص دهد، سیستم بلافاصله به راننده هشدار می‌دهد.

### اصول کار و روش‌های عملیاتی

پس از شروع حرکت خودرو، سیستم شناسایی خستگی بلافاصله به ارزیابی وضعیت رانندگی راننده می‌پردازد و میزان خستگی او را تخمین می‌زند. سیستم به‌طور مداوم میزان خستگی راننده را با وضعیت واقعی حرکت خودرو مقایسه می‌کند. اگر سیستم متوجه شود که راننده دچار خستگی شده است، زنگ هشدار به‌صدا در خواهد آمد و اطلاعات مربوطه بر روی صفحه کیلومتر ترکیبی به نمایش در می‌آید. ← تصویر ۱۷، تا به راننده هشدار دهد. اطلاعات مربوطه حدود ۵ ثانیه بر روی صفحه کیلومتر ترکیبی نمایش داده می‌شود و در صورت لزوم، اطلاعات نمایش داده شده پس از ذخیره‌سازی سیستم ممکن است دوباره نمایش داده شود.

می‌توانید با استفاده از دکمه **OK** بر روی کلید چندمنظوره روی غریبک فرمان، اطلاعات نمایش داده شده بر روی صفحه کیلومتر ترکیبی را پاک کنید. ← صفحه ۳۷. این اطلاعات را می‌توان دوباره از طریق صفحه کیلومتر چند منظوره نمایش داد. ← صفحه ۲۶.

### شرایط کار سیستم

این سیستم تنها زمانی می‌تواند میزان خستگی راننده را از طریق ارزیابی وضعیت حرکت خودرو بررسی کند که سرعت خودرو بین 65 km/h تا 200 km/h باشد.

### فعال و غیرفعال کردن این سیستم

می‌توانید سیستم هشدار خستگی راننده را از طریق منوی سیستم‌های کمک رانندگی در سیستم نمایش اطلاعات و سرگرمی فعال یا غیرفعال کنید. ← صفحه ۳۸.

در برخی موارد ممکن است یک زنگ هشدار نیز به‌صدا درآید. مواردی که بر روی صفحه کیلومتر نمایش داده می‌شود، ممکن است در مدل‌های مختلف متفاوت باشد. علاوه بر این، می‌توان لیست خطاهای فعلی در انتظار پردازش را به‌صورت دستی باز کرد. با انتخاب گزینه وضعیت خودرو یا منوی خودرو می‌توان لیست خطاها را مشاهده کرد ← صفحه ۳۶.

**هشدار سطح ۱** در این صورت چراغ هشدار به رنگ قرمز چشمک می‌زند یا روشن می‌شود، یا چراغ هشدار مرکزی **A** به رنگ قرمز روشن می‌شود یا چشمک می‌زند، گاهی اوقات با زنگ هشدار نیز همراه است. **STOP** در صورت مشاهده هشدار قرمز به رانندگی ادامه ندهید! خودرو در وضعیت خطرناک قرار دارد. خطا را بررسی کرده و مشکل را برطرف کنید. در صورت نیاز، از یک متخصص کمک بگیرید.

**هشدار سطح ۲** در این‌صورت چراغ هشدار به رنگ زرد چشمک می‌زند یا روشن می‌شود، یا چراغ هشدار مرکزی **A** به رنگ زرد روشن می‌شود یا چشمک می‌زند، گاهی اوقات با زنگ هشدار نیز همراه است. در صورت بروز نقص فنی یا کمبود مایعات خودرو، ممکن است به خودرو آسیب وارد شود یا خودرو از کار بیفتد. فوراً نقص را بررسی کنید و در صورت نیاز از یک متخصص کمک بگیرید.

**نکته** به اطلاعات مربوطه در کتابچه راهنمای کاربر مراجعه کنید. **📖** وقتی علامت هشدار روشن می‌شود، می‌توانید برای کسب اطلاعات بیشتر در مورد پیام هشدار فعلی کتابچه راهنمای کاربر را چک کنید.

اطلاعات متنی نمایش داده شده، اطلاعاتی در مورد نحوه مدیریت فرآیندهای مربوط به خودرو است.

**i** بسته به مدل خودرو، برخی تنظیمات و موارد نشان داده شده بر روی صفحه کیلومتر ممکن است در سیستم نمایش اطلاعات و سرگرمی هم نشان داده شوند.

**i** اگر سیستم چندین نقص را شناسایی کند، هر علامت هشدار به ترتیب برای چند ثانیه نمایش داده می‌شود. این علامت هشدار تارفع مشکل باقی‌می‌ماند.

**i** اگر صفحه نمایش، هنگامی که دکمه استارت در حالت "ON" قرار دارد، پیام هشدار نشان دهد، ممکن است نتوانید برخی تنظیمات را طبق چیزی که در بالا توضیح داده شده، انجام دهید یا صفحه نمایش ممکن است اطلاعات نادرست را نشان دهد. در این صورت، باید برای رفع مشکل هرچه سریع‌تر به نمایندگی مجاز شرکت مراجعه کنید.

## محدودیت‌های سیستم

سیستم هشدار خستگی راننده دارای محدودیت‌های سیستمی خاصی است. بنابراین، سیستم ممکن است نتواند وضعیت رانندگی راننده را در شرایط زیر به درستی شناسایی کند:

- زمانی که سرعت خودرو کمتر از 65 km/h باشد.
- زمانی که سرعت خودرو از 200 km/h بیشتر باشد.
- هنگام رانندگی در جاده‌ای با پیچ‌های زیاد.
- هنگام رانندگی در محل ساخت و ساز.
- هنگام رانندگی بر روی جاده‌های با کیفیت پایین.
- در شرایط جوی نامساعد.
- هنگام رانندگی در حالت اسپرت با خودرو.
- وقتی حواس راننده پرت می‌شود.

سیستم هشدار خستگی تحت شرایط زیر دوباره تنظیم می‌شود:

- هنگامی که دکمه استارت در حالت OFF قرار گیرد.
- هنگامی که راننده کمر بند ایمنی و درب راننده را باز کند.
- هنگامی که خودرو بیش از ۱۵ دقیقه ثابت بماند.

هنگامی که خودرو برای مدت طولانی با سرعت پایین (کمتر از 65 km/h) رانندگی می‌کند، سیستم هشدار خستگی راننده به‌طور خودکار تنظیم مجدد می‌شود. اگر سرعت خودرو افزایش یابد، سیستم وضعیت رانندگی راننده را زمانی که سرعت از این سرعت (65 km/h) بیشتر شود، مجدداً ارزیابی می‌کند.

## هشدار

به سیستم هشدار خستگی راننده بیش از حد اعتماد نکرده و ریسک نکنید، مراقب بروز حوادث باشید! هنگام رانندگی در مسافت‌های طولانی، به‌طور منظم استراحت کنید و مطمئن شوید که به اندازه کافی استراحت داشته‌اید.

- رانندگان باید همیشه اطمینان حاصل کنند که وضعیت جسمانی آنها برای رانندگی مناسب است.
- هرگز در حالت خستگی رانندگی نکنید.
- سیستم ممکن است همیشه نتواند در هر موقعیتی خستگی راننده را تشخیص دهد. لطفاً قسمت "محدودیت‌های سیستم" در این کتابچه راهنما را با دقت مطالعه کنید.
- در برخی موارد، سیستم ممکن است نحوه رانندگی صحیح را به اشتباه به‌عنوان نشانه‌های خستگی راننده تفسیر کند.
- این سیستم برای حالت "خواب‌آلودگی" راننده هشدار اضطراری صادر نمی‌کند!

- همیشه به اطلاعات نمایش داده شده بر روی صفحه کیلومتر ترکیبی توجه کرده و طبق آن موارد، خودرو را هدایت کنید.

سیستم هشدار خستگی راننده تنها برای رانندگی در بزرگراه‌ها و جاده‌های با شرایط خوب مناسب است. اگر سیستم دچار نقص شد، در اسرع وقت برای بررسی سیستم به نمایندگی مجاز شرکت مراجعه کنید.

## زمان

📖 به ابتدای بخش در صفحه ۲۲ مراجعه کنید. ⚠️

### مدل‌های دارای صفحه کیلومتر آنالوگ

- دکمه **0.0** بر روی صفحه کیلومتر ترکیبی را نگه دارید تا صفحه کیلومتر متن "زمان (Time)" را نشان دهد ← صفحه ۲۳.
- سپس دکمه **0.0** را رها کنید. نمایشگر زمان فعلی را نشان داده و به حالت تنظیم ساعت وارد می‌شود.
- دکمه **0.0** را پشت سر هم فشار دهید تا عدد ساعت مورد نظر نمایش داده شود. برای تنظیم سریع مقدار ساعت دکمه **0.0** را نگه دارید.
- پس از تنظیم ساعت، صبر کنید تا صفحه‌نمایش به حالت تنظیم دقیقه وارد شود.
- دکمه **0.0** را پشت سر هم فشار دهید تا عدد دقیقه مورد نظر نمایش داده شود. برای تنظیم سریع مقدار دقیقه دکمه **0.0** را نگه دارید.
- دکمه **0.0** را رها کنید تا تنظیم ساعت به پایان برسد.

### مدل‌های دارای صفحه کیلومتر دیجیتال

- منوی خدمات را باز کنید. ← صفحه ۲۸.
- منوی زمان (Time) را انتخاب کنید.
- با استفاده از دکمه **OK** زمان صحیح را تنظیم کنید.
- بسته به تجهیزات خودرو، زمان را می‌توان از طریق سیستم نمایش اطلاعات و سرگرمی نیز تنظیم کرد. ← صفحه ۳۸.

### مدل‌های دارای صفحه کیلومتر دیجیتال (digital cockpit)

- حالت اطلاعات محدوده رانندگی (Driving Range) را انتخاب کنید.
- دکمه **OK** بر روی غربیلک فرمان را فشار داده و برای چند ثانیه نگه دارید و سپس آن را رها کنید تا منوی خدمات در صفحه کیلومتر ظاهر شود. ← صفحه ۲۸.
- منوی زمان را انتخاب کنید.
- با استفاده از دکمه‌های جهت‌دار **A** یا **V** زمان صحیح را تنظیم کنید.
- بسته به تجهیزات خودرو، زمان را می‌توان از طریق سیستم نمایش اطلاعات و سرگرمی نیز تنظیم کرد. ← صفحه ۳۸.

به ابتدای بخش در صفحه ۲۲ مراجعه کنید. ▲

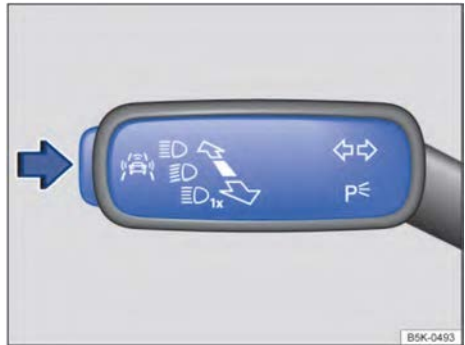

به ابتدای بخش در صفحه ۲۲ مراجعه کنید. ▲

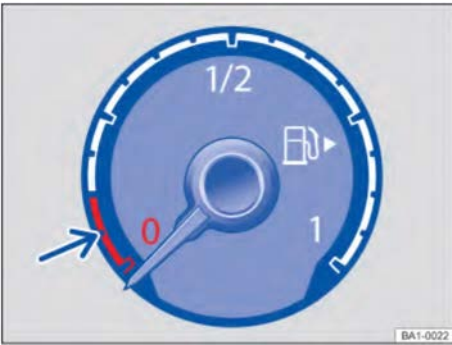

تصویر ۱۹ صفحه کیلومتر آنالوگ: نشانگر سوخت

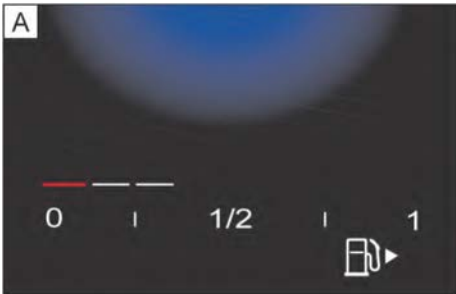

تصویر ۲۰ نشانگر سوخت: A در صفحه کیلومتر دیجیتال.

B در صفحه کیلومتر دیجیتال (Digital Cockpit)

**سوخت در مخزن سوخت در حال تمام شدن است.**

این چراغ هشدار به رنگ زرد روشن می‌شود. خودرو با سوخت ذخیره حرکت می‌کند (منطقه با علامت قرمز) ▲. در این صورت:

- در اسرع وقت سوخت‌گیری کنید.

**درپوش باک سوخت به درستی بسته نشده است**

در این صورت صفحه کیلومتر پیام نوشتاری‌ای را نشان می‌دهد که درپوش باک سوخت را چک کنید.

تصویر ۱۸ اهرم چراغ راهنما/ نور بالا در سمت چپ ستون فرمان: دکمه‌های عملکرد سیستم کمک راندگی

می‌توانید با استفاده از اهرم چراغ راهنما/ نور بالا، سیستم‌های کمک راندگی را در منوی سیستم‌های کمک راندگی فعال و غیرفعال کنید.

**فعال یا غیرفعال کردن سیستم کمک راندگی به صورت جداگانه**

- دکمه را در جهت فلش ← تصویر ۱۸ فشار دهید تا منوی سیستم کمک راندگی باز شود.

- یک سیستم کمک راندگی را انتخاب کنید و آن را فعال یا غیرفعال کنید. ← صفحه ۳۶. "تیک" نمایش داده شده نشان می‌دهد که یک سیستم کمک راندگی فعال شده است.

- دکمه **OK** بر روی غربلیک فرمان را فشار دهید تا گزینه منوی انتخابی برجسته و تأیید شود.

سیستم‌های کمک راندگی را می‌توان از طریق منوی تنظیمات خودرو در سیستم نمایش اطلاعات و سرگرمی فعال و غیرفعال کرد ← صفحه ۳۸.

فلش کوچک در کنار نماد پمپ سوخت روی نشانگر سوخت، موقعیت درپوش باک بنزین را روی خودرو نشان می‌دهد.

### نشانگر دمای مایع خنک‌کننده موتور

به ابتدای بخش در صفحه ۲۲ مراجعه کنید.



تصویر ۲۱ صفحه کیلومتر آنالوگ: نشانگر دمای مایع خنک‌کننده

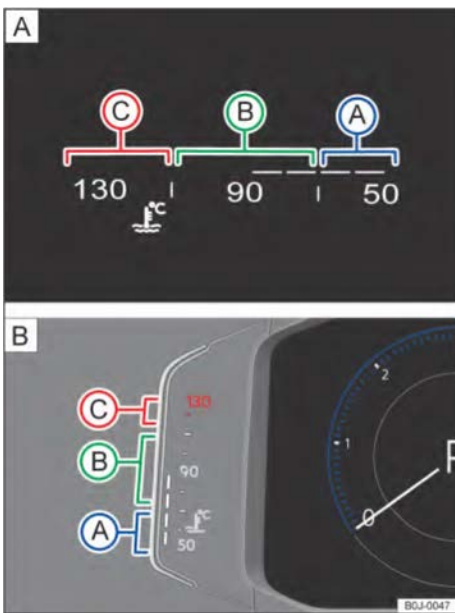

تصویر ۲۲ نشانگر دمای مایع خنک‌کننده: **A** در صفحه کیلومتر دیجیتال؛ **B** در صفحه کیلومتر دیجیتال (Digital Cockpit)

- خودرو را در اسرع وقت و با رعایت شرایط ایمنی متوقف کنید و موتور را خاموش کنید و دکمه استارت را در حالت OFF قرار دهید.
- درب باک بنزین را باز کرده و سپس درپوش باک سوخت را باز کنید.
- سپس درپوش باک سوخت را در جهت عقربه‌های ساعت بچرخانید تا زمانی‌که صدای کلیک مانند قفل شدن آن را بشنوید.
- درب باک بنزین را ببندید.

پس از قرار گرفتن مجدد دکمه استارت در حالت ON، حتی اگر درپوش باک سوخت به درستی بسته شده باشد، ممکن است پیام نوشتاری همچنان بر روی صفحه کیلومتر نمایش داده شود. این طبیعی است و جای نگرانی نیست. پس از اینکه سیستم دوباره محکم بودن درپوش باک سوخت را بررسی کرد و محکم بودن آن را تأیید کرد، پیام نوشتاری به‌طور خودکار ناپدید می‌شود. اگر این پیام نوشتاری و چراغ هشدار روی صفحه کیلومتر به‌طور همزمان نمایش داده شد، باید در اسرع وقت برای بررسی موتور و سیستم سوخت‌رسانی خود را به نزدیکترین نمایندگی مجاز شرکت برسانید.

### هشدار

اگر سطح سوخت در باک سوخت خیلی پایین باشد، ممکن است خودرو در حین حرکت ناگهان از کار بیفتد و تلفات جدی در پی داشته باشد!

- هنگامی‌که سطح سوخت خیلی پایین باشد، سیستم سوخت موتور ممکن است سوخت را به‌طور منظم تأمین نکند و خودرو ممکن است به‌راحتی در هنگام بالا و پایین رفتن در جاده‌های کوهستانی خاموش شود.
- اگر موتور با سوخت کافی تأمین نشود یا منبع سوخت نامنظم کار کند، ممکن است موتور به‌طور پیوسته کار نکند یا به‌طور کامل از کار بیفتد و سیستم فرمان، تمام سیستم‌های کمک رانندگی هوشمند و سیستم‌های کمک ترمز کار نکنند.
- باید زمانی‌که یک چهارم سوخت در مخزن باقی مانده، سوخت اضافه شود تا از تمام شدن سوخت و متوقف شدن خودرو جلوگیری شود.

### نکته

هرگز اجازه ندهید که مخزن سوخت کاملاً خالی شود! تأمین نامنظم سوخت ممکن است باعث نقص موتور شود و سوخت نسوخته وارد سیستم آگزوز شده و به مبدل کاتالیست آسیب بزند!



شرکت مدل‌های مختلفی از صفحه کیلومتر و سیستم‌های نمایش اطلاعات و سرگرمی را ارائه می‌دهد، بنابراین قالب نمایشگرها و موارد نمایش داده شده بر روی آنها ممکن است متفاوت باشند.

چرخه سرویس و نگهداری شرکت به دو دسته تقسیم می‌شود: سرویس و نگهداری تعویض روغن و سرویس و نگهداری بازرسی منظم. نمایشگر دوره‌های سرویس و نگهداری، اطلاعات مربوط به سرویس و نگهداری بعدی برای این دو دسته را نشان می‌دهد. همچنین می‌توان اطلاعات مربوط به دوره‌های سرویس و نگهداری منظم و موارد نگهداری را در انتهای این کتابچه و یا دفترچه گارانتی خودرو پیدا کرد.

دوره سرویس و نگهداری خودروهایی که بر اساس زمان/مسافت پیموده شده سرویس و نگهداری می‌شوند، ثابت است.

### اطلاعات مربوط به یادآوری چرخه سرویس و نگهداری

اگر موعد سرویس و نگهداری برنامه‌ریزی شده نزدیک باشد، هنگامی که دکمه استارت در حالت "ON" قرار می‌گیرد، صفحه نمایش پیام یادآوری زمان سرویس و نگهداری را نشان می‌دهد.

میزان کیلومتر یا روزهای نمایش داده شده حداکثر مسافت و زمانی هستند که می‌توان قبل از سرویس بعدی طی کرد.

### موارد سرویس و نگهداری

اگر موعد سرویس و نگهداری برنامه‌ریزی شده فرا رسیده باشد، پس از قرار گرفتن دکمه استارت در حالت ON، سیستم یک سیگنال صوتی منتشر می‌کند و صفحه کیلومتر برای چند ثانیه نماد آچار  را نشان می‌دهد. ممکن است صفحه نمایش یکی از پیام‌های نوشتاری زیر را نیز نشان دهد ← تصویر ۲۳:

- فوراً وضعیت خودرو را بررسی کنید!  
(Perform a condition check now)
- فوراً روغن خودرو را تعویض کنید!  
(Perform an oil change immediately)
- فوراً روغن خودرو را تعویض و وضعیت خودرو را بررسی کنید!  
(Perform an oil change and condition check now)

### بررسی اطلاعات مربوط به سرویس و نگهداری

هنگامی که دکمه استارت در حالت "ON" قرار دارد و ساکن است، اطلاعات سرویس و نگهداری فعلی خودرو را می‌توان در سیستم نمایش اطلاعات و سرگرمی بررسی کرد:

اطلاعات سرویس و نگهداری را از طریق سیستم نمایش اطلاعات و سرگرمی بررسی کنید:  
- دکمه  را در سیستم نمایش اطلاعات و سرگرمی فشار دهید. ← صفحه ۳۸.

**A** منطقه دمای پایین. موتور هنوز به دمای کار نرسیده است. از کار کردن موتور در دور بالا با بار سنگین تا زمانی که موتور به دمای کار برسد، خودداری کنید.

**B** منطقه دمای معمولی.

**C** منطقه دمایی هشدار دهنده. هنگامی که بار موتور سنگین است (مخصوصاً زمانی که دمای محیط بالا است)، نشانگر ممکن است به منطقه هشدار نیز اشاره کند.



### مابیع خنک‌کننده موتور

زمانی که این چراغ هشدار روشن می‌شود و چراغ هشدار وسط به رنگ قرمز چشمک می‌زند. این به این معنی است که سطح مابیع خنک‌کننده غیر طبیعی است یا سیستم خنک‌کننده موتور ایراد دارد.

### به رانندگی ادامه ندهید!

- فوراً خودرو را متوقف کرده، موتور را خاموش کرده و اجازه دهید تا موتور کاملاً خنک شود.
- سطح مابیع خنک‌کننده را بررسی کنید ← صفحه ۲۳۸.
- اگر سطح مابیع خنک‌کننده موتور نرمال است اما چراغ هشدار خاموش نمی‌شود، با نمایندگی مجاز ارتباط برقرار کنید.

### نمایش دوره‌های سرویس و نگهداری

 به ابتدای بخش در صفحه ۲۲ مراجعه کنید .

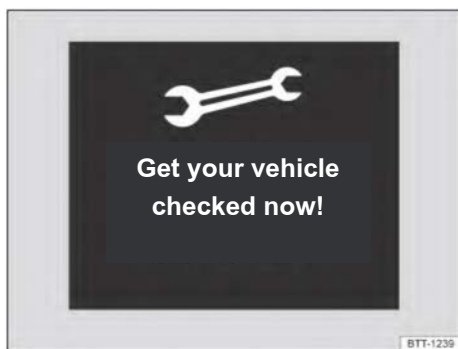

تصویر ۲۳ در صفحه کیلومتر: اطلاعات نمایش داده شده بر روی نمایشگر هنگام موعد سرویس و نگهداری خودرو را یادآوری می‌کند (تصویر)

اطلاعات مربوط به موارد سرویس و نگهداری می‌تواند در صفحه کیلومتر ← تصویر ۲۳ و در سیستم نمایش اطلاعات و سرگرمی نمایش داده شود.



## نحوه کار صفحه کیلومتر

### مقدمه‌ای بر موضوع

- این فصل حاوی اطلاعاتی در مورد موضوعات زیر است:
- ۳۶ - منوهای موجود در صفحه کیلومتر
  - ۳۷ - عملکرد از طریق غربلک فرمان
- برخی از گزینه‌های منو تنها زمانی نمایش داده می‌شوند که خودرو ساکن باشد.

### ⚠ هشدار

کار کردن با صفحه کیلومتر و سیستم نمایش اطلاعات و سرگرمی ممکن است حواس راننده را از جاده پرت کند. اگر راننده حواسش پرت شود، ممکن است منجر به بروز حادثه و آسیب شود.

- همیشه با تمرکز و مسئولیت کامل رانندگی کنید.
- هرگز هنگام رانندگی با صفحه کیلومتر کار نکنید.
- تمام تنظیمات صفحه کیلومتر و سیستم نمایش اطلاعات و سرگرمی را می‌توان تنها زمانی انجام داد که خودرو ثابت باشد تا از خطر بروز حوادث و صدمات ناشی از آن کاسته شود.

هنگامی که سطح ولتاژ باتری ۱۲ ولت خودرو کم است یا باتری تعویض می‌شود، برخی از تنظیمات سیستم ممکن است تغییر کنند یا حذف شوند. پس از شارژ کامل باتری، تنظیمات سیستم را دوباره بررسی و به‌روز کنید.

### منوهای موجود در صفحه کیلومتر

📖 به ابتدای بخش در صفحه ۳۶ مراجعه کنید ⚠

دامنه و ترتیب منوهای سیستم اطلاعاتی فولکس‌واگن به سیستم الکترونیکی و تجهیزات کلی خودرو بستگی دارد. نمایندگی‌های مجاز شرکت می‌توانند براساس تجهیزات خودرو، عملکردهای مربوطه را برنامه‌ریزی کنند یا تغییر دهند. توصیه می‌شود این کار توسط نمایندگی‌های مجاز شرکت انجام شود.

دسترسی به برخی از گزینه‌های منو تنها در زمانی که خودرو متوقف است امکان‌پذیر است.

- برای بررسی اطلاعات مربوط به سرویس و نگهداری وارد منوی سرویس و نگهداری (Maintenance) شوید.
- مدل‌های دارای صفحه کیلومتر آنالوگ:
- دکمه **00** را در صفحه کیلومتر ← صفحه ۲۳ فشار دهید و نگه دارید تا متن سرویس و نگهداری (Maintenance) بر روی نمایشگر ظاهر شود.
- دکمه **00** را رها کنید. اطلاعات مربوط به سرویس و نگهداری فعلی در صفحه نمایش ظاهر می‌شود.

مدل‌های دارای صفحه کیلومتر دیجیتال:

- اطلاعات سرویس و نگهداری خودرو را می‌توان از طریق منوی خدمات بازیابی کرد. ← صفحه ۲۸
- یا بسته به تجهیزات خودرو، اطلاعات مربوط به سرویس و نگهداری خودرو را می‌توان از طریق سیستم نمایش اطلاعات و سرگرمی بازیابی کرد. ← صفحه ۳۸.
- مدل‌های دارای صفحه کیلومتر دیجیتال (Digital Cockpit):
- اطلاعات سرویس و نگهداری خودرو را تنها می‌توان از طریق منوی خدمات بازیابی کرد. ← صفحه ۲۸.
- موارد نمایش داده شده چرخه سرویس و نگهداری را در بین دو سرویس بازنشانی نکنید، در غیر این صورت ممکن است اطلاعات سرویس و نگهداری نادرست نمایش داده شود.

هنگامی که موتور به کار می‌افتد، اطلاعات سرویس و نگهداری نمایش داده شده پس از چند ثانیه یا با فشار دادن دکمه **OK** بر روی غربلک فرمان ناپدید می‌شوند. ← صفحه ۳۷.

اطلاعات رانندگی ← صفحه ۲۹.

سیستم‌های کمک رانندگی

سیستم مسیریابی ← به راهنمای سیستم نمایش اطلاعات و سرگرمی مراجعه کنید.<sup>۱</sup>

سیستم صوتی ← به راهنمای سیستم نمایش اطلاعات و سرگرمی مراجعه کنید.<sup>۱</sup>

تلفن ← به راهنمای سیستم نمایش اطلاعات و سرگرمی مراجعه کنید.<sup>۱</sup>

وضعیت خودرو (بسته به تجهیزات مدل خودرو) ← صفحه ۳۰.

شخصی‌سازی (انتخاب کاربر) ← صفحه ۳۹.

## عملکرد از طریق غربلیک فرمان

📖 به ابتدای بخش در صفحه ۳۶ مراجعه کنید. ⚠️

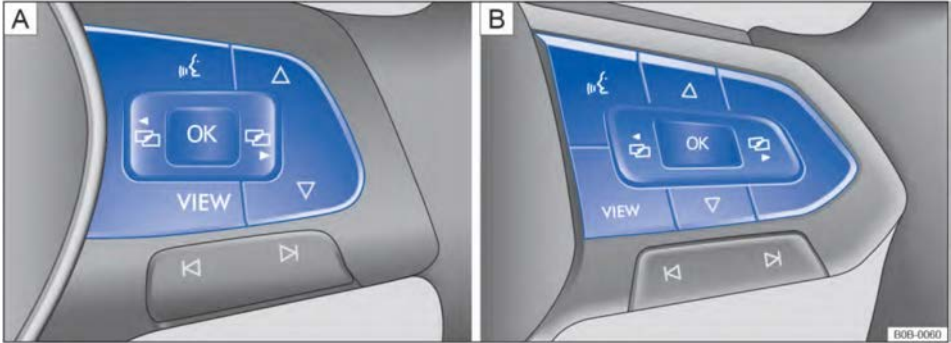

تصویر ۲۴ سمت راست غربلیک فرمان: دکمه‌هایی برای کار با منوی صفحه کیلومتر و نمایش اطلاعات (نوع ۱)

- شخصی‌سازی: به انتخاب کاربر.
- اگر نمایشگر پیامی یا شکلک خودرو را نشان دهد، دکمه **OK** روی غربلیک فرمان چند منظوره را هر چند بار که لازم است فشار دهید. ← تصویر ۲۴.
- خودروهای دارای صفحه کیلومتر دیجیتال (Digital Cockpit) و آنالوگ: برای مرور منوی انتخاب، دکمه **VIEW** یا **VIEW** را فشار دهید. ← تصویر ۲۴.
- برای باز کردن گزینه نمایش منو یا گزینه نمایش اطلاعات، دکمه **OK** را فشار دهید ← تصویر ۲۴ یا چند ثانیه صبر کنید تا سیستم به طور خودکار منو را باز کند یا اطلاعات را نمایش دهد.
- خودروهای دارای صفحه کیلومتر دیجیتال: بسته به حالت اطلاعات انتخاب شده، منوی انتخاب را با دکمه‌های **VIEW** یا **VIEW** باز کنید و با دکمه‌های **VIEW** یا **VIEW** ← تصویر ۲۴ در منوی انتخاب جابه‌جا شوید. یا مستقیماً با دکمه‌های **VIEW** یا **VIEW** ← تصویر ۲۴ منوی انتخاب را باز کرده و کار مورد نظر را انجام دهید.
- برای باز کردن نمایشگر منو، دکمه **VIEW** یا **VIEW** را فشار دهید، برای باز کردن نمایشگر اطلاعات، دکمه **OK** ← تصویر ۲۴ را فشار دهید. سپس چند ثانیه صبر کنید تا یک منو باز شود یا یک صفحه نمایش اطلاعات به‌طور خودکار باز شود.



تصویر ۲۵ سمت راست غربلیک فرمان: دکمه‌هایی برای کار با منوی صفحه کیلومتر و نمایش اطلاعات (نوع ۲)



تا زمانی‌که یک پیام هشدار سطح ۱ نمایش داده می‌شود، هیچ منویی را نمی‌توان باز کرد. ← صفحه ۳۱. برخی از پیام‌های هشدار را می‌توان با استفاده از دکمه **OK** بر روی غربلیک فرمان چندمنظوره تأیید و پنهان کرد. ← تصویر ۲۴

انتخاب منو یا نمایش اطلاعات

- دکمه استارت را در حالت ON قرار دهید.

۱) بسته به تجهیزات مدل خودرو، این راهنما در برخی از مدل‌ها ارائه نمی‌شود.

## تنظیمات منو

- در منوی نمایش داده شده، دکمه  یا  را فشار دهید تا گزینه منوی مورد نظر در صفحه نمایش ظاهر شود. گزینه انتخاب شده یک علامت تیک را با یک کادر یا دایره نشان می‌دهد.
- برای ایجاد تغییرات دلخواه، دکمه  را فشار دهید. علامت "تیک" یا "نقطه توپر" نشان می‌دهد که سیستم یا عملکرد انتخاب شده فعال است.

## بازگشت به انتخاب منو

- برای خروج از منو، دکمه  یا  را فشار دهید تا تصویر ۲۴.

## عملکرد و نمایش در سیستم نمایش اطلاعات و سرگرمی

### مقدمه‌ای بر موضوع

- این فصل حاوی اطلاعاتی در مورد موضوعات زیر است:
  - منوی تنظیمات خودرو ۳۸
  - شخصی‌سازی ۳۹

سیستم نمایش اطلاعات و سرگرمی چندین سیستم مهم خودرو را در یک واحد کنترل مرکزی ترکیب می‌کند، مانند تنظیمات منو، رادیو و سیستم مسیریابی.

## نکات کلی در مورد منوها و تنظیمات سیستم

- در ادامه توضیح داده می‌شود که چگونه از طریق منوی تنظیمات خودرو، تنظیمات آن را تغییر دهید. برای اطلاعات بیشتر در مورد نحوه کار با سیستم نمایش اطلاعات و سرگرمی و هشدارها و دستورالعمل‌های ایمنی مرتبط، به  راهنمای سیستم نمایش اطلاعات و سرگرمی<sup>(۱)</sup> مراجعه کنید.

## تنظیمات سیستم و نمایش اطلاعات خودرو

- بسته به تجهیزات خودرو، می‌توانید دکمه  را در سیستم نمایش اطلاعات و سرگرمی فشار دهید تا اطلاعات نمایش داده شود و با فشار دادن دکمه مربوطه تنظیمات را انجام دهید. با فشار دادن دکمه مربوطه در منوی وضعیت خودرو می‌توانید وضعیت فعلی سیستم یا نمایش خطاهای سیستم و غیره را مشاهده کنید:

- تنظیمات خودرو (Setup) ← صفحه ۳۸.

- Think Blue.Tutorial ← صفحه ۱۱۷.

- صفحه کیلومتر Digital Cockpit

- رسانه

- اطلاعات رانندگی

- وضعیت خودرو

- سیستم‌های راحتی

- انتخاب رادیو

(۱) بسته به تجهیزات مدل خودرو، این راهنما در برخی از مدل‌ها ارائه نمی‌شود.

## دکمه VIEW در غربیلک فرمان چندمنظوره

- خودروهای دارای صفحه کیلومتر آنالوگ: از دکمه  ← تصویر ۲۴ برای جابه‌جایی بین منوی فعلی و قبلی استفاده کنید.

- خودروهای دارای صفحه کیلومتر دیجیتال: از دکمه  ← تصویر ۲۴ برای جابه‌جایی بین حالت‌های مختلف اطلاعات استفاده کنید.

-  اگر صفحه نمایش هنگامی که دکمه استارت در حالت "ON" قرار دارد پیام هشدار نشان دهد، ممکن است نتوانید برخی تنظیمات را طبق چیزی که در بالا توضیح داده شده، انجام دهید یا صفحه نمایش ممکن است اطلاعات نادرست را نشان دهد. در این صورت، باید برای رفع مشکل هرچه سریع‌تر به نمایندگی مجاز شرکت مراجعه کنید.

### هشدار

بی‌توجهی راننده می‌تواند منجر به بروز حادثه و جراحت شود. کار با سیستم نمایش اطلاعات و سرگرمی ممکن است تمرکز راننده بر وضعیت جاده را برهم زند.

- همیشه دقت کنید و مسئولانه رانندگی کنید.

-  هنگامی که سطح ولتاژ باتری ۱۲ ولت خودرو کم است یا باتری تعویض می‌شود، برخی از تنظیمات سیستم (مانند زمان، تاریخ، سیستم‌های کمک به رانندگی و برنامه‌ریزی‌ها) ممکن است پس از روشن شدن موتور تغییر کرده یا حذف شوند. از این‌رو پس از شارژ کامل باتری ۱۲ ولت خودرو، تنظیمات سیستم را مجدداً بررسی و اصلاح کنید.



## منوی تنظیمات خودرو

 به ابتدای بخش در صفحه ۳۸ مراجعه کنید .

- در منوی تنظیمات خودرو در سیستم نمایش اطلاعات و سرگرمی، عملکردها و سیستم‌های جداگانه را می‌توان فعال، غیرفعال و تنظیم کرد.

## باز کردن منوی تنظیمات خودرو

- دکمه استارت را در حالت ON قرار دهید.
- در صورت لزوم، سیستم نمایش اطلاعات و سرگرمی را روشن کنید.
- دکمه  را فشار دهید.
- منوی خودرو (Vehicle) را انتخاب کنید.
- منوی تنظیمات خودرو را از طریق  باز کنید.
- در منوی تنظیمات خودرو، دکمه مربوطه را برای باز کردن منوهای اضافی یا تنظیم تنظیمات در یک گزینه منو فشار دهید.

اگر علامت  در چک باکس یک دکمه ظاهر شود، به این معنی است که عملکرد مربوطه فعال شده است. برای بازگشت به منوی قبلی، روی دکمه  بزنید.

## شخصی‌سازی

 به ابتدای بخش در صفحه ۳۸ مراجعه کنید.  با استفاده از قابلیت شخصی‌سازی، تنظیمات شخصی خودرو مانند تنظیمات تهویه مطبوع، صفحه کیلومتر یا چراغ‌ها را می‌توان در یک حساب کاربری ذخیره کرد. این سیستم دارای چهار حساب کاربری برای انتخاب است. شناسایی کاربر از طریق ریموت خودرو هنگام باز کردن قفل خودرو انجام می‌شود. به هر ریموت خودرو یک حساب کاربری اختصاص داده شده است. تغییراتی که در تنظیمات خودرو انجام می‌شود به حساب کاربری فعال اختصاص داده می‌شود و پس از قفل کردن خودرو یا هنگام تغییر حساب کاربری ذخیره خواهند شد.

### انتخاب حساب کاربری و سرنشین

وقتی عملکرد شخصی‌سازی فعال می‌شود، نام حساب کاربری فعلی حدود ۱۰ ثانیه پس از قرار گرفتن دکمه استارت در حالت ON بر روی صفحه کیلومتر نشان داده می‌شود.

در این مرحله، می‌توانید با استفاده از اهرم برف‌پاک‌کن یا دکمه‌های روی گریبک فرمان چندمنظوره، حساب کاربری را انتخاب کنید. ← صفحه ۳۸. انتخاب یک حساب کاربری، تنظیمات ذخیره شده خودرو را فعال می‌کند.

### مدیریت و تنظیمات کاربر

هنگام قرار گرفتن دکمه استارت در حالت ON مدیریت و تنظیمات کاربر از طریق منوی شخصی‌سازی سیستم نمایش اطلاعات و سرگرمی انتخاب می‌شود. این منو از طریق منوی تنظیمات خودرو در سیستم نمایش اطلاعات و سرگرمی قابل دسترس است.

### تغییر حساب‌های کاربری

حساب‌های کاربری را می‌توان از طریق منوی شخصی‌سازی یا منوی وضعیت خودرو انتخاب کرد.

### تخصیص دادن ریموت خودرو به حساب‌های کاربری به صورت دستی

ریموت خودرو را می‌توان به حساب کاربری فعال فعلی اختصاص داد. برای این منظور باید تخصیص دادن دستی ریموت انتخاب شود.

### تخصیص دادن ریموت خودرو به حساب‌های کاربری به صورت خودکار

اگر تخصیص دادن ریموت به صورت خودکار انتخاب شده باشد، هنگام تعویض حساب کاربری، ریموت خودروهای زیر به حساب کاربری تخصیص داده می‌شوند:

- خودروهای بدون سیستم ورود و خروج بدون سوئیچ: ریموت خودرویی که قفل خودرو را باز می‌کند.
- خودروها با سیستم ورود و خروج بدون سوئیچ: ریموت خودرویی که برای اولین بار توسط سیستم شخصی‌سازی هنگام باز کردن درب راننده شناسایی شده باشد.

### تنظیمات شخصی‌سازی شده خودرو

- باز و بسته شدن (باز کردن درب‌ها به صورت جداگانه، باز کردن راحت شیشه‌ها و غیره).
- چراغ‌ها و دید (چراغ‌های رانندگی در روز، سیستم روشنایی تطبیقی جلو، چراغ راهنما و غیره).
- تنظیمات تهویه مطبوع.
- سیستم‌های کمک رانندگی فعال شده.
- انتخاب حالت رانندگی.
- نمایشگر چندمنظوره و صفحه کیلومتر (انتخاب حالت نمایش).
- سیستم نمایش اطلاعات و سرگرمی (روشنایی نمایشگر و انتخاب ایستگاه‌های رادیویی).

 اگر یک ریموت خودرو به حساب کاربری فعلی اختصاص داده شده باشد، برای اختصاص دادن ریموت خودرو به حساب کاربری دیگر، لطفاً حساب کاربری موردنظر را انتخاب کرده و به صورت دستی آن را به ریموت خودرو اختصاص دهید.

## اقدامات احتیاطی

### نکات کلی

#### آمادگی قبل از رانندگی و رانندگی ایمن

✓ اگر نمی‌توانید به خوبی واکنش نشان دهید رانندگی نکنید. برای مثال، داروها، مشروبات الکلی یا مواد مخدر می‌توانند توانایی واکنش نشان دادن شما را مختل کنند.

✓ در حین رانندگی، اجازه ندهید عوامل خارجی حواس شما را از جاده پرت کند، عواملی مانند صحبت با سایر سرنشینان، صحبت با تلفن، باز کردن منوها و تنظیم کردن سیستم‌های خودرو.

✓ شما باید سرعت و سبک رانندگی خود را با توجه به دید، شرایط آب و هوایی، شرایط جاده و ترافیک تنظیم کنید.

✓ قوانین راهنمایی و رانندگی و محدودیت سرعت قانونی را جدأ رعایت کنید.

✓ در طول مسیره‌های طولانی، حداقل هر دو ساعت به طور منظم توقف کرده و استراحت کنید.

✓ با توجه به وزن و اندازه حیوان خانگی خود، آن را با تجهیزات مناسب به طور ایمن ببندید.

#### نکاتی برای استفاده از خودرو در خارج از کشور

استانداردها و مقررات ایمنی اتخاذ شده توسط برخی کشورها ممکن است با ساختار این خودرو متفاوت باشد. توصیه می‌کنیم برای آگاهی از قوانین و مقررات مربوطه کشور مقصد، قبل از رانندگی با این خودرو در خارج از کشور در رابطه با موارد زیر، با نمایندگی‌های مجاز شرکت مشورت کنید:

✓ برای سفر به خارج از کشور، برای سازگاری با شرایط آیا نیاز به تغییرات خاصی مثل پوشاندن یا تغییر تنظیمات چراغ‌های جلو می‌باشد؟

✓ باید چه ابزارهای ضروری، تجهیزات تشخیصی و قطعات یدکی‌ای برای نگهداری/ سرویس همراه داشته باشیم؟

✓ آیا نمایندگی‌های فولکس واگن در کشوری که به آن سفر می‌کنید وجود دارد؟

✓ آیا سوخت با کیفیت لازم در کشور مقصد موجود است؟ ← صفحه ۲۱۱

✓ آیا مایعات خودرو که با مشخصات فنی خودرو مطابقت داشته باشند در کشور مقصد موجود است؟ ← صفحه ۲۳۳

✓ آیا سیستم نمایش اطلاعات و سرگرمی اصلی می‌تواند از اطلاعات مسیریابی موجود استفاده کند و عملکردهای مسیریابی را به طور معمول در کشور مقصد انجام دهد؟

✓ آیا هنگام مسافرت با خودرو در کشور مقصد نیاز به نصب لاستیک‌های خاصی می‌باشد؟

لطفاً برای ایمنی خود و همه سرنشینان و سایر افراد حاضر در جاده، قبل از هر بار رانندگی و در طول هر رانندگی به موارد زیر توجه کنید. ← 

✓ عملکرد درست همه چراغ‌ها و چراغ‌های راهنما را بررسی کنید.

✓ فشار باد لاستیک و میزان سوخت موجود را بررسی کنید. ← صفحه ۲۵۳ ← صفحه ۳۳

✓ سطح مایع شیشه‌شوی شیشه جلو را بررسی کنید. ← صفحه ۲۳۳

✓ مطمئن شوید از تمام شیشه‌ها دید خوبی داشته باشید. ← صفحه ۲۷۰

✓ مطمئن شوید که ارقام در محفظه‌های نگهدارنده داخل خودرو و در محفظه بار به‌طور ایمن قرار گرفته باشند و در صورت لزوم، ارقام بر روی باربند خودرو محکم شوند ← صفحه ۲۰۴

✓ مطمئن شوید که هیچ چیزی با پدال‌ها تداخل نداشته باشد.

✓ هنگام رانندگی با کودکان، برای محافظت از کودک در خودرو، حتماً از یک صندلی ایمنی کودک مناسب با توجه به قد و وزن کودک استفاده کنید. ← صفحه ۵۸

✓ سرنشینان در خودرو باید به درستی صندلی‌های جلو، پشت‌سری و آینه‌ها را با توجه به فرم و اندازه بدن خود تنظیم کنند ← صفحه ۴۱، ← صفحه ۱۰۱

✓ راننده باید برای کار با پدال کفش مناسب بپوشد.

✓ کفپوش باید محکم در جای پای راننده قرار گیرد و مانع حرکت پدال نشود.

✓ قبل از شروع حرکت و در طول رانندگی، حتماً وضعیت نشستن صحیح را رعایت کنید و به تمام سرنشینان یادآوری کنید که وضعیت نشستن صحیح را رعایت کنند. ← صفحه ۴۱

✓ قبل و حین رانندگی، باید کمر بند ایمنی خود را به درستی ببندید و به همه سرنشینان خودرو یادآوری کنید که کمر بندهای ایمنی خود را ببندند. ← صفحه ۴۳

✓ تمام سرنشینان خودرو باید در صندلی‌های مربوطه بنشینند و کمر بند ایمنی خود را ببندند.

✓ هنگام رانندگی با خودرو، تعداد سرنشینان خودرو نباید از تعداد سرنشینان مجاز خودرو تجاوز کند.

## ⚠ هشدار

همیشه از قوانین راهنمایی و رانندگی و محدودیت‌های سرعت پیروی کنید و به طور قابل پیش‌بینی رانندگی کنید. درک صحیح از شرایط رانندگی می‌تواند به شما کمک کند تا با خیال راحت به مقصد برسید و از صدمات جدی یا مرگ و میر جلوگیری کنید.

## ! نکته

مشکلات خودرو ناشی از استفاده از سوخت نامناسب، سرویس و نگهداری نادرست یا استفاده از قطعات یدکی غیراصل شامل گارانتی نمی‌شود.



سرویس و نگهداری منظم خودرو نه تنها به حفظ ارزش خود خودرو کمک می‌کند، بلکه مناسب بودن شرایط خودرو را در جاده تضمین می‌کند و آن را در شرایط کاری خوب نگه می‌دارد. بنابراین، مطمئن شوید که خودرو را طبق مفاد کتابچه راهنمای سرویس و نگهداری به‌طور منظم سرویس و نگهداری کنید. اگر خودرو در شرایط نامطلوب استفاده شود، مانند رانندگی با خاموش و روشن کردن مکرر و رانندگی در مناطق با گرد و غبار و سرمای زیاد، تعداد دوره‌های سرویس و نگهداری برخی از قطعات باید افزایش یابد یا دوره سرویس و نگهداری بین دو سرویس باید از حد معمول کوتاه‌تر شود. لطفاً برای جزئیات بیشتر با نمایندگی‌های مجاز شرکت مشورت کنید.

## نشستن درست و ایمن



### مقدمه‌ای بر موضوع

این بخش حاوی اطلاعاتی در مورد موضوعات زیر است:

- حالت‌های رایج نشستن نادرست و خطرات احتمالی آن ۴۲
- وضعیت صحیح نشستن ۴۲

### تعداد صندلی‌ها

- این خودرو دارای ۵ صندلی است: ۲ صندلی در ردیف جلو و ۳ صندلی در ردیف عقب.
- هر صندلی مجهز به کمربند ایمنی است.

## ⚠ هشدار

هنگام استارت زدن یا ترمز کردن ناگهانی، یا هنگام برخورد خودرو با یک مانع یا بروز حادثه، یا هنگامی که کیسه هوا باز می‌شود، رانندگان و سرنشینانی که در وضعیت نادرستی نشسته‌اند، به احتمال زیاد آسیب جدی می‌بینند.

✓ آیا همراه داشتن کپسول آتش‌نشانی هنگام رانندگی در کشور مقصد الزامی است؟

✓ الزامات ویژه کشور مقصد در مورد جلیقه‌های هشدار شبرنگ چیست؟

## مواردی که باید هنگام سوخت‌گیری بررسی شوند

اگر با فرآیند کار و اصول ایمنی آشنا نیستید یا تجهیزات، ابزار و مایعات مورد نیاز خودرو را در اختیار ندارید، هرگز سعی نکنید به تنهایی روی موتور یا در محفظه موتور کار کنید، در غیر این صورت، امکان بروز حادثه زیاد است! ← صفحه ۲۲۹. اگر مطمئن نیستید، باید از نمایندگی مجاز شرکت بخواهید که به آن رسیدگی کند. هنگام افزودن سوخت، باید موارد زیر را نیز بررسی کنید:

- ✓ سطح مایع شیشه‌شوی شیشه جلو ← صفحه ۲۳۳.
- ✓ سطح روغن موتور ← صفحه ۲۳۴.
- ✓ سطح مایع خنک‌کننده موتور ← صفحه ۲۳۸.
- ✓ سطح روغن ترمز ← صفحه ۲۴۱.
- ✓ فشار باد لاستیک ← صفحه ۲۵۳.
- ✓ وضعیت سیستم روشنایی خودرو که ارتباط نزدیکی با ایمنی رانندگی دارد ← صفحه ۹۰:
- چراغ‌های راهنما
- چراغ‌های جانبی، نور پایین و نور بالا چراغ‌های جلو
- چراغ‌های پشت ترکیبی
- چراغ‌های ترمز
- چراغ‌های مه شکن عقب
- چراغ‌های پلاک

دستورالعمل تعویض لامپ ← صفحه ۲۱۸.

## ⚠ خطر

لطفاً به نکات ایمنی مهم در مورد کیسه هوا در آفتابگیر سرنشین جلو توجه کنید. ← صفحه ۷۰

## ⚠ هشدار

مصرف مشروبات الکلی، داروها، مواد مخدر یا داروهای خواب‌آور بر طرز رانندگی راننده تأثیر می‌گذارد و به راحتی می‌تواند منجر به بروز حوادث جدی و مرگ شود!

- مشروبات الکلی، داروها، مواد مخدر یا داروهای خواب‌آور هوشیاری و واکنش راننده را به شدت تضعیف می‌کنند و ایمنی رانندگی را به‌طور جدی به خطر می‌اندازند و باعث از دست دادن کنترل خودرو می‌شوند.

- به داشبورد تکیه ندهید.
- هرگز بر روی صندلی‌های جلو و صندلی‌های عقب خودرو دراز نکشید.
- روی لبه جلویی صندلی ننشینید.
- هرگز بر روی یک طرف صندلی تکیه ندهید یا ننشینید.
- از شیشه به بیرون خم نشوید.
- پاهای خود را از شیشه بیرون نبرید.
- پاهای خود را روی داشبورد قرار ندهید.
- پاهای خود را روی تشک‌های صندلی یا پشتی صندلی قرار ندهید.
- پاهای خود را در جای پای جلوی صندلی خود قرار دهید.
- روی زیرآرنجی صندلی‌های جلو یا عقب ننشینید.
- هرگز بدون بستن کمربند ایمنی در صندلی حرکت نکنید.
- هیچ فردی نباید در قسمت محفظه بار قرار گیرد.

### ⚠ هشدار

در صورت بروز حادثه یا شتاب‌گیری ناگهانی یا ترمز اضطراری، وضعیت‌های نشستن نادرست فوق خطر آسیب جدی یا مرگ را به شدت افزایش می‌دهد!

- همه سرنشینان باید هنگام حرکت خودرو وضعیت نشستن صحیح را حفظ کرده و کمربند ایمنی خود را ببندند.
- نشستن در وضعیت نامناسب و بستن کمربند ایمنی یا نزدیکی بیش از حد به محل نصب کیسه هوا، راننده و سرنشینان خودرو را در موقعیت خطرناکی قرار می‌دهد که در صورت بروز حادثه، احتمال آسیب جدی یا مرگ بسیار بالا می‌رود. این موضوع هنگامی که کیسه هوا باز شود و به سرنشینی که در وضعیت نادرستی نشسته است برخورد کند، بدتر هم خواهد شد.

### وضعیت نشستن صحیح

📖 به ابتدای بخش در صفحه ۴۱ مراجعه کنید. ⚠

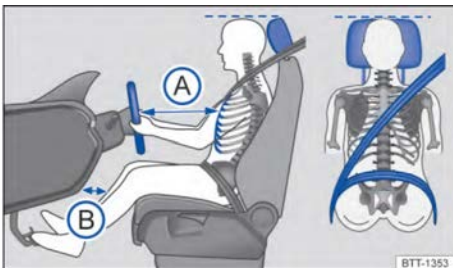

تصویر ۲۶: تصویر A: فاصله ایمن بین راننده و غربلیک فرمان، تصویر B: تنظیم صحیح کمربند ایمنی و پشت‌سری.

- همه سرنشینان باید قبل از شروع حرکت خودرو به درستی بر روی صندلی بنشینند و وضعیت نشستن صحیح را در طول سفر حفظ کنند، حتی اگر کمربند ایمنی را بسته باشند.
- تعداد سرنشینان خودرو نباید از تعداد صندلی‌های مجهز به کمربند ایمنی خودرو بیشتر باشد.
- هنگام رانندگی با کودکان، حتماً یک سیستم حفاظتی مناسب با توجه به قد و وزن کودک برای محافظت از کودک انتخاب کنید. به قسمت ایمنی کودک در خودرو ← صفحه ۵۸، سیستم کیسه هوا ← صفحه ۵۲ مراجعه کنید.
- هنگامی که خودرو در حال حرکت است، هر دو پا باید همیشه در جا پای جلوی صندلی مربوطه قرار گیرند. پاهای خود را روی داشبورد قرار ندهید و آنها را از شیشه بیرون نگذارید. در غیر این صورت کیسه هوا و کمربند ایمنی به درستی نقش محافظتی خود را ایفا نمی‌کنند و احتمال آسیب دیدن شما در صورت بروز حادثه بسیار زیاد است.

### حالت‌های رایج نشستن نادرست و خطرات احتمالی آن

- 📖 به ابتدای بخش در صفحه ۴۱ مراجعه کنید. ⚠
- در صورت بروز حادثه، رانندگان و سرنشینانی که کمربند ایمنی را به‌طور نامناسب بسته‌اند یا کمربند ایمنی را نبسته‌اند، بیشتر در معرض آسیب جدی یا مرگ هستند. فقط کمربندهای ایمنی‌ای که در موقعیت صحیح بسته شده باشند می‌توانند نقش محافظتی خود را به‌طور کامل ایفا کنند. وضعیت نشستن نامناسب باعث قرارگیری کمربند ایمنی در موقعیت نادرست می‌شود و اثر محافظتی کمربند ایمنی را تا حد زیادی کاهش می‌دهد که ممکن است در صورت بروز حادثه منجر به صدمات جدی و یا حتی مرگ رانندگان و سرنشینان شود. اگر کیسه هوا هم به‌طور همزمان باز شود، کیسه هوا به فردی که در خودرو به‌طور نامناسب نشسته است برخورد می‌کند و آسیب جدی‌تر می‌شود. راننده باید همیشه به همه سرنشینان خودرو یادآوری کند که کمربند ایمنی را ببندند و همواره به‌درستی بر روی صندلی بنشینند.
- وضعیت‌های نشستن نادرست زیر ممکن است همه سرنشینان خودرو را به خطر بیندازد.
- وقتی خودرو در حال حرکت است:**
  - در خودرو نایستید.
  - روی صندلی‌ها نایستید.
  - روی صندلی‌ها زانو نزنید.
  - پشتی صندلی را خیلی عقب ندهید.



- ارتفاع صندلی را در موقعیتی تنظیم کنید که هر دو دست به بالای غریبک فرمان برسند.
- برای سهولت در کنترل خودرو، پای راننده باید همیشه در جای پای جلوی صندلی قرار گیرد.

### نکاتی برای سرنشینان صندلی جلو:

- پشتی صندلی را در حالت عمودی قرار دهید تا پشت شما کاملاً به پشتی صندلی بچسبد.
- صندلی را تا جایی به عقب ببرید که مطمئن شوید کیسه هوا می‌تواند به‌طور کامل از شما در هنگام باز شدن محافظت کند.

### کمربند ایمنی

#### مقدمه‌ای بر موضوع

- این بخش حاوی اطلاعاتی در مورد موضوعات زیر است:
- ۴۴ چراغ‌های هشدار
- ۴۵ برخورد خودرو از جلو
- ۴۵ عواقب بستن کمربند ایمنی
- ۴۶ عملکرد حفاظتی کمربندهای ایمنی
- ۴۷ دستورالعمل استفاده از کمربند ایمنی
- ۴۷ بستن و بازکردن کمربندهای ایمنی
- ۴۸ وضعیت قرار گرفتن کمربند ایمنی بر روی بدن
- ۴۹ تنظیم‌کننده ارتفاع کمربند ایمنی
- جمع‌کننده خودکار کمربند ایمنی، کشنده کمربند ایمنی و محدود کننده نیروی کشش کمربند ایمنی
- ۵۰ تعمیر و نحوه دور انداختن پیش‌کشنده کمربند ایمنی
- ۵۰ سیستم حفاظت پیشگیرانه از سرنشینان

همیشه وضعیت همه کمربندهای ایمنی را به‌طور مرتب بررسی کنید. اگر کمربند ایمنی، اتصالات آن، جمع‌کننده‌ها یا قفل‌های کمربند آسیب دیده‌اند، باید آنها را هرچه سریع‌تر در یک نمایندگی مجاز تعویض کنید. ← **A** نمایندگی مجاز شرکت دارای قطعات یدکی اصلی است که با این مدل خودرو، طراحی و سال تولید آن سازگار است. قطعات کمربند ایمنی باید توسط نمایندگی مجاز شرکت تعویض شوند.

#### هشدار

بستن نادرست کمربند ایمنی یا بستن کمربند ایمنی به‌طور اجتناب‌ناپذیری خطر تلفات حوادث را افزایش می‌دهد! تنها با بستن کمربند ایمنی و استفاده صحیح از آن، کمربندهای ایمنی می‌توانند نقش محافظتی خود را به‌طور کامل ایفا کنند.

فصل‌های بعدی وضعیت نشستن صحیح راننده و همه سرنشینان خودرو را شرح می‌دهند. در صورتی که سرنشین به دلیل فرم بدنی خود نتواند وضعیت نشستن صحیح خود را حفظ کند، می‌تواند با نمایندگی مجاز شرکت ارتباط برقرار کند. افراد متخصص با توجه به وضعیت واقعی شما تغییرات خاصی در صندلی ایجاد می‌کنند تا بتوانید وضعیت نشستن صحیح خود را حفظ کنید. تنها زمانی که وضعیت صحیح نشستن خود را حفظ کنید، کمربند ایمنی و کیسه هوا می‌توانند نقش محافظتی خود را به‌طور کامل ایفا کنند. شرکت توصیه می‌کند که از خدمات ارائه شده توسط نمایندگی مجاز شرکت به‌طور کامل استفاده کنید.

برای ایمنی شما و کاهش میزان آسیب ناشی از حوادث یا ترمز اضطراری، شرکت توصیه می‌کند که وضعیت نشستن خود را با وضعیت‌های نشستن زیر تطبیق دهید:

### دستورالعمل‌های زیر برای همه سرنشینان خودرو اعمال می‌شود:

- پشت‌سری را طوری تنظیم کنید که لبه بالایی آن در راستای بالای سر قرار گیرد و از چشم‌ها پایین‌تر نباشد و پشت‌سری باید تا حد امکان به پشت‌سری نزدیک باشد. ← تصویر ۲۶
- هنگام تنظیم پشت‌سری برای سرنشینان کوتاه قد، باید پشت‌سری را پایین بکشید. با این حال، ممکن است بالای سر سرنشین پایین‌تر از لبه بالایی پشت‌سری قرار گیرد.
- هنگام تنظیم پشت‌سری برای سرنشینان قد بلندتر، باید تا جایی که نیاز است پشت‌سری را بالا بکشید.
- وقتی خودرو در حال حرکت است، همیشه پاهای خود را در جای پای مربوطه قرار دهید.
- کمربند ایمنی را به درستی تنظیم کرده و ببندید. ← صفحه ۴۳

### نکاتی برای رانندگان:

- پشتی صندلی را در حالت عمودی قرار دهید تا پشت شما کاملاً به پشتی صندلی بچسبد.
- غریبک فرمان را طوری تنظیم کنید که حداقل ۲۵ سانتیمتر بین قفسه سینه و غریبک فرمان **A** فاصله باشد و بتوان لبه فرمان را با هر دو دست با آرنج‌های کمی خمیده در دست گرفت. ← صفحه ۸۲.
- غریبک فرمان باید روبروی قفسه سینه راننده قرار گیرد و نه جلوی صورتش.
- صندلی راننده را جلو و عقب بکشید به‌طوری که راننده با کمی جمع کردن زانوها بتواند پدال را به‌طور کامل فشار دهد و فاصله داشبورد تا ناحیه زانو حداقل ۱۰ سانتیمتر **B** باشد.



- اگر پایه نصب کمر بند ایمنی یا سایر قسمت‌های کمر بند ایمنی آسیب دیده باشد، ممکن است در صورت بروز حادثه یا ترمز اضطراری کمر بند ایمنی پاره شود.
- کمر بندهای ایمنی آسیب دیده باید بلافاصله با کمر بندهای ایمنی جدید مورد تأیید شرکت برای این خودرو تعویض شوند. هرگونه کمر بند ایمنی آسیب دیده یا کشیده شده در حوادث باید به سرعت در نمایندگی‌های مجاز شرکت تعویض شود. حتی اگر آسیب آشکاری روی سطح کمر بند ایمنی وجود نداشته باشد، باید آن را تعویض کرد! در عین حال مطمئن شوید قفل کمر بند ایمنی نیز سالم باشد.
- هرگز سعی نکنید کمر بند ایمنی این خودرو را به صورت خودسرانه تغییر دهید یا تعمیر یا باز کنید. تمام تعمیرات مربوط به کمر بند ایمنی، کشنده کمر بند و زبانه/ قفل آن باید توسط نمایندگی‌های مجاز شرکت انجام شود.

### چراغ‌های هشدار

📖 به ابتدای بخش در صفحه ۴۳ مراجعه کنید. ⚠️



تصویر ۲۷ چراغ هشدار بر روی صفحه کیلومتر



تصویر ۲۸ نمایشگر صفحه کیلومتر: نمایش وضعیت کمر بند ایمنی برای صندلی‌های عقب.

هنگامی که خودرو شروع به حرکت می‌کند و بدون بستن کمر بند ایمنی سرعت به 25 km/h یا بیشتر می‌رسد، یا کمر بند ایمنی در حین رانندگی باز می‌شود، سیستم سیگنال صوتی‌ای را برای چند ثانیه منتشر می‌کند و چراغ هشدار 🚨 ← تصویر ۲۷ همزمان چشمک خواهد زد.

- کمر بند ایمنی وسیله‌ای مؤثر برای کاهش تلفات هنگام بروز حوادث است. بنابراین، برای محافظت از راننده و همه سرنشینان خودرو، همه سرنشینان باید هنگام حرکت خودرو به درستی کمر بند ایمنی خود را ببندند.
- قبل از اینکه خودرو شروع به حرکت کند، همه سرنشینان باید به درستی بر روی صندلی خود بنشینند، کمر بندهای ایمنی را ببندند و در طول سفر، حتی در مناطق شهری، کمر بند ایمنی را باز نکنند.
- هنگام رانندگی با کودکان باید با توجه به وزن و قدشان، کودکان را در صندلی‌های ایمنی کودک مناسب قرار داد و کمر بندهای ایمنی آنها را بست. ← صفحه ۵۸
- خودرو تنها زمانی می‌تواند شروع به حرکت کند که همه سرنشینان خودرو کمر بند ایمنی خود را بسته باشند.
- زبانه قفل کمر بند ایمنی باید در قفل همان صندلی قرار داده شود و باید از قفل بودن آن مطمئن شوید. اگر زبانه قفل کمر بند ایمنی را در قفل صندلی سرنشین دیگر قرار دهید، اثر محافظتی کمر بند ایمنی بسیار کاهش می‌یابد و احتمال آسیب دیدن جدی در حوادث بالا می‌رود.
- اجازه ندهید اجسام یا مایعات خارجی وارد سگک زبانه قفل کمر بند ایمنی شود، در غیر این صورت سگک قفل کمر بند ایمنی و کمر بند ایمنی به درستی کار نمی‌کنند.
- در حین رانندگی کمر بند ایمنی را باز نکنید.
- هرگز از یک کمر بند ایمنی برای دو نفر به صورت مشترک استفاده نکنید!
- هیچ سرنشینی نباید کودک یا نوزادی را در آغوش بگیرد و هنگام حرکت خودرو به صورت مشترک از کمر بند ایمنی استفاده کند.
- هنگام بستن کمر بند ایمنی، لباس‌های گشاد و سنگین (مثل انداختن کت روی دوش) را در بیاورید تا بر بستن کمر بند ایمنی و اثر محافظتی آن تأثیری نگذارد.

### هشدار ⚠️

- کمر بند ایمنی آسیب دیده نقش حفاظتی‌ای نخواهد داشت و ممکن است در صورت بروز حادثه باعث آسیب یا حتی مرگ سرنشینان شود!
- مراقب باشید کمر بند ایمنی به درب یا صندلی گیر نکند، در غیر این صورت کمر بند ایمنی آسیب می‌بیند.

اصول فیزیکی برخورد خودرو از جلو نسبتاً ساده است. زمانی که خودرو در حال حرکت است، هم خودرو و هم سرنشینان آن ← تصویر ۲۹ دارای انرژی‌ای به نام "انرژی جنبشی" هستند.

هرچه سرعت و جرم خودرو بیشتر باشد در صورت برخورد انرژی بیشتری آزاد می‌شود.

اما سرعت خودرو عامل تعیین کننده است. برای مثال، اگر سرعت خودرو از 25 km/h به 50 km/h افزایش یابد، انرژی جنبشی چهار برابر افزایش می‌یابد.

مقدار انرژی جنبشی به سرعت و جرم خودرو و سرنشینان آن بستگی دارد. هرچه سرعت و جرم بیشتر باشد در صورت بروز حادثه انرژی بیشتری آزاد می‌شود.

راننده و سرنشینانی که کمربند ایمنی نبسته‌اند با حرکت خودرو "همانگی" ندارند. هنگامی که برخورد از جلو رخ می‌دهد، سرعت خودرو کاهش می‌یابد، اما راننده و سرنشینان با سرعت قبل از برخورد، به جلو حرکت می‌کنند تا زمانی که حرکت آنها توسط یک جسم مسدود شود. برای مثال در این تصویر، راننده و سرنشینان از کمربند ایمنی استفاده نکرده‌اند، بنابراین تمام انرژی جنبشی آزاد شده در نقطه برخورد را جذب می‌کنند. ← تصویر ۳۰.

حتی اگر خودرو با سرعت 30 km/h تا 50 km/h حرکت کند، نیروی وارد بر بدن انسان در هنگام برخورد به راحتی می‌تواند از یک تن (۱۰۰۰ کیلوگرم) فراتر رود. هرچه سرعت بیشتر باشد، نیرویی که بر بدن انسان وارد می‌شود بیشتر خواهد شد.

اصول فیزیکی برخورد معرفی شده در این مثال نه تنها در مورد برخوردهای از جلوی خودرو، بلکه در مورد سایر انواع برخوردها نیز کاربرد دارد.

### عواقب ن بستن کمربند ایمنی

📖 به ابتدای بخش در صفحه ۴۳ مراجعه کنید ⚠️



تصویر ۳۱ راننده‌ای که کمربند ایمنی نبسته در هنگام برخورد با شدت به جلو پرتاب شده است.

چراغ هشدار کمربند ایمنی 🔴 تنها زمانی خاموش می‌شود که دکمه استارت در حالت ON قرار گیرد و راننده و سرنشینان جلو کمربندهای ایمنی خود را بسته باشند.

### نمایش وضعیت کمربند ایمنی برای صندلی‌های عقب

هنگامی که دکمه استارت در حالت ON قرار می‌گیرد، صفحه کیلومتر نشان می‌دهد که آیا سرنشینان صندلی عقب کمربند ایمنی خود را بسته‌اند یا خیر. ← تصویر ۲۸. علامت 🟡 به این معنی است که سرنشین در این صندلی کمربند ایمنی "خود" را بسته است، علامت 🟢 به این معنی است که سرنشین در این صندلی کمربند ایمنی نبسته است.

اگر کمربندهای ایمنی عقب بسته یا باز شوند، نشانگر وضعیت کمربند ایمنی تقریباً ۳۰ ثانیه نمایش داده می‌شود و پس از ۳۰ ثانیه به‌طور خودکار خاموش می‌شود.

اگر کمربند ایمنی عقب در حین رانندگی باز شود، نشانگر وضعیت کمربند ایمنی به مدت ۳۰ ثانیه چشمک می‌زند و هنگامی که سرعت خودرو بیش از 25 km/h باشد، سیستم علاوه بر این یک سیگنال صوتی نیز صادر می‌کند.

### برخورد خودرو از جلو

📖 به ابتدای بخش در صفحه ۴۳ مراجعه کنید ⚠️



تصویر ۲۹ خودرو به سمت دیوار آجری حرکت کرده و هیچکس در خودرو کمربند ایمنی نبسته

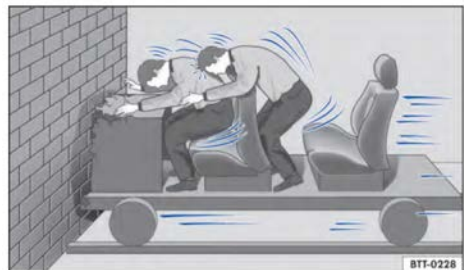

تصویر ۳۰ برخورد خودرو با سرنشینان بدون کمربند ایمنی با دیوار آجری

📖 به ابتدای بخش در صفحه ۴۳ مراجعه کنید ⚠️



تصویر ۳۳ رانندگانی که کمر بند ایمنی را به درستی بسته‌اند در هنگام ترمز اضطراری به‌طور مؤثر از آنها حفاظت می‌شود.

بستن صحیح کمر بند ایمنی بسیار مهم است! کمر بند ایمنی که به درستی بسته شده باشد، نه تنها سرنشین را در موقعیت صحیح نگه می‌دارد تا احتمال آسیب به او کمتر شود، بلکه بیشتر انرژی جنبشی تولید شده در اثر برخورد را جذب می‌کند و از حرکات کنترل نشده‌ای که می‌تواند باعث آسیب جدی به سرنشین شود نیز جلوگیری می‌کند. علاوه بر این، یک کمر بند ایمنی که به درستی بسته شده باشد، خطر پرتاب شدن سرنشین به

بیرون از خودرو را کاهش می‌دهد. ← تصویر ۳۳

بیرون از خودرو را کاهش می‌دهد. وظیفه اصلی کمربندهای ایمنی جذب بیشتر انرژی جنبشی تولید شده در اثر برخورد است. قسمت انتهایی جلویی خودرو نیز برای جذب انرژی جنبشی ناشی از برخورد طراحی شده است. این وسایل ایمنی همراه با کمربندهای ایمنی برای کاهش بیشتر نیروهای وارد بر بدن سرنشینان طراحی شده‌اند و به طور مؤثری از سرنشینان در برابر صدمات ناشی از حوادث محافظت می‌کنند یا تلفات را به حداقل می‌رسانند.

اگرچه این مثال شرایط برخورد از جلو را توصیف می‌کند، اما بستن درست کمر بند ایمنی می‌تواند در انواع دیگر برخوردها از رانندگان و سرنشینان محافظت کند و خطر تلفات را کاهش دهد. بنابراین، قبل از حرکت باید کمر بند ایمنی را ببندید، حتی اگر قصد ندارید مسافت طولانی‌ای رانندگی کنید، باید کمر بند ایمنی را ببندید و از همه سرنشینان خودرو بخواهید که کمربندهای ایمنی خود را ببندند.

آمار تصادفات رانندگی نشان می‌دهد که بستن درست کمر بند ایمنی روشی مؤثر برای کاهش میزان تلفات



تصویر ۳۲ در هنگام برخورد، سرنشین عقب که کمر بند ایمنی نبسته است، به شدت به جلو پرتاب شده و به راننده‌ای که کمر بند ایمنی بسته، برخورد کرده است.

بسیاری از مردم فکر می‌کنند که می‌توانند بدن خود را در یک برخورد جزئی کنترل کنند، اما این یک تصور اشتباه است.

حتی در سرعت‌های پایین، نیروی وارد بر بدن انسان در هنگام برخورد به قدری زیاد است که کنترل بدن به کمک دست و بازو غیرممکن است. در یک برخورد از جلو، سرنشینانی که کمر بند ایمنی نبسته‌اند به جلو پرتاب می‌شوند و به غربلیک فرمان، داشبورد، شیشه جلو یا هر چیزی که در مسیر باشد برخورد می‌کنند. ← تصویر ۳۱.

کیسه هوا هرگز نمی‌تواند جایگزین کمر بند ایمنی شود! کیسه‌های هوا فقط می‌توانند در هنگام برخورد خودرو محافظت کمی ایجاد کنند. تمام حوادث باعث باز شدن کیسه هوا نمی‌شوند. بنابراین، حتی اگر خودرو مجهز به سیستم کیسه هوا باشد، همه رانندگان و سرنشینان همچنان باید هنگام حرکت خودرو از کمر بند ایمنی استفاده کنند. در صورت بروز حادثه، کمر بند ایمنی می‌تواند میزان تلفات را بدون توجه به وجود کیسه هوا یا نبودن آن کاهش دهد.

کیسه‌های هوا فقط یک‌بار باز می‌شوند. برای دستیابی به بهترین محافظت، همه رانندگان و سرنشینان باید در طول سفر از کمر بند ایمنی استفاده کنند. حتی اگر کیسه‌های هوا در صورت بروز حادثه باز نشوند، کمر بند ایمنی همچنان می‌تواند محافظت مؤثری ایجاد کند. سرنشینانی که از کمر بند ایمنی استفاده نمی‌کنند، ممکن است از خودرو به بیرون پرتاب شوند و باعث آسیب‌های جدی‌تر یا حتی مرگ شوند.

سرنشینان عقب نیز باید کمر بند ایمنی ببندند. در غیر این صورت در صورت بروز حادثه به جلو پرتاب می‌شوند و نه تنها خود و راننده، بلکه سایر افراد داخل خودرو را نیز به خطر می‌اندازند ← تصویر ۳۲.

- زبانه کمربند ایمنی را بگیرید و به آرامی کمربند ایمنی را بیرون بکشید.
- کمربند ایمنی را با دستان خود صاف کنید و به آرامی آن را به قسمت کناری برگردانید.
- حتی اگر نتوان کمربند ایمنی را صاف کرد و پیچ خوردگی آن را برطرف کرد، کمربند ایمنی همچنان باید در حین رانندگی بسته شود. اما قسمت پیچ خورده کمربند ایمنی نباید با بدن سرنشین تماس داشته باشد. در چنین شرایطی برای تعمیر کمربند ایمنی پیچ خورده در اسرع وقت به نمایندگی مجاز شرکت مراجعه کنید.

### ⚠ هشدار

- حتماً از کمربند ایمنی به درستی استفاده کنید در غیر این صورت احتمال بروز حادثه و تلفات بیشتر می‌شود!
- به‌طور مرتب بررسی کنید که آیا کمربند ایمنی و قطعات مربوط به آن در وضعیت مناسب قرار دارند یا خیر.
  - کمربند ایمنی باید همیشه تمیز نگه داشته شود.
  - برای جلوگیری از آسیب رساندن به کمربند ایمنی، مراقب باشید کمربند ایمنی به لیه‌های تیز گیر نکند.
  - نباید هیچ ماده خارجی یا مایعی در زبانه و قفل کمربند ایمنی وجود داشته باشد.

### بستن و بازکردن کمربندهای ایمنی

📖 به ابتدای بخش در صفحه ۴۳ مراجعه کنید ⚠



تصویر ۳۴: قرار دادن زبانه کمربند ایمنی در قفل آن



تصویر ۳۵: آزاد کردن زبانه از قفل کمربند ایمنی

ناشی از حوادث است و موجب نجات جان سرنشینان می‌شود. علاوه بر این، استفاده از کمربند ایمنی امکان بهره‌مند شدن کامل از تأثیرات حفاظتی کمکی کیسه‌های هوا را فراهم می‌کند. بنابراین قوانین و مقررات راهنمایی و رانندگی اکثر کشورها به صراحت ایجاب می‌کند که رانندگان و سرنشینان هنگام رانندگی حتماً کمربند ایمنی را ببندند.

حتی اگر خودرو مجهز به کیسه هوا باشد، همه رانندگان و سرنشینان همچنان ملزم به بستن کمربند ایمنی به این دلایل می‌باشند: برای مثال، کیسه هوای جلو فقط در صورت یک برخورد شدید از جلو باز می‌شود. با این حال، در صورت برخورد جزئی از جلو، برخورد جزئی از کنار، برخورد از عقب، واژگون شدن، یا برخوردی که آنقدرها جدی نیست، سیستم، کیسه هوای جلو را فعال نخواهد کرد و سرنشینان فقط توسط کمربند ایمنی محافظت می‌شوند. بنابراین قبل از حرکت خودرو حتماً کمربند ایمنی خود را ببندید و به همه سرنشینان خودرو یادآوری کنید که کمربندهای ایمنی خود را ببندند!

### دستورالعمل استفاده از کمربند ایمنی

📖 به ابتدای بخش در صفحه ۴۳ مراجعه کنید ⚠

#### چک لیست (لیست بررسی)

- دستورالعمل استفاده از کمربند ایمنی ← ⚠
- ✓ وضعیت همه کمربندهای ایمنی را به‌طور منظم بررسی کنید.
  - ✓ کمربندهای ایمنی باید تمیز نگه داشته شوند.
  - ✓ مراقب باشید که اجسام خارجی مانند مایعات با کمربند ایمنی و زبانه کمربند ایمنی تماس پیدا نکنند و یا وارد قفل کمربند ایمنی نشوند.
  - ✓ مراقب باشید کمربندهای ایمنی در جایی، مثلاً لای درب هنگام بستن درب خودرو، گیر نکنند تا به آنها آسیب نرسد.
  - ✓ کمربندهای ایمنی یا هر قسمتی از لوازم جانبی کمربند ایمنی را خودتان جدا یا تعمیر نکنید و تغییر ندهید.
  - ✓ همیشه قبل از حرکت کمربندهای ایمنی را ببندید و در طول سفر کمربند ایمنی را باز نکنید.

#### کمربند ایمنی پیچ خورده

اگر بیرون کشیدن کمربند ایمنی از جمع‌کننده کمربند ایمنی به سختی انجام می‌شود، ممکن است کمربند ایمنی با سرعت بالا به پنل جانبی برگشته و باعث پیچ خوردن کمربند ایمنی شود.

- زمانی که خودرو در حال حرکت است هرگز کمربندهای ایمنی را باز نکنید، در غیر این صورت ممکن است در صورت بروز حادثه یا گرفتن ترمز اضطراری سرنشینان به شدت آسیب ببینند یا بر اثر جراحات جان خود را از دست بدهند!

### وضعیت قرار گرفتن کمربند ایمنی بر روی بدن

📖 به ابتدای بخش در صفحه ۴۳ مراجعه کنید. ⚠️

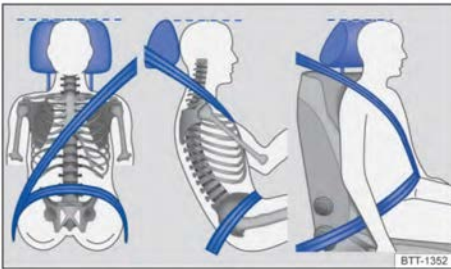

تصویر ۳۶ تنظیم صحیح موقعیت کمربند ایمنی و پشت‌سری



تصویر ۳۷ موقعیت صحیح قرار گرفتن کمربند ایمنی برای زنان باردار

تنها زمانی که کمربند ایمنی در موقعیت درست بسته شده باشد می‌تواند نقش محافظتی کاملی در هنگام بروز حوادث داشته باشد و تلفات را کاهش دهد! بستن صحیح کمربند ایمنی همچنین می‌تواند سرنشینان خودرو را در موقعیتی نگه دارد که کیسه هوا به‌طور کامل نقش محافظتی خود را ایفا کند. بنابراین، زمانی که خودرو در حال حرکت است، باید همیشه کمربند ایمنی را ببندید و مطمئن شوید در وضعیت درستی قرار گرفته است. ← تصویر ۳۶

سرنشینانی که طرز صحیح نشستن بر روی صندلی را رعایت نکرده باشند در صورت بروز حادثه ممکن است به شدت آسیب ببینند یا حتی کشته شوند. ← صفحه ۴۱، قسمت نشستن درست و ایمن.

در صورت بروز حادثه یا ترمز گرفتن اضطراری، سرنشینانی که کمربند ایمنی خود را به‌درستی بسته‌اند، توسط کمربند به‌درستی در جای خود نگه داشته می‌شوند و از آسیب دیدن هنگام بروز حادثه در امان می‌مانند. ← ⚠️

آسیب دیدن هنگام بروز حادثه در امان می‌مانند. ← ⚠️

خودروهایی مجهز به سیستم حفاظت پیشگیرانه می‌توانند به‌طور خودکار کمربند ایمنی راننده و سرنشین جلو را در شرایط خاص رانندگی ببندند. ← صفحه ۵۱، سیستم حفاظت پیشگیرانه از سرنشینان.

### بستن کمربند ایمنی

- همیشه قبل از حرکت خودرو، کمربند ایمنی خود را ببندید.
- صندلی‌های جلو و پشت‌سری را در وضعیت مناسب با اندازه و فرم بدن خود تنظیم کنید. ← صفحه ۴۱.
- سرنشینان عقب پشتی صندلی خود را در وضعیت عمودی قرار دهند. ← ⚠️
- زبانه کمربند ایمنی را بگیرید و بدون اینکه کمربند ایمنی را بچرخانید به آرامی روی سینه و لگن خود بکشید. ← ⚠️
- زبانه را داخل قفل کمربند ایمنی صندلی مربوطه قرار دهید. ← تصویر ۳۴.
- کمربند ایمنی را بکشید تا مطمئن شوید که زبانه کمربند ایمنی در قفل آن محکم قرار گرفته است.

### باز کردن کمربند ایمنی

- کمربند ایمنی را تنها پس از توقف کامل خودرو باز کنید. ← ⚠️
- دکمه قرمز روی قفل کمربند ایمنی را فشار داده و نگه دارید ← تصویر ۳۵، زبانه کمربند ایمنی به‌طور خودکار از قفل خارج می‌شود.
- برای سهولت در جمع شدن و جلوگیری از آسیب به کمربند ایمنی و پنل داخلی، زبانه قفل کمربند را با دست بگیرید و کمربند را به عقب جمع کنید. تا جمع‌کننده به‌طور خودکار کمربند را به داخل بکشد.

### هشدار ⚠️

در صورت بروز حادثه، بستن نادرست کمربندهای ایمنی می‌تواند باعث آسیب یا حتی مرگ سرنشینان شود.

- زمانی که پشتی صندلی در حالت عمودی قرار گرفته باشد و سرنشینان کمربندهای ایمنی را به‌درستی با توجه به اندازه و فرم بدن خود بسته باشند، کمربندهای ایمنی می‌توانند بهترین محافظت را ایجاد کنند.

- مراقب باشید هنگام بستن کمربند ایمنی آن را نچرخانید.
- هرگز با دست کمربند ایمنی را از بدن خود دور نکنید.
- هرگز نگذارید کمربند ایمنی بر روی اشیاء سخت یا شکننده مانند عینک، خودکار یا کلید فشار بیاورد.
- از بست‌های کمربند ایمنی، حلقه‌های ثابت کننده یا وسایل مشابه برای تغییر مسیر کمربند ایمنی استفاده نکنید.

**i** در صورتی که به دلایل فیزیکی قادر به بستن کمربند ایمنی در وضعیت صحیح نیستید، می‌توانید با نمایندگی‌های مجاز شرکت ارتباط برقرار کنید تا آنها اصلاحات ویژه‌ای در کمربند ایمنی انجام دهند تا کمربند ایمنی و کیسه هوا به‌طور کامل نقش محافظتی خود را ایفا کنند. این اصلاح باید توسط نمایندگی‌های مجاز شرکت انجام شود.

### تنظیم کننده ارتفاع کمربند ایمنی

**📖** به ابتدای بخش در صفحه ۴۳ مراجعه کنید **⚠️**



**تصویر ۳۸ کنار صندلی‌های جلو: تنظیم کننده ارتفاع کمربند ایمنی**

تنظیم‌کننده ارتفاع کمربند ایمنی جلو برای تنظیم موقعیت بستن کمربند ایمنی بر روی شانه‌های سرنشین جلو استفاده می‌شود تا سرنشین بتواند کمربند ایمنی را به درستی ببندد:

- قطعه راهنما را در جهت فلش با دست نگه دارید. **تصویر ۳۸**
- راهنما را به بالا و پایین حرکت دهید و کمربند قسمت شانه را طوری تنظیم کنید که در وسط شانه‌ها قرار گیرد **← صفحه ۴۸، قسمت وضعیت قرار گرفتن کمربند ایمنی بر روی بدن.**

### موقعیت صحیح قرار گرفتن کمربند ایمنی

- قسمت شانه کمربند باید در وسط شانه‌های سرنشین قرار گیرد و نباید دور گردن، زیر بازوها یا پشت او قرار گیرد.
- کمربند قسمت لگن باید در ناحیه لگن قرار گیرد و نباید روی شکم فشار بیاورد.
- کمربند باید صاف و متناسب با بدن سرنشین باشد. اگر کمربند خیلی شل است، آن را سفت کنید.
- هنگام بستن کمربند ایمنی برای یک زن باردار، کمربند قسمت شانه باید به‌طور مناسب روی قفسه سینه قرار گیرد و کمربند قسمت لگن باید تا حد امکان پایین و دور لگن قرار گیرد. کمربند ایمنی باید بر روی بدن قرار گیرد و نباید به ناحیه شکم زن باردار فشار وارد کند. این روش استفاده از کمربند ایمنی باید در طول دوران بارداری رعایت شود. **← تصویر ۳۷**

### تنظیم کمربند ایمنی متناسب با اندازه بدن خود

برای تنظیم ارتفاع کمربند ایمنی می‌توان از موارد زیر استفاده کرد:

- تنظیم کننده ارتفاع کمربند ایمنی جلو **← صفحه ۴۹.**
- صندلی‌های جلو با قابلیت تنظیم ارتفاع **← صفحه ۸۳.**

### ⚠️ هشدار

در صورت بروز حادثه، ترمز اضطراری یا شتاب‌گیری ناگهانی، بستن نادرست کمربند ایمنی ممکن است باعث آسیب جدی به سرنشینان شود.

- زمانی که پشتی صندلی در حالت عمودی قرار گرفته باشد و سرنشین کمربند ایمنی را به درستی بسته باشد، کمربند ایمنی بهترین محافظت را ایجاد می‌کند.
- اگر کمربند ایمنی به درستی بسته نشده باشد، و کمربند ایمنی از قسمت‌های سخت‌تر بدن به قسمت‌های نرم‌تر (مثل شکم) منتقل شود، می‌تواند به شدت به سرنشین آسیب برساند.
- کمربند قسمت شانه باید روی شانه‌های سرنشین قرار بگیرد و نباید زیر بازوها یا دور گردن گیر کند.
- کمربند شانه باید به‌طور کامل بر روی قفسه سینه سرنشین قرار گیرد.
- کمربند لگن باید روی لگن قرار گیرد و نباید به شکم فشار بیاورد. کمربند لگن باید به‌طور کامل دور لگن قرار گیرد. در صورت لزوم کمربند را محکم کنید.
- هنگامی که زنان باردار از کمربند ایمنی استفاده می‌کنند، کمربند قسمت لگن باید تا حد امکان پایین و در زیر "برآمدگی" شکم قرار گیرد.



- راهنمای کمر بند شانه را رها کنید.
- پس از تنظیم، نوار کمر بند ایمنی را محکم و سریع بکشید تا بررسی کنید که آیا راهنما در جای خود قفل شده است یا خیر.

### ⚠ هشدار

هنگامی که خودرو در حال حرکت است هرگز ارتفاع کمر بند ایمنی را تنظیم نکنید.

### جمع‌کننده خودکار کمر بند ایمنی، کشنده کمر بند ایمنی و محدود کننده نیروی کشش کمر بند ایمنی

📖 به ابتدای بخش در صفحه ۴۳ مراجعه کنید ⚠

کمر بند ایمنی خودرو جزء مهمی از سیستم ایمنی خودرو است و وظایف مهم زیر را بر عهده دارد:

#### جمع‌کننده خودکار کمر بند ایمنی

کمر بندهای شانه‌ای این خودرو مجهز به جمع‌کننده خودکار است. هنگامی که کمر بند شانه‌ای به آرامی کشیده می‌شود یا خودرو با سرعت عادی در حال حرکت است، کمر بند شانه‌ای می‌تواند آزادانه کشیده یا جمع شود. با این حال، هنگام کشیدن سریع کمر بند شانه‌ای، ترمز اضطراری، رانندگی در جاده‌های کوهستانی یا پر پیچ و خم، یا شتاب گرفتن، جمع‌کننده خودکار، کمر بند را قفل می‌کند و کمر بند شانه‌ای نمی‌تواند آزادانه کشیده یا جمع شود.

در برخی شرایط خطرناک رانندگی، مانند ترمز گرفتن اضطراری، فرمان گرفتن بیش از حد یا پیچاندن کم‌فریبک فرمان، سیستم حفاظت پیشگیرانه به‌طور خودکار کمر بندهای ایمنی بسته شده جلو را محکم می‌کند. اگر حادثه‌ای رخ ندهد یا وضعیت بحرانی رانندگی پایان یابد، کمر بندهای ایمنی جلو دوباره شل می‌شوند و سیستم حفاظت پیشگیرانه دوباره به حالتی باز می‌گردد که آماده پاسخگویی خودکار در مواقع اضطراری خواهد بود ← صفحه ۵۱.

#### کشنده کمر بند ایمنی

کمر بندهای ایمنی جلو و کمر بندهای ایمنی کناری عقب (بسته به تجهیزات مدل خودرو) مجهز به کشنده کمر بند هستند.

هنگامی که خودرو دچار یک برخورد شدید از جلو، کنار یا عقب می‌شود، سنسور کشنده کمر بند ایمنی را فعال می‌کند تا کمر بند ایمنی را در جهت جمع شدن آن محکم کند و حرکت رو به جلو سرنشینان را کاهش دهد و در نتیجه از سرنشینان محافظت کند. کشنده کمر بند

ایمنی با سیستم کیسه هوا به طور همزمان کار می‌کنند. در صورت واژگونی خودرو، اگر کیسه هوای جانبی باز نشود، کشنده کمر بند ایمنی فعال نخواهد شد.

با فعال شدن پیش کشنده‌های کمر بند ایمنی، مقدار کمی دود آزاد می‌شود. که این امری طبیعی است و به این معنی نیست که خودرو در حال آتش گرفتن است و اصلاً مسئله نگران‌کننده‌ای نیست.

جمع‌کننده قابل برگشت کمر بند ایمنی (سیستم حفاظت پیشگیرانه) ممکن است تحت شرایط خاص رانندگی، به صورت قابل برگشت کمر بند ایمنی را محکم کند. ← صفحه ۵۱. برای مثال در شرایط زیر:

- ترمز اضطراری
- بیش از حد فرمان گرفتن یا پیچاندن کم فرمان
- برخورد جزئی

#### محدودکننده نیروی کشش کمر بند ایمنی

در صورت بروز حادثه، محدودکننده نیروی کشش کمر بند ایمنی می‌تواند فشار کمر بند ایمنی را بر بدن سرنشین کاهش دهد.

📘 هنگام اوراق یک خودرو یا اجزای سیستم آن، حتماً مقررات ایمنی مربوطه را رعایت کنید. نمایندگی‌های مجاز شرکت با قوانین مربوطه آشنا هستند و می‌توانند خدمات مشاوره‌ای به شما ارائه دهند. ← صفحه ۵۰

#### تعمیر و نحوه دور انداختن پیش‌کشنده کمر بند ایمنی

📖 به ابتدای بخش در صفحه ۴۳ مراجعه کنید ⚠

ممکن است هنگام کار بر روی پیش‌کشنده کمر بند ایمنی یا جدا کردن قطعات مربوط به کمر بند ایمنی برای تعمیر، سایر قطعات خودرو کمر بند ایمنی آسیب ببیند. ممکن است به‌صورت چشمی نتوان آسیب دیده بودن کمر بند ایمنی را تشخیص داد، اما در صورت بروز حادثه، کمر بند ایمنی آسیب دیده ممکن است باعث شود که پیش‌کشنده کمر بند ایمنی به‌درستی کار نکند یا اصلاً کار نکند.

مطمئن شوید عملکرد محافظتی پیش‌کشنده کمر بند ایمنی به درستی کار می‌کند، از جدا کردن قطعاتی که باعث آسیب به پرسنل یا آلودگی محیط زیست می‌شود خودداری کنید و در هنگام جدا کردن قطعات طبق قوانین و مقررات مربوطه عمل کنید. نمایندگی‌های مجاز شرکت با قوانین و مقررات مربوطه آشنا هستند و می‌توانند خدمات مشاوره‌ای به شما ارائه دهند.

بسته به موقعیت رانندگی خطرناک، سیستم ممکن است یک کمربند ایمنی را به طور جداگانه یا تمام کمربندهای ایمنی را محکم کند.

### برای خودروهای مجهز به سیستم ایمنی پیش از برخورد از جلو (Front Assist)

در خودروهای مجهز به سیستم ایمنی پیش از برخورد – صفحه ۱۶۱، سیستم همچنین احتمال برخورد از عقب با خودروی جلویی را در محدوده‌های سیستم محاسبه می‌کند. زمانی که سیستم احتمال وقوع برخورد را تشخیص دهد یا ترمز اضطراری صورت گیرد، سیستم حفاظت پیشگیرانه از سرنشینان فعال می‌شود.

### تنظیمات در سیستم نمایش اطلاعات و سرگرمی

کل طیف عملکردهای سیستم‌های حفاظت پیشگیرانه را می‌توان در سیستم نمایش اطلاعات و سرگرمی فعال و غیرفعال کرد. – صفحه ۳۸

سیستم حفاظت پیشگیرانه با هر بار قرار گرفتن دکمه استارت در حالت ON دوباره فعال می‌شود. اگر سیستم حفاظت پیشگیرانه فعال با یک تنظیم خاص خودرو تطبیق داده شده باشد، تنظیمات را نمی‌توان تغییر داد.

### تنظیمات در انتخاب حالت رانندگی

در خودروهایی که به ویژگی انتخاب حالت رانندگی مجهز هستند، سیستم حفاظت پیشگیرانه از سرنشینان با تنظیمات خاص خودرو در حالت رانندگی مربوطه هماهنگ شده است. – صفحه ۱۳۸

### محدودیت‌های عملکردی

زمان‌هایی که سیستم حفاظت پیشگیرانه از سرنشینان در دسترس نمی‌باشد یا تنها در شرایط زیر می‌تواند با محدودیت‌های خاصی استفاده شود:

- زمانی که در سیستم ESC، کشنده کمربند ایمنی – صفحه ۴۳، یا واحد کنترل کیسه هوا – صفحه ۵۲ نقصی وجود داشته باشد.
- هنگام خاموش بودن ASR و هنگام حرکت معکوس – صفحه ۱۹۰.
- زمانی که در سیستم ایمنی پیش از برخورد (Front Assist) نقص وجود داشته باشد. – صفحه ۱۶۱.

### عیب‌یابی



هنگامی که سیستم حفاظت پیشگیرانه از سرنشینان دچار نقص شود، صفحه کیلومتر به طور مداوم پیام "سیستم حفاظت پیشگیرانه از سرنشینان در دسترس نیست" (Preventive occupant protection system unavailable) یا "سیستم حفاظت پیشگیرانه از سرنشینان: عملکرد محدود (Preventive occupant protection system: limited function)" را نمایش می‌دهد.

اگر کمربند ایمنی، جمع‌کننده خودکار کمربند ایمنی یا پیش‌کشنده کمربند ایمنی توسط افراد غیرحرفه‌ای تعمیر شوند یا به‌درستی استفاده نشوند، ممکن است پیش‌کشنده کمربند ایمنی در مواقعی که باید فعال شود، فعال نشود یا برعکس، در مواقعی که نباید فعال شود، فعال گردد، که این موضوع خطر آسیب‌دیدگی یا مرگ را در هنگام بروز حوادث افزایش می‌دهد.

- تعمیر، تنظیم یا جداسازی سیستم جمع‌کننده یا هر بخشی از کمربند ایمنی باید توسط نمایندگی‌های مجاز شرکت انجام شود. – صفحه ۲۷۴.
- پیش‌کشنده‌های کمربند ایمنی و جمع‌کننده‌های کمربند ایمنی خودکار قابل تعمیر نیستند و باید تعویض شوند!

 ماژول‌های کیسه هوا و پیش‌کشنده‌های کمربند ایمنی ممکن است حاوی مقدار مشخصی پرکلرات باشند. لطفاً هنگام رسیدگی به آنها قوانین مربوطه را به دقت رعایت کنید.

### سیستم حفاظت پیشگیرانه از سرنشینان

 به ابتدای بخش در صفحه ۴۳ مراجعه کنید. 

سیستم حفاظت پیشگیرانه از سرنشینان یک سیستم کمکی است که برای محافظت از سرنشینان خودرو در شرایط خطرناک فعال می‌شود اما نمی‌تواند از بروز حادثه جلوگیری کند.

محدوده کامل سیستم حفاظت پیشگیرانه از سرنشینان تنها زمانی در دسترس است که در سیستم نمایش اطلاعات و سرگرمی فعال شده باشد، حالت رانندگی خاصی انتخاب نشده باشد و هیچ نقص عملکردی وجود نداشته باشد. – صفحه ۱۳۸، – صفحه ۵۱.

### عملکردهای پایه

براساس قوانین محلی و تجهیزات خودرو، از سرعت حدود 30 km/h در شرایط رانندگی خطرناک (مانند ترمز اضطراری یا در شرایط پیچاندن کم فرمان یا بیش از حد فرمان گرفتن) ممکن است عملکردهای زیر به‌صورت جداگانه یا همزمان فعال شوند:

- محکم شدن کمربندهای ایمنی سرنشینان جلو به صورت معکوس.
- بسته شدن خودکار سانروف پانوراما کشویی/زایه‌دار برقی و شیشه‌های درب با کمی فاصله (نه به‌طور کامل) بسته به تجهیزات خودرو.



برای بررسی سیستم در اسرع وقت به نمایندگی مجاز شرکت مراجعه کنید.

## نکته

نادیده گرفتن چراغ‌های نشانگر روشن شده و پیام‌های متنی می‌تواند به خودروی شما آسیب برساند.

## سیستم کیسه هوا

### مقدمه‌ای بر موضوع

این فصل حاوی اطلاعاتی در مورد موضوعات زیر است:

- ۵۳ - چراغ هشدار نشانگر
- ۵۴ - نحوه کار و معرفی سیستم کیسه هوا
- ۵۵ - کیسه هوای جلو
- ۵۶ - کیسه هوای جانبی
- ۵۷ - کیسه هوای سر

این خودرو مجهز به کیسه هوای جلو برای راننده و سرنشین جلو است. اگر صندلی‌های جلو، کمربند ایمنی، پشت‌سری و غربلیک فرمان به‌درستی تنظیم شده باشند، کیسه هوای جلو می‌تواند محافظت بیشتری در برابر قفسه سینه و سر سرنشینان جلو ایجاد کند. اما به یاد داشته باشید، سیستم کیسه هوا تنها نقش حفاظتی کمکی را دارد و هرگز نمی‌تواند جایگزین کمربند ایمنی شود! بنابراین حتی اگر صندلی‌های جلو مجهز به کیسه هوا باشند، سرنشینان جلو باید همچنان از کمربند ایمنی استفاده کنند.

### هشدار

هرگز تنها به حفاظت ارائه شده توسط کیسه هوا متکی نباشید!

- حتی اگر کیسه هوا هنگام بروز حادثه فعال شود، تنها محافظت کمکی فراهم می‌کند.
- سیستم کیسه هوا تنها زمانی می‌تواند نقش محافظتی خود را به‌طور کامل ایفا کند و خطر تلفات در هنگام بروز حادثه را کاهش دهد که سرنشینان به درستی کمربند ایمنی را بسته باشند. ← صفحه ۴۳
- قبل از شروع به حرکت خودرو، راننده و تمام سرنشینان باید به‌درستی بر روی صندلی بنشینند، کمربندهای ایمنی خود را ببندند و همیشه در هنگام حرکت خودرو حتی در مناطق شهری از کمربند ایمنی استفاده کنند.

### هشدار

فناوری هوشمند سیستم حفاظت پیشگیرانه از سرنشینان نمی‌تواند از محدودیت‌های تعیین شده فراتر رود و فقط می‌تواند در محدوده سیستم کار کند. چون سیستم حفاظت پیشگیرانه از سرنشینان راحتی را افزایش می‌دهد، دلیل نمی‌شود که در رانندگی ریسک کنید. این سیستم نمی‌تواند از بروز حوادث جلوگیری کند و نمی‌تواند جایگزین دقت و توجه راننده شود.

- سرعت خودرو و فاصله ایمن تا وسیله نقلیه جلویی باید همیشه با میدان دید، شرایط آب و هوا، سطح جاده و شرایط ترافیکی تطبیق داده شود.
- ممکن است سیستم همیشه قادر به شناسایی اجسام نباشد.
- سیستم حفاظت پیشگیرانه از سرنشینان به افراد، حیوانات یا اجسامی که شناسایی آنها در عرض جاده دشوار است، واکنشی نشان نمی‌دهد.
- اجسام بازتابنده مانند گارد ریل‌های جاده‌ای، همچنین ورود به تونل‌ها، باران شدید یا یخ‌زدگی، ممکن است بر عملکرد سیستم حفاظت پیشگیرانه از سرنشینان تأثیر بگذارد و به این ترتیب بر توانایی آن در شناسایی خطرانی که منجر به بروز حوادث می‌شوند، تأثیر بگذارد.
- ممکن است سیستم به اشتباه فعال شود.

### هشدار

اگر حواس راننده پرت شود، ممکن است منجر به بروز حادثه و جراحت شود.

- هرگز هنگام رانندگی با سیستم نمایش اطلاعات و سرگرمی کار نکنید.

### هشدار

نادیده گرفتن چراغ‌های هشدار روشن شده و نمایش پیام‌های متنی می‌تواند منجر به از کار افتادن خودرو در ترافیک، بروز حادثه و آسیب جدی شود.

- هرگز چراغ‌های هشدار روشن شده و پیام‌های متنی نمایش داده شده را نادیده نگیرید.
- خودرو را در اسرع وقت با رعایت شرایط ایمنی متوقف کنید.

## ⚠ هشدار

بین سرنشین و ناحیه باز شدن کیسه هوا نباید هیچ جسمی وجود داشته باشد، در غیر این صورت با فعال شدن و باز شدن کیسه هوا، خطر آسیب بیشتر می‌شود. همچنین ممکن است باعث تغییر ناحیه باز شدن کیسه هوا یا پرتاب اشیاء به سمت سرنشینان شود.

- هنگام حرکت خودرو جسمی را در دستان خود نگه‌دارید و همچنین روی پاهای خود قرار ندهید.
- جسمی را روی صندلی سرنشین جلو قرار ندهید. در صورت ترمز اضطراری یا شرایط غیرمنتظره، اقلام قرار داده شده روی صندلی جلو ممکن است وارد محدوده باز شدن کیسه هوا شود. هنگامی که کیسه هوا باز می‌شود، ممکن است اقلام با باز شدن سریع کیسه هوا در سراسر خودرو پرتاب شوند و در نتیجه باعث آسیب رساندن به سرنشینان شوند.
- سرنشینان صندلی‌های جلو و صندلی‌های کناری ردیف عقب نباید کودکان، حیوانات خانگی یا هر وسیله دیگری را روی پاهای خود نگه‌دارند، در غیر این صورت فضای باز شدن کیسه هوا را اشغال خواهند کرد. هم بزرگسالان و هم کودکان باید این مقررات را رعایت کنند.

## ⚠ هشدار

با فعال شدن کیسه هوا ممکن است مقدار کمی دود آزاد شود. این یک امر طبیعی است و به معنای آتش‌سوزی در خودرو نیست و جایی برای نگرانی نیست.

- دود منتشر شده ممکن است پوست و مخاط چشم را تحریک کند و ممکن است باعث مشکلات تنفسی شود، به ویژه برای بیماران مبتلا به آسم یا افراد با بیماری‌های دیگر. در این صورت، چنین افرادی باید از خودرو پیاده شوند، یا شیشه‌ها و درب‌ها را برای تنفس هوای تازه باز کنند تا تنفس برای آنها راحت‌تر شود.
- اگر در معرض این دود منتشر شده قرار گرفتید، باید دست‌ها و صورت خود را قبل از غذا خوردن با آب و صابون بشویید.
- هرگز با دست‌هایی که در معرض این دود قرار گرفته‌اند، چشم‌های خود و زخم‌های باز را لمس نکنید.
- اگر دود وارد چشمان شما شد، چشمان خود را در اسرع وقت با آب تمیز بشویید.

## ⚠ هشدار

کیسه هوا فقط یک بار باز می‌شود! اگر کیسه هوا در هنگام بروز حادثه باز شده باشد، باید تعویض شود.

- کیسه هوای باز شده و هریک از اجزای آن که در باز شدن آن نقش داشته، باید در اسرع وقت با قطعات جدید تأیید شده توسط شرکت و مناسب برای این خودرو تعویض شوند.

- تعمیر و تغییرات خودرو باید توسط نمایندگی‌های مجاز شرکت انجام شود، زیرا نمایندگی‌های مجاز دارای ابزار لازم، ابزار عیب‌یابی، اطلاعات مربوط به تعمیر و نگهداری و تکنسین‌های حرفه‌ای واجد شرایط می‌باشند.
- قطعات کیسه هوا که از خودروی اوراق شده یا کیسه هوای باز یافت شده جدا شده‌اند، نباید مورد استفاده قرار گیرند.
- هیچ تغییری نباید در اجزای کیسه هوا ایجاد شود.

## ⚠ هشدار

پاک‌کننده‌های حاوی حلال می‌توانند باعث شل شدن سطح کاور ماژول کیسه هوا شوند. هنگامی که کیسه هوا به دلیل بروز حادثه باز می‌شود، پلاستیک شکسته آن ممکن است به طور جدی به سرنشینان آسیب برساند.

- برای تمیز کردن صفحه کیلومتر و کاور کیسه هوا از مایعات پاک‌کننده حاوی حلال استفاده نکنید!

## چراغ هشدار / نشانگر

📖 به ابتدای بخش در صفحه ۵۲ مراجعه کنید ⚠

👤 هنگامی که دکمه استارت در حالت "ON" قرار دارد، سیستم یک تست عملکرد انجام می‌دهد و چراغ هشدار / نشانگر روشن می‌شود و پس از چند ثانیه خاموش می‌شود.

👤 اگر در سیستم کیسه هوا یا پیش‌کشنده کمربند ایمنی نقصی وجود داشته باشد، این چراغ هشدار زرد رنگ روشن خواهد ماند. علاوه بر این، ممکن است پیامی هم بر روی صفحه کیلومتر ترکیبی ظاهر شود.

اگر در کیسه هوا یا پیش‌کشنده‌های کمربند ایمنی نقصی شناسایی شده باشد:

- لطفاً خودرو را برای بررسی به یکی از نمایندگان مجاز شرکت ببرید.
- سیستم کیسه هوا و پیش‌کشنده‌های کمربند ایمنی را بررسی کنید.



سیستم کیسه هوا یا پیش‌کشنده کمربند ایمنی با استفاده از ابزار عیب‌یابی غیرفعال شده است.

پس از اینکه دکمه استارت در حالت "ON" قرار می‌گیرد، چراغ نشانگر زرد رنگ تقریباً به مدت چهار ثانیه روشن می‌شود و سپس تقریباً به مدت دوازده ثانیه چشمک می‌زند. علاوه بر این، ممکن است یک پیام بر روی صفحه کیلومتر ظاهر شود.

کیسه هوا یا پیش‌کشنده کمربند ایمنی یا هر دو با استفاده از ابزار عیب‌یابی غیرفعال شده است.



- لطفاً آن را توسط نمایندگی مجاز شرکت تعمیر کنید.
- پرس‌وجو کنید که آیا سیستم کیسه هوا یا پیش‌کشنده کمربند ایمنی پس از تعمیر باید در حالت غیرفعال باقی بماند یا خیر.

#### هشدار

اگر ایرادی در سیستم کیسه هوا وجود داشته باشد، کیسه هوا به‌طور معمول باز نمی‌شود یا اصلاً باز نمی‌شود یا در زمان نامناسب، باز می‌شود که ممکن است باعث صدمات جدی یا مرگ شود.

- در این صورت باید در اسرع وقت برای بررسی سیستم کیسه هوا به نمایندگی مجاز شرکت مراجعه کنید.
- حتی اگر کیسه هوای جلو ایراد داشته باشد، باز هم ممکن است در هنگام بروز حادثه فعال شود. هرگز صندلی کودک را روی صندلی سرنشین جلو نصب نکنید. در صورت نصب شدن آن را باز کنید.

#### نحوه کار و معرفی سیستم کیسه هوا

 به ابتدای بخش در صفحه ۵۲ مراجعه کنید 

کیسه‌های هوا با کاهش حرکت سرنشینان در جهت وارد شدن ضربه در هنگام برخورد از جلو یا برخورد از کنار خودرو، از آنها محافظت می‌کنند.

هنگامی‌که یک کیسه هوا بر اثر بروز حادثه فعال می‌شود سیستم، کیسه هوا را از طریق یک ژنراتور گاز پر می‌کند. در این زمان، کاور کیسه هوا ترک خورده و کیسه هوا با سرعت بالا در عرض چند میلی ثانیه منبسط می‌شود تا کل منطقه باز شدن کیسه هوا را پوشش دهد.

هنگامی‌که سرنشینی که کمربند ایمنی را بسته است شروع به افتادن در داخل کیسه هوای در حال باز شدن می‌کند، گاز موجود در کیسه هوا بلافاصله تحت فشار بدن سرنشین شروع به خارج شدن می‌کند و از سرنشین محافظت می‌کند و حرکت اینرسی سرنشین را کاهش می‌دهد و در نتیجه خطر آسیب به سرنشین کاهش می‌یابد. اگرچه کیسه‌های هوا می‌توانند از سرنشینان محافظت کنند، اما ممکن است باعث آسیب‌های دیگری مانند تورم، کبودی و ساییدگی سرنشینان هم بشوند. گرمای اصطکاکی نیز با فعال شدن کیسه هوا ایجاد می‌شود.

عوامل اصلی مؤثر بر باز شدن کیسه‌های هوا، نوع حادثه، زاویه برخورد، سرعت خودرو در زمان برخورد و نوع جسمی است که خودرو به آن برخورد می‌کند.

فعال شدن کیسه هوا به کاهش سرعت خودرو در زمان برخورد و مقدار کاهش سرعت از پیش تعیین شده توسط واحد کنترل الکترونیکی بستگی دارد. اگر کاهش سرعت اندازه‌گیری شده توسط واحد کنترل در زمان برخورد، کمتر از مقدار مرجع کاهش سرعت از پیش تعیین شده توسط واحد کنترل باشد، سیستم، کیسه هوا را فعال نخواهد کرد، حتی اگر خودرو در اثر برخورد به شدت آسیب ببیند. بنابراین، میزان آسیب‌دیدگی خودرو، هزینه تعمیرات و حتی آسیب‌دیدگی خودرو در اثر بروز حادثه را نمی‌توان به عنوان شاخصی برای تعیین باز شدن کیسه هوا استفاده کرد. با توجه به تغییرات دائمی محیط هنگام بروز حادثه، تعیین محدوده سرعت خودرو و مقدار مرجع مشخص برای باز شدن کیسه هوا غیرممکن است، بنابراین باز شدن کیسه هوا در هر نوعی از حوادث و تمام برخوردها از زوایای مختلف ممکن نیست. علاوه بر این، عوامل مهم دیگری نیز وجود دارند که بر باز شدن کیسه هوا تأثیر می‌گذارند، مانند ویژگی‌های جسمی که خودرو با آن برخورد می‌کند (نرمی و سختی آن)، زاویه برخورد و سرعت خودرو.

کیسه‌های هوا تنها می‌توانند نقش کمک حفاظتی برای کمربندهای ایمنی سه نقطه‌ای داشته باشند و تنها زمانی می‌توانند این نقش را ایفا کنند، که حادثه‌ای رخ دهد و مقدار کاهش سرعت خودرو برای باز کردن کیسه‌های هوا کافی باشد. از آنجایی که کیسه‌های هوا تنها یک بار و تنها در شرایط خاص فعال می‌شوند، کمربند ایمنی می‌تواند در هر شرایطی چه کیسه‌های هوا فعال شوند یا فعال نشوند، از سرنشینان محافظت کند.

## کیسه هوای جلو

📖 به ابتدای بخش در صفحه ۵۲ مراجعه کنید ⚠️

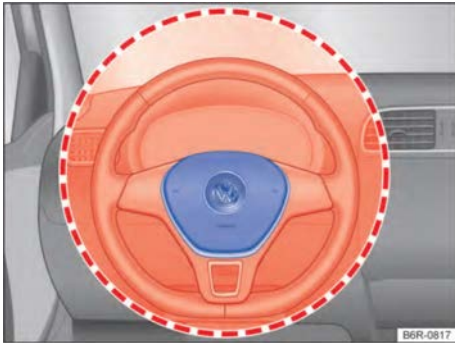

تصویر ۳۹ محل نصب کیسه هوای جلو راننده و محدوده عملکرد آن



تصویر ۴۰ محل نصب و محدوده عملکرد کیسه هوای سرنشین جلو

در صورت برخورد شدید از جلو، کیسه‌های هوای جلو با کمربندهای ایمنی کار می‌کنند، تا محافظت بیشتری برای سر و قفسه سینه سرنشینان جلویی ایجاد کنند. سرنشینان صندلی جلو باید تا حد امکان از کیسه هوای جلو دور باشند. ← صفحه ۴۱، و درست و ایمن بر روی صندلی نشسته باشند. به این ترتیب، هنگامی که کیسه هوای جلو باز می‌شود، می‌تواند به‌طور کامل باد شده و در نتیجه حداکثر محافظت را ایجاد کند. کیسه هوای جلوی راننده بر روی غریبک فرمان ← تصویر ۳۹ و کیسه هوای جلو سرنشین جلو بر روی داشبورد ← تصویر ۴۰ نصب شده است. محل نصب کیسه هوا با کلمه "AIRBAG" مشخص شده است. ناحیه‌ای که با خط قرمز در تصویر نشان داده شده است، محدوده باز شدن کیسه هوای جلو است. بنابراین، هیچ جسمی نباید در این قسمت قرار داده شود ← ⚠️ کیسه هوای جلوی راننده و سرنشین جلو هنگام باز شدن با لوازم جانبی اصلی تماس نخواهند داشت.

سیستم کیسه هوا تنها یکی از اجزای سیستم ایمنی غیرفعال خودرو است. کیسه هوا تنها زمانی می‌تواند به طور مؤثر از سرنشینان محافظت کند که آنها کمر بند ایمنی را بسته باشند و به درستی بر روی صندلی نشسته باشند ⚠️ ← صفحه ۴۱

## اجزای سیستم ایمنی خودرو

سیستم ایمنی خودرو از تجهیزات ایمنی زیر تشکیل شده است. بسته به طراحی خودرو، ممکن است خودروی شما یکسری از تجهیزات ایمنی خاص را نداشته باشد.

- کمر بند ایمنی سه نقطه‌ای بهینه شده برای همه صندلی‌ها.
- کشنده کمر بند برای صندلی‌های جلو و صندلی‌های کناری عقب (بسته به تجهیزات مدل خودرو).
- محدودکننده نیروی کمر بند ایمنی برای صندلی‌های جلو.
- تنظیم‌کننده ارتفاع کمر بند ایمنی برای صندلی‌های جلو.
- چراغ هشدار کمر بند ایمنی ⚠️.
- تشخیص وجود سرنشین بر روی صندلی برای کیسه هوای جلو برای صندلی‌های جلو.
- کیسه هوای صندلی جلو.
- کیسه هوای جانبی برای صندلی‌های جلو.
- کیسه هوای سر در طرفین چپ و راست.
- چراغ هشدار/ نشانگر کیسه هوا ⚠️.
- واحدهای کنترل و سنسورها.
- پشت‌سری با قابلیت تنظیم ارتفاع بهینه‌شده برای ایمنی.
- ستون فرمان قابل تنظیم.
- نقاط اتصال صندلی کودک روی صندلی‌های کناری عقب.
- نقاط نصب بند بالای صندلی کودک (Top Tether).

در موارد زیر، سیستم، کیسه‌های هوای جلو، جانبی و سر را فعال نخواهد کرد:

- سرعت برخورد کمتر از مقدار مورد نیاز در واحد کنترل باشد.
- هنگام برخورد دکمه استارت در حالت OFF باشد.
- هنگام برخورد از جلو، کاهش سرعت اندازه‌گیری شده خودرو توسط واحد کنترل بسیار کم باشد.
- در صورت برخورد جزئی از بغل.
- در صورت برخورد از عقب.
- زمانی که شتاب زاویه‌ای اندازه‌گیری شده توسط واحد کنترل در هنگام واژگونی به مقدار پیش‌فرض نرسیده باشد.

📖 به ابتدای بخش در صفحه ۵۲ مراجعه کنید ⚠️

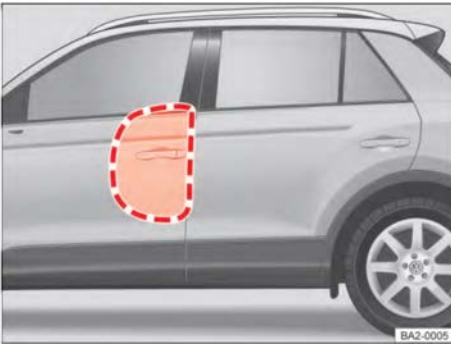

تصویر ۴۱ سمت چپ خودرو: محدوده باز شدن کیسه هوای جانبی



تصویر ۴۲: صندلی جلو سمت چپ: موقعیت نصب کیسه هوای جانبی و محدوده باز شدن آن

بسته به تجهیزات مدل خودرو، صندلی‌های جلو را می‌توان به کیسه هوای جانبی مجهز کرد. ← تصویر ۴۱ - کیسه‌های هوای جانبی صندلی‌های جلو در تشک نرم پشتی صندلی راننده و صندلی سرنشین جلو نصب شده‌اند. ← تصویر ۴۲

محل نصب کیسه‌های هوای جانبی با کلمه "AIRBAG" مشخص شده‌اند.

ناحیه‌ای که توسط خط قرمز در ← تصویر ۴۱ و ← تصویر ۴۲ نشان داده شده است، ناحیه باز شدن کیسه هوای جانبی است. بنابراین، هیچ شیئی نباید در این قسمت قرار داده شود ← ⚠️ .

هنگام برخورد از کنار، سیستم، کیسه هوای جانبی را در سمت ضربه خورده فعال می‌کند، تا از سرنشینان در سمتی که ضربه وارد شده محافظت کند.

هنگامی که برخورد خودرو باعث فعال شدن کیسه هوا می‌شود، کیسه هوا به سرعت و با شدت بالا پر می‌شود.

- هیچ جسمی نباید مانع باز شدن کیسه هوای جلو در محدوده باز شدن آن شود.
- وسایلی مانند جالبیوانی یا نگهدارنده گوشی را روی کاور کیسه هوا یا جایی در محدوده باز شدن کیسه هوا نصب نکنید.
- سرنشینان جلو نباید کودکان، حیوانات خانگی یا اشیایی را که فضای باز شدن کیسه هوا را اشغال می‌کنند، در آغوش بگیرند. این امر هم برای بزرگسالان و هم برای کودکان صدق می‌کند.
- هیچ جسمی (مانند دستگاه‌های مسیریابی) را به شیشه جلو، بالای کیسه هوای سرنشین جلو وصل نکنید.
- از پوشاندن و چسباندن چیزی روی سطح پلاستیکی نرم وسط غربلیک فرمان یا ماژول کیسه هوای سمت سرنشین جلو خودداری کنید و هیچ گونه تغییری در قسمت‌های ذکر شده ایجاد نکنید.

### هشدار ⚠️

به یاد داشته باشید که کیسه‌های هوای جلو، روی غربلیک فرمان ← تصویر ۳۹ و داشبورد ← تصویر ۴۰ نصب شده‌اند.

- هنگام رانندگی با خودرو، راننده باید همیشه هر دو دست خود را در موقعیت‌های ساعت ۹ و ۳ لبه فرمان نگه دارد.
- صندلی راننده را طوری تنظیم کنید که حداقل ۲۵ سانتیمتر فاصله بین قفسه سینه و وسط غربلیک فرمان وجود داشته باشد. اگر به دلایل فیزیکی نمی‌توانید این فاصله کم را حفظ کنید، لطفاً با نمایندگی مجاز شرکت ارتباط برقرار کنید.
- صندلی سرنشین جلو را تا حد امکان از داشبورد دور کنید.

## ⚠ هشدار

زمانی که حادثه باعث باز شدن کیسه هوا می‌شود، کیسه هوا به سرعت و با شدت بالا پر می‌شود.

- نباید چیزی در محدوده باد شدن کیسه هوای جانبی وجود داشته باشد که از باد شدن آن جلوگیری کند.
- سرنشینان صندلی‌های جلو و صندلی‌های کناری عقب، نباید کودکان، حیوانات خانگی یا هر چیز دیگری را در آغوش خود نگه دارند، در غیر این صورت فضای باز شدن کیسه هوا را اشغال می‌کنند. هم بزرگسالان و هم کودکان باید این قانون را رعایت کنند.
- قلاب‌های اصلی لباس خودرو تنها برای آویزان کردن لباس‌های سبک هستند. از قرار دادن اشیاء سنگین یا تیز در جیب‌های لباس خودداری کنید.
- هیچ‌گونه لوازم جانبی‌ای را بر روی درب‌ها نصب نکنید!
- تحت هیچ شرایطی نباید روکش صندلی روی صندلی‌ها نصب کرد (به جز روکش‌های صندلی‌ای که توسط شرکت برای استفاده در این خودرو تأیید شده باشد)، در غیر این صورت هنگام بروز حادثه ممکن است کیسه‌های هوای جانبی به درستی باز نشود.

## کیسه هوای سر

📖 به ابتدای بخش در صفحه ۵۲ مراجعه کنید. ⚠



تصویر ۴۳ سمت چپ خودرو: موقعیت نصب و محدوده عملکرد کیسه هوای سر

بسته به مدل خودرو، کیسه هوای سر در بالای درب‌های جلوی سمت چپ و راست خودرو نصب شده‌اند. ← تصویر ۴۳

محل نصب کیسه هوای سر با کلمه "AIRBAG" مشخص شده است.

ناحیه قرمز رنگ نشان داده شده در تصویر ← تصویر ۴۳، ناحیه باز شدن کیسه هوای سر است. بنابراین، هیچ جسمی نباید در این قسمت قرار داده شود. هنگام برخورد از کنار خودرو، سیستم، کیسه هوای سر را در سمت برخورد باز می‌کند. ⚠

هنگام برخورد از کنار خودرو، سیستم کیسه هوای سر را در سمت برخورد باز می‌کند.

در صورت برخورد از کنار، کیسه هوای سر از سرنشینان در صندلی‌های جلو و صندلی‌های کناری عقب در سمت برخورد محافظت می‌کند و خطر آسیب به سرنشینان را کاهش می‌دهد.

## ⚠ هشدار

هنگام بروز حادثه کیسه هوا فوری و با سرعت بالا باز می‌شود.

- هیچ جسمی نباید در محدوده باز شدن کیسه هوای سر قرار گیرد تا مانع باز شدن آن نشود.
- هیچ جسمی را به کاور کیسه هوای سر یا در محدوده عملکرد آن وصل نکنید.
- سرنشینان در صندلی‌های جلو و صندلی‌های کناری عقب نباید کودکان، حیوانات خانگی یا هر شیء دیگری را در بغل خود نگه دارند، در غیر این صورت فضای باز شدن کیسه هوا را اشغال خواهند کرد. هم بزرگسالان و هم کودکان باید این مقررات را رعایت کنند.
- قلاب‌های اصلی لباس در خودرو تنها برای آویزان کردن لباس‌های سبک هستند. از قرار دادن اشیاء سنگین یا تیز در جیب‌های لباس خودداری کنید.

## ⚠ هشدار

نشستن نادرست بر روی صندلی راننده و صندلی سرنشین جلو ممکن است مانع عملکرد درست کیسه هوای جانبی شود و در نتیجه منجر به آسیب جدی شود.

- هرگز صندلی‌های جلو را از خودرو جدا نکنید و اجزای صندلی را تغییر ندهید.
- اگر فشار بیش از حد به تشک‌های کنار پشتی صندلی وارد شود، کیسه‌های هوای جانبی ممکن است به درستی فعال نشوند یا اصلاً فعال نشوند و یا در زمان نامناسب، فعال شوند.
- اگر درزهای روکش اصلی صندلی یا مازول کیسه هوای درب ایراد دارد، لطفاً هرچه سریع‌تر برای تعمیر به نمایندگان مجاز شرکت مراجعه کنید.

## هشدار

اگر هنگام رانندگی با خودرو از سیستم صندلی ایمنی کودک برای محافظت از او استفاده نشود یا از سیستم صندلی ایمنی کودک به طور نامناسب استفاده شود، ممکن است کودک به شدت آسیب ببیند یا حتی جان خود را از دست بدهد. پس لطفاً به موارد زیر توجه داشته باشید:

- توصیه می‌شود برای کودکان زیر ۱۲ سال یا با قد کمتر از ۱۵۰ سانتیمتر هنگام سوار شدن در خودرو از صندلی ایمنی کودک مناسب استفاده شود. اگر این موضوع با مقررات محلی متفاوت است، لطفاً مقررات محلی را رعایت کنید.
- با توجه به سن، قد و وزن کودک حتماً از صندلی مناسب برای محافظت از کودک در خودرو استفاده کنید.
- فقط یک کودک را می‌توان در صندلی کودک قرار داد. از کمر بند ایمنی برای ننگ داشتن چند کودک در صندلی کودک استفاده نکنید.
- راننده یا سرنشین به هیچ وجه نباید درحالی‌که خودرو در حال حرکت است، کودک یا نوزادی را در آغوش خود نگه دارد.
- هرگز کودک را بدون نظارت در صندلی کودک تنها نگذارید.
- اجازه ندهید کودک بدون محافظ ایمنی سوار خودرو شود. مطمئن شوید که کودک در حین حرکت خودرو در وضعیت نشستن صحیح باقی بماند و از ایستادن در داخل خودرو یا زانو زدن روی صندلی خودداری کند. به ویژه زمانی که کودک در صندلی جلو نشسته باشد، باید احتیاط بیشتری صورت گیرد. در صورت بروز حادثه در چنین شرایطی، ممکن است کودک و دیگر سرنشینان آسیب‌های جدی ببینند و حتی باعث مرگ آنها شود.
- برای به حداکثر رساندن اثر محافظتی صندلی ایمنی کودک، حتماً کمر بند ایمنی را به درستی ببندید. همیشه دستورالعمل سازنده صندلی کودک در مورد نحوه صحیح بستن کمر بند ایمنی را دنبال کنید. اگر کمر بند ایمنی به درستی بسته نشود، حتی یک حادثه جزئی می‌تواند باعث آسیب به کودک شود.
- صندلی‌های کودکی که در حادثه تحت فشار قرار گرفته‌اند، باید تعویض شوند، و حتی اگر آسیب قابل مشاهده‌ای نداشته باشند، ممکن است آسیب دیده باشند.

- هیچ وسیله جانبی نباید روی درب خودرو نصب شود!
- نباید روی شیشه سایه‌بان نصب کرد و در صورت نصب کردن باید توسط نمایندگی‌های مجاز شرکت تأیید شود.
- آفتاب‌گیر را تنها زمانی می‌توان بیرون کشید و به سمت شیشه کناری چرخاند تا جلوی نور خورشید را بگیرد که هیچ وسیله‌ای (مانند خودکار) به آن متصل نشده باشد.

## ایمنی کودکان در خودرو

### مقدمه‌ای بر موضوع

- این فصل حاوی اطلاعاتی در مورد موضوعات زیر است:
- انواع صندلی کودک ۵۹
  - اطلاعات اولیه در مورد نصب و استفاده از صندلی کودک ۶۰
  - سیستم نصب صندلی کودک ۶۱
  - ایمن کردن صندلی کودک با ISOFIX ۶۲
  - محکم کردن صندلی کودک با Top Tether (بند بالایی) ۶۴
  - محکم کردن صندلی کودک با کمر بند ایمنی ۶۵
- در صورت بروز حادثه، صندلی کودک می‌تواند خطر آسیب‌دیدگی کودکان را کاهش دهد. بنابراین، هنگام سفر با کودکان، همیشه آنها را در صندلی کودک قرار دهید! لطفاً توجه داشته باشید:
- صندلی‌های کودک بسته به قد، سن و وزن کودک به گروه‌های مختلفی تقسیم می‌شوند.
  - صندلی‌های کودک را می‌توان با استفاده از وسایل مختلف در خودرو ثابت کرد.
- به دلایل ایمنی، صندلی‌های کودک باید همیشه روی صندلی‌های عقب نصب شوند. ← صفحه ۶۰.
- توصیه می‌کنیم از صندلی‌های کودک اصلی شرکت استفاده کنید، زیرا آنها به طور خاص برای خودروهای تولیدی شرکت طراحی شده‌اند و مورد تأیید شرکت برای استفاده در خودروها می‌باشند. نمایندگی‌های مجاز شرکت دارای صندلی کودک مناسب برای این خودرو هستند. همچنین می‌توانید آنها را از طریق فروشگاه مجاز شرکت خریداری کنید. همچنین توصیه می‌کنیم از صندلی‌های کودک برندها و مدل‌های دیگر مورد تأیید شرکت استفاده کنید. می‌توانید صندلی کودک را از طریق وبسایت‌های رسمی برند یا سایر برندها و مدل‌های مورد تأیید شرکت خریداری کنید. برای مدل‌های پیشنهادی، به صفحه ۵۹ مراجعه کنید.



کشورهای مختلف ممکن است استانداردها و مقررات متفاوتی در مورد استفاده و نصب صندلی کودک داشته باشند. اگر توضیحات این کتابچه راهنما با مقررات و قوانین محلی کشور شما متفاوت است، لطفاً مقررات محلی را رعایت کنید.

### انواع صندلی کودک

به ابتدای بخش در صفحه ۵۸ مراجعه کنید



### تصویر ۴۴ تصویر صندلی کودک

توصیه می‌شود از صندلی کودک تأیید شده و مناسب کودک استفاده کنید.

### استانداردهای صندلی کودک

صندلی‌های کودک باید با استاندارد GB27887 مطابقت داشته باشند. صندلی‌های کودکی که دارای این استاندارد می‌باشند، باید دارای علامت تأیید صلاحیت باشند. این علامت تأیید ممکن است شامل اطلاعات زیر باشد:

- گروه‌بندی وزن
- گروه‌بندی قد
- گروه‌بندی مجوز (عمومی، نیمه‌عمومی یا مخصوص یک مدل خودرو)

### صندلی‌های کودک طبقه‌بندی شده براساس وزن آنها

گروه	وزن کودک
گروه 0	تا ۱۰ کیلوگرم
گروه 0+	تا ۱۳ کیلوگرم
گروه 1	۹ تا ۱۸ کیلوگرم

گروه	وزن کودک
گروه 2	۱۵ تا ۲۵ کیلوگرم
گروه 3	۲۲ تا ۳۶ کیلوگرم

**گروه وزنی 0+ / 0:** برای نوزادان 0-18 ماه، صندلی کودک رو به عقب گروه 0+ یا 1/0 مناسب است. تصویر ۴۴، صندلی کودک رو به عقب گروه 0+/1 توصیه می‌شود.

**گروه وزنی 1:** هنگامی‌که کودک به حد وزنی مربوطه رسید، از صندلی کودک گروه 1 (تا ۴ سالگی) با سیستم یکپارچه کمربند ایمنی استفاده کنید. توصیه می‌شود از صندلی کودک رو به عقب 0+/1 استفاده کنید.

**گروه وزنی 2 / 3:** گروه 2 و 3 به صندلی‌های کودک با پشتی و صندلی کودک بدون پشتی تقسیم می‌شوند. صندلی‌های کودک با پشتی به دلیل داشتن سیستم راهنمای کمربند ایمنی و پوشش‌های جانبی، عملکرد محافظتی بهتری نسبت به صندلی‌های کودک بدون پشتی دارند. بنابراین توصیه می‌کنیم از صندلی‌های کودک با پشتی استفاده کنید. صندلی‌های کودک گروه 2 برای کودکان تا ۷ سال و گروه 3 برای کودکان ۷ سال به بالا مناسب است. توصیه می‌شود از صندلی کودک (KIDFIX 2 S) یا لوازم جانبی گروه 2+3 اصلی شرکت استفاده کنید.

همه کودکان در گروه‌های وزنی بالا قرار نمی‌گیرند و به همین ترتیب همه صندلی‌ها برای نصب در این خودرو مناسب نیستند. بنابراین، بررسی این موضوع که صندلی کودک برای نشستن ایمن کودک مناسب است و می‌تواند به طور ایمن در این خودرو نصب شود یا خیر حائز اهمیت است.

### طبقه‌بندی صندلی‌های کودک بر اساس مجوز آنها

با توجه به مجوز صندلی‌ها، صندلی‌های کودک را می‌توان به سه نوع تقسیم کرد: عمومی، نیمه عمومی یا مخصوص یک مدل خودرو.

**عمومی:** صندلی‌های کودک عمومی (Universal) را می‌توان بر روی تمام خودروها بدون ذکر مدل‌های خاص نصب کرد. صندلی‌های کودک عمومی با ISOFIX باید با اتصال بند بالایی (Top Tether) ثابت شوند.

**نیمه عمومی:** صندلی‌های کودک نیمه عمومی، علاوه بر رعایت الزامات استاندارد مجوز عمومی، به یک دستگاه ایمنی برای ثابت کردن صندلی کودک نیاز دارند که باید از چندین جهت مورد بررسی قرار گیرد. صندلی‌های کودک نیمه‌عمومی به همراه فهرستی از مدل‌های خودرو سازگار با آن ارائه می‌شوند؛ که این صندلی کودک تنها در مدل‌های ذکر شده در این فهرست قابل استفاده است.



- دستورالعمل استفاده از صندلی کودک ارائه شده توسط سازنده صندلی کودک را به دقت بخوانید و رعایت کنید ← ⚠️
- در صورت امکان، صندلی کودک را در صندلی عقب پشت صندلی سرنشین جلو نصب کنید تا کودک بتواند از سمت نزدیک به پیاده‌رو پیاده شود.
- ارتفاع کمربند ایمنی را طوری تنظیم کنید که کمربند به طور طبیعی با صندلی کودک منطبق شود و انحراف قابل توجهی نداشته باشد.
- اگر قرار است صندلی کودک در صندلی عقب نصب شود، باید فضای کافی برای صندلی کودک در نظر گرفته شود. در صورت لزوم، صندلی سرنشین جلو را جلو ببرید تا در موقعیت مناسب قرار گیرد. در این صورت، مطمئن شوید که راننده یا سرنشین جلو هم به درستی بر روی صندلی نشسته‌اند. ← صفحه ۴۱
- شیب پشتی صندلی را طوری تنظیم کنید که صندلی کودک به‌طور کامل به آن بچسبد. اگر صندلی کودک با پشت‌سری صندلی تماس پیدا کرده و مانع از چسبیدن صحیح صندلی کودک به پشتی صندلی می‌شود، پشت‌سری صندلی را به طور کامل بالا بدهید یا آن را جدا کنید و به‌طور ایمن در خودرو نگهداری کنید. ← صفحه ۸۳

### برچسب کیسه هوا

- ممکن است برچسبی در داخل خودروی شما با اطلاعات مهمی در مورد کیسه هوای سرنشین جلو وجود داشته باشد. محتوای آن ممکن است بسته به آن کشور متفاوت باشد. این برچسب ممکن است در مکان‌های زیر چسبانده شده باشد:
- روی آفتابگیر بالای سر راننده و/یا سرنشین جلو. ← تصویر ۴۵

### خطر حمل کودکان در صندلی جلو

- این مدل خودرو استفاده از هر نوع صندلی کودک در صندلی جلو را ممنوع می‌کند ← ⚠️
- عملکرد کیسه هوای سرنشین جلو این مدل همیشه فعال است. در عین حال، طبق مقررات برخی کشورها، کودکان زیر ۱۲ سال مجاز به نشستن در صندلی سرنشین جلو نیستند. بنابراین قرار دادن و استفاده از هر نوع صندلی کودک بر روی صندلی سرنشین جلوی این مدل ممنوع می‌باشد.

- **مخصوص یک مدل خودرو:** تأییدیه مخصوص یک مدل خودرو نیاز به آزمایش دینامیکی صندلی کودک بر روی هر مدل خودرویی که قرار است در آن استفاده شود، دارد. صندلی‌های کودک مخصوص یک مدل خودرو نیز به همراه فهرستی از مدل‌های سازگار با آن ارائه می‌شوند.

### هشدار ⚠️

- برای کودکانی که بیش از ۱۸ کیلوگرم وزن ندارند (سن مرجع ۴ سال)، این شرکت صندلی کودک رو به عقب گروه 1/0+ Global Baby-Talent PLUS را توصیه می‌کند که باید در حالت رو به عقب نصب شود و برای ثابت کردن آن هم از ISOFIX و هم از پایه‌های حمایتی استفاده می‌شود و توسط کمربند ایمنی سه نقطه‌ای نگه داشته می‌شود.
- برای گروه وزنی 3/2 شرکت KIDFIX2 S یا لوازم جانبی اصلی گروه 2/3 شرکت را پیشنهاد می‌کند و همچنین توصیه می‌شود که از صندلی‌های دارای پشتی استفاده کرده و آن‌ها را به ISOFIX متصل کنید.

### اطلاعات اولیه در مورد نصب و استفاده از صندلی کودک

- 📖 به ابتدای بخش در صفحه ۵۸ مراجعه کنید ← ⚠️ ⓘ



تصویر ۴۵: برچسب مربوط به کیسه هوا روی آفتابگیر

### ملزومات قانونی

- استانداردها و مقررات استفاده از صندلی کودک و وسایل نگهدارنده آن، در مناطق مختلف ممکن است متفاوت باشد. در صورتی‌که استانداردها و مقررات، نصب صندلی کودک و حمل کودکان را بر روی صندلی‌های سرنشین جلو ممنوع می‌کند، لطفاً الزامات مربوطه را رعایت کنید. اصولاً مقررات، استانداردها و قوانین مربوطه، بر توضیحات این کتابچه راهنما ارجحیت دارد.

### اطلاعات در مورد نصب صندلی کودک

- لطفاً در هنگام نصب صندلی کودک به نکات زیر توجه کنید. نکات زیر در مورد صندلی‌های کودک با هر مکانیزم نصبی اعمال می‌شود.

## خطر

اگر صندلی کودک در صندلی سرنشین جلو نصب شده باشد و در آن کودکی نشسته باشد، در صورت بروز حادثه خطر آسیب دیدن جدی یا مرگ کودک افزایش می‌یابد.

- عملکرد کیسه هوای سرنشین جلو در این مدل همیشه در حالت فعال است، بنابراین قرار دادن و استفاده از هر نوع صندلی کودک بر روی صندلی سرنشین جلوی این مدل خودرو ممنوع است.

## هشدار

نصب نادرست صندلی کودک می‌تواند به سرنشینان آسیب برساند.

- مطمئن شوید که صندلی کودک را دقیقاً طبق دستورالعمل نصب و هشدارهای ارائه شده توسط سازنده صندلی کودک نصب کرده باشید.

## هشدار

برای جلوگیری از آسیب دیدن کودکان به دلیل باز شدن کیسه هوای جانبی یا سر:

- نباید هیچ کودکی در ناحیه باز شدن کیسه هوا قرار گیرد. ← صفحه ۵۲
- هیچ جسمی را در ناحیه باز شدن کیسه هوای جانبی قرار ندهید.

## سیستم نصب صندلی کودک

📖 به ابتدای بخش در صفحه ۵۸ مراجعه کنید. ⚠️

سیستم نصب ایمن صندلی‌های کودک ممکن است از کشوری به کشور دیگر متفاوت باشد.

### بررسی اجمالی سیستم‌های نصب

- **ISOFIX**: یک سیستم نصب استاندارد است که اجازه می‌دهد صندلی کودک به سرعت و ایمن در خودرو بسته شود. سیستم نصب ISOFIX صندلی کودک را محکم به بدنه خودرو متصل می‌کند.

صندلی کودک مجهز به دو بازوی نگهدارنده است که در حلقه‌های ISOFIX بین صندلی‌های کناری عقب و پشتی صندلی قرار می‌گیرند. برای جزئیات در مورد اتصال سیستم ISOFIX، لطفاً به صفحه ۶۲ مراجعه کنید. در صورت نیاز، می‌توان به سیستم ISOFIX، بند بالایی (Top Tether) و تثبیت با پایه اضافی را نیز اضافه کرد.

- **کمربندهای ایمنی سه نقطه‌ای**: در صورت امکان، از نقاط نصب ISOFIX برای محکم کردن صندلی‌های کودک استفاده کنید، زیرا آنها نسبت به کمربندهای ایمنی سه نقطه‌ای کارایی بهتری دارند. ← صفحه ۶۲

### سیستم‌های نصب اضافی:

- **(Top Tether) بند بالایی**: بند بالایی از طریق یک قلاب به حلقه‌ای که در پشتی صندلی‌های عقب در ناحیه محفظه بار قرار دارد، متصل می‌شود. ← صفحه ۶۴. حلقه نصب Top Tether با نماد یک لنگر مشخص شده است.

- **پایه**: برخی از صندلی‌های کودک با استفاده از یک پایه که بر روی کف خودرو قرار می‌گیرد، ثابت می‌شوند. این پایه از کج شدن صندلی کودک به جلو در صورت بروز حادثه جلوگیری می‌کند. صندلی‌های کودک دارای پایه فقط باید در صندلی‌های کناری عقب نصب شوند ← ⚠️

### سیستم‌های نصب توصیه شده برای صندلی‌های کودک

توصیه می‌شود هر نوع صندلی کودک را طبق مراحل زیر محکم کنید:

- **صندلی‌های نوزاد گروه 0/0+** ISOFIX و پایه‌های حمایتی.
- **صندلی‌های کودک رو به عقب گروه 1**: علاوه بر استفاده از ISOFIX و پایه‌های حمایتی، از یک کمر بند ایمنی خودکار سه نقطه‌ای اضافی در اطراف صندلی کودک برای نگه داشتن آن استفاده کنید.
- **صندلی‌های کودک رو به جلو گروه 1**: استفاده از ISOFIX و بند بالایی (Top Tether) و پایه‌های حمایتی در صورت لزوم.
- **صندلی‌های کودک گروه 3/2**: کمر بند ایمنی سه نقطه‌ای و ISOFIX در صورت لزوم.

## هشدار



استفاده نادرست از پایه‌های حمایتی می‌تواند باعث آسیب جدی یا حتی مرگ کودکان شود.

- مطمئن شوید که پایه‌ها به درستی و ایمن نصب شده باشند.
- هنگام نصب صندلی کودک رو به عقب با پایه، توصیه می‌شود که ارتفاع پایه به گونه‌ای تنظیم شود که فاصله حدود ۱۵ میلی‌متر بین پایه صندلی کودک و تشک صندلی وجود داشته باشد. این کار اطمینان می‌دهد که پایه به‌طور مؤثر صندلی را نگه دارد و میزان کج شدن صندلی کودک به جلو در صورت برخورد از جلو کاهش می‌دهد.

صندلی‌های کودک گروه 1/0+0 می‌توانند بین وضعیت‌های خوابانده و ایستاده تغییر وضعیت دهند و ارتفاع پشت‌سری آن مطابق با قد کودک قابل تنظیم است.

- برای اطمینان از حفاظت بهتر از سر و گردن کودک در صورت بروز حادثه، توصیه می‌شود صندلی کودک را برای نوزادان در وضعیت خوابانده تنظیم کنید و برای کودکان ۳ ساله و بالاتر، پیشنهاد می‌شود صندلی کودک را در وضعیت ایستاده قرار دهید.
- هنگام تنظیم ارتفاع پشت‌سری، باید موقعیت پشت‌سری را طوری تنظیم کنید که بندهای شانه کمی بالاتر از سطح شانه کودک قرار گیرد. برای کودکان حدود ۳ سال، توصیه می‌شود که پشت‌سری از موقعیت بالا به اندازه ۴ درجه پایین آورده شود تا به وضعیت پنجم برسد.

### ایمن کردن صندلی کودک با ISOFIX

 به ابتدای بخش در صفحه ۵۸ مراجعه کنید. 



تصویر ۴۷ نصب صندلی کودک ISOFIX با استفاده از بازوی نگهدارنده



تصویر ۴۶ علامت شناسایی نقاط نصب ISOFIX صندلی کودک

## مرور کلی بر نصب ISOFIX

جدول زیر موقعیت‌های نصب و روش‌های نصب صندلی‌های کودک ISOFIX را در صندلی‌های مختلف داخل خودرو نشان می‌دهد.

صندلی وسط ردیف عقب	صندلی‌های کناری ردیف عقب	صندلی سرنشین جلو (عملکرد کیسه هوای سرنشین جلو فعال است)	سطح ابعاد	جهت قرار دادن صندلی کودک	گروه‌بندی و وزن مجاز
×	IL-SU	×	E	رو به عقب	گروه 0 : حداکثر ۱۰ کیلوگرم
×	IL-SU	×	E	رو به عقب	گروه 0+ : حداکثر تا ۱۳ کیلوگرم
×		×	D		
×		×	C		
×	IL-SU IUF	×	D	رو به عقب	گروه 1 : از ۹ تا ۱۸ کیلوگرم
×		×	C		
×		×	B	رو به جلو	
×		×	B1		
×		×	A		
×	IL-SU	×	-	رو به جلو	گروه 2 : از ۱۵ تا ۲۵ کیلوگرم
×	IL-SU	×	-	رو به جلو	گروه 3 : از ۲۲ تا ۳۶ کیلوگرم

- **طبقه‌بندی اندازه:** طبقه‌بندی اندازه با گروه وزنی مجاز برای صندلی کودک مطابقت دارد. برای صندلی‌های کودک عمومی یا نیمه عمومی، طبقه‌بندی اندازه بر روی صندلی کودک درج شده است.
- **IL-SU:** این صندلی برای نصب صندلی کودک نیمه عمومی ISOFIX مناسب است. لطفاً به لیست مدل‌های مناسب سازنده صندلی کودک مراجعه کنید.
- **IUF:** این صندلی برای نصب صندلی کودک عمومی ISOFIX مناسب است و با بند بالایی (Top Tether) محکم می‌شود.
- **X:** این صندلی برای نصب صندلی‌های کودک ISOFIX این گروه مناسب نیست.

## نصب صندلی کودک ISOFIX

محل نصب نقاط ISOFIX در خودرو با علامت مشخص شده است. ← تصویر ۶۶.

دو صندلی کناری عقب این مدل را می‌توان به صندلی‌های کودک رو به عقب مجهز کرد، این صندلی‌ها به اندازه کافی بزرگ هستند تا C-ISO/R3 را در خود جای دهند.

همیشه دستورالعمل‌های ← صفحه ۶۰، اطلاعات اولیه در مورد نصب و استفاده از صندلی کودک و ← صفحه ۶۱، سیستم نصب صندلی کودک، به ویژه خطرات و هشدارهای مربوط به حمل کودکان در صندلی سرنشین جلو را رعایت کرده و دنبال کنید.

در صورت لزوم پوشش نقاط نصب ISOFIX را پایین بیاورید.

### محکم کردن صندلی کودک با Top Tether (بند بالایی)

📖 به ابتدای بخش در صفحه ۵۹ مراجعه کنید. ⚠️



تصویر ۴۸ بست روی پشتی صندلی عقب برای اتصال بند بالایی

صندلی‌های کودک عمومی (universal) علاوه بر ثابت شدن بر روی نقاط نصب ISOFIX، باید با استفاده از بند بالایی نیز ثابت شوند.

این حلقه نگهدارنده را فقط می‌توان برای ثابت کردن بند بالایی استفاده کرد. بسته به تجهیزات مدل خودرو، حلقه نگهدارنده بند بالایی را می‌توان با یک تصویر یا عبارت "TOP TETHER" شناسایی کرد.

- بازوی نگهدارنده صندلی کودک را در جهت فلش ← تصویر ۴۷ روی نقطه نصب ISOFIX فشار دهید. هنگام قفل شدن صندلی کودک در جای خود صدای قفل شدن آن را باید بشنوید.
- با کشیدن سمت چپ و راست صندلی کودک به بیرون، بررسی کنید که صندلی کودک در جای خود محکم قفل شده باشد.
- اگر صندلی کودک مجهز به پایه حمایتی باشد، پایه‌ها باید محکم روی کف خودرو قرار گیرند.

- همیشه دستورالعمل‌های ← صفحه ۶۰ را رعایت کرده و دنبال کنید.
- پشتی صندلی را آزاد کرده و کمی به جلو بخواهید. ← صفحه ۸۶
- پشت‌سری صندلی عقب را که قرار است صندلی کودک بر روی آن نصب شود را بردارید و آن را در مکانی ایمن در خودرو قرار دهید. ← صفحه ۸۳
- بند بالایی صندلی کودک را از بین پشتی صندلی و کاور محفظه بار به سمت عقب داخل محفظه بار بکشید.
- بازوی نگهدارنده صندلی کودک را در جهت فلش ← تصویر ۴۷، روی نقطه نصب ISOFIX فشار دهید. صندلی کودک باید محکم در جای خود قفل شود.
- قلاب بند بالایی را به حلقه ثابت پشتی صندلی عقب در محفظه بار وصل کنید. ← تصویر ۴۸
- پشتی صندلی را به حالت اولیه برگردانید و آن را محکم به عقب فشار دهید تا قفل شود.
- بند نگهدارنده را به طور محکم بکشید تا قسمت بالای صندلی کودک کاملاً به پشتی صندلی بچسبد.

**پس از برداشتن صندلی کودک، بلافاصله پشت‌سری را مجدداً نصب کنید.** ← صفحه ۸۳

### ⚠️ هشدار

فقط از حلقه‌های نصب مخصوصی که از قبل در خودرو نصب شده‌اند برای اتصال بند بالایی (Top Tether) استفاده کنید، در غیر این صورت ممکن است منجر به صدمات جدی شود.

- بیش از یک بند بالایی را به یک حلقه نصب، در محفظه بار وصل نکنید.
- بند بالایی را به حلقه نصب محفظه بار وصل نکنید.

📖 به ابتدای بخش در صفحه ۵۸ مراجعه کنید = ⚠️ !

اگر نیاز به استفاده از صندلی کودک نوع عمومی (U) در خودرو خود دارید، باید مطمئن شوید که صندلی کودک واقعاً از نوع عمومی است. اطلاعات لازم را می‌توانید روی صندلی کودک پیدا کنید. جدول زیر روش‌های نصب را نشان می‌دهد.

صندلی ردیف عقب		صندلی سرنشین جلو (عملکرد کیسه هوای سرنشین جلو فعال است)	وزن کودک	گروه
صندلی وسط	صندلی‌های کناری			
x	u	x	< 10 kg	گروه 0
x	u	x	< 13 kg	گروه 0+
x	u	x	9 - 18 kg	گروه 1
x	u	x	15 - 25 kg	گروه 2
x	u	x	22 - 36 kg	گروه 3

u: universal (عمومی)، x: این صندلی برای نصب صندلی کودک در این سطح مناسب نیست.

- حتماً مطابق با دستورالعمل‌های سازنده صندلی کودک، کمربند ایمنی را به درستی ببندید یا از روی صندلی کودک عبور دهید.
- کمربند ایمنی را نیپچانید.
- زبانه قفل را داخل سگک قفل کمربند ایمنی صندلی مربوطه قرار دهید تا صدای کلیک مانند قفل شدن آن را بشنوید.

### محکم کردن صندلی کودک با کمربند ایمنی

- همیشه دستورالعمل‌های ← صفحه ۶۰، اطلاعات اولیه در مورد نصب و استفاده از صندلی کودک ← صفحه ۶۰، و ایمن کردن صندلی کودک، به ویژه خطرات و هشدارهای مربوط به سوار کردن کودک در صندلی سرنشین جلو را رعایت کرده و دنبال کنید.
- ارتفاع کمربند ایمنی را تنظیم کنید تا مسیر آن به طور طبیعی با صندلی کودک هم راستا شده و انحراف زیادی نداشته باشد.

۴. اهرم دنده را در حالت خلاص (N) قرار دهید ← صفحه ۱۲۹ یا اهرم دنده را به موقعیت P ← صفحه ۱۳۰ ببرید.

۵. دکمه استارت را در حالت OFF قرار دهید.

۶. همه سرنشینان باید از خودرو خارج شده و در مکانی امن منتظر بمانند، برای مثال، پشت مانعی ایمن. مقررات ملی در مورد پوشیدن جلیقه‌های شبرنگ هشداردهنده را رعایت کنید.

۷. هنگام خروج از خودرو تمام کلیدهای خودرو را همراه داشته باشید.

۸. مثلث هشداردهنده را در موقعیت مناسب قرار دهید تا توجه رانندگان وسایل نقلیه‌ای که در حال عبور می‌باشند را به خود جلب کند.

۹. اجازه دهید موتور به اندازه کافی خنک شود. در صورت لزوم، از کارکنان متخصص نمایندگی مجاز شرکت کمک بخواهید.

### دستورالعمل‌های اقدامات در مواقع اضطراری

#### اطمینان از ایمنی افراد و خودرو

هنگام خرابی خودرو، حتماً قوانین ایمنی مربوطه را رعایت کنید. برای مثال، در بسیاری از کشورها، هنگام ایراد پیدا کردن خودرو، باید چراغ‌های هشدار خطر را روشن کرده و جلیقه شبرنگ هشداردهنده بپوشید. ← صفحه ۶۷.

#### فهرست بررسی

برای اطمینان از ایمنی خود و همه افراد داخل خودرو، حتماً مراحل زیر را دنبال کنید ← ⚠️

۱. خودرو را روی سطح مناسبی دور از جاده اصلی پارک کنید ← ⚠️

۲. چراغ‌های هشدار خطر را با استفاده از دکمه ⚠️ روشن کنید. ← صفحه ۱۷

۳. ترمز پارک برقی را فعال کنید. ← صفحه ۱۷۶

## ⚠ هشدار

هنگامی که موتور در حال کار است، اجزای سیستم آگزوز به شدت داغ می‌شوند و به راحتی می‌توانند باعث آتش‌سوزی و سوختگی شوند!

- هنگام پارک کردن خودرو، مطمئن شوید که اجزای سیستم آگزوز با مواد قابل اشتعال مانند علف زیر خودرو تماس نداشته باشند.

## ! نکته

اگر نیاز به هل دادن خودرو است، چراغ‌های عقب، اسپویلر عقب و سطح صفحه فولادی بزرگ را با کف دست فشار ندهید، در غیر این صورت ممکن است خودرو آسیب ببیند و اسپویلر عقب شل شود.

**i** حتی اگر دکمه استارت در حالت OFF قرار داشته باشد، اگر چراغ‌های هشدار برای مدت طولانی روشن بمانند، باتری ۱۲ ولتی خودرو به سرعت تخلیه می‌شود.

**i** بسته به مدل خودرو، اگر پدال ترمز را با سرعت بیش از 80 km/h به طور کامل فشار دهید، ممکن است چراغ‌های ترمز چشمک بزنند تا به خودروهای پشت سر هشدار داده شود. اگر به ترمزگیری ادامه دهید و سرعت به کمتر از 10 km/h برسد، چراغ‌های هشدار به طور خودکار روشن می‌شوند و چراغ‌های ترمز روشن می‌مانند و با شتاب گرفتن خودرو، چراغ‌های هشدار به‌طور خودکار خاموش می‌شوند.

## جعبه کمک‌های اولیه، مثلث هشدار، جلیقه شبرنگ هشداردهنده و کپسول آتش‌نشانی



تصویر ۴۹ درب پشت: براکت ثابت علامت هشداردهنده مثلثی

هنگامی که خودرو در حال بیدک کشیدن است، چراغ‌های هشدار خطر باید روشن شوند، اما همچنان می‌توان از چراغ‌های راهنما برای نشان دادن جهت پیچیدن و تغییر مسیر هم استفاده کرد. زمانی که چراغ‌های راهنما کار می‌کنند، چراغ‌های هشدار خطر را به‌طور موقت خاموش کنید.

## چراغ‌های خطر باید در شرایط زیر روشن شوند:

- وقتی سرعت خودروی جلویی به طور ناگهانی کاهش می‌یابد یا در انتهای صف ترافیک منتظر هستید، باید چراغ‌های خطر را روشن کنید تا توجه رانندگان خودروهای پشت سر را جلب کنید.
  - در شرایط اضطراری.
  - وقتی خودرو مشکل پیدا می‌کند.
  - هنگام بیدک‌کشی، یا بیدک کشیدن وسایل نقلیه دیگر.
- همیشه از چراغ‌های هشدار مطابق با مقررات محلی استفاده کنید.
- در صورت از کار افتادن چراغ‌های هشدار خطر باید اقدامات مناسب دیگری برای جلب توجه سایر کاربران جاده انجام شود، اما اقدامات انجام شده باید مطابق با مقررات راهنمایی و رانندگی باشد.

## ⚠ هشدار

- اگر خودرو به دلیل یک نقص ایراد پیدا کند، خطر بروز حادثه افزایش می‌یابد، که این برای خودتان و سایر کاربران جاده خطرناک است.
- با در نظر گرفتن شرایط ایمنی در اسرع وقت خودرو را متوقف کنید.
  - خودرو را در مکانی امن و دور از جاده اصلی پارک کنید.
  - چراغ‌های هشدار خطر را روشن کنید.
  - هنگام قفل کردن خودرو، مطمئن شوید که کودکان و افرادی که به کمک نیاز دارند، خارج از خودرو باشند. در شرایط اضطراری، هرگز درب‌های خودرو را بر روی این افراد قفل نکنید، زیرا ممکن است در معرض دمای بالا یا سرمای شدید قرار گیرند و مجروح یا بیمار شوند.

## ⚠ هشدار

- نادیده گرفتن هر یک از موارد موجود در فهرست بالا ممکن است منجر به تلفات جانی شود!
- حتماً جدول بالا و مراحل ایمنی را رعایت کنید.

## باز و بست قفل خودرو

### ریموت خودرو

#### نحوه کار ریموت





تصویر ۵۰ ریموت خودرو

توضیحات تصویر ۵۰:

- ۱ دکمه کنترل قفل مرکزی: دکمه باز کردن قفل خودرو.
- ۲ دکمه باز کردن قفل درب پشتی به صورت جداگانه.
- ۳ دکمه کنترل قفل مرکزی: دکمه قفل کردن خودرو.
- ۴ دکمه جمع و باز کردن کلید.
- ۵ چراغ نشانگر: با فشار دادن دکمه‌ها این چراغ چشمک می‌زند.

### باز و بست قفل خودرو از بیرون

- **باز کردن قفل:** دکمه  را فشار دهید.
- **قفل کردن:** دکمه  را فشار دهید.
- دکمه  ← صفحه ۷۶ را فشار دهید تا قفل درب پشتی باز شود.
- **باز کردن قفل:** در این صورت همه چراغ‌های راهنما دو بار چشمک می‌زنند.
- **قفل کردن:** در این صورت همه چراغ‌های راهنما یک بار چشمک می‌زنند.

#### هشدار

هنگام استفاده از ریموت مراقب باشید. استفاده نادرست یا مدیریت نادرست آن ممکن است منجر به وقوع حادثه یا آسیب دیدگی شود.

- هنگام خروج از خودرو، حتماً تمام کلیدهای خودرو را با خود ببرید تا از قفل شدن درب‌ها و درب پشتی توسط کودکان یا سایر افراد داخل خودرو، قرار دادن سوئیچ خودرو در حالت ON و کار کردن شیشه بالابرهای برقی و سایر تجهیزات الکتریکی جلوگیری شود.

### جعبه کمک‌های اولیه<sup>۱</sup>

بسته به مدل خودرو، جعبه کمک‌های اولیه را می‌توان در یک محفظه نگهدارنده، روی یک براکت ثابت یا زیر کف محفظه بار نگهداری کرد.

جعبه کمک‌های اولیه باید مطابق با مقررات مربوطه باشد و به تاریخ انقضای داروهای داخل آن توجه شود.

#### مثلث هشداردهنده

بسته به مدل خودرو، مثلث هشداردهنده را می‌توان در درب پشتی ذخیره کرد. درب پشتی را باز کنید، قفل را ۹۰ درجه در جهت فلش ← تصویر ۴۹ بچرخانید و سپس قفل را رها کنید و براکت ثابت را به پایین برگردانید و مثلث هشدار را بیرون بیاورید.

مثلث‌های هشداردهنده باید با مقررات ملی مطابقت داشته باشند.

پس از استفاده از مثلث هشداردهنده، باید دوباره در براکت ثابت قرار گیرد و قفل شود.

#### جلیقه شبرنگ هشداردهنده

جلیقه شبرنگ هشداردهنده را می‌توان در محفظه نگهدارنده درب راننده نگهداری کرد. ← صفحه ۱۴

جلیقه‌های شبرنگ هشداردهنده باید با مقررات ملی مطابقت داشته باشند.

#### کپسول آتش‌نشانی<sup>۱</sup>

کپسول‌های آتش‌نشانی باید به‌طور ایمن در خودرو نصب شوند.

کپسول‌های آتش‌نشانی باید با مقررات مربوطه مطابقت داشته باشند و تاریخ انقضای آنها به‌طور مرتب بررسی شود تا همیشه بهترین کارایی را داشته باشند. تاریخ انقضا بر روی برچسب بازرسی کپسول آتش‌نشانی درج شده است.

#### هشدار

در هنگام شتاب‌گیری ناگهانی یا ترمز اضطراری، ممکن است اقلام پراکنده در خودرو از جای خود به بیرون پرتاب شده و باعث آسیب جدی به سرنشینان شود!

- کپسول‌های آتش‌نشانی، جلیقه‌های شبرنگ هشدار دهنده، جعبه کمک‌های اولیه و علائم هشدار دهنده مثلثی باید به‌طور ایمن در محل نگهداری مربوطه خود قرار داده شوند.
- حتماً جلیقه شبرنگ هشداردهنده را در محفظه نگهدارنده نگهداری کنید تا در مواقع ضروری در دسترس باشد.

(۱) باید توسط خود کاربر خریداری شود.



- تیغه کلید را باز کنید.
- درپوش ریموت (1) را باز کنید ← (1)
- باتری را از محفظه باتری (2) خارج کنید.
- یک باتری جدید را در محفظه باتری قرار دهید ← (1)
- درپوش را دوباره روی محفظه ریموت فشار دهید و آن را در جای خود قفل کنید (1)

### ⚠ خطر

اگر یک باتری با قطر ۲۰ میلیمتر یا هر باتری لیتیومی‌ای دیگری به طور تصادفی بلعیده شود یا در نای گیر کند، می‌تواند در مدت زمان کوتاهی باعث خفگی، آسیب جدی یا حتی مرگ شود!

- حتماً کلید، حلقه کلید، باتری‌ها، باتری‌های یدکی و باتری‌های با قطر بیشتر از ۲۰ میلی‌متر را در مکانی امن و دور از دسترس کودکان قرار دهید.
- اگر درپوش ریموت را نمی‌توان به درستی در جای خود محکم کرد، از ریموت استفاده نکنید.
- اگر به‌طور تصادفی باتری بلعیده شد، فوراً به پزشک مراجعه کنید.

### ! نکته

- تعویض نادرست باتری ممکن است به ریموت خودرو آسیب برساند.
- استفاده از باتری نامناسب یا ناسازگار با ریموت ممکن است به ریموت خودرو آسیب برساند. باتری‌های استفاده شده را تنها می‌توان با باتری‌های جدید با ولتاژ، اندازه و مشخصات یکسان جایگزین کرد.
- مطمئن شوید که باتری را به روشی که در بالا توضیح داده شد، نصب کرده باشید. آسیب‌های ریموت ناشی از تعویض باتری توسط خود فرد شامل گارانتی نمی‌شود.

🍃 هنگام دفع باتری‌های ضایعاتی، حتماً مقررات مربوط به قانون حفاظت از محیط زیست را جداً رعایت کنید.

### همگام‌سازی ریموت خودرو

- اگر دیگر نمی‌توان خودرو را با ریموت خودرو باز یا قفل کرد، ریموت خودرو باید با خودرو تطبیق داده شود یا باتری آن تعویض شود. ← صفحه ۶۸
- تیغه کلید را از جای خود خارج کنید.
- پوشش دستگیره درب راننده را باز کنید. ← صفحه ۷۳
- ریموت خودرو را نزدیک خودرو ببرید.

- هرگز کودکان یا افرادی که نیاز به کمک دارند را در خودرو تنها نگذارید. در مواقع اضطراری، کودکان و افرادی که به کمک نیاز دارند، ممکن است در خودرو گیر کرده و نتوانند به طور ایمن خود را خارج کرده یا نجات دهند. برای مثال، با تغییر فصول، فضای داخل خودروی بسته ممکن است به شدت سرد یا گرم باشد و افراد داخل خودرو به خصوص کودکان، به احتمال زیاد مجروح، بیمار یا حتی جان خود را از دست بدهند.

- هنگام حرکت خودرو هرگز کلید را از داخل سوئیچ خودرو خارج نکنید! در غیر این صورت، ممکن است حادثه غیرمنتظره‌ای رخ دهد. زیرا ممکن است غربلیک فرمان به طور ناگهانی قفل شود و خودرو نتواند بچرخد.

### ! نکته

ریموت خودرو دارای قطعات الکترونیکی است، بنابراین حتماً ریموت را به درستی نگهداری کنید تا از آسیب، رطوبت و لرزش‌های شدید دور بماند.

### ! نکته

استفاده مکرر از ریموت یا فشردن غیرضروری دکمه‌های آن، باعث خالی شدن سریع‌تر باتری ریموت می‌شود.

### تعویض باتری

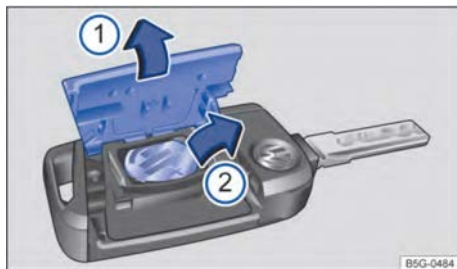

تصویر ۵۱ ریموت خودرو: تعویض باتری

توضیحات تصویر ۵۱:

(1) درپوش ریموت

(2) باتری ریموت کنترل

توصیه می‌شود باتری ریموت کنترل را در نمایندگی مجاز شرکت تعویض کنید ← (1)

## باز و بست قفل خودرو با سیستم ورود و خروج بدون سوئیچ

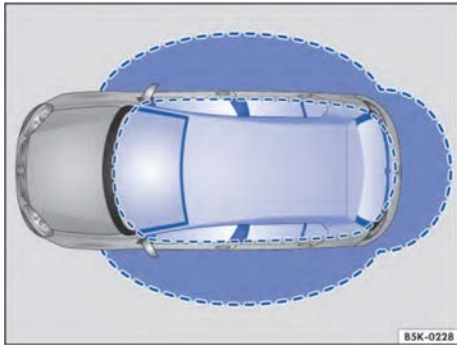

تصویر ۵۲ سیستم ورود و خروج بدون سوئیچ: محدوده فعال شدن این سیستم

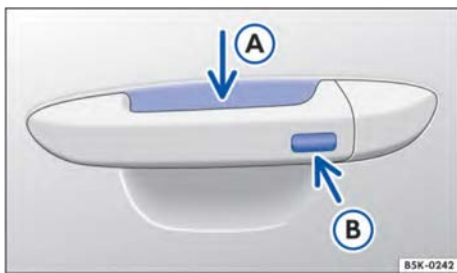

تصویر ۵۳ دستگیره درب: منطقه قرارگیری سنسورها

### باز کردن و قفل کردن خودرو

#### باز کردن قفل خودرو:

- ناحیه قرار گیری سنسور باز کردن قفل را در قسمت داخلی دستگیره درب لمس کنید. ← تصویر ۵۳ (A)

#### قفل کردن خودرو:

- دکمه استارت را در حالت OFF قرار دهید.  
- درب راننده یا سرنشین جلو را ببندید.  
- ناحیه سنسور در قسمت بیرونی دستگیره درب راننده یا سرنشین جلو را لمس کنید (B)  
- هنگام باز شدن قفل خودرو همه چراغ‌های راهنما دو بار چشمک می‌زنند و هنگام قفل شدن خودرو همه چراغ‌های راهنما یک بار چشمک می‌زنند.

### باز و بست قفل درب پشتی

اگر خودرو قفل شده باشد و ریموت خودرو در محدوده نزدیک به درب پشتی باشد ← تصویر ۵۲، قفل درب پشتی به طور خودکار با باز شدن خودرو باز می‌شود. پس از بسته شدن، درب پشتی به‌طور خودکار قفل می‌شود. اگر قفل تمام درب‌های خودرو باز باشد، درب پشتی پس از بسته شدن به‌طور خودکار قفل نخواهد شد.

- دکمه (۱۴) بر روی ریموت را فشار دهید.  
- قفل خودرو را با کلید خودرو باز کنید.  
- پوشش دستگیره درب راننده را نصب کنید. ← صفحه ۷۳.  
در این صورت همگام‌سازی ریموت به‌طور کامل انجام می‌شود.

## عیب‌یابی

### قفل یا باز نشدن درب خودرو

ریموت‌های رادیویی ممکن است تحت تأثیر موانع، شرایط جوی نامساعد یا تداخل با فرستنده‌هایی که در همان باند فرکانسی نزدیک به خودرو عمل می‌کنند (مانند دستگاه‌های ارتباطی موبایل) قرار گیرند. یا سیستم قفل مرکزی به طور موقت خاموش شود تا از بازگذاری بیش از حد سیستم جلوگیری کند. در این صورت:

- درب راننده را ببندید.  
- یا ریموت خودرو را همگام کنید. ← صفحه ۶۸

### چشمک نزدن چراغ نشانگر ریموت

اگر با فشار دادن دکمه‌های ریموت چراغ نشانگر روی آن چشمک نزنند، باتری ریموت باید تعویض شود. ← صفحه ۶۸

ریموت‌های یکدک به جهت جایگزین برای خودرو را می‌توان از طریق نمایندگان مجاز شرکت سفارش داد.

## سیستم ورود و خروج بدون سوئیچ

### مقدمه‌ای بر موضوع

این فصل حاوی اطلاعاتی در مورد موضوعات زیر است:  
- باز و بست قفل خودرو با سیستم ورود و خروج بدون سوئیچ ۶۹  
- عیب‌یابی ۷۰

سیستم ورود و خروج بدون سوئیچ (Keyless Access) به شما امکان می‌دهد که بدون استفاده از ریموت، خودرو را قفل یا باز کنید. بنابراین، لازم است که یک ریموت خودرو فعال در محدوده نزدیک خودرو قرار داشته باشد.

- ناحیه سنسور دستگیره‌ها را تمیز کنید.

### چهار بار چشمک زدن تمام چراغ‌های راهنما

پس از قفل کردن خودرو، اگر یکی از درب‌ها یا درب پشتی را در حالی که ریموت خودرو هنوز درون آن است ببندید، خودرو همچنان قفل باقی خواهد ماند.

بسته به تجهیزات مدل خودرو، صفحه کیلومتر ممکن است پیامی را نشان دهد و همچنین ممکن است زنگ هشدار منتشر شود.

- در این صورت ریموت را از داخل خودرو بیرون بیاورید و دوباره خودرو را قفل کنید.

### عملکرد خاموش شدن خودکار سنسور

سیستم ورود و خروج بدون سوئیچ: سنسورها به طور خودکار خاموش می‌شوند اگر:

- قفل خودرو برای مدت طولانی‌ای باز یا قفل نشده باشد.

- سنسور به طور مکرر فعال شده باشد.

سنسور را دوباره فعال کنید:

- قفل خودرو را با استفاده از دکمه  بر روی ریموت خودرو باز کنید.

### نکته

اگر یک ریموت خودرو در محدوده نزدیک به خودرو باشد و همزمان مقدار زیادی آب یا بخار به ناحیه سنسور دستگیره درب پاشیده شود، سنسور فعال خواهد شد. اگر حداقل یک شیشه باز باشد و سنسور روی دستگیره درب فعال بماند، تمام شیشه‌ها به‌طور خودکار بسته می‌شوند. اگر آب یا بخار به طور موقت از ناحیه سنسور خارج شود و سپس دوباره پاشیده شود، تمامی شیشه‌ها ممکن است به‌طور خودکار باز شوند. ← صفحه ۶۹

 اگر پیام "سیستم ورود و خروج بدون سوئیچ غیرفعال است (Keyless Access Failed)" بر روی صفحه کیلومتر نمایش داده شود، سیستم ورود و خروج بدون سوئیچ ممکن است نقص داشته باشد. لطفاً برای تعمیر با نمایندگی مجاز شرکت ارتباط برقرار کنید.

 اگر ریموت خودرو در خودرو وجود نداشته باشد یا سیستم آن را در خودرو شناسایی نکند، صفحه کیلومتر پیام مربوطه را نشان می‌دهد. این وضعیت ممکن است همچنین زمانی رخ دهد که سیگنال ریموت، توسط سیگنال‌های رادیویی دیگر (مانند تلفن‌های همراه) مسدود شده باشد یا توسط اشیاءی (مانند جعبه‌های آلومینیومی، رایانه‌ها، یا کیف‌های دستی) پوشانده شده باشد. ← صفحه ۱۲۶

### غیرفعال کردن موقت سیستم ورود و خروج بدون سوئیچ

برای جلوگیری از باز شدن قفل و روشن کردن خودرو توسط افراد غیرمجاز، می‌توانید سیستم ورود و خروج بدون سوئیچ را به طور موقت با دنبال کردن مراحل زیر غیرفعال کنید.

- با استفاده از دکمه  روی ریموت، خودرو را قفل کنید.

- همچنین می‌توان با لمس سنسور روی دستگیره درب راننده به مدت پنج ثانیه خودرو را قفل کرد. ← تصویر ۵۳ B در طول این فرآیند دستگیره درب را نگه ندارید.

- این کار به‌طور موقت سیستم ورود و خروج بدون سوئیچ را غیرفعال می‌کند.

- قبل از اینکه دوباره دستگیره درب را بکشید و وضعیت قفل شدن آن را بررسی کنید، حداقل ده ثانیه صبر کنید. درب نباید باز شود.

دفعه بعد که بخواهید خودرو را باز کنید، تنها با استفاده از ریموت خودرو می‌توانید این کار را انجام دهید. پس از باز کردن قفل خودرو، سیستم ورود و خروج بدون سوئیچ دوباره فعال خواهد شد.

### بسته شدن خودکار

با استفاده از قابلیت بسته شدن خودکار، می‌توانید تمامی شیشه‌های برقی و سانروف پانورامای کشویی/زاویه‌دار برقی را به طور خودکار ببندید.

- انگشت خود را برای چند ثانیه روی قسمت سنسور قفل  دستگیره درب راننده یا سرنشین جلو قرار دهید تا شیشه‌های برقی یا سانروف پانوراما کشویی/زاویه‌دار برقی به‌طور کامل بسته شوند.

روش باز کردن را می‌توان از طریق منوی تنظیمات خودرو در سیستم نمایش اطلاعات و سرگرمی تنظیم کرد. ← صفحه ۳۸

 پس از قفل شدن خودرو، عملکرد باز کردن قفل سیستم ورود و خروج بدون سوئیچ برای چند ثانیه غیرفعال می‌شود تا بررسی شود که آیا خودرو به درستی قفل شده است یا خیر.

 برای خودروهایی که مجهز به گیربکس اتوماتیک هستند، تنها زمانی می‌توان خودرو را قفل کرد که اهرم دنده در موقعیت "P" قرار داشته باشد.

 هنگامی که ناحیه سنسور باز کردن قفل دو بار لمس شود، تمام درب‌ها باز می‌شوند حتی اگر قفل یک درب از قبل باز شده باشد.

### عیب‌یابی

#### نقص سیستم ورود و خروج بدون سوئیچ

اگر دستگیره‌های درب خیلی کثیف باشند ممکن است عملکرد سنسورها مختل شود. در این صورت:

- این فصل حاوی اطلاعاتی در مورد موضوعات زیر است:
- چراغ نشانگر روی درب راننده ۷۲
  - قفل کردن و باز کردن خودکار ۷۲
  - دکمه کنترل قفل مرکزی درب ۷۲
  - قفل کردن یا باز کردن دستی درب راننده ۷۳
  - قفل کردن دستی درب سرنشین جلو و درب‌های عقب ۷۳
  - قفل ایمنی برقی کودک ۷۴
  - عیب‌یابی ۷۴

در صورت ایراد داشتن ریموت خودرو یا سیستم قفل مرکزی، درب‌ها و درب پشتی را می‌توان به صورت دستی قفل یا باز کرد.

تمامی درب‌ها، درب پشتی و درپوش باک سوخت را می‌توان با استفاده از سیستم قفل مرکزی قفل یا باز کرد. تنها زمانی می‌توان خودرو را قفل کرد که وقتی دکمه استارت در حالت OFF قرار دارد یا موتور کار نمی‌کند خودرو را ترک کنید.

صفحه کیلومتر ← صفحه ۲۶ با استفاده از یک علامت نشان می‌دهد که یک یا چند درب به درستی بسته نشده‌اند.

### به رانندگی ادامه ندهید!

- در صورت لزوم، خودرو را با رعایت ایمنی متوقف کنید.
  - درب مربوطه را باز کرده و دوباره ببندید.
- این علامت حتی زمانی که دکمه استارت در حالت OFF قرار می‌گیرد نیز، نمایش داده خواهد شد و تقریباً ده ثانیه پس از بسته شدن همه درب‌ها و قفل شدن خودرو خاموش می‌شود.

### هشدار

- درب‌هایی که هنگام حرکت خودرو به درستی بسته نشده‌اند ممکن است ناگهان به خودی خود باز شوند و تلفات جانی در پی داشته باشند!
- در این صورت، باید فوراً خودرو را متوقف کنید و درب‌ها را ببندید.
  - مطمئن شوید که تمام درب‌ها به طور محکم بسته و به خوبی قفل شده باشند. درب‌های بسته شده باید همسطح با بدنه اطراف خودرو باشند.
  - هنگام بستن درب‌ها مراقب باشید و مطمئن شوید که کسی یا چیزی بین درب و چارچوب درب قرار نداشته باشد تا آسیب نبیند.

### هشدار

هنگام وزش باد شدید یا زمانی که خودرو در سراسیمی پارک شده است، درب‌هایی که با نگهدارنده درب (Door Stopper) باز مانده‌اند، ممکن است به طور ناگهانی بسته شوند و باعث آسیب شوند!

- هنگام باز و بست درب، همیشه باید دستگیره درب را محکم نگه دارید.

### هشدار

محدوده باز و بسته شدن درب‌ها و درب پشتی یک منطقه خطرناک است. مراقب باشید تا هنگام باز و بست درب‌ها از آسیب دیدگی جلوگیری شود.

- هنگام باز کردن یا بستن درب‌ها و درب پشتی مراقب باشید و مطمئن شوید که کسی بین درب یا درب پشتی و چارچوب آن قرار نداشته باشد.

### هشدار

استفاده نادرست از سیستم قفل مرکزی می‌تواند منجر به آسیب جدی شود.

- سیستم قفل مرکزی درب می‌تواند تمام درب‌های خودرو را قفل کند. قفل کردن خودرو از داخل می‌تواند مانع باز شدن تصادفی درب‌ها شود و از ورود ناخواسته دیگران به خودرو جلوگیری کند. با این حال، در صورت بروز حادثه یا در شرایط اضطراری، درب‌های قفل شده همچنین ممکن است نجات سرنشینان خودرو را به تأخیر بیندازد.
- هرگز کودکان یا افرادی که نیاز به کمک دارند را درون خودرو تنها نگذارید. دکمه قفل مرکزی درب می‌تواند تمام درب‌های خودرو را از داخل قفل کند و این ممکن است باعث گیرافتادن آن‌ها درون خودرو شود و افرادی که در خودرو گیر می‌افتند ممکن است در معرض گرما یا سرمای شدید قرار بگیرند.
- دمای داخل خودروی قفل شده ممکن است با تغییرات فصلی بسیار بالا یا پایین باشد و افراد داخل خودرو به خصوص کودکان به احتمال زیاد مجروح، بیمار یا حتی جان خود را از دست بدهند.
- هرگز کسی را در خودروی قفل شده تنها رها نکنید. افرادی که در مواقع اضطراری در خودرو تنها می‌مانند ممکن است در خودرو محبوس شوند و نتوانند به طور ایمن خود را از خودرو بیرون آورده یا نجات دهند.

بسته به تنظیم کنترل قفل مرکزی در سیستم نمایش اطلاعات و سرگرمی، ممکن است لازم باشد قبل از باز شدن قفل همه درب‌ها و درب پشتی، دکمه را دو بار فشار دهید.

### دکمه کنترل قفل مرکزی درب

به ابتدای بخش در صفحه ۷۱ مراجعه کنید



تصویر ۵۴ درب راننده: دکمه قفل مرکزی



تصویر ۵۵ درب راننده: دکمه باز کردن قفل درب پشتی

توضیحات تصاویر ۵۴ و ۵۵:

باز کردن قفل خودرو

قفل کردن خودرو

باز کردن قفل درب پشتی

اگر تنها دکمه بر روی درب راننده فشار داده شود، فقط درب پشتی باز می‌شود و همه درب‌ها قفل باقی می‌مانند.

هنگامی که همه درب‌ها بسته هستند، دکمه‌های کنترل قفل مرکزی درب می‌توانند بدون توجه به اینکه دکمه استارت در حالت ON یا OFF قرار دارد، به‌طور معمول کار کنند.

اگر خودرو با استفاده از ریموت خودرو قفل شده باشد، دکمه کنترل قفل مرکزی کار نخواهد کرد.

اگر خودرو از داخل با استفاده از دکمه کنترل قفل مرکزی قفل شده باشد، ممکن است موارد زیر رخ دهد:

هنگام بستن یا باز کردن دستی خودرو در مواقع اضطراری یا هنگام باز کردن یا نصب کردن قطعات، مراقب باشید تا به خودرو آسیب نرسانید.

### چراغ نشانگر روی درب راننده

به ابتدای بخش در صفحه ۷۱ مراجعه کنید

چراغ نشانگر سیستم قفل مرکزی روی درب راننده قرار دارد. ← صفحه ۱۴

قفل کردن خودرو: نشانگر LED قرمز رنگ تقریباً به مدت ۲ ثانیه به سرعت چشمک می‌زند و سپس به آرامی چشمک می‌زند. اگر خودرو با استفاده از دکمه قفل مرکزی روی درب راننده قفل شده باشد، این نشانگر چشمک نمی‌زند. ← صفحه ۷۲

### قفل کردن و باز کردن خودکار

به ابتدای بخش در صفحه ۷۱ مراجعه کنید

کنترل قفل مرکزی را می‌توان از طریق منوی تنظیمات خودرو در سیستم نمایش اطلاعات و سرگرمی، تنظیم کرد. ← صفحه ۳۸

#### قفل کردن خودکار (Auto Lock)



هنگامی که سرعت خودرو از 15 km/h بیشتر شود، خودرو به‌طور خودکار قفل می‌شود. اگر خودرو قفل شده باشد، چراغ نشانگر در دکمه کنترل قفل مرکزی درب به رنگ زرد روشن می‌شود.

#### باز کردن قفل خودکار (Auto Unlock)

تمام درب‌های خودرو و قفل درب پشتی تحت شرایط زیر به‌طور خودکار باز می‌شوند:

- هنگامی که خودرو متوقف شده و سوئیچ خودرو خارج می‌شود.
- **خودرو با گیربکس اتوماتیک:** هنگامی که اهرم دنده در موقعیت P قرار دارد و دکمه استارت در حالت OFF می‌باشد.
- یا وقتی خودرو ساکن است و دکمه فشار داده می‌شود.
- یا وقتی دستگیره درب کشیده می‌شود.
- یا در صورت بروز حادثه و باز شدن کیسه هوا. ← صفحه ۷۵

پس از فعال شدن کیسه هوا، عملکرد باز کردن قفل خودکار، ورود امدادگران به داخل خودرو را آسان‌تر می‌سازد.



- هنگامی که تمام درب‌ها بسته و قفل شده باشند، چراغ نشانگر روی دکمه  به رنگ زرد روشن خواهد شد.
- سیستم هشدار ضد سرقت فعال نخواهد شد. ← صفحه ۷۱
- با کشیدن دستگیره، درب خودرو از داخل باز می‌شود. چراغ نشانگر  بر روی دکمه با باز شدن درب خاموش می‌شود. درب‌ها و درب پشتی اگر باز نشده باشند، قفل باقی می‌ماند و از بیرون باز نمی‌شوند.
- دستگیره درب را به سمت بیرون بکشید و درپوش را دوباره در جای خود قرار دهید.
- پس از قفل کردن خودرو به صورت دستی، سیستم ورود و خروج بدون سوئیچ فعال نمی‌شود. ← صفحه ۶۹

### باز کردن قفل خودرو به صورت دستی

- هشدار ضد سرقت ممکن است با باز شدن درب راننده فعال شود. ← صفحه ۷۱.
- پس از باز کردن قفل، باید اقدامات استارت اضطراری را انجام دهید. ← صفحه ۱۲۲.
- با قرار دادن دکمه استارت در حالت ON می‌توان هشدار ضد سرقت را غیرفعال کرد.
- سیستم ضد سرقت الکترونیکی موتور، یک ریموت را شناسایی می‌کند.



 هنگامی که خودرو به صورت دستی با استفاده از تیغه کلید قفل می‌شود، سیستم هشدار ضد سرقت فعال نمی‌شود. ← صفحه ۱۲۶

### قفل کردن دستی درب سرنشین جلو و درب‌های عقب



 به ابتدای بخش در صفحه ۷۱ مراجعه کنید. 



تصویر ۵۸ انتهای درب سمت راست: قفل کردن خودرو با تیغه کلید اضطراری

- هنگامی که تمام درب‌ها بسته و قفل شده باشند، چراغ نشانگر روی دکمه  به رنگ زرد روشن خواهد شد.
- سیستم هشدار ضد سرقت فعال نخواهد شد. ← صفحه ۷۱
- با کشیدن دستگیره، درب خودرو از داخل باز می‌شود. چراغ نشانگر  بر روی دکمه با باز شدن درب خاموش می‌شود. درب‌ها و درب پشتی اگر باز نشده باشند، قفل باقی می‌ماند و از بیرون باز نمی‌شوند.

### قفل کردن یا باز کردن دستی درب راننده

 به ابتدای بخش در صفحه ۷۱ مراجعه کنید. 



تصویر ۵۶ دستگیره درب راننده: مغزی قفل مخفی درب

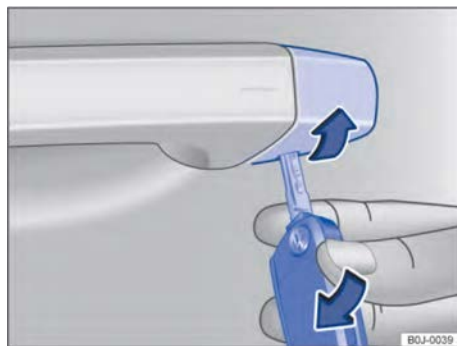

تصویر ۵۷ دستگیره درب راننده: درپوش را بلند کنید پس از قفل کردن درب راننده به صورت دستی، بررسی کنید که آیا همه درب‌ها قفل شده‌اند یا خیر. اگر قفل نشده‌اند، آنها را به صورت دستی قفل کنید. پس از باز کردن دستی قفل درب راننده، فقط درب راننده را می‌توان باز کرد. لطفاً به راهنمایی‌های مربوط به سیستم ضد سرقت در صفحه ۱۲۶ مراجعه کنید.

## هشدار ⚠️

هنگامی که قفل ایمنی برقی کودک فعال باشد، نمی‌توان درب‌های عقب را از داخل خودرو باز کرد.

- هنگام قفل کردن خودرو، هرگز کودکان یا افرادی که نیاز به کمک دارند را در خودرو تنها نگذارید، در غیر این صورت ممکن است در خودرو محبوس شوند. در شرایط اضطراری، ممکن است این افراد نتوانند از خودرو خارج شوند یا خود را نجات دهند. افرادی که در خودرو می‌مانند ممکن است در معرض گرما یا سرمای شدید داخل خودرو قرار گیرند.
- با تغییر فصل، دمای داخل خودروی قفل شده ممکن است بسیار بالا یا بسیار پایین باشد و افراد داخل خودرو به‌خصوص کودکان، به احتمال زیاد مجروح، بیمار یا حتی جان خود را از دست بدهند.

## عیب‌یابی

📖 به ابتدای بخش در صفحه ۷۱ مراجعه کنید ⚠️ 🔍

### روشن ماندن چراغ نشانگر

چراغ LED قرمز رنگ روی درب به سرعت چشمک می‌زند و سپس روشن می‌ماند. این نشان‌دهنده ایراد داشتن سیستم قفل است.

- لطفاً در اسرع وقت خودرو را به نمایندگی مجاز ببرید تا سیستم مورد بررسی قرار گیرد.

### چشمک نزدن چراغ‌های راهنما

اگر چراغ‌های راهنما هنگام قفل شدن خودرو چشمک نمی‌زنند:

- حداقل یک درب یا درب پشتی به‌درستی بسته نشده است.
- یا همه شیشه‌ها و سانروف پانوراما برقی در هنگام بسته شدن خودکار به طور کامل بسته نشده‌اند.

### قفل خودکار خودرو

اگر تمام شرایط زیر برآورده شود، خودرو پس از حدود ۴۵ ثانیه به‌طور خودکار دوباره قفل می‌شود:

- قفل خودرو باز شده، اما هیچ دربی باز نشده باشد.
- دکمه استارت در حالت ON قرار نگرفته باشد.
- درب پشتی باز نشده باشد.

### نحوه واکنش نشان دادن خودرو هنگام قفل شدن با ریموت خودرو دیگر

**سیستم ورود و خروج بدون سوئیچ:** اگر خودرو از بیرون با ریموت کنترل دیگری قفل شده باشد، ریموت داخل خودرو قفل شده و قادر به روشن کردن خودرو نخواهد بود ← صفحه ۱۲۲. برای اینکه ریموت داخل خودرو فعال شود، می‌توانید دکمه  روی ریموت داخل خودرو را فشار دهید.

درب سرنشین جلو و درب‌های عقب را می‌توان به صورت دستی به‌طور جداگانه قفل کرد. در این حالت سیستم هشدار ضد سرقت فعال نمی‌شود. ← صفحه ۷۱

- درب را باز کنید.

- بسته به تجهیزات مدل خودرو، لازم است نوار پلاستیکی با علامت قفل  را از انتهای درب باز کنید.
- تیغه کلید را داخل شکاف قرار دهید و آن را بچرخانید. ← صفحه ۷۳
- در صورت لزوم نوار پلاستیکی جدا شده را دوباره نصب کنید.
- بررسی کنید که درب‌ها قفل شده باشند.
- در صورت لزوم، درب‌های دیگر را همانطور که در بالا توضیح داده شده قفل کنید.
- در اسرع وقت خودرو را برای بررسی به نمایندگی مجاز شرکت ببرید.

درب‌هایی که به‌صورت دستی قفل شده با باز کردن قفل خودرو یا باز کردن درب مربوطه از داخل، دوباره باز می‌شوند. قفل درب‌ها را می‌توان از داخل خودرو با کشیدن دستگیره درب باز کرد. 

## قفل ایمنی برقی کودک

📖 به ابتدای بخش در صفحه ۷۱ مراجعه کنید ⚠️ 🔍

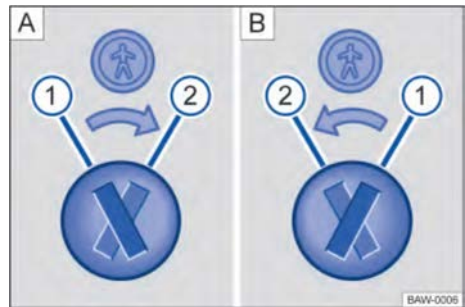

تصویر ۵۹ قفل درب ایمنی کودک: **A** درب سمت چپ عقب، **B** درب سمت راست عقب

توضیحات تصویر ۵۹:

- ① قفل درب ایمنی کودک غیرفعال است.
- ② قفل درب ایمنی کودک فعال است.

قفل درب ایمنی کودک از باز کردن درب‌های عقب از داخل خودرو توسط کودکان جلوگیری می‌کند. وقتی قفل درب ایمنی کودک فعال باشد، درب‌های عقب را تنها می‌توان از بیرون خودرو باز کرد.

### فعال و غیرفعال کردن قفل ایمنی کودک

- قفل خودرو را باز کرده و درب عقب مربوطه را باز کنید.
- چفت درب را به موقعیت مورد نظر بچرخانید.



## قفل کردن خودرو پس از فعال شدن کیسه هوا

اگر کیسه‌های هوا در حین یک حادثه فعال شوند، قفل‌های خودرو به‌طور خودکار باز خواهد شد. بسته به میزان آسیب‌دیدگی خودرو، می‌توانید پس از حادثه خودرو را به روش زیر قفل کنید:

- دکمه استارت را در حالت OFF قرار دهید.
- درب سمت راننده را باز کنید، سپس ببندید.
- خودرو را قفل کنید.



اگر ولتاژ باتری ۱۲ ولت خودرو یا باتری ریموت خودرو کم یا خالی شود، ممکن است باز کردن قفل یا قفل کردن خودرو با استفاده از عملکرد ورود و خروج بدون سوئیچ امکان‌پذیر نباشد. در این صورت خودرو را می‌توان به‌صورت دستی باز یا قفل کرد. ← صفحه ۷۱.



اگر ریموت خودرو در خودرو وجود نداشته باشد یا خودرو، ریموت را شناسایی نکند، صفحه کیلومتر پیام مربوطه را نشان می‌دهد. این وضعیت ممکن است همچنین در صورتی رخ دهد که ریموت خودرو توسط سیگنال‌های رادیویی دیگر مسدود شده باشد (مانند تلفن‌های همراه و غیره) یا توسط اشیاء (مانند جعبه‌های آلومینیومی، رایانه یا کیف و غیره) پوشانده شده باشد. ← صفحه ۱۲۶

## درب پشتی

### مقدمه‌ای بر موضوع

این فصل حاوی اطلاعاتی در مورد موضوعات زیر است:

- باز و بست درب پشتی ۷۶
- باز و بست برقی درب پشتی ۷۶
- باز کردن قفل درب پشتی به‌صورت دستی ۷۷
- عیب‌یابی ۷۸

قفل درب پشتی و درب‌های خودرو را می‌توان به‌طور همزمان باز و بست انجام داد.

### هشدار

هنگام باز کردن قفل درب‌ها و درب پشتی دقت کنید و به درستی کار کنید. عدم انجام این کار ممکن است باعث بروز حادثه و آسیب جدی شود.

- بنابراین، هنگام بستن درب پشتی مراقب باشید که کسی یا چیزی بین درب و چارچوب درب قرار نگرفته باشد تا آسیب نبیند.

- پس از بستن درب پشتی، به دقت بررسی کنید که محکم بسته و قفل شده باشد تا از باز شدن خود به خود آن در حین حرکت خودرو جلوگیری شود. درب پشتی بسته شده باید همسطح با بدنه اطراف خودرو باشد.

- در هنگام حرکت خودرو همیشه باید درب پشتی بسته باشد تا از ورود گازهای مضر آگروز به داخل خودرو جلوگیری شود!

- هنگامی‌که از خودرو استفاده نمی‌شود حتماً درب پشتی و همه درب‌ها را ببندید و قفل کنید. قبل از بستن مطمئن شوید که هیچ فردی در خودرو نیست.

- وقتی درب پشتی باز است، اجازه ندهید کودکان به تنهایی در خودرو یا نزدیک آن بازی کنند. چرا

که ممکن است کودکان وارد محفظه بار شوند و درب پشتی را ببندند و خود را در محفظه بار گیر بیندازند. با تغییر فصول، دمای داخل خودروی قفل شده ممکن است بسیار بالا یا بسیار پایین باشد و افرادی که در خودرو هستند، به خصوص کودکان خردسال به احتمال زیاد ممکن است مجروح، بیمار یا حتی جان خود را از دست بدهند.

- هرگز کودکان یا افرادی که نیاز به کمک دارند را در خودرو تنها نگذارید، زیرا ممکن است از کلید خودرو یا دکمه قفل مرکزی درب، برای قفل کردن خودرو استفاده کنند و خود را در داخل خودرو گیر بیندازند.

### هشدار

باز کردن قفل یا بازکردن نامناسب درب پشتی می‌تواند منجر به آسیب جدی شود.

- هنگامی‌که یک باریند بر روی درب پشتی نصب شده و محموله‌ای روی آن وجود دارد، ممکن است تشخیص دقیق باز بودن قفل درب پشتی امکان‌پذیر نباشد. درب پشتی قفل نشده ممکن است به‌طور غیر منتظره در حین حرکت باز شود.

### هشدار

اگر درب پشتی با برف سنگین پوشیده شده باشد یا بار زیادی بر روی آن باشد، ممکن است به دلیل بار اضافی به‌طور خودکار بسته شود و باعث آسیب جدی شود.

- هرگز درب پشتی را هنگامی که با برف سنگین پوشیده شده یا باری بر روی آن سوار شده (مثلاً روی باریند) باز نکنید.

- قبل از باز کردن درب پشتی، برف را پاک کنید یا بار را تخلیه کنید.

### هشدار

هنگام بستن درب پشتی، شیشه آن را با دستان خود فشار ندهید. در غیر این صورت ممکن است شیشه بشکند و باعث آسیب شود.



## نکته

از مکانیزم باز کردن درب پشتی نباید برای ثابت کردن بارها یا به‌عنوان دستگیره استفاده شود. در غیر این صورت، ممکن است باعث آسیب به درب پشتی شده و دیگر به درستی بسته نشود.

## نکته

برف پاک‌کن شیشه عقب یا اسپویلر عقب نباید برای محکم کردن بارها یا به‌عنوان دستگیره استفاده شود. در غیر این صورت ممکن است برف پاک‌کن شیشه عقب آسیب ببیند یا اسپویلر عقب بشکند.

## باز و بست درب پشتی

به ابتدای بخش در صفحه ۷۵ مراجعه کنید. 



تصویر ۶۵ درب پشتی باز: دستگیره بستن درب پشتی

### باز کردن درب پشتی

- دکمه  را بر روی ریموت خودرو فشار دهید تا قفل درب پشتی باز شود.
- قسمت بالای لوگوی فولکس واگن را فشار داده و درب پشتی را بلند کنید.

### بستن درب پشتی

- دستگیره داخل درب پشتی ← تصویر ۶۵ را بگیرید و درب پشتی را با نیروی کمی به سمت پایین بکشید تا در قفل درب پشتی جا بیفتد ← 
- درب پشتی با قفل شدن درها قفل می‌شود.
- صفحه کیلومتر ← صفحه ۲۶ باز بودن یا به‌درستی بسته نشدن درب پشتی را نشان می‌دهد.
- درب پشتی در حین حرکت به طور خودکار قفل می‌شود.

## هشدار

بسته شدن نادرست درب پشتی ممکن است منجر به آسیب جدی شود.

- هنگام بستن درب پشتی، مراقب باشید که دست‌ان شما لای درب گیر نکند.

اگر درب پشتی ظرف چند دقیقه پس از باز شدن قفل باز نشود، به طور خودکار دوباره قفل می‌شود. 

## باز و بست برقی درب پشتی

به ابتدای بخش در صفحه ۷۵ مراجعه کنید. 





تصویر ۶۱ روی درب راننده: دکمه باز کردن درب پشتی



تصویر ۶۲ داخل درب پشتی باز شده: دکمه بستن درب پشتی برقی

بسته به تجهیزات مدل خودرو، درب پشتی را می‌توان به صورت برقی عملکرد باز و بست را انجام داد.



### باز کردن برقی درب پشتی

- دکمه  بر روی ریموت خودرو را فشار داده و نگاه دارید تا قفل درب پشتی باز شود.
  - یا کلید  بر روی درب راننده را به سمت بالا بکشید. ← تصویر ۶۱
  - یا قسمت بالای لوگوی فولکس واگن را فشار دهید.
- درب پشتی به طور خودکار باز می‌شود.

## بستن درب پشتی برقی

- دکمه روی درب پشتی به شکل درب صندوق باز شده را فشار دهید. ← تصویر ۶۲
- **یا در خودروهای دارای سیستم ورود و خروج بدون سوئیچ:** اگر ریموت خودرو در دسترس است، دکمه  بر روی ریموت خودرو را فشار داده و نگه دارید.
- یا قسمت بالای لوگوی فولکس واگن را فشار دهید.
- یا درب پشتی را به صورت دستی در جهت بسته شدن به سمت پایین حرکت دهید تا زمانی که به طور خودکار بسته شود.
- سپس درب پشتی بسته می‌شود.

## قطع کردن فرآیند باز یا بسته شدن

- در حین باز یا بسته شدن، دکمه  را فشار دهید.
- یا در حین باز یا بسته شدن، قسمت بالای لوگوی فولکس واگن را فشار دهید.
- در این زمان می‌توانید درب پشتی را با دست حرکت دهید، اما باید نیروی بیشتری برای حرکت دادن آن اعمال کنید.
- دکمه  یا قسمت بالای لوگوی فولکس واگن را دوباره فشار دهید تا درب پشتی به حالت اولیه خود برگردد.

## سیگنال صوتی

- اگر درب پشتی خودرو از داخل خودرو باز شود یا با استفاده از ریموت خودرو باز یا بسته شود، یک سیگنال صوتی به صدا در می‌آید.

## تغییر و ذخیره زاویه باز شدن درب پشتی

- اگر فضای پشت یا بالای خودرو از محدوده شیب درب پشتی کمتر باشد، زاویه باز شدن درب پشتی را می‌توان تغییر داد.

- هنگامی که درب پشتی به موقعیت باز شدن دلخواه رسید (حداقل تا نیمه باز) فرآیند باز شدن را قطع کنید.
- دکمه  روی درب پشتی ← تصویر ۶۲ را فشار داده و نگه دارید تا چراغ‌های هشدار خطر شروع به چشمک زدن کنند.
- سپس سیستم زاویه باز شدن تغییر یافته را ذخیره می‌کند.

- انجام ذخیره‌سازی نیز با چشمک زدن چراغ‌های هشدار خطر و پخش یک سیگنال صوتی تأیید می‌شود.

## تنظیم مجدد و ذخیره زاویه باز شده

- اگر قرار است درب پشتی دوباره به طور کامل باز شود، زاویه باز شدن باید دوباره تنظیم و ذخیره شود.
- درب پشتی باز شده را محکم با دست به سمت بالا فشار دهید تا ثابت شود. این کار نیاز به نیروی قابل توجهی دارد.

- دکمه  را بر روی درب پشتی ← تصویر ۶۲ فشار دهید و نگه دارید تا چراغ‌های هشدار خطر شروع به چشمک زدن کنند.

- سپس زاویه باز شدن درب پشتی مجدداً تنظیم می‌شود. سیستم همچنین فرآیند تنظیم مجدد را از طریق چشمک زدن چراغ‌های هشدار خطر و پخش یک سیگنال صوتی تأیید خواهد کرد.

## نکته

هنگام باز و بست درب پشتی، همیشه بررسی کنید که فضای کافی برای باز و بست آن وجود داشته باشد، برای مثال، در یک پارکینگ.

## باز کردن قفل درب پشتی به صورت دستی

-  به ابتدای بخش در صفحه ۷۵ مراجعه کنید.  



- تصویر ۶۳ روی درب پشتی: پایه نگهدارنده علامت هشدار مثلثی را باز کنید.

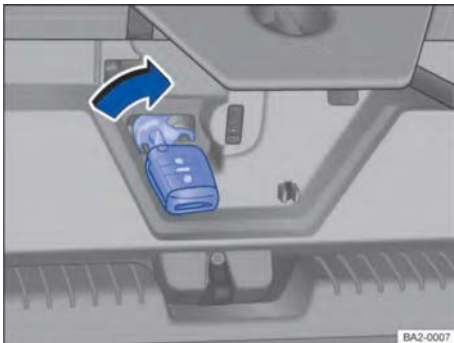

- تصویر ۶۴ در محفظه باز: قفل درب پشتی را باز کنید.

## باز کردن قفل درب پشتی به صورت دستی

اگر درب راننده و درب سرنشین جلو در عرض چند دقیقه پس از قرار گرفتن دکمه استارت در حالت OFF باز نشود، همچنان می‌توان با استفاده از کلیدها، شیشه‌ها را کنترل کرد.

### عملکرد باز و بسته شدن با یک فشار

ویژگی باز و بست با یک فشار به شما این امکان را می‌دهد که یک شیشه را بدون نیاز به نگه داشتن کلید مربوطه به طور کامل با یک فشار باز یا بسته کنید. **بالا دادن شیشه با یک فشار:** کلید شیشه بالابر برقی مربوطه را به سرعت به موقعیت دوم بالا بکشید و سپس کلید را رها کنید تا شیشه به‌طور کامل بسته شود.

**پایین دادن با یک فشار:** به سرعت کلید شیشه بالابر برقی مربوطه را در موقعیت دوم فشار دهید و سپس کلید را رها کنید تا شیشه کاملاً باز شود.

### خارج شدن از عملکرد باز و بسته شدن با یک فشار:

کلید شیشه بالابر برقی مربوطه را دوباره فشار دهید یا بالا بکشید تا عملکرد باز و بسته شدن با یک فشار غیرفعال شود.

### باز و بست راحت

هنگامی که دکمه استارت در حالت OFF قرار می‌گیرد، می‌توان شیشه‌ها را از بیرون خودرو با ریموت خودرو باز و بسته کرد:

- دکمه باز یا بست قفل روی ریموت خودرو را فشار داده و نگه دارید.

- **خودرو با سیستم ورود و خروج بدون سوئیچ:** در صورتی که ریموت خودرو در محدوده نزدیک خودرو باشد، انگشت خود را برای چند ثانیه بر روی قسمت سنسور قفل روی دستگیره درب فشار دهید تا شیشه‌ها بسته شوند. ← صفحه ۶۹

- برای غیرفعال کردن عملکرد، دکمه باز یا بست قفل بر روی ریموت کنترل را رها کنید یا انگشت خود را از قسمت سنسور دستگیره درب بردارید.

برای این کار باید یک ریموت خودرو در محدوده نزدیک به خودرو وجود داشته باشد. وقتی همه شیشه‌ها و سانروف پانورما برقی بسته می‌شوند، همه چراغ‌های راهنما برای تأیید عملیات یک بار چشمک می‌زنند.

عملکرد باز و بست راحت را می‌توان از طریق منوی تنظیمات خودرو در سیستم نمایش اطلاعات و سرگرمی تنظیم کرد. ← صفحه ۳۸

- در صورت لزوم، پشتی صندلی‌های عقب را به جلو بخواهید. ← صفحه ۸۵



- وسایل داخل محفظه بار را خارج کنید تا درب پشتی از داخل قابل دسترسی باشد.

- پیچ براکت مثلث هشداردهنده را ۹۰ درجه در جهت فلش ببندید. ← تصویر ۶۳

- براکت مثلث هشداردهنده را باز کنید و مثلث هشداردهنده را خارج کنید.

- تیغه کلید را در شیار گرد روی قفل درب پشتی قرار دهید و اهرم باز کردن قفل را در جهت فلش ← تصویر ۶۴ فشار دهید و در همین حال درب پشتی را به سمت بیرون فشار داده تا باز شود.

## عیب‌یابی

 به ابتدای بخش در صفحه ۷۵ مراجعه کنید. 

### باز و بسته نشدن درب پشتی

- بررسی کنید که درب پشتی به وسیله موانعی مسدود نشده باشد. می‌توانید با دست درب را جابه‌جا کنید، اما ممکن است نیاز به نیروی زیادی داشته باشد.

- اگر درب پشتی در مدت زمان کوتاهی مرتب باز و بسته شود، مکانیزم محرک آن به طور خودکار از کار می‌افتد تا از داغ شدن بیش از حد آن جلوگیری کند.

پس از خنک شدن مکانیزم محرک، می‌توانید با نیروی بیشتری درب پشتی را به‌طور دستی باز و بسته کنید.

- اگر باتری ۱۲ ولت خودرو یا فیوز قطع شده یا آسیب دیده باشد، درب پشتی باید به‌صورت دستی بسته شود.

### گیر کردن باز شدن درب پشت

زمانی که دمای محیط زیر ۰ درجه سانتی‌گراد باشد، مکانیزم باز شدن درب پشتی ممکن است نتواند به‌طور خودکار قفل درب پشتی را باز کند. بنابراین، در این شرایط باید درب پشتی را به‌صورت دستی باز کنید.

## شیشه بالابرهاى برقی

### باز و بست برقی شیشه‌ها

کلیدهای شیشه بالابر برقی را بر روی درب‌ها قرار دارد. ← صفحه ۱۴

برای باز کردن شیشه‌ها: این کلید را فشار دهید. 

برای بستن شیشه‌ها: این کلید را بالا بکشید. 

این کلید را فشار دهید تا کلیدهای شیشه بالابر برقی عقب قفل شوند.

## ⚠ هشدار

استفاده نادرست یا سهل‌انگاره از شیشه‌های خودرو ممکن است باعث آسیب جدی به افراد شود.

- هنگام بالا و پایین دادن شیشه‌ها مطمئن شوید که هیچ کس و هیچ چیزی در محدوده بالا رفتن شیشه قرار نداشته باشد.
- هنگام قفل کردن خودرو، کودکان یا افرادی که نیاز به کمک دارند را در خودرو تنها نگذارید، زیرا ممکن است در شرایط اضطراری نتوانند به تنهایی شیشه‌ها و درب‌ها را باز کنند.
- هنگام خروج از خودرو حتماً تمام کلیدهای خودرو را همراه خود ببرید. اگر درب راننده و درب سرنشین جلو ظرف چند دقیقه پس از قرار دادن دکمه استارت در حالت OFF باز نشوند، همچنان می‌توان با استفاده از کلیدهای شیشه بالا برقی، شیشه‌ها را کنترل کرد.
- وقتی هنگام حرکت خودرو کودکان در صندلی‌های عقب نشسته‌اند، عملکرد شیشه بالا برقی عقب باید با دکمه ایمنی غیرفعال شود تا نتوانند شیشه‌ها و درب‌ها را باز یا بسته کنند.

## سیستم تشخیص مانع شیشه بالا برهای برقی

شیشه بالا برهای برقی مجهز به سیستم تشخیص مانع هستند که به‌طور مؤثر از گیر کردن و آسیب رساندن شیشه به سرنشینان هنگام بستن آن جلوگیری می‌کند. اگر در مسیر بالا رفتن شیشه مانعی وجود داشته باشد، عملکرد بستن با یک فشار فوراً متوقف خواهد شد و شیشه به‌طور خودکار پایین آمده و باز خواهد شد ← ⚠

- در چنین شرایطی، باید هرچه سریع‌تر دلیل روان بسته نشدن شیشه را شناسایی کنید.
- سپس دوباره تلاش کنید تا شیشه را ببندید.
- اگر فرآیند بسته شدن دوباره قطع شود، سیستم تشخیص مانع برای چند ثانیه غیرفعال خواهد شد.
- اگر همچنان نتوانید شیشه را ببندید، شیشه در موقعیت مسدود شده متوقف خواهد شد. در عرض چند ثانیه کلید شیشه بالا بر برقی را دوباره به سمت بالا بکشید تا شیشه بدون سیستم تشخیص مانع بسته شود ← ⚠

## ⚠ هشدار

بالا دادن شیشه‌ها بدون سیستم تشخیص مانع ممکن است به سرنشینان خودرو آسیب برساند.

- هنگام بستن شیشه‌ها مراقب باشید.
- هنگام بالا دادن شیشه‌ها، مطمئن شوید که هیچ‌کس و هیچ چیزی در محدوده بالا بردن شیشه قرار نداشته باشد، به خصوص زمانی که سیستم تشخیص مانع شیشه غیرفعال باشد.
- سیستم تشخیص مانع نمی‌تواند از گیر کردن انگشتان یا سایر قسمت‌های بدن در قاب شیشه جلوگیری کند، بنابراین مراقب باشید که از آسیب‌های گیر کردن لای شیشه جلوگیری کنید!

سیستم تشخیص مانع همچنین هنگام بستن راحت شیشه‌ها با ریموت خودرو فعال می‌شود. 

## عیب‌یابی

### فعال نشدن عملکرد باز و بست با یک فشار

اگر باتری ۱۲ ولت خودرو زمانی که شیشه‌ها کاملاً بسته نشده‌اند، قطع یا تخلیه شود، عملکرد باز و بست با یک فشار فعال نخواهد شد و باید طبق روش زیر بازرایی شود.

- دکمه استارت را در حالت ON قرار دهید.
- تمام شیشه‌ها و درب‌ها را ببندید.
- کلید شیشه مربوطه را به سمت بالا بکشید و چند ثانیه در این حالت نگه دارید.

## ! نکته

- هنگامی که شیشه‌ها باز هستند، بارش باران ناگهانی ممکن است تجهیزات داخل خودرو را خیس کند و به خودرو آسیب برساند.
- هنگام نصب لایه محافظ اضافی بر روی شیشه‌های درب، از ورود مایعات به نواحی خشک داخل خودرو و خیس شدن واحد کنترل الکترونیکی خودداری کنید، زیرا این امر می‌تواند باعث اختلال در عملکرد واحد کنترل الکترونیکی و از کار افتادن شیشه بالا بر برقی شود.

در صورت بروز نقص در شیشه بالا بر برقی، عملکرد باز و بست با یک فشار و سیستم تشخیص مانع کار نخواهد کرد. در این صورت باید به نمایندگی مجاز شرکت مراجعه کنید تا در اسرع وقت سیستم تعمیر شود.

سیستم باز و بست راحت تنها در صورتی کار می‌کند که سیستم باز و بست با یک فشار بر روی همه شیشه بالا برهای برقی فعال باشد.

برخی از تنظیمات را می‌توان در حساب‌های کاربری شخصی‌سازی شده ذخیره کرد و بنابراین هنگام تغییر حساب‌های کاربری آن تنظیمات به‌طور خودکار تغییر می‌کنند. ← صفحه ۳۹

## کج کردن، یا باز و بست سانروف پانوراما کشویی/

### زاویه‌دار برقی

- برای باز کردن سانروف پانورامای برقی: دکمه ← تصویر ۶۵ (B) را تا موقعیت اول فشار دهید. برای عملکرد خودکار: دکمه (B) را تا موقعیت دوم فشار دهید.
- برای بستن سانروف پانوراما برقی: دکمه (A) را تا موقعیت اول فشار دهید. برای عملکرد خودکار: دکمه (A) را تا موقعیت دوم فشار دهید.
- برای باز کردن سانروف پانوراما برقی: دکمه (C) را تا موقعیت اول فشار دهید. برای عملکرد خودکار باز شدن جزئی سانروف: دکمه (C) را تا موقعیت دوم فشار دهید.
- برای بستن سانروف پانوراما برقی: دکمه (D) را تا موقعیت اول فشار دهید. برای عملکرد خودکار: دکمه (D) را تا موقعیت دوم فشار دهید.
- برای پایان دادن به فرآیند باز یا بسته شدن خودکار: دکمه (C) یا (D) را دوباره فشار دهید.

### هشدار

- استفاده نادرست یا سهل انگارانه از سانروف پانوراما برقی می‌تواند منجر به آسیب جدی شود.
- هنگام باز یا بستن سانروف، مطمئن شوید که کسی یا چیزی در محدوده عملکرد سانروف قرار نگرفته باشد.
  - هنگام خروج از خودرو، همیشه کلیدهای خودرو را با خود ببرید.
  - هرگز کودکان یا افرادی که به کمک نیاز دارند را به خصوص بدون دسترسی به ریموت خودرو، در خودرو تنها نگذارید. عملکرد نادرست ریموت خودرو می‌تواند خودرو را قفل کند، موتور را به کار اندازد، دکمه استارت را در حالت ON قرار دهد و سانروف را فعال کند.
  - اگر درب راننده یا درب سرنشین جلو برای مدت کوتاهی پس از قرار گرفتن دکمه استارت در حالت OFF باز نشود، سانروف پانوراما برقی همچنان می‌تواند فعال شود.

### نکته

- در هوای سرد زمستانی، یخ و برف روی سقف را قبل از باز کردن یا کج کردن سانروف پانوراما برقی پاک کنید تا به سانروف آسیبی وارد نشود.
- همیشه قبل از خروج از خودرو یا قبل از شروع بارندگی، سانروف پانوراما برقی را ببندید. در غیر این صورت ممکن است آب باران از طریق سانروف باز به داخل خودرو سرازیر شود و به سیستم الکتریکی خودرو آسیب جدی وارد کند و به سایر قطعات آسیب برساند.

- کلید را رها کنید، سپس دوباره آن را به سمت بالا بکشید و در حالت کشیده نگه دارید. عملکرد باز و بست با یک فشار اکنون بازیابی شده است.
- از روش فوق می‌توان برای بازیابی عملکرد باز و بست با یک فشار، یک شیشه یا چندین شیشه به‌طور همزمان استفاده کرد.

### بالا دادن شیشه‌ها بدون سیستم تشخیص مانع

- در عرض چند ثانیه، کلید را نگه دارید و دوباره تلاش کنید تا شیشه را ببندید. در این زمان، سیستم برای بخش کوتاهی از مسیر سیستم تشخیص مانع را غیر فعال می‌کند!
- اگر فرآیند بالا رفتن شیشه‌ها بیشتر از چند ثانیه طول بکشد، سیستم تشخیص مانع دوباره فعال خواهد شد. اگر شیشه دوباره بالا نرود یا در نقطه دیگری مسدود شود، بالا رفتن شیشه متوقف شده و به‌طور خودکار پایین خواهد آمد.
- اگر باز هم شیشه بالا نمی‌رود، در اسرع وقت به نمایندگی مجاز مراجعه کرده و سیستم را تعمیر کنید.

## سانروف پانوراما کشویی/ زاویه‌دار برقی

### باز و بست سانروف پانوراما کشویی/ زاویه‌دار برقی

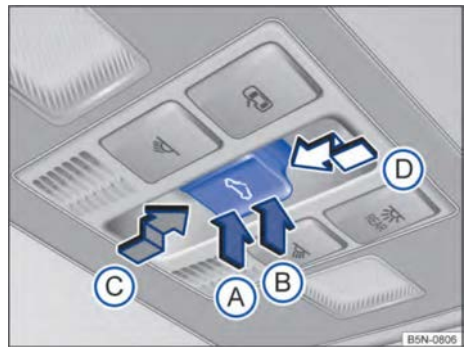

تصویر ۶۵ سقف داخلی: کلید سانروف پانوراما کشویی/ زاویه‌دار برقی

- سانروف پانوراما کشویی/ زاویه‌دار برقی یک سیستم بازشو سانروف است که از دو شیشه تشکیل شده است. شیشه عقبی آن ثابت است و باز نمی‌شود. دکمه (A) دارای دو حالت است. حالت ۱: کج شدن سانروف به طور کامل یا جزئی، باز کردن یا بستن آن. حالت ۲: با فشار دادن این دکمه، سانروف به‌طور خودکار به موقعیت انتهایی مربوطه حرکت می‌کند. با فشار دوباره دکمه، می‌توان عملکرد خودکار را متوقف کرد.

- سپس دوباره سعی کنید سانروف را ببندید.
- اگر سانروف همچنان گیر دارد و نمی‌توان آن را بست، می‌بایست سانروف را بدون سیستم تشخیص مانع بست.

### بستن سانروف پانوراما کشویی/ زاویه‌دار بدون سیستم تشخیص مانع

- دکمه  را تا موقعیت **D** ۲ فشار دهید تا سانروف کاملاً بسته شود.
- در این صورت، سانروف پانوراما برقی بدون سیستم تشخیص مانع بسته می‌شود.
- اگر همچنان سانروف بسته نمی‌شود، در اسرع وقت برای تعمیر آن به یک نمایندگان مجاز مراجعه کنید.
- اگر کلید در حین بسته شدن آزاد شود، سانروف به‌طور خودکار باز می‌شود.

### ⚠ هشدار

بستن سانروف پانوراما بدون سیستم تشخیص مانع می‌تواند منجر به آسیب جدی شود.

- هنگام بستن سانروف پانوراما مراقب باشید!
- هنگام بستن سانروف، به‌خصوص زمانی که سیستم تشخیص مانع غیرفعال است، مطمئن شوید که هیچ‌کس و هیچ چیز در محدوده عملکرد سانروف قرار نداشته باشد.
- سیستم تشخیص مانع از انگشتان یا سایر قسمت‌های بدن در محدوده قاب سانروف محافظت نمی‌کند، بنابراین مراقب باشید لای سانروف گیر نکنید!

-  سیستم تشخیص مانع زمانی که درب‌ها، شیشه‌ها و سانروف به راحتی با استفاده از ریموت خودرو بسته شوند نیز فعال می‌شود.

### عیب‌یابی

#### بسته نشدن سانروف پانوراما کشویی/ زاویه‌دار

- سانروف کشویی/ زاویه‌دار پانوراما تنها زمانی فعال می‌شود که دکمه استارت در حالت ON قرار داشته باشد. اگر درب راننده یا درب سرنشین جلو در عرض چند دقیقه پس از قرار گرفتن دکمه استارت در حالت OFF، باز نشوند، سانروف پانوراما همچنان می‌تواند فعال باشد.
- اگر سانروف پانوراما را نمی‌توان به‌صورت برقی بست، باید به‌صورت دستی بسته شود. از آنجایی که سانروف پانوراما را نمی‌توان در شرایط اضطراری بدون باز کردن قطعات آن بست، باید برای بررسی به نمایندگان مجاز شرکت مراجعه کنید.

-  به‌طور منظم، برگ‌ها و سایر بقایای پراکنده را از ریل‌های سانروف پانوراما برقی به‌صورت دستی یا با استفاده از جاروبرقی پاک کنید.

-  اگر سانروف پانوراما برقی غیرفعال شود، سیستم تشخیص مانع سانروف به‌درستی کار نخواهد کرد. در این صورت باید در اسرع وقت برای تعمیر سانروف به نمایندگی مجاز شرکت مراجعه کنید.

### سانروف پانوراما کشویی/ زاویه‌دار برقی

- باز و بست راحت سانروف پانوراما کشویی/زاویه‌دار برقی**
- سانروف کشویی پانوراما برقی را می‌توان از بیرون خودرو با استفاده از ریموت خودرو باز و یا بسته کرد:
- دکمه باز کردن قفل یا قفل کردن روی ریموت خودرو را فشار داده و نگه دارید تا سانروف پانوراما برقی باز یا بسته شود.

- **خودروهای مجهز به سیستم ورود و خروج بدون سوئیچ:** انگشت خود را برای چند ثانیه روی قسمت سنسور قفل روی دستگیره درب قرار دهید تا سانروف بسته شود. ← صفحه ۶۹
- برای قطع عملکرد، دکمه قفل کردن یا باز کردن قفل را رها کنید.

در حالت بسته شدن راحت، سیستم تمام درب‌ها، شیشه‌ها و سانروف پانوراما برقی را می‌بندد. پس از بسته شدن تمام درب‌ها، شیشه‌ها و سانروف پانوراما برقی، برای تأیید عملیات تمامی چراغ‌های راهنما یک‌بار چشمک می‌زنند.

می‌توانید تنظیمات مربوط به عملکرد سانروف پانوراما برقی را در منوی تنظیمات خودرو در سیستم نمایش اطلاعات و سرگرمی انجام دهید. ← صفحه ۳۸

-  برخی از تنظیمات را می‌توان در حساب‌های کاربری شخصی‌سازی شده ذخیره کرد و بنابراین هنگام تغییر حساب‌های کاربری، آن تنظیمات به‌طور خودکار تغییر می‌کنند. ← صفحه ۳۹

### سیستم تشخیص مانع سانروف پانوراما کشویی/ زاویه‌دار برقی

- سیستم تشخیص مانع، از گیر افتادن افراد لای سانروف جلوگیری می‌کند ←  اگر سانروف پانوراما کشویی/ زاویه‌دار در هنگام بسته شدن کند عمل کند یا گیر کند، سانروف به‌طور خودکار باز می‌شود.
- در این صورت، در اسرع وقت علت بسته نشدن روان سانروف را بررسی کنید.

## غریبک فرمان

### تنظیم موقعیت غریبک فرمان

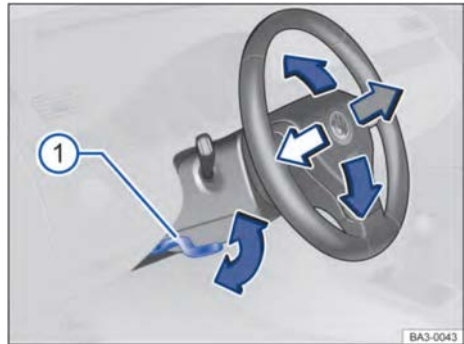

- هنگام حرکت خودرو هرگز غریبک فرمان را تنظیم نکنید. اگر فکر می‌کنید که غریبک فرمان نیاز به تنظیم دارد، باید خودرو را متوقف کنید، هنگام پارک کردن به موارد ایمنی توجه کنید و سپس غریبک فرمان را در موقعیت صحیح تنظیم کنید.
- غریبک فرمان نباید روبه‌روی صورت راننده باشد بلکه باید رو به قفسه سینه او باشد. در صورت بروز حادثه، کیسه هوا می‌تواند به‌خوبی از راننده محافظت کند.
- هنگام رانندگی با خودرو، راننده باید همیشه هر دو دست خود را در موقعیت‌های ساعت ۹ و ۳ لبه فرمان نگه دارد ← تصویر ۶۷ تا میزان آسیب‌دیدگی راننده هنگام فعال شدن کیسه هوای جلوی راننده کاهش یابد.
- هرگز هر دو دست را در موقعیت ساعت ۱۲ غریبک فرمان یا به روش‌های دیگر (مثلاً قرار دادن هر دو دست در وسط یا داخل فرمان) قرار ندهید. در غیر این صورت، هنگامی که کیسه هوای جلوی راننده در هنگام بروز حادثه فعال می‌شود، بازوها، دست‌ها و سر راننده ممکن است آسیب جدی ببینند.

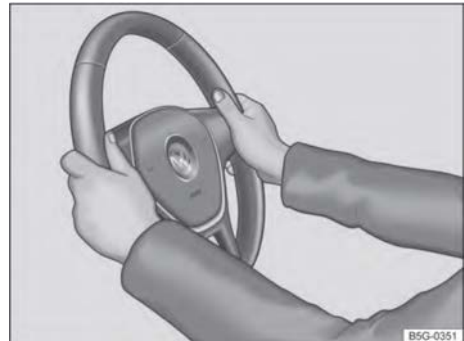

تصویر ۶۶ روی قاب ستون فرمان زیر غریبک فرمان: اهرم کنترل برای تنظیم مکانیکی موقعیت غریبک فرمان



تصویر ۶۷ روی غریبک فرمان: موقعیت ساعت ۳ و ۹ موقعیت غریبک فرمان را قبل از حرکت و تنها زمانی که خودرو ثابت است، تنظیم کنید ← 

- اهرم را به سمت پایین فشار دهید. ← تصویر ۶۶ 
- غریبک فرمان را طوری تنظیم کنید که راننده بتواند لبه فرمان را در موقعیت ساعت ۹ و ۳ با آرنج‌های کمی خمیده در دست بگیرد. ← تصویر ۶۷.
- اهرم را به سمت بالا بکشید تا با ستون فرمان همسطح شود ← 

### هشدار

تنظیم نادرست ستون فرمان و خطاهای مربوط به تنظیم غریبک فرمان ممکن است باعث صدمات جدی یا مرگ شود!

- پس از تنظیم ستون فرمان، حتماً اهرم را بالا بکشید ← تصویر ۶۶  تا قفل شود و از جابه‌جایی ستون فرمان در حین رانندگی جلوگیری شود.



## صندلی‌ها و پشت‌سری

### صندلی‌های جلو

#### مقدمه‌ای بر موضوع

این فصل حاوی اطلاعاتی در مورد موضوعات زیر است:

- مکانیزم تنظیم مکانیکی صندلی جلو ۸۴
- مکانیزم تنظیم برقی صندلی جلو ۸۵

در ادامه نحوه تنظیم صندلی‌های جلو توضیح داده می‌شود. مطمئن شوید که در وضعیت صحیح نشسته باشید. ← صفحه ۴۱.

#### هشدار

قبل از حرکت، حتماً صندلی، کمربند ایمنی و پشت‌سری را در وضعیت صحیح قرار دهید و از همه سرنشینان خودرو بخواهید که کمربندهای ایمنی خود را ببندند.

- صندلی سرنشین جلو باید تا حد امکان عقب داده شود.

- صندلی راننده را طوری تنظیم کنید که حداقل ۲۵ سانتیمتر فاصله بین قفسه سینه و تویی وسط غربلیک فرمان وجود داشته باشد. وضعیت جلو و عقب صندلی راننده را طوری تنظیم کنید که راننده بتواند با خم کردن جزئی زانو کاملاً روی پدال پا بگذارد و فاصله داشبورد تا ناحیه زانو حداقل ۱۰ سانتیمتر باشد. اگر به دلایل فیزیکی این شرایط برآورده نشد، لطفاً با نمایندگی مجاز شرکت ارتباط برقرار کنید. کارشناسان می‌توانند تغییرات لازم را در صندلی انجام دهند.

- وقتی خودرو در حال حرکت است، پشتی صندلی نباید خیلی به عقب خوابانده شود! زاویه انحراف بیش از حد پشتی صندلی باعث می‌شود سرنشینان صندلی جلو کمربند ایمنی را به‌طور نامناسب ببندند و در وضعیت نامناسب بر روی صندلی بنشینند که احتمال آسیب دیدن آنها در هنگام بروز حادثه را افزایش می‌دهد.

- وقتی خودرو در حال حرکت است، پشتی صندلی نباید خیلی به جلو متمایل شود! هنگامی که کیسه هوا در هنگام بروز حادثه فعال می‌شود، ممکن است کیسه هوا به شدت به پشتی صندلی جلو برخورد کند و باعث شود که پشتی صندلی به عقب حرکت کند و به سرنشینان صندلی عقب آسیب برساند.
- هنگامی که خودرو در حال حرکت است، افرادی که در صندلی جلو هستند باید تا حد امکان از غربلیک فرمان و داشبورد دور باشند.

- هنگامی که خودرو در حال حرکت است، سرنشینان صندلی جلو باید به صورت عمودی بر روی صندلی بنشینند و پشت آنها به پشتی صندلی بچسبد و هیچ بخشی از بدن آنها نباید به محل نصب کیسه هوا نزدیک باشد.

- اگر سرنشینان صندلی عقب به دلیل بستن نادرست کمربند ایمنی در وضعیت نادرست بنشینند، احتمال آسیب جدی به آنها بیشتر می‌شود.

#### هشدار

تنظیم نادرست صندلی می‌تواند منجر به بروز حادثه و آسیب جدی شود!

- صندلی‌های جلو را فقط زمانی می‌توان تنظیم کرد که خودرو ثابت باشد. اگر هنگام حرکت خودرو، صندلی‌ها تنظیم شوند، ممکن است صندلی‌ها به‌طور ناگهانی جابه‌جا شوند و باعث از دست دادن کنترل خودرو شود که به راحتی می‌تواند منجر به بروز حادثه شود. علاوه بر این، اگر هنگام حرکت خودرو، صندلی‌های جلو تنظیم شوند، سرنشینان صندلی جلو نمی‌توانند وضعیت صحیح نشستن خود را حفظ کنند، که این می‌تواند احتمال بروز حادثه را افزایش دهد.

- ارتفاع صندلی، وضعیت جلو و عقب و شیب پشتی صندلی تنها زمانی قابل تنظیم است که هیچ مانعی در اطراف صندلی‌ها وجود نداشته باشد.

- نباید هیچ‌گونه اشیاءای در منطقه تنظیم صندلی‌های جلو قرار داده شود.

- تنظیم زاویه پشتی صندلی و موقعیت صندلی‌های جلو را تنها زمانی می‌توان انجام داد که هیچ‌کس در محدوده تنظیم صندلی‌ها نباشد.

- قسمت‌های تنظیم و قفل صندلی نباید کثیف باشد.

#### هشدار

استفاده نادرست از روکش صندلی یا روکش محافظ می‌تواند منجر به عملکرد ناخواسته تنظیم برقی صندلی و در نتیجه تنظیم ناخواسته صندلی‌های جلو در هنگام رانندگی شود. این امر ممکن است منجر به از دست دادن کنترل خودرو، بروز حوادث و آسیب‌های جدی گردد. علاوه بر این، ممکن است باعث آسیب به قطعات الکتریکی صندلی‌های جلو شود.

- از نصب یا قرار دادن روکش‌ها یا پوشش‌های محافظتی بر روی اجزای الکتریکی خودداری کنید.

- فقط از روکش‌های صندلی یا محافظ‌هایی استفاده کنید که به‌طور خاص برای این خودرو طراحی شده‌اند.



## مکانیزم تنظیم مکانیکی صندلی جلو

📖 به ابتدای بخش در صفحه ۸۳ مراجعه کنید. ⚠️ ⓘ



تصویر ۶۸ روی صندلی جلو سمت چپ: اجزای کنترل

در ادامه تمام مکانیسم‌های ممکن مربوط به تنظیم شرح داده می‌شود. تعداد مکانیزم‌های تنظیم بستگی به مدل صندلی دارد.

مکانیزم تنظیم صندلی جلوی سمت راست مشابه با صندلی جلو سمت چپ می‌باشد.

### تنظیم وضعیت نشستن

توضیحات تصویر ۶۸:

- 1 با استفاده از اهرم تنظیم صندلی می‌توان گودی (پشتی) کمر را تنظیم کرد.
- 2 پشت خود را از پشتی صندلی بلند کنید و چرخ کنار صندلی را بچرخانید تا پشتی صندلی در موقعیت مناسب تنظیم شود.
- 3 برای تنظیم ارتفاع صندلی هرچند بار که لازم است دستگیره کنار صندلی را به بالا یا پایین فشار دهید.
- 4 برای جابه‌جایی صندلی، دستگیره زیر صندلی را بالا دهید و همزمان صندلی جلو را به جلو یا عقب بکشید. پس از رها کردن دستگیره، صندلی جلو باید در جای خود قفل شود.

## ⚠️ هشدار

اقدام قابل اشتعال و انفجاری مانند فندک را در مسیر حرکت/ محدوده صندلی برقی قرار ندهید. اگر چنین وسایلی در حین حرکت صندلی برقی فشرده شوند، ممکن است باعث انفجار یا حتی آتش‌سوزی شود و به راننده و سرنشینان آسیب جدی وارد شود.

• هرگز اقدام قابل اشتعال و انفجاری مانند فندک را در محفظه‌های نگهدارنده اشیاء، جعبه‌ها یا سطوح دیگر داخل خودرو قرار ندهید. به خصوص در فصل تابستان. چرا که دمای بالا در خودرو ممکن است باعث آتش گرفتن خود به خود فندک شود.

## ⚠️ هشدار

تنها از روکش‌های صندلی و روکش‌های محافظتی‌ای که توسط شرکت برای این خودرو تأیید شده و مناسب برای این خودرو است، استفاده کنید. روکش‌ها و محافظ‌ها نباید مکانیزم تنظیم برقی صندلی را مسدود یا فشرده کنند. در غیر این صورت، ممکن است تنظیم غیرعمدی صندلی‌های برقی در حین رانندگی رخ دهد که می‌تواند باعث حرکت ناگهانی صندلی‌های جلو شود و منجر به از دست دادن کنترل خودرو، بروز حوادث و آسیب به افراد شود. علاوه بر این، سیستم تنظیم برقی صندلی ممکن است به دلیل عملکرد نادرست طولانی مدت مکانیسم تنظیم برقی صندلی آسیب ببیند.

## ! نکته

لبه‌های تیز اجسام ممکن است به صندلی آسیب برساند.

• اجازه ندهید اشیاء نوک تیز با صندلی‌ها تماس پیدا کنند. اجسام نوک تیز مانند زیپ، میخ یا کمر بند روی لباس می‌توانند به سطح صندلی آسیب بزنند. بندهای نایلونی باز کمر بند ایمنی نیز می‌توانند باعث آسیب به صندلی‌ها شوند.

## مکانیزم تنظیم برقی صندلی جلو

📖 به ابتدای بخش در صفحه ۸۳ مراجعه کنید. ⚠️ ⓘ

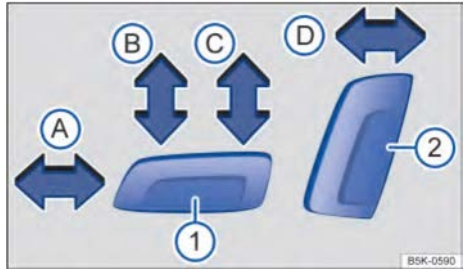

تصویر ۶۹ کلید تنظیم روی صندلی جلو سمت چپ: تنظیم وضعیت جلو و عقب صندلی، زاویه پشتی صندلی و ارتفاع/زاویه شیب تشک

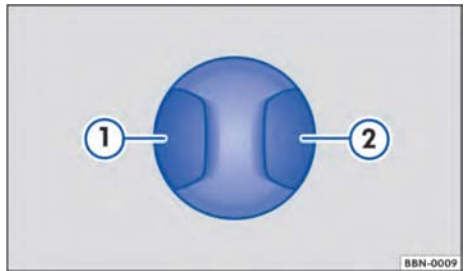

تصویر ۷۰ کلید تنظیم روی صندلی جلو سمت چپ: مکانیزم تنظیم برای تنظیم گودی کمر

کلید تنظیم صندلی جلو سمت راست مشابه با صندلی سمت چپ قرار گرفته است. برخی از صندلی‌های جلو ممکن است مجهز به تنظیم ترکیبی مکانیکی/برقی باشند.

### تنظیم وضعیت نشستن

کلید را در جهت فلش فشار دهید ← تصویر ۶۹:

- 1 A صندلی را به جلو یا عقب ببرید.
- 2 B زاویه شیب تشک صندلی را تنظیم کنید.
- C صندلی را بالا یا پایین بیاورید.
- D زاویه پشتی را تنظیم کنید.

### گودی کمر قابل تنظیم

ناحیه مربوط به کلید ← تصویر ۷۰ را فشار دهید:

- 1 انحنای گودی کمر را به جلو تنظیم کنید.
- 2 انحنای گودی کمر را به سمت عقب تنظیم کنید.

## ⚠️ هشدار

استفاده نادرست یا سهل انگارانه از صندلی‌های برقی جلو میتواند منجر به آسیب جدی شود.

- مکانیزم تنظیم برقی صندلی جلو در صورت قرار گرفتن دکمه استارت در حالت OFF همچنان فعال است. هرگز کودکان یا افرادی که نیاز به کمک دارند را در خودرو تنها نگذارید.
- در شرایط اضطراری، با فشار دادن دکمه‌ای دیگر، فرآیند تنظیم برقی متوقف می‌شود.

## ! نکته

برای جلوگیری از آسیب دیدن قطعات الکتریکی در صندلی‌های جلو، هرگز روی صندلی‌ها زانو نزنید یا به یک نقطه روی تشک یا پشتی صندلی فشار وارد نکنید.

وقتی ولتاژ باتری ۱۲ ولتی خودرو کم است، ممکن است صندلی‌های جلو به‌صورت برقی تنظیم نشوند.

هنگام شروع به حرکت خودرو، سیستم به‌طور موقت تنظیمات صندلی را قطع خواهد کرد.

## صندلی‌های عقب

### 📖 مقدمه‌ای بر موضوع

این فصل حاوی اطلاعاتی در مورد موضوع زیر است:  
- خواباندن پشتی صندلی‌های عقب به جلو و عقب ۸۶ در ادامه نحوه تنظیم صندلی‌های عقب توضیح داده شده است. مطمئن شوید که در وضعیت صحیح نشسته باشید. ← صفحه ۴۱

## ⚠️ هشدار

- تنظیم نادرست صندلی‌های عقب می‌تواند منجر به بروز حادثه و آسیب جدی شود.
- صندلی‌های عقب باید تنها زمانی که خودرو ثابت است تنظیم شوند. اگر صندلی‌ها در حین حرکت تنظیم شوند، ممکن است به طور ناگهانی جابه‌جا شوند و سرنشینان عقب نتوانند وضعیت نشستن صحیح خود را حفظ کنند، که این می‌تواند منجر به بروز حادثه شود.
- صندلی‌ها تنها زمانی قابل تنظیم هستند که هیچکس در محدوده تنظیم صندلی‌های عقب قرار نگرفته باشد.

## خواباندن پشتی صندلی‌های عقب به جلو و عقب

📖 به ابتدای بخش در صفحه ۸۵ مراجعه کنید. ⚠️

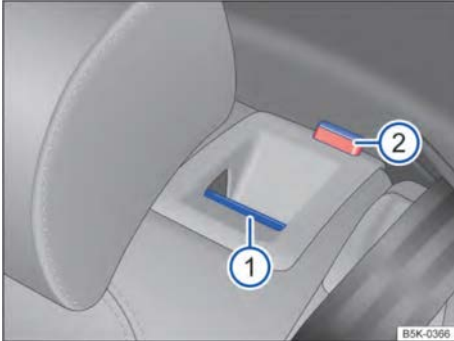

تصویر ۷۱ پشتی صندلی عقب: دکمه باز کردن قفل

صندلی‌های عقب به صورت جدا از هم هستند. هر قسمت از پشتی صندلی‌های عقب می‌تواند به طور جداگانه به جلو خوابانده شود تا فضای محفظه بار افزایش یابد.

### خواباندن پشتی صندلی‌های عقب به جلو

- پشت‌سری صندلی را کاملاً به سمت پایین بکشید.
- سپس پشت‌سری را یک پله به سمت بالا جابه‌جا کنید.
- دکمه باز کردن قفل ← تصویر ۷۱ ① را به سمت جلو بکشید و پشتی صندلی عقب را همزمان به جلو بخوابانید.

اگر بتوانید علامت قرمز رنگ ② را بر روی دکمه مشاهده کنید، به این معنی است که قفل پشتی صندلی مربوطه باز شده است.

### خواباندن پشتی صندلی‌های عقب به عقب

- صندلی عقب را به حالت اولیه برگردانید و آن را محکم به عقب فشار دهید تا در جای خود قفل شود ← ⚠️
- بررسی کنید که پشتی صندلی عقب کاملاً در جای خود قفل شده باشد.
- وقتی پشتی صندلی قفل باشد، علامت قرمز روی دکمه نباید قابل مشاهده باشد ②.

## ⚠️ هشدار

هنگام خواباندن پشتی صندلی‌های عقب به جلو یا عقب مراقب باشید تا از آسیب‌دیدگی ناخواسته جلوگیری کنید.

- هنگام خواباندن پشتی صندلی‌های عقب به جلو، هیچ‌کس نباید در محدوده جمع شدن پشتی صندلی‌ها باشد.
- هنگام حرکت خودرو هرگز پشتی صندلی‌های عقب را به جلو یا عقب ن خوابانید.

## ⚠️ هشدار

اقدام قابل اشتعال و انفجاری مانند فندک را در مسیر حرکت/ محدوده صندلی برقی قرار ندهید. اگر چنین وسایلی در حین حرکت صندلی برقی فشرده شوند، ممکن است باعث انفجار یا حتی آتش‌سوزی شود و به راننده و سرنشینان آسیب جدی وارد شود.

- هرگز اقدام قابل اشتعال و انفجاری مانند فندک را در محفظه‌های نگهدارنده اشیاء، جعبه‌ها یا سطوح دیگر داخل خودرو قرار ندهید. به خصوص در فصل تابستان. چرا که دمای بالا در خودرو ممکن است باعث آتش گرفتن خود به خود فندک شود.

## ⚠️ هشدار

برای کاهش خطر آسیب در حین حرکت خودرو، زیرآرنجی وسط صندلی عقب باید همیشه جمع باشد و جعبه نگهدارنده باید بسته بماند.

- اگر زیرآرنجی وسط صندلی عقب باز شده باشد، هیچ‌کس (چه بزرگسال و چه کودک) نباید از صندلی وسط صندلی عقب استفاده کند. وضعیت نشستن نادرست ممکن است منجر به آسیب جدی شود.
- هرگز اجازه ندهید بزرگسالان یا کودکان روی زیر آرنجی وسط بنشینند.
- تنها زمانی که در محدوده حرکت زیرآرنجی وسط صندلی عقب هیچ فردی وجود نداشته باشد، می‌توان محفظه نگهدارنده اشیاء را بست.

## ! نکته

لیه‌های تیز اجسام ممکن است به صندلی آسیب برساند.

- اجازه ندهید اشیاء نوک تیز با صندلی‌ها تماس پیدا کنند. اجسام نوک تیز مانند زیپ، میخ یا کمر بند روی لباس می‌توانند به سطح صندلی آسیب بزنند. بندهای نایلونی باز کمر بند ایمنی نیز می‌توانند باعث آسیب به صندلی‌ها شوند.

میله پشت‌سری دارای شیارهایی است که به آن، این امکان را می‌دهد که در موقعیت‌های مختلف قفل شود. تنها پشت‌سری‌ای که به‌درستی نصب شده می‌تواند در شیارهای محدوده تنظیم، به‌درستی قفل شود. برای جلوگیری از جدا شدن تصادفی پشت‌سری پس از نصب، موانعی در موقعیت‌های بالایی و پایینی محدوده تنظیم قرار داده شده است.

#### موقعیت صحیح پشت‌سری

پشت‌سری را طوری تنظیم کنید که لبه بالایی آن هم سطح با بالای سر شما باشد و پایین‌تر از چشم‌ها نباشد. در هنگام رانندگی، پشت سر شما باید تا حد امکان به پشت‌سری چسبیده باشد.

#### نحوه تنظیم پشت‌سری برای سرنشینان کوتاه قد

هنگام تنظیم پشت‌سری برای یک سرنشین کوتاه قد، پشت‌سری باید به سمت پایین فشار داده شود تا در حالت پایین‌تری قرار گیرد. با این حال، ممکن است بالای سر سرنشین پایین‌تر از لبه بالایی پشت‌سری باشد. هنگامی که پشت‌سری در موقعیت پایین قرار می‌گیرد، ممکن است هنوز فاصله مشخصی بین پشت‌سری و بالای پشتی صندلی وجود داشته باشد.

#### نحوه تنظیم پشت‌سری برای سرنشینان قد بلند

هنگام تنظیم پشت‌سری برای سرنشینان قد بلند باید تا حد امکان پشت‌سری را بالا ببرید.

#### هشدار

اگر خودرو با پشت‌سری باز شده یا به درستی نصب/تنظیم نشده رانده شود، در صورت بروز حادثه یا شتاب گرفتن ناگهانی یا ترمز اضطراری، به راحتی می‌تواند منجر به جراحات شدید یا حوادث مرگبار شود!

- تمام صندلی‌های خودرو باید دارای پشت‌سری باشند و پشت‌سری‌ها باید به‌درستی تنظیم شوند.
- تمام سرنشینان باید پشت‌سری خود را متناسب با اندازه بدن خود تنظیم کنند تا از آسیب به گردن در صورت بروز حادثه جلوگیری شود. لبه بالایی پشت‌سری باید تا حد امکان هم سطح با بالای سر سرنشین باشد و نباید پایین‌تر از چشم‌ها باشد. در هنگام رانندگی، پشت سر باید تا حد ممکن به پشت‌سری نزدیک باشد.
- هرگز در حین حرکت خودرو، پشت‌سری را تنظیم نکنید.

- هنگام خواباندن پشتی صندلی‌های عقب مراقب باشید کمربندهای ایمنی گیر نکنند یا آسیب نبینند.
- مراقب باشید هنگام خواباندن پشتی صندلی‌های عقب، دست‌ها، انگشتان یا سایر قسمت‌های بدن خود را در محدوده جمع کردن صندلی‌ها قرار ندهید.
- پشتی صندلی‌های عقب در هر دو طرف باید کاملاً قفل شوند. اگر در جای خود قفل نباشند، ممکن است کمربندهای ایمنی عقب، به ویژه کمر بند ایمنی وسط، به درستی کار نکنند. اگر در صندلی عقب سرنشینی نشسته باشد اما پشتی صندلی‌های عقب قفل نباشد، در صورت ترمز اضطراری یا شتاب گرفتن یا بروز حادثه، سرنشین صندلی و پشتی صندلی با هم به جلو حرکت می‌کنند.
- اگر پشتی صندلی‌های عقب بعد از خواباندن آنها به‌طور کامل قفل نشده باشد، به هیچ‌کس (از جمله بزرگسالان و کودکان) اجازه ندهید که از صندلی‌های عقب استفاده کند.

#### نکته

- هنگام خواباندن پشتی صندلی‌های عقب به جلو و عقب مراقب باشید تا از روی بی‌احتیاطی یا از دست دادن کنترل به تجهیزات داخل خودرو آسیب نرسانید.
- برای جلوگیری از خراشیدگی پشتی صندلی‌های جلو توسط تشک و پشت‌سری صندلی‌های عقب، قبل از خواباندن پشتی صندلی‌های عقب، صندلی‌های جلو را در موقعیت مناسب تنظیم کنید.
  - قبل از خواباندن پشتی صندلی‌های عقب به جلو، مطمئن شوید که در محدوده جمع شدن پشتی صندلی‌های عقب، هیچ جسمی وجود نداشته باشد.

## پشت‌سری

### مقدمه‌ای بر موضوع

این فصل حاوی اطلاعاتی در مورد موضوعات زیر است:

- ۸۸ - تنظیم پشت‌سری
- ۸۸ - باز کردن و نصب کردن پشت‌سری

در ادامه نحوه تنظیم و باز کردن پشت‌سری شرح داده می‌شود. همیشه مطمئن شوید که در وضعیت درستی نشسته‌اید. ← صفحه ۴۱

تمامی صندلی‌های این خودرو مجهز به پشت‌سری هستند. پشت‌سری صندلی وسط ردیف عقب به‌طور خاص برای صندلی وسط ردیف عقب طراحی شده است، بنابراین نمی‌توان آن را روی صندلی‌های دیگر نصب کرد.

## نکته

هنگام باز کردن یا نصب پشت سری، حتماً مراقب باشید که به سقف یا سایر اجزای داخلی خودرو برخورد نکنید، زیرا این ممکن است به سقف داخلی خودرو یا سایر قطعات آسیب برزند.

## باز کردن و نصب کردن پشتسری

به ابتدای بخش در صفحه ۸۷ مراجعه کنید

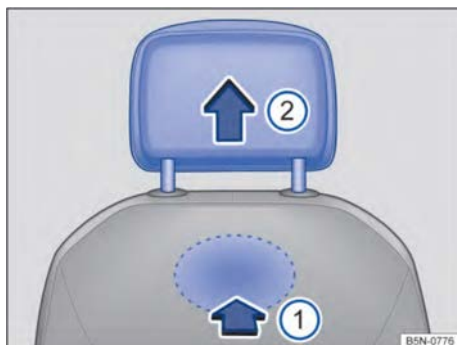

تصویر ۷۴ باز کردن پشتسری صندلی جلو

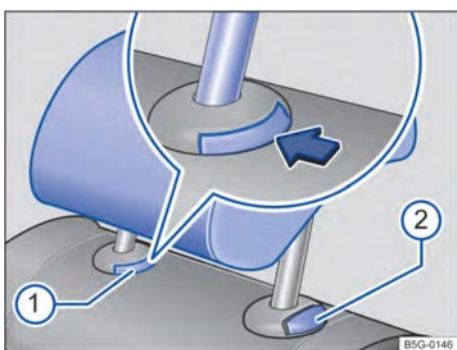

تصویر ۷۵ باز کردن پشتسری صندلی‌های عقب

### باز کردن پشتسری صندلی جلو

- در صورت لزوم، پشتسری را پایین بیاورید ←
- به قسمت مقدمه‌ای بر موضوع در صفحه ۸۷ مراجعه کنید.
- برای باز کردن قفل پشتسری، ناحیه تورفته مشخص شده در پشتی صندلی را لمس کرده و در جهت فلش ← تصویر ۷۴ فشار دهید.
- سپس پشتسری را در جهت فلش بیرون بکشید.

### نصب کردن پشتسری صندلی‌های جلو

- پشتسری را به درستی روی ریل‌های راهنمای پشت سری قرار دهید، سپس آن را در ریل‌های طراحی شده برای آن در پشتی صندلی وارد کنید.
- پشتسری را به سمت پایین فشار دهید تا در جای خود قفل شود.
- پس از نصب، پشتسری را هنگامی که در وضعیت صحیح بر روی صندلی نشسته‌اید، با توجه به فرم بدن خود تنظیم کنید.

## تنظیم پشتسری

به ابتدای بخش در صفحه ۸۷ مراجعه کنید

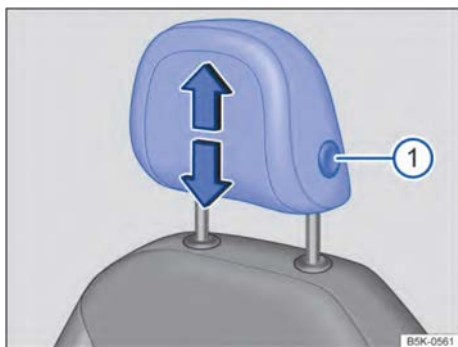

تصویر ۷۲ تنظیم پشتسری صندلی‌های جلو

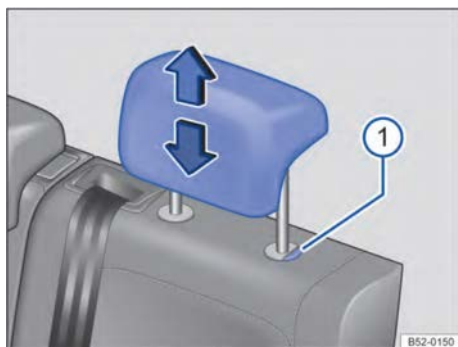

تصویر ۷۳ تنظیم پشتسری صندلی‌های عقب

### تنظیم ارتفاع پشت سری صندلی

- برای تنظیم ارتفاع پشت سری صندلی، پشت سری را مطابق با جهت فلش بالا بکشید یا به سمت پایین فشار دهید. در صورت لزوم، دکمه ← تصویر ۷۲ یا ← تصویر ۷۳ را فشار دهید ← به قسمت مقدمه‌ای بر موضوع در صفحه ۸۷ مراجعه کنید.
- پس از تنظیم، پشتسری باید در جای خود قفل شود.

## عملکرد صندلی

### زیرآرنجی وسط

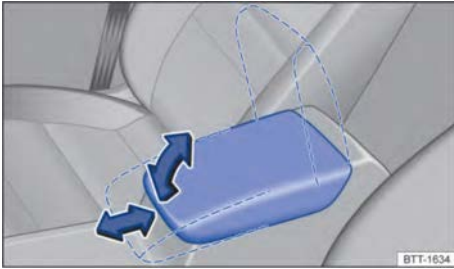

تصویر ۷۶ زیرآرنجی وسط صندلی‌های جلو

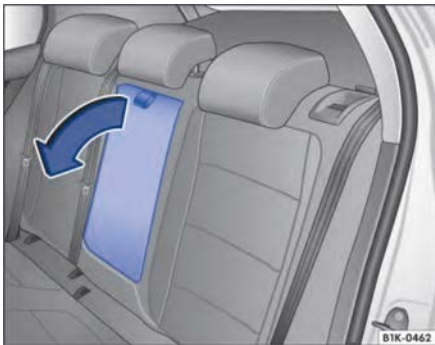

تصویر ۷۷ زیرآرنجی وسط ردیف عقب

### تنظیم زیرآرنجی کنسول وسط

برای بلند کردن زیرآرنجی وسط صندلی‌های جلو، آن را طبق تصویر در جهت فلش به سمت بالا بکشید. ← تصویر ۷۶.

برای خواباندن زیرآرنجی، ابتدا زیرآرنجی را کاملاً به سمت بالا بکشید و سپس آن را به سمت پایین بخواه‌باندید. برای جلو و عقب بردن زیرآرنجی، آن را در جهت فلش ← تصویر ۷۶ به جلو حرکت دهید یا آن را به حالت توقف برگردانید و قفل کنید.

### زیرآرنجی وسط صندلی عقب

- صندلی وسط ردیف عقب ممکن است مجهز به یک زیرآرنجی وسط جمع‌شو در پشتی صندلی باشد.
- برای باز کردن زیرآرنجی: زبانه را در جهت فلش بکشید. ← تصویر ۷۷
- برای جمع کردن زیرآرنجی: زیرآرنجی وسط را در جهت مخالف فلش ← تصویر ۷۷ به سمت بالا جمع کنید و آن را داخل پشتی صندلی فشار دهید.

### باز کردن پشت‌سری صندلی عقب

- قفل پشتی صندلی عقب را آزاد کرده و کمی به جلو متمایل کنید.
- پشت‌سری را تا انتها به سمت بالا بکشید ←  به قسمت مقدمه‌ای بر موضوع در صفحه ۸۷ مراجعه کنید.
- دکمه روی میله راهنمای پشت‌سری ← تصویر ۷۵ (۱) را فشار دهید.
- همزمان دکمه (۲) روی میله راهنما را در سمت دیگر پشت‌سری فشار دهید و از شخص دیگری بخواهید که پشت‌سری را به طور کامل بیرون بکشد
- پشتی صندلی را به موقعیت اولیه خود فشار دهید تا قفل شود.

### نصب کردن پشت‌سری صندلی عقب

- قفل پشتی صندلی عقب را آزاد کرده و کمی به جلو متمایل کنید.
- میله راهنمای پشت‌سری را با راهنمای روی پشتی صندلی مربوطه تراز کرده و آن را در میله وارد کنید.
- دکمه (۲) را فشار داده و پشت‌سری را به سمت پایین فشار دهید.
- پشتی صندلی را به موقعیت اولیه خود فشار دهید تا قفل شود.
- پس از نصب، پشت‌سری را با توجه به اندازه بدن خود در موقعیت صحیح تنظیم کنید. ← صفحه ۴۱

## هشدار ⚠

زیرآرنجی وسط جلو ممکن است حرکت بازوهای راننده را مختل کند که می‌تواند منجر به بروز حادثه و آسیب جدی شود.

- هنگام حرکت خودرو، محافظه نگهدارنده اشیاء در زیرآرنجی صندلی عقب باید همیشه بسته باشد.
- وقتی خودرو در حال حرکت است، هیچکس اجازه ندارد روی زیرآرنجی وسط بنشیند! در غیر این صورت، این کار می‌تواند منجر به آسیب‌های جدی شود.

## هشدار ⚠

برای کاهش خطر آسیب، زیرآرنجی وسط صندلی‌های عقب باید در طول حرکت خودرو همیشه در وضعیت جمع شده قرار داشته باشد.

- اگر زیرآرنجی وسط باز شده باشد، هیچکس، چه بزرگسال و چه کودک، نمی‌تواند در صندلی وسط ردیف عقب قرار گیرد. وضعیت نشستن نامناسب ممکن است منجر به آسیب جدی شود.

## چراغ‌های خودرو

### چراغ راهنما

#### روشن و خاموش کردن چراغ‌های راهنما

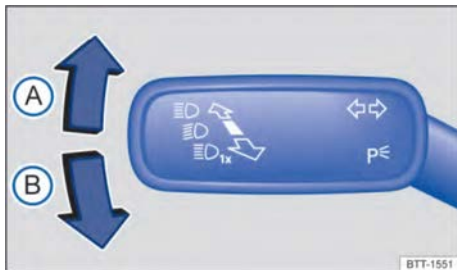

تصویر ۷۸ سمت چپ ستون فرمان: اهرم چراغ راهنما/ نور بالا چراغ جلو

- دکمه استارت را در حالت ON قرار دهید.
- اهرم چراغ راهنما/ نور بالا چراغ جلو ← تصویر ۷۸ را از موقعیت وسط به موقعیت زیر ببرید:

**A** چراغ راهنما سمت راست → را روشن کنید.

**B** چراغ راهنما سمت چپ ← را روشن کنید.

- برای خاموش کردن چراغ راهنما، اهرم چراغ راهنما/ نوربالا چراغ جلو را به موقعیت وسط برگردانید.

اگر هنگام روشن کردن چراغ راهنما صدای هشدار به صدا در نمی‌آید، لطفاً برای تعمیر آن به نمایندگی مجاز شرکت مراجعه کنید.

### عملکرد چشمک‌زن هنگام تغییر مسیر

برای فعال کردن عملکرد چشمک‌زن تغییر لاین، اهرم چراغ راهنما را تا جایی که جا دارد به بالا یا پایین بکشید، سپس اهرم را رها کنید. در این صورت چراغ‌های راهنما سه بار چشمک خواهند زد.

در این حالت، اگر فوراً اهرم چراغ راهنما/ نوربالا چراغ را در جهت مخالف تا نقطه مقاومت حرکت دهید و سپس آن را رها کنید، می‌توانید زودتر از عملکرد چشمک‌زن تغییر مسیر خارج شوید.

عملکرد چشمک‌زن تغییر مسیر را می‌توان از طریق منوی تنظیمات خودرو در سیستم نمایش اطلاعات و سرگرمی ← صفحه ۳۸ فعال و غیرفعال کرد.

## هشدار ⚠

استفاده نادرست از چراغ راهنما، استفاده نکردن از چراغ راهنما یا خاموش نکردن به موقع چراغ راهنما ممکن است سایر کاربران جاده را گمراه کند و به راحتی باعث بروز حوادث جدی شود!



☞ چراغ‌های نشانگر جانبی یا چراغ‌های پارک در هر دو طرف روشن می‌شوند ← صفحه ۹۵، نماد روی کلید چراغ‌ها به رنگ سبز تغییر می‌کند.

☞ نور پایین چراغ‌های جلو خاموش شده است. اگر کلید خودرو همچنان در سوئیچ خودرو باشد یا در خودروهای مجهز به سیستم ورود و خروج بدون سوئیچ (Keyless Access)، اگر درب راننده بسته باشد، چراغ‌های پارک همچنان روشن خواهند ماند.

### چراغ‌های رانندگی در روز

بسته به تجهیزات خودرو، چراغ‌های رانندگی در روز می‌توانند قابلیت دید خودرو را در جاده‌ها در طول روز افزایش دهند.

اگر کلید چراغ‌ها در موقعیت 0 یا AUTO باشد (هنگامی که سنسور نور روشنایی کافی را تشخیص دهد)، چراغ‌های رانندگی در روز با هربار قرار گرفتن دکمه استارت در حالت ON به طور خودکار روشن می‌شوند. چراغ‌های رانندگی در روز را نمی‌توان به صورت دستی روشن یا خاموش کرد.

### ⚠ هشدار

اگر جاده به اندازه کافی روشن نباشد و خودرو توسط سایر کاربران جاده دیده نشود یا به سختی دیده شود، ممکن است حادثه رخ دهد و منجر به آسیب جدی شود.

- راننده باید مطمئن شود که چراغ خودرو به درستی روشن شده باشد. تنها از این طریق سیستم کمک روشنایی می‌تواند به رانندگی کمک کند.
- همیشه در تاریکی، باران و دید ضعیف نورپایین چراغ‌های جلو را روشن کنید.
- به طور منظم بررسی کنید که همه چراغ‌ها و چراغ‌های راهنما به درستی کار کنند.

### ⚠ هشدار

روشنایی چراغ‌های جانبی یا چراغ‌های رانندگی در روز برای روشن کردن جاده کافی نیست و نمی‌تواند خودروی شما را به طور کامل برای دیگر کاربران جاده قابل مشاهده سازد.

- همیشه در تاریکی، بارندگی و دید ضعیف، نورپایین چراغ‌های جلو را روشن کنید.
- هنگامی که چراغ‌های رانندگی در روز روشن هستند، چراغ‌های عقب به طور همزمان روشن نمی‌شوند. خودرویی که چراغ‌های عقب آن روشن نیست، در تاریکی، باران یا کاهش دید توسط سایر کاربران جاده دیده نمی‌شود.

- همیشه هنگام تغییر مسیر، سبقت گرفتن یا دزدن چراغ راهنما را روشن کنید.
- بلافاصله پس از تغییر مسیر، سبقت گرفتن یا پیچیدن، چراغ‌های راهنما را خاموش کنید.



هنگامی که دکمه استارت در حالت OFF قرار می‌گیرد ← صفحه ۶۶، چراغ‌های هشدار خطر همچنان کار می‌کنند.



برخی از تنظیمات را می‌توان در حساب‌های کاربری شخصی‌سازی شده ذخیره کرد و هنگام تغییر حساب کاربری به طور خودکار فراخوانی کرد. ← صفحه ۳۹

## چراغ‌های جلو

### روشن و خاموش کردن چراغ‌ها



تصویر ۷۹ کنار غربیلک فرمان: کلید چراغ (این نوع فقط یک نمونه است)

### روشن کردن چراغ‌های خودرو

- دکمه استارت را در حالت ON قرار دهید.
- کلید چراغ را در موقعیت مناسب بچرخانید: AUTO کنترل خودکار چراغ‌های جلو: چراغ‌ها را بسته به روشنایی و شرایط آب و هوایی روشن یا خاموش می‌کند ← ⚠

☞ چراغ‌های جانبی روشن شده‌اند. نماد روی کلید چراغ‌ها به رنگ سبز تغییر می‌کند. نور پایین چراغ‌های جلو روشن شده‌اند.

### خاموش کردن چراغ‌های جلو

- دکمه استارت را در حالت OFF قرار دهید.
- کلید چراغ را در موقعیت مربوطه بچرخانید: 0 چراغ‌ها خاموش می‌باشند.
- قابلیت "ترک خانه (Leaving Home)" (نورپردازی جهت‌دار) را می‌توان فعال کرد ← صفحه ۹۶.



### کنترل اتوماتیک چراغ جلو AUTO

اگر کنترل خودکار چراغ جلو AUTO روشن باشد، چراغ روشنایی خودرو و چراغ روشنایی صفحه کیلومتر و کلیدها بسته به نور محیط به طور خودکار روشن و خاموش می‌شوند. اگر چراغ‌های جلو روشن باشند، چراغ نشانگر به رنگ زرد روشن می‌شود. عملکرد کنترل خودکار چراغ‌های جلو تنها یک عملکرد کمکی است و نمی‌تواند تمام شرایط رانندگی خودرو را به طور کامل شناسایی کند.

در مدل‌های مجهز به عملکرد کنترل خودکار چراغ‌های جلو، می‌توان زمان فعال‌سازی این ویژگی را از طریق منوی تنظیمات خودرو در سیستم نمایش اطلاعات و سرگرمی تغییر داد. ← صفحه ۳۸

### چراغ‌های جانبی ثابت

اگر نورپایین چراغ‌های جلو روشن باشند، چراغ‌های جانبی ثابت به طور خودکار در هنگام پیچیدن خودرو با سرعت پایین یا در هنگام حرکت در جاده‌های با پیچ تند روشن خواهند شد.

### آژیر هشدار هنگام خاموش نشدن چراغ خودرو

هنگامی که دکمه استارت در حالت OFF قرار دارد و درب راننده باز می‌شود، سیستم در شرایط زیر آژیر هشدار پخش می‌کند:

- وقتی چراغ‌های پارک روشن شوند.
- وقتی چراغ‌های موقعیت ۵۰۵۴ یا چراغ‌های مه‌شکن عقب ۰۳ روشن شوند.
- هنگامی که چراغ‌های بدرقه (عملکرد "بدرقه به منزل") روشن می‌شوند، وقتی درب راننده باز می‌شود، سیستم صدای سیگنالی را ایجاد می‌کند تا نشان دهد که یک چراغ هنوز روشن است.

 برخی از تنظیمات را می‌توان در حساب‌های کاربری شخصی‌سازی شده ذخیره کرد و هنگام تغییر حساب کاربری به طور خودکار فراخوانی کرد. ← صفحه ۳۹

### عیب‌یابی

#### چراغ نشانگر چراغ راهنما

اگر چراغ راهنمای یک سمت خودرو از کار بیفتد، چراغ راهنما در سمت دیگر دو برابر حالت عادی چشمک خواهد زد.

- چراغ نشانگر به رنگ سبز چشمک می‌زند.
- روشنایی خودرو را بررسی کنید و در صورت لزوم لامپ‌های مربوطه را تعویض کنید. ← صفحه ۲۱۸
- اگر مشکل همچنان ادامه داشت، لطفاً برای بررسی با نمایندگی مجاز شرکت ارتباط برقرار کنید.

عملکرد کنترل خودکار چراغ‌های جلو (AUTO) نور پایین چراغ‌های جلو را تنها زمانی روشن و خاموش می‌کند که روشنایی محیط تغییر کند.

- در شرایط آب و هوایی خاص (مانند مه‌گرفتگی)، نورپایین چراغ‌های جلو باید به‌صورت دستی روشن شوند.

 وقتی نور پایین چراغ‌های جلو روشن و دنده بر روی دنده عقب قرار می‌گیرد، چراغ‌های موقعیت در هر دو طرف خودرو به طور همزمان روشن می‌شوند و روشنایی محیط اطراف را هنگام دنده عقب بهبود می‌بخشد.

### روشن و خاموش کردن چراغ‌های مه‌شکن

دکمه استارت را در حالت ON قرار دهید و کلید چراغ را به حالت خودکار (AUTO)، چراغ‌های موقعیت یا نور پایین چراغ جلو ۵۰۵۴ تغییر دهید تا چراغ‌های مه‌شکن روشن شوند.

**روشن کردن چراغ‌های مه‌شکن جلو** ۰۳ : کلید چراغ را به موقعیت ۱ بکشید ← تصویر ۷۹. چراغ نشانگر ۰۳ روی کلید چراغ به رنگ سبز روشن می‌شود.

**روشن کردن چراغ‌های مه‌شکن عقب** ۰۴ : کلید چراغ را تا جایی که می‌شود به سمت بالا بکشید. چراغ نشانگر ۰۴ بر روی صفحه کیلومتر به رنگ زرد روشن می‌شود.

برای خاموش کردن چراغ‌های مه‌شکن، کلید چراغ را به پایین فشار دهید یا آن را در موقعیت ۰ قرار دهید.

 اگر چراغ‌های مه‌شکن جلو یا عقب را در حالی که کنترل خودکار چراغ‌های جلو AUTO روشن است، روشن کنید، نور پایین چراغ‌های جلو بدون توجه به روشنایی محیط روشن می‌شوند.

### عملکرد چراغ‌های خودرو

#### چراغ‌های پارک یا چراغ‌های موقعیت

هنگامی که چراغ‌های موقعیت ۵۰۵۴ روشن هستند، چراغ‌های موقعیت در چراغ‌های جلو در دو طرف، بخشی از چراغ‌های عقب، چراغ‌های پلاک، چراغ‌های دکمه‌های روی کنسول وسط و دکمه‌های روی داشبورد روشن می‌شوند. اگر خودرو در حالی که دکمه استارت در حالت OFF قرار دارد از بیرون قفل نشود، چراغ‌های پارک دو طرف به طور خودکار پس از حدود ۱۰ دقیقه روشن خواهند شد تا بار روی باتری ۱۲ ولت خودرو کاهش یابد. ← صفحه ۹۵

## نقص عملکرد چراغ‌های جلو

برخی چراغ‌ها یا همه چراغ‌ها معیوب هستند، به جز چراغ‌های موقعیت.

این چراغ نشانگر به رنگ زرد روشن می‌شود.

- سیستم روشنایی خودرو را بررسی کرده و در صورت لزوم، لامپ‌های مربوطه را تعویض کنید. ← صفحه ۲۱۸

- اگر مشکل همچنان وجود داشت، لطفاً با نمایندگی مجاز شرکت ارتباط برقرار کنید.

## نقص عملکرد سنسور روشنایی

کنترل خودکار چراغ‌های جلو AUTO فعال است، اما چراغ‌های خودرو به‌طور خودکار روشن یا خاموش نمی‌شود.

- دکمه استارت را در حالت OFF قرار داده و سپس دوباره در حالت ON قرار دهید.

- اگر مشکل همچنان ادامه داشت، لطفاً با نمایندگی مجاز شرکت ارتباط برقرار کنید.

## بخارگرفتگی داخل چراغ‌های جلو

در محیط‌های مرطوب و سرد (به‌ویژه در روزهای بارانی یا پس از شستشوی خودرو)، ممکن است به‌طور موقت بخار آب درون چراغ‌های جلو و چراغ‌های ترکیبی عقب تشکیل شود.

این به دلیل این است که وقتی چراغ‌های جلو خنک می‌شوند، دمای پوشش چراغ کاهش یافته و باعث می‌شود که رطوبت درون چراغ بر روی سطح داخلی پوشش چراغ جمع شود. این پدیده مشابه با بخارگرفتگی شیشه‌های خودرو است. این یک پدیده فیزیکی طبیعی

است و بر عملکرد یا عمر چراغ‌ها تأثیر نمی‌گذارد.

هنگام بخارگرفتگی داخل چراغ‌ها:

- خودرو را در مکانی خشک و با تهویه مناسب پارک کنید؛ بخار داخل چراغ به تدریج کاهش می‌یابد و در نهایت به‌طور کامل از بین می‌رود.

- هنگامی که خودرو در حال حرکت است یا در معرض نور خورشید قرار دارد، بخار آن سریعتر از بین می‌رود. اگر آب یا مقدار زیادی قطرات آب در داخل چراغ جلو مشاهده کردید، لطفاً برای بررسی به نمایندگی مجاز شرکت مراجعه کنید.

## نوربالای چراغ جلو

### روشن و خاموش کردن نوربالای چراغ‌های جلو

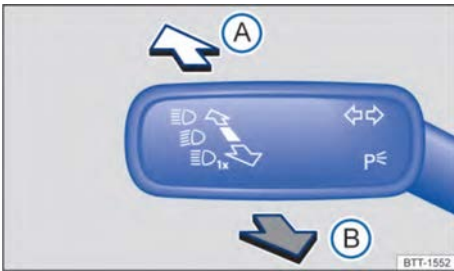

تصویر ۸۰: سمت چپ ستون فرمان: اهرم چراغ راهنما/نوربالای چراغ جلو

- دکمه استارت را در حالت ON قرار دهید و نوربالای چراغ جلو را روشن کنید.

- اهرم چراغ راهنما/نوربالای چراغ جلو را از موقعیت وسط به موقعیت‌های زیر حرکت دهید:

**A** نور بالای چراغ‌های جلو را روشن کنید.

**B** چراغ جلو به حالت چشمک‌زن در می‌آید یا نوربالای چراغ جلو خاموش می‌شود. با کشیدن اهرم در این موقعیت، چراغ جلو به حالت چشمک‌زن در می‌آید.

وقتی نوربالای چراغ‌های جلو را روشن می‌کنید یا فلاشرهای چراغ‌های جلو فعال می‌شوند، چراغ نشانگر آب رنگ در صفحه کیلومتر روشن می‌شود.

### هشدار

استفاده نادرست از نوربالای چراغ‌های جلو ممکن است باعث بروز حادثه و مجروح شدن افراد شود! این به این دلیل است که ممکن است نور به‌طور مستقیم به چشمان رانندگان سایر وسایل نقلیه بتابد و مانع تمرکز آنها شود.

### تنظیم نور بالا

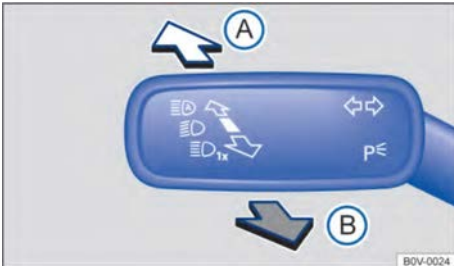

تصویر ۸۱ اهرم نوربالا با تنظیم خودکار نور بالا (بسته به تجهیزات مدل خودرو)

دیگر در ترافیک جاده را کاهش می‌دهد یا حتی از بین می‌برد. سیستم با استفاده از دوربین سایر کاربران جاده را شناسایی کرده و فاصله آن‌ها را با خودرو ارزیابی می‌کند و سپس به طور همدفند قسمت‌هایی از چراغ‌های جلو را مسدود می‌کند. اگر همچنان خیرگی نور برای دیگر کاربران جاده کاهش نیافته باشد، نور بالای چراغ جلو به طور خودکار خاموش خواهد شد.

### محدودیت‌های سیستم

در شرایط زیر، تنظیم نور بالا ممکن است به موقع انجام نشود یا به طور کامل خاموش نشود که در این صورت نور بالا باید به صورت دستی خاموش شود:

- در مکان‌های کم‌نور که سیستم قادر به شناسایی درست نیست.
- در جاده‌های با علائم بازتابنده قوی در شرایط نور کم.
- زمانی که روشنایی برای کاربران جاده مانند عابران پیاده یا دوچرخه‌سواران کم است.
- هنگام ترافیک (عرضی) در تقاطع‌ها.
- در پیچ‌های تند، قله‌های شیب‌دار کوهستانی، دره‌ها یا مناطقی که نمی‌توان به طور کامل ترافیک مقابل را مشاهده کرد.
- در جاده‌هایی با موانع مرکزی که رانندگان مقابل به وضوح از بالای موانع مرکزی دیده شوند، مانند رانندگان کامیون.
- در مه، برف یا باران شدید.
- در دود و طوفان شن.
- هنگام مختل شدن میدان دید دوربین شیشه جلو.
- هنگامی که میدان دید دوربین تار، کثیف یا با برجسب، یخ یا برف پوشیده شده باشد.
- هنگامی که دوربین به دلیل دمای بیش از حد بالای محیط یا قرار گرفتن طولانی مدت در معرض نور مستقیم خورشید به طور خودکار خاموش شود. به محض اینکه دوربین دوباره روشن شود، تنظیم نور بالا دینامیک دوباره فعال می‌شود.
- در صورت نقص عملکرد دوربین و قطع برق.

### ⚠ هشدار

هرگز با استفاده از راحتی‌ای که توسط تنظیم نور بالا یا تنظیم نور بالا دینامیک ارائه می‌شود، در رانندگی ریسک نکنید. این سیستم نمی‌تواند جایگزین دقت و توجه راننده شود.

- همیشه چراغ‌های جلو را خودتان کنترل کنید و آنها را مطابق با شرایط روشنایی، دید و ترافیک جاده تنظیم کنید.

این سیستم به طور خودکار نور بالای چراغ‌های جلو را براساس ترافیک پیش رو و شرایط روشنایی جاده کم می‌کند. علاوه بر این، تنظیم خودکار نور بالا به طور معمول می‌تواند مناطق روشن مانند داخل شهرها را شناسایی کند و هنگام عبور از این مناطق به طور خودکار نور بالای چراغ‌های جلو را خاموش کند.

براساس محدودیت‌های سیستم، عملکرد تنظیم نور بالا به طور خودکار چراغ‌های جلو را در سرعت‌های بالاتر از 30 km/h روشن می‌کند و در سرعت‌های کمتر از 20 km/h، بسته به محیط رانندگی و شرایط ترافیک، دوباره آنها را خاموش می‌کند ← e ⚠ دو ساختار برای تنظیم نور بالا وجود دارد:

- تنظیم نور بالای چراغ جلو (Light Assist): سیستم تنظیم نور بالای چراغ جلو به طور خودکار نور بالا را هنگام شناسایی دیگر کاربران در جاده روشن و خاموش می‌کند.
- تنظیم خودکار نور بالای چراغ جلو (Dynamic Light Assist). برای جزئیات بیشتر به صفحه ۹۱ مراجعه کنید.
- بسته به تجهیزات خودرو، تنظیم نور بالا را می‌توان در منوی تنظیمات خودرو در سیستم نمایش اطلاعات و سرگرمی فعال یا غیرفعال کرد. ← صفحه ۳۸

### Ⓐ فعال‌سازی تنظیم نور بالای چراغ جلو

- دکمه استارت را در حالت ON قرار داده و کنترل خودکار چراغ جلو AUTO را فعال کنید.
- اهرم چراغ راهنما/ نور بالای چراغ جلو را از موقعیت اولیه یک مرحله به جلو فشار دهید. ← تصویر ۸۱ Ⓐ.
- اگر تنظیم نور بالا فعال باشد، چراغ نشانگر Ⓐ در صفحه کیلومتر روشن می‌شود.

### خاموش کردن تنظیم نور بالا

- تنظیم خودکار چراغ جلو AUTO را خاموش کنید.
- یا اگر تنظیم نور بالای چراغ جلو فعال و روشن است، اهرم چراغ راهنما/ نور بالای چراغ جلو را به سمت عقب بکشید. ← تصویر ۸۱ Ⓑ.
- یا اگر تنظیم نور بالای چراغ جلو روشن است اما فعال نیست، اهرم چراغ راهنما/ نور بالای چراغ جلو را کمی به جلو فشار دهید. ← تصویر ۸۱ Ⓐ. این عمل نور بالا را به طور دستی روشن کرده و به طور همزمان تنظیم نور بالای چراغ جلو را غیرفعال می‌کند.
- یا دکمه استارت را در حالت OFF قرار دهید.

### تنظیم پویا/ دینامیک نور بالای چراغ جلو

#### (Dynamic Light Assist)

تنظیم پویا/ دینامیک نور بالای چراغ جلو حداکثر روشنایی را بر روی سطح جاده و حاشیه‌های آن فراهم کرده و همزمان تابش مستقیم نور به چشمان کاربران

## چراغ‌های پارک

### روشن و خاموش کردن چراغ‌های پارک

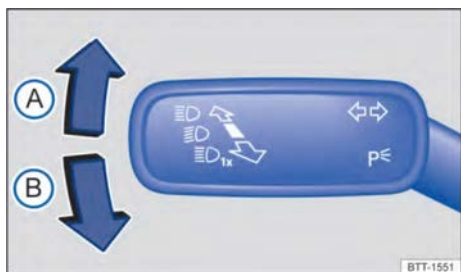

تصویر ۸۲ سمت چپ ستون فرمان: اهرم چراغ راهنما/ نور بالای چراغ جلو

#### روشن کردن چراغ پارک یک طرف

هنگامی که چراغ‌های پارک روشن می‌شوند، چراغ‌های موقعیت در سمت مربوطه خودرو و همچنین چراغ‌های عقب و بخشی از چراغ‌های عقب ترکیبی به‌طور همزمان روشن می‌شوند:

- دکمه استارت را در حالت OFF قرار دهید.
- اهرم چراغ راهنما و نور بالای چراغ جلو را از موقعیت وسط به موقعیت‌های زیر حرکت دهید:

**A** برای روشن شدن چراغ پارک سمت راست.

**B** برای روشن شدن چراغ پارک سمت چپ.

#### روشن کردن چراغ‌های پارک در دو طرف

وقتی چراغ‌های پارک دو طرف روشن می‌شوند، چراغ‌های موقعیت در چراغ‌های جلو و قسمتی از چراغ‌های عقب روشن می‌شوند.

- دکمه استارت را در حالت ON قرار دهید و کلید چراغ را در موقعیت  $\text{☞}$  قرار دهید.
- دکمه استارت را در حالت OFF قرار دهید.
- خودرو را از بیرون قفل کنید.

#### خاموش شدن خودکار چراغ‌های پارک و چراغ‌های موقعیت

اگر شارژ باتری به اندازه‌ای نباشد که چراغ‌های پارک یا چراغ‌های موقعیت را به مدت ۲ ساعت روشن نگه دارد، سیستم به‌طور خودکار این چراغ‌ها را خاموش نمی‌کند. در این حالت، چراغ‌های پارک یا موقعیت روشن می‌مانند تا باتری به‌طور کامل تخلیه شود. پس از آن، دیگر نمی‌توان موتور را روشن کرد ←  $\triangle$

اگر خودرو بیش از ۲ ساعت پارک باشد، سیستم کمبود شارژ باتری ۱۲ ولت خودرو را تشخیص می‌دهد و چراغ‌های موقعیت یا چراغ‌های پارک را خاموش می‌کند تا خودرو برای حرکت آماده باشد.

- تنظیم نور بالای خودکار ممکن است تمام موقعیت‌های رانندگی را به‌درستی تشخیص ندهد و در برخی موارد به‌درستی کار نکند.
- اگر دید دوربین کثیف، پوشیده یا آسیب دیده باشد، ممکن است بر عملکرد تنظیم نور بالای خودکار تأثیر بگذارد. تغییرات در سیستم روشنایی خودرو (مثل نصب چراغ‌های جلوی اضافی) نیز ممکن است باعث این اتفاق شود.

### نکته

- برای جلوگیری از تأثیر گذاشتن بر سیستم، به نکات زیر توجه کنید:
- میدان دید دوربین را به‌طور مرتب تمیز کنید تا عاری از برف و یخ باشد.
- میدان دید دوربین را نبوشانید.
- بررسی کنید که آیا شیشه جلو در ناحیه دید دوربین آسیب دیده است یا خیر.

اشیاء نورافشان در محدوده دید دوربین، مانند دستگاه‌های مسیریابی سیار، می‌توانند بر تنظیم نور بالای چراغ جلو تأثیر بگذارند.

## هشدار

اگر خودروی شما در تاریکی پارک شده باشد و به خوبی دیده نشود، ممکن است دیدن خودروی شما برای سایر رانندگان غیرممکن یا دشوار باشد که ممکن است این امر منجر به بروز حادثه و آسیب جدی به افراد شود.

- خودرو را به طور ایمن پارک کنید و مطمئن شوید که روشنایی محل پارک خودروی شما مناسب است و قوانین و مقررات هر کشور را رعایت کنید.
- اگر نیاز به استفاده طولانی مدت از سیستم روشنایی خارجی دارید، چراغ‌های پارک سمت راست یا چپ را روشن کنید. زیرا زمان روشن ماندن چراغ پارک یک طرفه معمولاً دو برابر زمان روشن ماندن چراغ‌های پارک دو طرفه است.

- فلاشرهای چراغ جلو را تقریباً برای یک ثانیه روشن کنید. ← صفحه ۹۳

چراغ‌های بدرقه به طور خودکار هنگام باز شدن درب سمت راننده روشن می‌شوند. وقتی درب عقب یا درب پشتی بسته می‌شود، شمارش معکوس خاموش شدن چراغ‌ها تا خاموش شدن آنها شروع می‌شود.

### خاموش کردن چراغ‌های بدرقه

- پس از اتمام زمان روشن ماندن تنظیم شده، به طور خودکار خاموش می‌شود.
- یا اگر یکی از درب‌ها یا درب پشتی پس از حدود ۳۰ ثانیه همچنان باز باشد، به طور خودکار خاموش می‌شود.
- یا کلید چراغ خودرو را در موقعیت 0 قرار دهید.
- یا دکمه استارت را در حالت ON قرار دهید.

### روشن کردن چراغ خوش‌آمدگویی

- اگر کلید چراغ در موقعیت AUTO قرار گیرد و سنسور نور، تاریکی محیط اطراف را تشخیص دهد، با باز کردن قفل خودرو، چراغ‌های خوش‌آمدگویی به طور خودکار روشن می‌شوند.

### خاموش کردن چراغ خوش‌آمدگویی

- پس از اتمام زمان خاموش شدن با تأخیر چراغ به طور خودکار خاموش می‌شود.
- یا خودرو را قفل کنید.
- یا کلید چراغ را در موقعیت 0 قرار دهید.
- یا دکمه استارت را در حالت ON قرار دهید.

برخی از تنظیمات را می‌توان در حساب‌های کاربری شخصی‌سازی شده ذخیره کرد و هنگام تغییر حساب کاربری به طور خودکار فراخوانی کرد. ← صفحه ۳۹



## چراغ‌های خوش‌آمدگویی و بدرقه (نوردهی جهت‌دار)

در هنگام سوار شدن و پیاده شدن از خودرو، چراغ‌های خوش‌آمدگویی و بدرقه می‌توانند در شرایط نور کم، ناحیه اطراف خودرو را روشن کنند. از طریق منوی تنظیمات خودرو در سیستم نمایش اطلاعات و سرگرمی ← صفحه ۳۸ می‌توان زمان خاموش شدن با تأخیر را تنظیم کرد، یا این عملکرد را روشن و خاموش کرد.

### روشن کردن چراغ‌های بدرقه

چراغ‌های بدرقه (Go Home) باید به صورت دستی روشن شوند. - دکمه استارت را در حالت OFF قرار دهید.

## چراغ‌های جلو

### تنظیم ارتفاع روشنایی چراغ‌های جلو

بسته به تجهیزات مدل خودرو، می‌توان ارتفاع روشنایی چراغ‌های جلو را از طریق منوی تنظیمات خودرو در سیستم نمایش اطلاعات و سرگرمی تنظیم کرد. ← تصویر ۸۳

### تنظیم دستی ارتفاع روشنایی چراغ جلو

- با استفاده از نوار تنظیم در سیستم نمایش اطلاعات و سرگرمی تنظیم کنید:
- منوی تنظیمات خودرو را باز کنید. ← صفحه ۳۸
- دکمه (车灯) (Lights) را فشار دهید تا منوی تنظیمات چراغ‌ها باز شود.
- دکمه تنظیم ارتفاع چراغ جلو (大灯照明距离调节) (Headlight Range Adjustment) را فشار دهید. ← تصویر ۸۳ ①
- نوار تنظیم را به موقعیت مورد نظر ببرید (نمونه وضعیت بارگذاری خودرو).

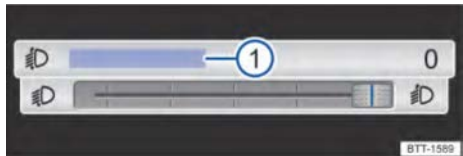

تصویر ۸۳ در سیستم نمایش اطلاعات و سرگرمی: نوار تنظیم محدوده نور چراغ‌های جلو تنظیم ارتفاع روشنایی چراغ‌های جلو به شما امکان می‌دهد تا پرتو چراغ‌های جلو را با توجه به بار خودرو در موقعیت مناسب تنظیم کنید، که این باعث بهبود دید و عدم ایجاد تابش مستقیم نور برای خودروهای مقابل می‌شود ← ▲

0	دو صندلی جلو اشغال است و محفظه بار خالی است.
2	همه صندلی‌ها اشغال و محفظه بار خالی است.
4	همه صندلی‌ها اشغال است و محفظه بار کاملاً پر می‌باشد. یک تریلر با بار کم یدک کشیده می‌شود.
6	فقط صندلی راننده اشغال است و محفظه بار کاملاً پر می‌باشد. یک تریلر با بار سنگین یدک کشیده می‌شود.

### ⚠ هشدار

اجسام سنگین در خودرو ممکن است باعث ایجاد نور خیره توسط چراغ‌های جلو برای سایر کاربران جاده شود و توجه آنها را پرت کند و به راحتی باعث تلفات جدی شود!

- برای جلوگیری از تابش مستقیم نور به چشمان رانندگان دیگر، نور بالای چراغ جلو باید با توجه به بار خودرو در موقعیت صحیح تنظیم شود.

### ⚠ هشدار

نقص در سیستم تنظیم ارتفاع روشنایی چراغ‌های جلو دینامیک ممکن است باعث تابش مستقیم چراغ‌های جلو شود و تمرکز دیگر کاربران جاده را منحرف کند و به راحتی باعث تلفات جدی شود!

- در این صورت باید به نمایندگی مجاز شرکت مراجعه کنید تا در اسرع وقت سیستم تنظیم ارتفاع روشنایی چراغ جلو مورد بررسی قرار گیرد.

### دستگاه تنظیم محدوده نور چراغ‌های جلو به صورت

#### دینامیک

خودروها با کنترل ارتفاع روشنایی چراغ‌های جلو دینامیک، دارای نور کنترل ارتفاع روشنایی چراغ‌های جلو نمی‌باشند ①. وقتی چراغ‌های جلو روشن می‌شوند، سیستم به‌طور خودکار محدوده روشنایی چراغ‌های جلو را با توجه به بار خودرو تنظیم می‌کند ← ⚠

### ⚠ هشدار

اگر چراغ‌های جلو خیلی بالا تنظیم شوند یا از نور بالا به‌درستی استفاده نشود، ممکن است باعث تابش مستقیم نور به چشمان رانندگان دیگر در جاده و حواس‌پرتی آنها شود و منجر به تلفات جدی شود!

- چراغ‌های جلو را به‌درستی تنظیم کنید تا همیشه در وضعیت نوردهی مناسب قرار داشته باشند.
- اگر احتمال دارد نور بالا یا فلاشر چراغ‌های جلو باعث تابش مستقیم نور به چشمان رانندگان دیگر شود، آنها را روشن نکنید.

### تغییر چراغ‌های جلو براساس شرایط رانندگی در خارج از کشور (حالت سفر)

اگر خودرو در کشوری یا منطقه‌ای که تردد از سمت چپ انجام می‌شود در حال حرکت باشد، پرتو نور پایین نامتقارن چراغ‌های جلو ممکن است باعث ایجاد تابش مستقیم نور برای وسایل نقلیه روبه‌رو شود. در صورت نتابیدن مستقیم نور باید چراغ‌های جلو تعویض شوند.

بسته به تجهیزات خودرو، جهت تابش نور چراغ جلو را می‌توان از طریق منوی تنظیمات خودرو در سیستم نمایش اطلاعات و سرگرمی ← صفحه ۳۸ تنظیم کرد. اگر نتوان چراغ‌های جلو را از طریق منو تنظیم کرد، می‌توان یک ناحیه مشخص از شیشه چراغ جلو را با یک فیلم سیاه پوشاند، یا برای تنظیم چراغ‌های جلو با نمایندگی مجاز شرکت ارتباط برقرار کرد. برای اطلاعات بیشتر، لطفاً با نمایندگی مجاز شرکت مشورت کنید.

این روش تنظیم چراغ‌های جلو فقط برای استفاده موقت است. برای تغییر دائمی تنظیمات چراغ‌های جلو، لطفاً با نمایندگی مجاز شرکت ارتباط برقرار کنید. تغییرات دائمی تنظیمات چراغ جلو باید توسط نمایندگی مجاز شرکت انجام شود.

### روشنایی داخل خودرو

#### روشنایی صفحه کیلومتر و کلیدها

روشنایی صفحه کیلومتر و کلیدها را می‌توان در منوی تنظیمات خودرو در سیستم نمایش اطلاعات و سرگرمی ← صفحه ۳۸ تنظیم کرد.

روشنایی تنظیم شده را می‌توان به‌طور خودکار با توجه به تغییرات در روشنایی داخل خودرو تنظیم کرد.

## میدان دید

### برف پاککن شیشه جلو

#### اهرم برف پاک کن شیشه جلو

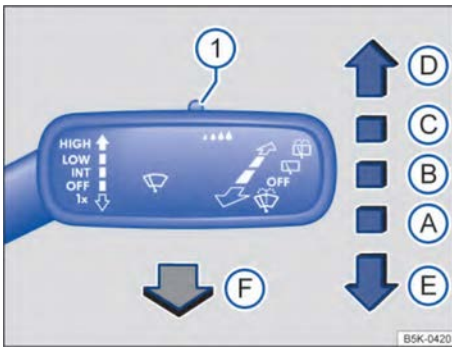

تصویر ۸۴ سمت راست ستون فرمان: موقعیت عملکرد اهرم برف پاک کن شیشه جلو

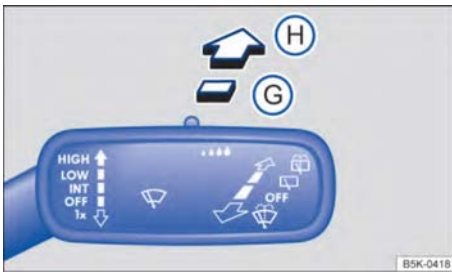

تصویر ۸۵ سمت راست ستون فرمان: موقعیت عملکرد اهرم برف پاک کن شیشه عقب

برف پاککن‌های شیشه جلو تنها زمانی کار می‌کنند که دکمه استارت در حالت ON قرار گیرد و درب موتور و درب پشتی بسته باشند.

اهرم را به موقعیت دلخواه ببرید ← (i)

**A OFF** برف پاککن‌های شیشه جلو را خاموش کنید.  
**B INT** پاک کردن متناوب برف پاککن شیشه جلو یا سنسور باران فعال می‌باشد. زمان بین هر حرکت برف پاککن براساس سرعت خودرو تنظیم می‌شود. هرچه سرعت بیشتر باشد، زمان بین هر حرکت کوتاه‌تر خواهد بود.

**C LOW** دور کند حرکت برف پاککن‌ها

**D HIGH** دور تند حرکت برف پاککن‌ها

**E 1x** برف پاککن یکبار حرکت می‌کند. اهرم را به سمت پایین بکشید و آن را در موقعیت پایین نگه دارید تا سرعت پاک کردن افزایش یابد.

هنگامی‌که کلید چراغ در موقعیت **AUTO** قرار می‌گیرد، سنسور با توجه به روشنایی محیط به‌طور خودکار نور پایین چراغ‌های جلو را روشن یا خاموش می‌کند، این موضوع برای روشنایی صفحه کیلومتر و کلیدها هم صدق می‌کند.

روشنایی صفحه کیلومتر هنگامی که چراغ‌ها خاموش هستند و دکمه استارت در حالت ON قرار دارد، به‌طور خودکار روشن می‌شود. با کاهش روشنایی محیط، روشنایی صفحه کیلومتر به‌طور خودکار کاهش می‌یابد تا زمانی‌که ممکن است به‌طور کامل خاموش شود. این ویژگی به منظور یادآوری به راننده است تا چراغ‌های نور پایین را روشن کند، برای مثال هنگام عبور از تونل.

#### روشنایی داخلی، چراغ مطالعه و نورپردازی چراغ‌های تزئینی داخل خودرو

دکمه یا کلید مربوطه را به موقعیت مربوطه فشار دهید: چراغ‌های داخلی را روشن کنید.

چراغ‌های داخلی عقب را روشن یا خاموش کنید.

هنگامی‌که قفل خودرو باز می‌شود، درب آن باز می‌شود یا کلید را از سوئیچ خودرو خارج می‌کنید، چراغ‌های داخلی به‌طور خودکار روشن می‌شوند. چراغ مطالعه را خاموش یا روشن کنید.

#### روشنایی جعبه داشبورد و محفظه بار

هنگامی‌که جعبه داشبورد سمت سرنشین جلو یا درب پشتی باز یا بسته می‌شود، چراغ داخلی آنها به‌طور خودکار روشن یا خاموش می‌شود.

#### نورپردازی چراغ‌های تزئینی داخل خودرو

بسته به مدل و تجهیزات خودرو، نورپردازی چراغ‌های تزئینی داخل خودرو می‌تواند به‌طور غیرمستقیم مناطق مختلف داخلی را روشن کند.

علاوه بر این، فضای پای جلوی سرنشینان نیز می‌تواند روشن شود.

روشنایی چراغ‌های تزئینی داخل خودرو را می‌توان از طریق منوی تنظیمات خودرو در سیستم نمایش اطلاعات و سرگرمی ← صفحه ۳۸ تنظیم کرد.

هنگامی که خودرو را قفل می‌کنید یا چند دقیقه پس از قرار دادن دکمه استارت در حالت OFF، چراغ‌ها به‌طور خودکار خاموش می‌شوند تا باتری ۱۲ ولتی خودرو خالی نشود.

برخی از تنظیمات را می‌توان در حساب‌های کاربری شخصی‌سازی شده ذخیره کرد و هنگام تغییر حساب کاربری به‌طور خودکار فراخوانی کرد. ← صفحه ۳۹



## نکته

قبل از شروع به حرکت و قرار دادن دکمه استارت در حالت ON، موارد زیر را بررسی کنید تا به شیشه جلو، تیغه‌های برف پاک‌کن و موتور برف پاک‌کن شیشه جلو آسیبی نرسد:

- اهرم برف پاک‌کن شیشه جلو در موقعیت اولیه قرار داشته باشد.
- یخ و برف بر روی برف پاک‌کن و شیشه جلو را پاک کنید.
- تیغه برف پاک‌کن یخ زده روی شیشه جلو را با دقت از شیشه جلو جدا کنید. پیشنهاد می‌شود از اسپری ضد یخ برای ذوب کردن یخ استفاده کنید.

## نکته

هرگز زمانی که شیشه جلو خشک است، برف پاک‌کن شیشه جلو را روشن نکنید، زیرا ممکن است به شیشه جلو آسیب برساند.

زمانی که خودرو ساکن است، تنظیمات برف پاک‌کن در حال کار به‌طور موقت یک سطح کاهش می‌یابد. هنگام پارک خودرو در هوای سرد، برف پاک‌کن‌ها را در موقعیت سرویس و نگهداری قرار دهید. ← صفحه ۲۱۶.

## عملکرد برف پاک‌کن

### برف پاک‌کن اتوماتیک شیشه عقب

زمانی که برف پاک‌کن‌های شیشه جلو فعال شوند و دنده خودرو بر روی دنده عقب قرار گیرد، برف پاک‌کن شیشه عقب به‌طور خودکار روشن می‌شود. این عملکرد را می‌توان از طریق منوی تنظیمات خودرو در سیستم نمایش اطلاعات و سرگرمی فعال یا غیرفعال کرد. ← صفحه ۳۸

**نازل‌های شیشه‌شوی شیشه جلو با قابلیت گرم شدن**  
سیستم گرمایش می‌تواند نازل‌های شیشه‌شوی شیشه جلو را برای ذوب کردن یخ گرم کند. پس از قرار گرفتن دکمه استارت در حالت ON، سیستم به‌طور خودکار قدرت گرمایش را براساس دمای محیط تنظیم می‌کند. سیستم گرمایشی تنها نازل‌ها را گرم می‌کند، اما لوله‌های مایع شیشه‌شوی شیشه جلو را گرم نمی‌کند.

**F** هنگامی که اهرم به این موقعیت کشیده می‌شود، سیستم بلافاصله عملکرد شستشو/ برف پاک‌کن را برای تمیز کردن شیشه جلو آغاز می‌کند و سیستم تهویه مطبوع کاملاً خودکار (Climatronic) به مدت حدود ۳۰ ثانیه به حالت گردش هوای داخلی تغییر می‌کند تا از ورود بوی مایع شیشه‌شوی شیشه جلو به داخل خودرو جلوگیری کند.

**1** با استفاده از این کلید (برای مدل‌های دارای سنسور باران) مدت زمان وقفه‌های حرکت برف پاک‌کن یا حساسیت سنسور باران را تنظیم نمایید. **G** عملکرد برف پاک‌کن شیشه عقب به‌طور متناوب است. برف پاک‌کن تقریباً هر ۶ ثانیه یک‌بار عمل می‌کند.

**H** اهرم را به این موقعیت ببرید تا سیستم بلافاصله عملکرد شستشو/ برف پاک‌کن را برای تمیز کردن شیشه عقب فعال کند.

## هشدار

اگر اقدامات مربوط به ضد یخ به درستی انجام نشود، مایع شیشه‌شوی ممکن است روی شیشه جلو یخ بزند و دید به جلو را مختل کند.

- در دمای پایین زمستان، حتماً اقدامات مناسب مربوط به ضد یخ را قبل از استفاده از شیشه‌شوی جلو انجام دهید.
- قبل از استفاده از شیشه‌شوی شیشه جلو برای تمیز کردن شیشه در زمستان، باید ابتدا شیشه را با سیستم تهویه داخلی خودرو گرم کنید؛ در غیر این صورت، مایع شیشه‌شوی ممکن است روی شیشه جلو یخ بزند و دید راننده را مختل کند.

## هشدار

تیغه‌های برف پاک‌کن فرسوده یا کثیف به‌طور قابل توجهی دید جلو را کاهش می‌دهند و ایمنی رانندگی را به خطر می‌اندازند.

- تیغه‌های برف پاک‌کن آسیب دیده یا فرسوده که نمی‌توانند به‌درستی تمیز کنند را باید به موقع تعویض کرد. ← صفحه ۲۱۶



برخی از تنظیمات را می‌توان در حساب‌های کاربری شخصی‌سازی شده ذخیره کرد و هنگام تغییر حساب کاربری به طور خودکار فراخوانی کرد. ← صفحه ۳۹

### عیب‌یابی

**پایین بودن سطح مایع شیشه شوی شیشه جلو** چراغ نشانگر به رنگ زرد روشن می‌شود. مخزن مایع شیشه شوی شیشه جلو را در اسرع وقت با مایع شیشه شوی پر کنید. ← صفحه ۳۳۳.

### نقص شیشه پاک‌کن شیشه جلو

برف پاک‌کن‌های شیشه جلو آب را پاک نمی‌کنند. چراغ نشانگر به رنگ زرد روشن می‌شود.

- دکمه استارت را در حالت OFF قرار داده و سپس دوباره در حالت ON قرار دهید.
- اگر مشکل برطرف نشد، لطفاً برای تعمیر به نمایندگی مجاز مراجعه کنید.

### نقص سنسور باران

با اینکه سنسور باران فعال است، برف پاک‌کن‌های شیشه جلو در هنگام بارش باران به صورت خودکار فعال نمی‌شوند.

- دکمه استارت را در حالت OFF قرار داده و سپس دوباره در حالت ON قرار دهید.
- اگر مشکل برطرف نشد، لطفاً برای تعمیر به نمایندگی مجاز شرکت ارتباط برقرار کنید.

### اختلال در عملکرد کنترل خودکار سنسور باران

دلایل احتمالی نقص عملکرد و تشخیص اشتباه سنسور باران ← صفحه ۵ عبارت است از:

- **تیغه‌های برف پاک‌کن آسیب دیده:** تیغه‌های برف پاک‌کن آسیب‌دیده ممکن است در هنگام پاک کردن یک لایه از آب یا لکه‌هایی روی شیشه جلو ایجاد کنند که باعث طولانی‌تر شدن زمان کار برف پاک‌کن، کوتاه شدن فواصل پاک کردن یا حتی کار کردن مداوم برف پاک‌کن‌ها شوند.
- **حشرات:** برخورد حشرات با سطح سنسور شیشه جلو ممکن است برف پاک‌کن‌ها را فعال کند.
- **رسوبات نمک:** نمک ضد لغزش که در زمستان در جاده‌ها استفاده می‌شود، ممکن است بر روی سطح سنسور رسوب کند و باعث شود که برف پاک‌کن‌ها هنگام خشک شدن شیشه جلو هم به پاک کردن شیشه جلو ادامه دهند.
- **کثیفی:** گرد و غبار خشک، موم، پوشش‌های شیشه جلو (اثر لوتوس) یا رسوبات مواد شوینده (کارواش اتوماتیک) می‌تواند حساسیت سنسور باران را کاهش



تصویر ۸۶ سمت راست ستون فرمان: اهرم برف پاک‌کن شیشه جلو

هنگامی‌که سنسور باران فعال است، سیستم به‌طور خودکار فاصله زمانی بین هر حرکت برف پاک‌کن را براساس شدت بارندگی تنظیم می‌کند.

### فعال کردن و غیرفعال کردن سنسور باران

اهرم برف پاک‌کن را به موقعیت مورد نظر ببرید ← تصویر ۸۶:

- موقعیت **A**: سنسور باران غیرفعال می‌شود.
- موقعیت **B**: سنسور باران فعال می‌شود و به‌طور خودکار شستشو را براساس نیاز تنظیم می‌کند.

می‌توانید عملکرد پاک کردن خودکار را از طریق منوی تنظیمات خودرو در سیستم نمایش اطلاعات و سرگرمی فعال یا غیرفعال کنید. ← صفحه ۳۸.

اگر عملکرد پاک کردن خودکار در سیستم نمایش اطلاعات و سرگرمی خاموش شده باشد، فواصل بین هر حرکت برف پاک‌کن را می‌توان با استفاده از کلید تنظیم حساسیت سنسور باران تنظیم کرد.

### تنظیم حساسیت سنسور باران

- حساسیت سنسور باران را می‌توان به‌صورت دستی با استفاده از کلید روی تیغه برف پاک‌کن ← تصویر ۸۶
- 1 تنظیم کرد ←
  - کلید را به سمت راست ببرید تا حساسیت آن را افزایش دهید.
  - کلید را به سمت چپ ببرید تا حساسیت آن را کاهش دهید.

### هشدار

سنسور باران همیشه قادر به تشخیص بارندگی و فعال کردن برف پاک‌کن‌ها نیست.

- اگر شدت بارش زیاد است و جلوی دید را می‌گیرد، باید برف پاک‌کن‌ها را به صورت دستی فعال کنید.

داده و باعث واکنش کند یا عدم واکنش آن شوند. سطح سنسور باران را مرتباً تمیز کنید ← صفحه ۲۷۰، تیغه های برف پاککن شیشه جلو را از نظر آسیب بررسی کنید.

**ترک در شیشه جلو:** در صورتی که سنسور باران فعال باشد، برخورد سنگ به شیشه جلو ممکن است باعث فعال شدن برف پاککن شود. اگر ترکی در شیشه جلو وجود داشته باشد، ممکن است ناحیه‌ای که سنسور، برخورد باران را روی سطح تشخیص می‌دهد، کاهش دهد و تنظیمات را بر اساس آن انجام دهد. اندازه ترک ممکن است بر ویژگی فعال‌سازی برف‌پاک‌کن‌ها توسط سنسور باران تأثیر بگذارد.

زمانی که برف پاک‌کن‌های شیشه جلو در حین کار با مانعی مواجه شوند، سعی می‌کنند مانع را کنار بزنند. اگر برف‌پاک‌کن‌ها به خاطر مانع گیر کنند، در موقعیت گیر کرده متوقف خواهند شد. در این صورت، باید مانع را برداشته و سپس برف پاک‌کن‌های شیشه جلو را دوباره روشن کنید.

## آینه دید عقب

### مقدمه‌ای بر موضوع

این فصل حاوی اطلاعاتی در مورد موضوعات زیر است:

- آینه دید عقب ۱۰۲
- آینه بغل ۱۰۳

راننده می‌تواند شرایط ترافیکی پشت خودرو را از طریق آینه دید عقب و آینه‌های بغل مشاهده کند و سبک رانندگی خود را براساس آن تنظیم کند.

به منظور رعایت ایمنی، راننده باید قبل از شروع به حرکت، آینه دید عقب داخلی و آینه‌های بغل را در موقعیت صحیح تنظیم کند. ←

راننده نمی‌تواند به‌طور کامل سمت چپ و راست خودرو و همچنین پشت آن را از طریق آینه‌ها ببیند. این مناطق به‌طور معمول به‌عنوان نقاط کور شناخته می‌شوند، جایی که ممکن است سایر کاربران جاده و اجسام وجود داشته باشند.

### هشدار

تنظیم آینه دید عقب داخلی و آینه‌های بغل در حین رانندگی ممکن است حواس راننده را پرت کند و به راحتی باعث صدمات جدی یا تلفات جانی شود!

- آینه‌ها را تنها زمانی می‌توان تنظیم کرد که خودرو ساکن باشد.

- در هنگام پارک کردن، تغییر مسیر، سبقت غیرمجاز و چرخش حتماً شرایط اطراف خودرو را به دقت در نظر بگیرید، زیرا ممکن است سایر کاربران جاده و اجسام در نقطه کور قرار داشته باشند.
- مطمئن شوید که آینه‌های بغل در موقعیت صحیح تنظیم شده‌اند و هیچ یخ، برف، بخار یا هر نوع مسدودکننده دیگری که دید به سمت عقب را محدود می‌کند، بر روی آنها نباشد.

### هشدار

- اشتباه در ارزیابی فاصله با خودروی پشت سر می‌تواند منجر به بروز حادثه و صدمات جدی شود!
- آینه بغل‌های منحنی (محدب یا کروی) می‌توانند میدان دید را گسترش دهند، اما تصویر منعکس شده کوچکتر از جسم واقعی است و دورتر از فاصله واقعی به نظر می‌رسد.
  - اگر از آینه بغل منحنی برای تخمین فاصله با خودروهای دیگر هنگام تغییر مسیر استفاده می‌کنید، ممکن است باعث بروز حادثه شود.
  - در این صورت بهتر است از آینه دید عقب داخل خودرو برای ارزیابی فاصله خودروی پشت سر یا خودروهای دیگر استفاده کنید.
  - مطمئن شوید که آینه دید عقب و آینه‌های بغل خودرو شفاف و تمیز هستند.

### هشدار

- آینه دید عقب داخلی با تنظیم نور خودکار حاوی الکتروولت است. اگر آینه شکسته شود، ممکن است مایع الکتروولت آن به بیرون نشت کند.
- نشت الکتروولت ممکن است باعث تحریک پوست، چشم‌ها و اندام‌های تنفسی به‌خصوص در سرنشینان مبتلا به بیماری‌های مزمن یا بیماری‌های مشابه شود. در این صورت فوراً از خودرو پیاده شوید و هوای تازه را تنفس کنید. اگر شرایط اجازه نمی‌دهد سرنشینان از خودرو پیاده شوند، تمام شیشه‌ها و درب‌ها را باز کنید.
  - اگر چشم یا پوست با الکتروولت تماس پیدا کرد، بلافاصله آن محل را با آب فراوان به مدت حداقل ۱۵ دقیقه شستشو دهید و به دنبال درمان باشید.
  - اگر الکتروولت روی کفش یا لباس ریخته شود، حداقل به مدت ۱۵ دقیقه آنها را با آب فراوان بشویید و پس از رفع آثار آن استفاده شود.

## آینه دید عقب

📖 به ابتدای بخش در صفحه ۱۰۵ مراجعه کنید. ⚠️

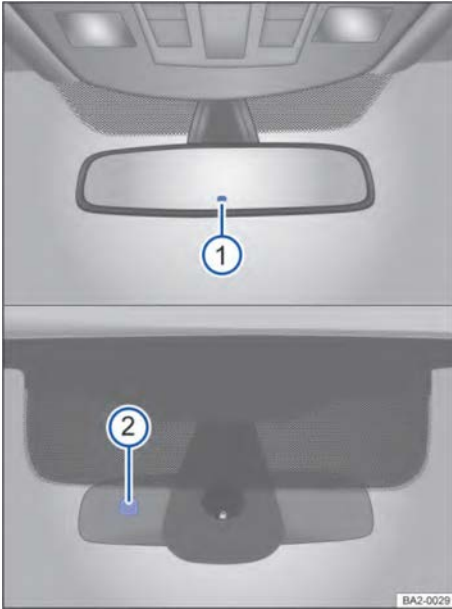

تصویر ۸۷ روی شیشه جلو: آینه دید عقب با تنظیم نور خودکار



تصویر ۸۸ بر روی شیشه جلو: آینه دید عقب با تنظیم نور دستی

### آینه دید عقب با تنظیم انعکاس نور

هنگامی که دکمه استارت در حالت ON قرار می‌گیرد، سنسور، شدت نور را از عقب ← تصویر ۸۷ ① و از جلو ② تشخیص می‌دهد.

بر اساس مقادیر اندازه‌گیری شده، آینه دید عقب به‌طور خودکار حالت ضد تابش مستقیم خود را تنظیم می‌کند. اگر نور تابیده شده به سنسور مسدود یا مختل شود (مثلاً توسط سایه‌بان)، آینه دید عقب با تنظیم نور خودکار ممکن است به‌درستی عمل نکند یا نتواند عملکرد ضد تابش مستقیم را ارائه دهد. سیستم‌های

- اگر الکترولیت به‌طور تصادفی بلعیده شد، حداقل به مدت ۱۵ دقیقه دهان خود را با آب فراوان بشویید. از تلاش برای استفراغ کردن مایع الکترولیت خودداری کنید، مگر اینکه پزشک دستور دهد و در اسرع وقت به پزشک مراجعه کنید.

## نکته

اگر آینه دید عقب با تنظیم نور خودکار شکسته شود، مایع الکترولیت ممکن است نشستی پیدا کرده و سطح پلاستیکی دچار خوردگی شود. بنابراین، باید به سرعت مایع الکترولیت را با استفاده از یک اسفنج مرطوب پاک کنید.



آینه‌های بغل جمع شو برقی ← **⚠**  
گرم‌کن آینه بغل را روشن کنید. این گرم‌کن تنها زمانی کار می‌کند که دمای محیط زیر ۳۵ درجه سانتیگراد باشد و در ابتدا با قدرت بالا گرم می‌شود. بعد از حدود ۲ دقیقه گرمایش آن با توجه به دمای بیرون تنظیم می‌شود.

تنظیم آینه بغل سمت چپ.  
تنظیم آینه بغل سمت راست.

موقعیت 0. آینه‌های بغل قابل تنظیم نیستند و همه عملکردها خاموش می‌شوند.

### فعال کردن عملکرد آینه بغل

عملکردهای زیر آینه بغل باید یک بار از طریق منوی تنظیمات خودرو در سیستم نمایش اطلاعات و سرگرمی فعال شوند. ← صفحه ۳۸

### تنظیم همزمان آینه‌های بغل

هنگام تنظیم آینه بغل سمت چپ، عملکرد تنظیم همزمان آینه‌های بغل، آینه بغل سمت راست را نیز همزمان تنظیم می‌کند.

- کلید را در موقعیت **L** قرار دهید.
- آینه بغل سمت چپ را تنظیم کنید. آینه بغل سمت راست نیز به‌طور همزمان تنظیم می‌شود.
- در صورت لزوم، تنظیم آینه بغل سمت راست را اصلاح کنید: کلید را در موقعیت **R** قرار دهید و آینه بغل سمت راست را تنظیم کنید.

### خواباندن آینه‌های بغل هنگام پارک

هنگامی‌که خودرو از بیرون قفل یا باز می‌شود، آینه‌های بغل به‌طور خودکار جمع و یا باز می‌شوند. با این حال، کلید باید در موقعیت **L**، **R** یا **0** قرار گیرد. اگر کلید تنظیم آینه بغل برقی در موقعیت **L** قرار گیرد، آینه بغل در وضعیت جمع شده باقی می‌ماند.

### ذخیره و بازبازی تنظیمات کج کردن آینه بغل سمت سرشین جلو در هنگام دنده عقب

- قفل خودرو را با ریموت خودرویی که قرار است تنظیمات در آن ذخیره شود، باز کنید.
- ترمز پارک برقی را فعال کنید.
- دکمه استارت را در حالت ON قرار دهید.
- دنده را در دنده خلاص قرار دهید.
- دسته دنده را بر روی دنده عقب قرار دهید.
- آینه بغل سمت سرشین جلو را تنظیم کنید (به طوری که دید واضحی از حاشیه پشت خودرو داشته باشید).
- دنده را در حالت خلاص N قرار دهید.
- دکمه استارت را در حالت OFF قرار دهید.

مسیریابی سیار که بر روی شیشه جلو یا نزدیک به آینه دید عقب با تنظیم نور خودکار نصب شده‌اند، می‌توانند بر عملکرد سنسور تأثیر بگذارند ← **⚠**  
در برخی مواقع، سیستم ممکن است به‌طور خودکار عملکرد ضدتابش مستقیم نور را غیرفعال کند، برای مثال وقتی که خودرو در دنده عقب قرار می‌گیرد.

### آینه دید عقب با تنظیم نور دستی

- موقعیت اصلی: اهرم تنظیم در پایین آینه دید عقب داخلی باید به گونه‌ای تنظیم شود که جهت آینه به سمت شیشه جلوی خودرو هدایت شود.
- اهرم تنظیم را به عقب بکشید تا آینه دید عقب را در موقعیت ضد تابش مستقیم نور تنظیم کنید ← تصویر ۸۸.

### ⚠ هشدار

اگر صفحه نمایش یک دستگاه مسیریابی سیار که روی شیشه جلو نصب شده، روشن شود، ممکن است باعث اختلال در عملکرد خودکار ضد تابش مستقیم نور آینه دید عقب شود که این امر ممکن است منجر به بروز حوادث ناگوار گردد.

- اگر سیستم خودکار ضد تابش مستقیم نور دچار اختلال شود، راننده ممکن است نتواند فاصله وسایل نقلیه یا اجسام دیگر را به‌طور دقیق از خودرو تشخیص دهد.

### آینه بغل

📖 به ابتدای بخش در صفحه ۱۰۱ مراجعه کنید **⚠** ⓘ



تصویر ۸۹. روی درب راننده: کلید تنظیم آینه بغل

- دکمه استارت را در حالت ON قرار دهید.
- کلید تنظیم آینه بغل روی درب راننده را روی علامت مورد نظر بچرخانید. ← تصویر ۸۹.
- برای تنظیم آینه‌های بغل، کلید را در جهت فلش به جلو، عقب، چپ یا راست بچرخانید.

## تجهیزات محافظتی در برابر نور آفتاب

### آفتابگیر

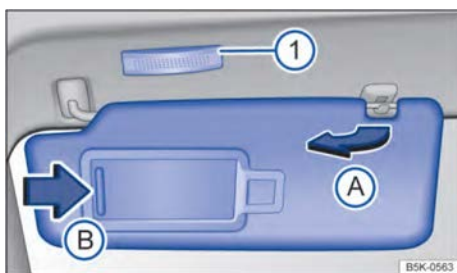

تصویر ۹۰ روی سقف جلوی خودرو: آفتابگیر

#### موقعیت آفتابگیر در سمت راننده و سرنشین جلو:

- آفتابگیر را به سمت پایین بچرخانید تا مانع تابش نور خورشید از شیشه جلوی خودرو شود.
- آفتابگیر را از پایه آن بیرون بکشید و به سمت درب بچرخانید تا مانع تابش نور خورشید از شیشه درب شود ← تصویر ۹۰ (A)

#### آینه آرایش

هنگامی که آفتابگیر را باز کنید، یک آینه آرایش در پشت درپوش پشت آن می‌بینید. بسته به تجهیزات مدل خودرو، آینه آرایش ممکن است دارای قابلیت نورپردازی باشد. هنگامی که درپوش ← تصویر ۹۰ (B) را باز می‌کنید، چراغ ← تصویر ۹۰ (1) روشن می‌شود.

### هشدار

آفتابگیر پایین آمده یا کشیدن پرده سایه‌بان ممکن است دید به جلو را محدود کند.

- در صورتی که دیگر نیازی به استفاده از آفتابگیر یا سایه‌بان نیست، حتماً آنها را به جای خود برگردانید.

در برخی موارد، چراغ بالای آفتابگیر پس از چند دقیقه به صورت خودکار خاموش می‌شود تا از تخلیه باتری ۱۲ ولتی خودرو جلوگیری شود.



- موقعیت تنظیم شده آینه به سرعت ذخیره شده و به ریموت خودرو اختصاص داده می‌شود.

#### بازیابی تنظیمات کج کردن آینه بغل سمت سرنشین جلو در هنگام دنده عقب:

- کلید تنظیم آینه بغل را در موقعیت R قرار دهید.
- دکمه استارت را در حالت ON و دنده را در دنده عقب قرار دهید. تنظیمات آینه بغل سمت راست در موقعیت ذخیره شده تنظیم خواهد شد.

هنگامی که سرعت خودرو از 15 km/h بیشتر شود یا کلید چرخان تنظیم آینه بغل از موقعیت R به موقعیت دیگری چرخانده شود، آینه بغل سمت سرنشین جلو به‌طور خودکار از موقعیت ذخیره شده در حالت دنده عقب به موقعیت عادی رانندگی باز خواهد گشت.

### هشدار

- هنگام خواباندن یا باز کردن آینه‌های بغل مراقب باشید که به دیگران آسیب نرسانید.
- تنها زمانی آینه‌های بغل را جمع یا باز کنید که هیچ فردی در محدوده حرکت آینه‌ها نباشد.
  - هنگام جمع کردن یا باز کردن آینه‌های بغل، مراقب باشید که انگشتان شما بین آینه و پایه آن گیر نکند.

### نکته

- هنگام استفاده از کارواش اتوماتیک حتماً آینه‌های بغل را بخوابانید.
- هرگز آینه‌های بغل برقی را به صورت دستی جمع و باز نکنید، زیرا ممکن است موتور آنها آسیب ببیند.

تنها برای مدت زمان لازم، گرمکن آینه‌های بغل را روشن کنید تا از مصرف غیرضروری انرژی جلوگیری شود.

حتی اگر آینه بغل برقی دچار نقص شود، می‌توانید با فشار دادن لبه بیرونی شیشه آینه، موقعیت آینه را به صورت دستی تنظیم کنید.

برخی از تنظیمات را می‌توان در حساب‌های کاربری شخصی‌سازی شده ذخیره کرد و هنگام تغییر حساب کاربری به‌طور خودکار فراخوانی کرد. ← صفحه ۳۹



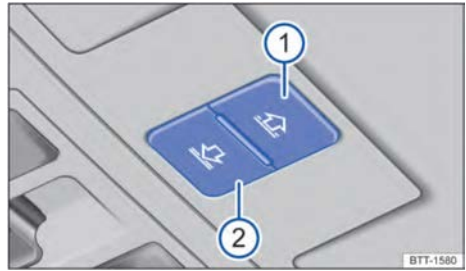

تصویر ۹۱ روی سقف: دکمه پرده سایه‌بان

پرده برقی سایه‌بان پس از قرار گرفتن دکمه استارت در حالت ON فعال می‌شود.

هنگامی‌که سانروف پانورامای کشویی/ زاویه‌دار به‌طور کامل باز می‌شود، پرده سایه‌بان به‌طور خودکار در موقعیتی قرار می‌گیرد که هوا داخل خودرو جریان پیدا کند. پس از بستن سانروف پانوراما، پرده سایه‌بان همچنان در موقعیت تهویه هوا باقی می‌ماند.

#### باز و بسته شدن پرده سایه‌بان

دکمه‌های ← تصویر ۹۱ و ① و ② دارای دو موقعیت هستند. موقعیت اول پرده را به‌طور کامل یا جزئی باز یا بسته می‌کند.

در موقعیت دوم، پرده سایه‌بان پس از یکبار فشار دادن دکمه به‌طور خودکار به موقعیت نهایی مربوطه حرکت می‌کند. با فشار دادن دوباره دکمه عملیات خودکار متوقف می‌شود.

برای باز کردن پرده سایه‌بان: دکمه ① را تا اولین موقعیت فشار دهید. عملکرد خودکار: دکمه ① را تا موقعیت دوم فشار دهید.

بستن پرده سایه‌بان: دکمه ② را تا اولین موقعیت فشار دهید. عملکرد خودکار: دکمه ② را تا موقعیت دوم فشار دهید.

متوقف کردن فرآیند خودکار باز یا بسته شدن: دوباره دکمه ① یا ② را فشار دهید.

اگر درب راننده یا درب سرنشین جلو در عرض چند دقیقه پس از قرار گرفتن دکمه استارت در حالت OFF باز نشود، پرده سایه‌بان همچنان می‌تواند باز یا بسته شود.

#### سیستم تشخیص مانع پرده سایه‌بان

سیستم تشخیص مانع، ریسک آسیب‌دیدگی هنگام بستن پرده سایه‌بان را کاهش می‌دهد ← ▲ اگر در هنگام حرکت، به دلیل وجود مانع، سانروف یا پرده سایه‌بان نتواند بسته شود، سانروف یا پرده سایه‌بان به‌طور خودکار باز خواهد شد.

- هرچه سریع‌تر علت روان بسته نشدن پرده سایه‌بان را مشخص کنید.
- مجدداً تلاش کنید تا پرده سایه‌بان را ببندید.
- اگر پرده سایه‌بان همچنان روان بسته نشود یا مانعی در مسیر حرکت آن باشد، به‌طور خودکار بلافاصله باز خواهد شد. پس از باز شدن، پرده سایه‌بان می‌تواند در مدت زمان کوتاهی بدون سیستم تشخیص مانع بسته شود.
- اگر همچنان پرده سایه‌بان بسته نمی‌شود، پرده سایه‌بان بدون سیستم تشخیص مانع بسته خواهد شد.

#### بستن پرده سایه‌بان بدون سیستم تشخیص مانع

- پس از فعال شدن سیستم تشخیص مانع، دکمه ← تصویر ۹۱ ② را در عرض ۵ ثانیه فشار دهید تا سایه‌بان کاملاً بسته شود.
- حال پرده سایه‌بان را بدون سیستم تشخیص مانع ببندید!
- اگر همچنان نمی‌توانید پرده سایه‌بان را ببندید، باید برای تعمیر در اسرع وقت به نمایندگی مجاز شرکت مراجعه کنید.

#### ⚠ هشدار

بستن پرده سایه‌بان بدون سیستم تشخیص مانع می‌تواند باعث آسیب جدی به سرنشینان خودرو شود.

- هنگام بستن پرده سایه‌بان مراقب باشید!
- هنگام بستن پرده سایه‌بان، به خصوص زمانی که سیستم تشخیص مانع غیرفعال است، مطمئن شوید که هیچ‌کس و هیچ چیزی در محدوده باز و بسته شدن سانروف قرار ندارد.
- سیستم تشخیص مانع نمی‌تواند مانع گیر کردن انگشتان یا سایر قسمت‌های بدن در قاب شیشه سانروف شود، بنابراین احتیاط کنید تا از آسیب‌دیدگی جلوگیری شود.

زمانی‌که سانروف پانوراما کشویی/ زاویه‌دار باز است، پرده سایه‌بان برقی تنها می‌تواند تا لبه جلو سانروف پانوراما بسته شود.

## هشدار

- مطمئن شوید همه شیشه‌ها دارای دید واضح هستند تا از بروز حادثه و آسیب‌های جانی جلوگیری شود!
- تمام شیشه‌ها باید عاری از یخ، برف و بخار باشند تا دید واضحی داشته باشند.
  - برای اطمینان از دید خوب، حتماً از سیستم تهویه مطبوع و گرمکن شیشه عقب به‌درستی استفاده کنید.
  - تنها زمانی شروع به حرکت کنید که دید از طریق شیشه‌ها واضح باشد.
  - هنگامی‌که سیستم تهویه مطبوع برای مدت طولانی در حالت گردش هوای داخلی است، هوای تازه نمی‌تواند وارد خودرو شود. اگر سیستم خنک‌کننده تهویه مطبوع نیز خاموش شود، شیشه‌ها به سرعت بخار می‌گیرند و دید را تحت تأثیر قرار می‌دهد که این امر خطر بروز حادثه را به شدت افزایش می‌دهد.
  - حتماً زمانی که نیازی به آن نیست، حالت گردش هوای داخلی را به موقع خاموش کنید.

## هشدار

- زمانی که هوای داخل خودرو آلوده است، راننده می‌تواند دچار خستگی، بی‌حالی و عدم تمرکز شود که به طور قابل توجهی خطر بروز حادثه و آسیب‌های شدید را افزایش می‌دهد!
- دمنده تهویه مطبوع را خاموش نکنید و حالت چرخش هوای داخلی را برای مدت طولانی روشن نگذارید، در غیر این صورت هوای تازه نمی‌تواند وارد خودرو شود.

## نکته

- هوای خروجی از سیستم تهویه ممکن است باعث آسیب یا فاسد شدن مواد غذایی، داروها و اقلامی شود که در برابر دماهای بالا یا پایین مقاوم نیستند.
- از قرار دادن مواد غذایی، داروها، یا سایر اقلام حساس به دما در جلوی دریچه‌های تهویه مطبوع خودداری کنید.

## سیستم تهویه مطبوع

### سیستم گرمایش، تهویه و سرمایش

#### مقدمه‌ای بر موضوع

- این فصل حاوی اطلاعاتی در مورد موضوعات زیر است:
- سیستم تهویه مطبوع نیمه اتوماتیک ۱۰۷
  - سیستم تهویه مطبوع تمام اتوماتیک (Climatronic) ۱۰۸
  - تنظیمات تهویه مطبوع در سیستم نمایش اطلاعات و سرگرمی ۱۱۰
  - حالت گردش هوای داخلی ۱۱۰
  - گرم‌کن صندلی ۱۱۱
  - گرم‌کن گرمکن فرمان ۱۱۲
  - گرم‌کن گرمکن فرمان ۱۱۳
  - عیب‌یابی ۱۱۳

#### این خودرو ممکن است به واحدهای تهویه مطبوع زیر مجهز باشد:

سیستم تهویه مطبوع کاملاً خودکار می‌تواند هوا را گرم کند، خنک کند و رطوبت‌زدایی نماید. این سیستم زمانی‌که تمام شیشه‌ها و سانروف بسته هستند، بهترین عملکرد را دارد. هنگامی که فضای داخلی بسته است، سیستم تهویه فرایند خنک کردن را سرعت می‌بخشد.

#### نمایش ویژگی‌های فعال شده

صفحه نمایش LED روشن روی دکمه نشان می‌دهد که عملکرد روشن است. هنگامی‌که کادر بررسی عملکرد بر روی دکمه عملکرد سیستم نمایش اطلاعات و سرگرمی  فعال می‌شود، آن عملکرد روشن می‌شود.

#### کنترل سیستم تهویه مطبوع از طریق دستورات صوتی

بسته به تجهیزات خودرو، برخی از عملکردهای تهویه مطبوع می‌توانند از طریق دستورات صوتی کنترل شوند ← برای جزئیات بیشتر به راهنمای سیستم نمایش اطلاعات و سرگرمی مراجعه کنید.<sup>۱</sup>

#### فیلتر گرد و غبار (فیلتر اتاق)

فیلتر گرد و غبار کمک می‌کند تا میزان آلاینده‌های وارد شده از هوای بیرون به داخل خودرو کاهش یابد. فیلتر گرد و غبار باید در فواصل زمانی تعیین شده طبق دفترچه راهنمای سرویس و نگهداری خودرو تعویض شود تا بر عملکرد سیستم تهویه مطبوع تأثیر منفی نگذارد. هنگام استفاده از خودرو در محیط‌های با آلودگی شدید، طول عمر فیلتر گرد و غبار ممکن است کاهش یابد. در صورت نیاز، دفعات تعویض فیلتر گرد و غبار را بین فواصل سرویس و نگهداری برنامه‌ریزی شده افزایش دهید.

(۱) از طریق سیستم نمایش اطلاعات و سرگرمی خودرو کنترل می‌شود.



- اگر فکر می‌کنید که سیستم تهویه مطبوع دچار نقص شده است، باید سیستم را خاموش کنید تا از آسیب بیشتر جلوگیری شود. در چنین مواردی، باید هرچه سریع‌تر برای بررسی سیستم به نمایندگی مجاز مراجعه کنید.

## سیستم تهویه مطبوع نیمه اتوماتیک

📖 به ابتدای بخش در صفحه ۱۰۶ مراجعه کنید ⚠️



تصویر ۹۲ وسط داشبورد: کنترل پنل تهویه مطبوع برای تهویه مطبوع نیمه اتوماتیک

- عملکردها و دکمه‌های سیستم تهویه مطبوع به تجهیزات خودرو بستگی دارد.
- برای فعال یا غیرفعال کردن یک عملکرد، دکمه مربوطه را فشار دهید. برای غیرفعال کردن یک عملکرد پس از فعال کردن آن، دوباره آن دکمه را فشار دهید.
- **بستن تهویه مطبوع**
- دکمه **OFF** را روی پنل کنترل تهویه مطبوع فشار دهید.
- یا دکمه تنظیم دمنده را در خلاف جهت عقربه‌های ساعت به سمت موقعیت **0** بچرخانید.
- **A/C - حالت سرمایش تهویه مطبوع**
- دکمه **A/C** را روی پنل کنترل تهویه مطبوع فشار دهید تا حالت سرمایش را فعال یا غیرفعال کنید.
- سیستم تهویه مطبوع در حالت سرمایش می‌تواند رطوبت هوای داخل خودرو را کاهش دهد.
- **MAX A/C - بیشینه قدرت خنک‌کنندگی**
- دکمه **MAX A/C** را به موقعیت **MAX A/C** بچرخانید.
- **دما** - 📏/📏
- دکمه دمای سمت چپ را بچرخانید ← تصویر ۹۲.
- **عملکرد گرم‌کن صندلی**
- با فشار دادن دکمه **📏** یا **📏** می‌توانید عملکرد گرم‌کن صندلی را فعال و غیرفعال کنید. ← صفحه ۱۱۱
- **دمنده** - 🌀
- دکمه تنظیم دمنده را بچرخانید ← تصویر ۹۲.
- **حالت گردش داخلی هوا** - 🌀
- در حالت گردش داخلی هوا، هوای خارجی وارد خودرو نخواهد شد ← صفحه ۱۱۰.
- دکمه **📏** را روی پنل کنترل تهویه مطبوع فشار دهید ← تصویر ۹۲.
- **توزیع جریان هوا** - 🌀
- جریان هوا از طریق دریچه‌های موجود بر روی داشبورد به تمام سرنشینان خودرو دمیده می‌شود.
- **🌀** - جریان هوا به فضای جلوی پا دمیده می‌شود.
- **🌀** - جریان هوا به بدن سرنشینان و فضای پای آنها دمیده می‌شود.
- **🌀** - جریان هوا به شیشه جلو و فضای پادمیده می‌شود.
- **عملکرد بخارزدایی** - 🌀
- عملکرد بخارزدایی می‌تواند یخ و بخار روی شیشه جلو را از بین ببرد.
- دکمه تنظیم توزیع جریان هوا را به موقعیت **🌀** بچرخانید ← تصویر ۹۲.
- در عملکرد بخارزدایی، حالت گردش داخلی هوا به‌طور خودکار خاموش می‌شود و کمپرسور تهویه مطبوع به‌طور خودکار روشن می‌شود (در صورت برآورده شدن شرایط محیطی و غیره) تا رطوبت هوا را کاهش دهد.

برخی از تنظیمات را می‌توان در حساب‌های کاربری شخصی‌سازی شده ذخیره کرد و هنگام تغییر حساب کاربری به‌طور خودکار فراخوانی کرد. ← صفحه ۳۹



وقتی عملکرد بخارزدایی فعال است، نمی‌توان حالت گردش داخلی هوا را روشن کرد و همچنین نمی‌توان کمپرسور تهویه مطبوع را خاموش کرد.



#### ۱۱۱ - گرم‌کن شیشه عقب

- با فشار دادن دکمه  می‌توانید گرم‌کن شیشه عقب را در حین کارکرد موتور روشن یا خاموش کنید. گرم‌کن شیشه عقب حداقل پس از ۱۰ دقیقه به طور خودکار خاموش می‌شود.

#### بخارزدایی شیشه جلو

- دکمه تنظیم توزیع جریان هوا را به موقعیت  بچرخانید ← تصویر ۹۲.  
- دکمه تنظیم دمنده را به موقعیت ۳ بچرخانید ← تصویر ۹۲. اگر موتور به دمای کاری بهینه رسیده باشد، می‌توانید سرعت دمنده را کاهش دهید.  
- دکمه تنظیم دما را تا جایی که می‌شود به سمت راست بچرخانید ← تصویر ۹۲.  
- جهت دریچه‌های هوای چپ و راست جلوی صندلی‌های ردیف جلو را به سمت شیشه‌های کناری تنظیم کنید.

#### بخارزدای شیشه جلو

- در صورت نیاز، دکمه تنظیم دما ← تصویر ۹۲ را در دمای دلخواه تنظیم کنید.  
- دکمه کنترل سرعت دمنده ← تصویر ۹۲ را در موقعیت 2 یا 3 بچرخانید.  
- دکمه توزیع هوا ← تصویر ۹۲ را در موقعیت  بچرخانید.  
- دکمه  را فشار دهید تا سیستم تهویه مطبوع روشن شود.  
- جهت دریچه‌های هوای چپ و راست جلوی صندلی‌های ردیف جلو را به سمت شیشه‌های کناری تنظیم کنید.



#### تنظیمات توصیه شده برای تهویه مطبوع نیمه اتوماتیک

- حالت گردش داخلی هوا.  
- دمنده را در موقعیت 1 یا 2 تنظیم کنید.  
- دکمه کنترل دما را در موقعیت وسط قرار دهید.  
- همه دریچه‌های هوا را بر روی داشبورد باز کرده و تنظیم کنید.  
- دکمه توزیع هوا را در موقعیت مورد نظر بچرخانید.  
- دکمه  را روی پنل کنترل تهویه مطبوع فشار دهید تا سیستم خنک‌کننده روشن شود.

#### نکته

برای جلوگیری از آسیب به گرم‌کن شیشه عقب، نباید هیچ برجستگی بر روی سیم‌های گرم‌کن داخل خودرو چسبانده شود.

#### سیستم تهویه مطبوع تمام اتوماتیک (Climatronic)

به ابتدای بخش در صفحه ۱۰۶ مراجعه کنید  



تصویر ۹۳: وسط داشبورد: سیستم تهویه مطبوع تمام اتوماتیک

بسته به نوع سیستم تهویه مطبوع نصب شده، برخی از عملکردها و دکمه‌ها ممکن است با توجه به طراحی خودرو متفاوت باشند.

## خاموش کردن تهویه مطبوع

- اگر می‌خواهید با استفاده از دکمه  گرم‌کن صندلی و گرم‌کن غریبک فرمان را به‌طور هم‌زمان فعال کنید، می‌توانید فعال‌سازی این دو عملکرد را در سیستم نمایش اطلاعات و سرگرمی از طریق منوی تنظیمات تهویه مطبوع ← صفحه ۱۱۱ یکی کنید.

## ❁ - دمنده

- دکمه تنظیم دمنده را فشار دهید ← تصویر ۹۳ (2). در حالت کار خودکار سیستم تهویه مطبوع تمام اتوماتیک (Climatronic)، سرعت تنظیم دمنده نمایش داده نمی‌شود.

## ☞ - حالت گردش داخلی هوا

- در حالت گردش داخلی هوا، می‌توان از ورود هوای خارج به داخل خودرو جلوگیری کرد. ← صفحه ۱۱۰
- دکمه  را فشار دهید.

## 👤 - توزیع جریان هوا

- دکمه توزیع جریان هوای تمام اتوماتیک تهویه مطبوع ← تصویر ۹۳. این دکمه را پشت سر هم فشار دهید تا جریان هوا به‌طور هم‌زمان به شیشه جلو، بالاتنه سرنشینان، فضای جلوی پا یا به دو یا سه ناحیه توزیع شود. چراغ نشانگر دکمه بسته به ناحیه توزیع جریان هوا، حالت‌های نمایش متفاوتی دارد.

## MAX - بخارزدایی

- عملکرد بخار زدایی می‌تواند یخ، برف و بخار آب روی شیشه جلویی را از بین ببرد.
- دکمه  را فشار دهید. ← تصویر ۹۳ برای کاهش سریع رطوبت داخل خودرو، سیستم سرعت دمنده را به یک درجه بالاتر افزایش می‌دهد.

## 👤 - گرم‌کن شیشه عقب

- دکمه  را فشار دهید تا در حین کارکرد موتور، گرم‌کن شیشه عقب را روشن یا خاموش کنید.
- گرم‌کن شیشه عقب پس از ۱۰ دقیقه به‌طور خودکار خاموش می‌شود.



## تنظیمات پیشنهادی سیستم تهویه مطبوع تمام

### اتوماتیک



- دکمه  را فشار دهید.
- دما را روی ۲۲+ درجه سانتیگراد تنظیم کنید.
- دریچه‌های هوا بر روی پنل داشبورد را باز کرده و تنظیم کنید.

### ! نکته

برای جلوگیری از آسیب رساندن به گرم‌کن شیشه عقب، از چسباندن برچسب بر روی سیم‌های گرم‌کن شیشه عقب از داخل خودرو خودداری کنید.

- دکمه  را روی پنل کنترل تهویه مطبوع فشار دهید.
- یا دکمه تنظیم دمنده سمت چپ  را فشار دهید تا زمانی که تهویه مطبوع خاموش شود.
- یا دکمه  را در سیستم نمایش اطلاعات و سرگرمی فشار دهید.

## CLEAN AIR - سیستم تهویه مطبوع خودکار برای تصفیه هوا

- سیستم تهویه مطبوع خودکار برای تصفیه هوا دارای فیلتر گرد و غبار است که ورود مواد مضر و گرد و غبار به داخل خودرو را کاهش می‌دهد.
- اگر عملکرد CLEAN AIR فعال باشد، سیستم تهویه مطبوع در حالت چرخش هوا می‌تواند خطر بخارگرفتگی ناشی از رطوبت داخل خودرو و اختلاف دما بین داخل و خارج خودرو را به حداقل برساند. حالت چرخش هوا به‌طور خودکار و مداوم گردش هوای داخل و خارج را تنظیم می‌کند تا از خستگی سرنشینان جلوگیری کند.
- دکمه  را در پنل کنترل تهویه مطبوع فشار دهید تا این عملکرد فعال یا غیرفعال شود.
- یا دکمه  را در پنل کنترل تهویه مطبوع فشار دهید.
- دکمه  را فشار دهید.
- در منوی CLEAN AIR عملکرد CLEAN AIR را فعال یا غیرفعال کنید.

## AUTO - حالت عملکرد خودکار

- حالت خودکار، دمای فضای داخلی خودرو را ثابت نگه می‌دارد. این سیستم به‌طور خودکار دما، سرعت دمنده و توزیع هوا را کنترل می‌کند. هنگامی که سیستم تهویه به‌صورت دستی تنظیم شود، حالت خودکار غیرفعال می‌شود.

## A/C - حالت خنک‌کننده

- با فشار دادن دکمه  روی پنل کنترل تهویه مطبوع، می‌توانید حالت خنک‌کننده تهویه مطبوع را فعال یا غیرفعال کنید.
- عملکرد تهویه مطبوع در حالت خنک‌کننده می‌تواند رطوبت هوای داخل خودرو را کاهش دهد.

## ■ / ■ - تنظیم دما

- روی دکمه تنظیم دما ← تصویر ۹۳ (1) بزنید تا دما در سمت راننده و سرنشین جلو به‌طور جداگانه تنظیم شود.

پنل کنترل تهویه مطبوع خودکار (Climatronic) دارای صفحه نمایش‌هایی در دو طرف است که دمای تنظیم شده را نمایش می‌دهند.

## 👤 - گرم‌کن صندلی و گرم‌کن غریبک فرمان

- با فشار دادن دکمه  یا ، می‌توانید گرم‌کن صندلی را روشن یا خاموش کنید ← صفحه ۱۱۱.

## تنظیمات تهویه مطبوع در سیستم نمایش اطلاعات و سرگرمی

📖 به ابتدای بخش در صفحه ۱۰۶ مراجعه کنید. ⚠️ ⓘ  
تنظیمات تهویه مطبوع در سیستم نمایش اطلاعات و سرگرمی برای تهویه مطبوع تمام اتوماتیک (Climatronic) اعمال می‌شود. برخی از عملکردها به تجهیزات مدل خودرو بستگی دارد.

### باز کردن منوی تنظیمات تهویه مطبوع

- دکمه **MENU** را روی پنل کنترل تهویه مطبوع فشار دهید. بسته به تجهیزات مدل خودرو، می‌توانید از منوی سمت چپ صفحه نمایش، منطقه داخل خودرو یا تنظیمات عملکرد **CLEAN AIR** را انتخاب کنید؛ بخش بالای صفحه نمایش، تنظیمات فعلی سیستم تهویه مطبوع را نمایش می‌دهد؛ و بخش پایین صفحه دکمه‌های مربوط به عملکردهای رایج سیستم تهویه مطبوع را نشان می‌دهد.

### وضعیت عملکرد

وضعیت عملکرد تهویه مطبوع به صورت رنگی نمایش داده می‌شود:  
- آبی: خنک کردن.  
- قرمز: گرم کردن.

### تنظیم دمای فضای داخلی خودرو

در منوی تنظیمات تهویه مطبوع، دمای فضای داخلی خودرو را تنظیم کنید:  
- دکمه **■** یا **■** را فشار دهید.

### زیرمنوی تنظیمات حالت توزیع جریان هوا

توزیع هوا را در حالت عملکرد دستی تنظیم کنید.

### 🔍 زیرمنوی تنظیمات پایه

بسته به تجهیزات مدل خودرو، چرخش هوای خودکار داخل خودرو را فعال/غیرفعال کنید ← صفحه ۱۱۰، هشدار عدم بسته شدن شیشه‌ها/ درب‌ها/ سانروف و غیره.

### 🔍 زیرمنوی تنظیمات پیش‌فرض (Presets)

تهویه مطبوع را خاموش کنید، حالت عملکرد خودکار یا حالت عملکرد دستی را انتخاب کنید.

### 🔍 حالت تهویه مطبوع

در حالت عملکرد خودکار: سه سطح سرعت دمنده با شدت‌های مختلف را می‌توان روی نمایشگر سیستم نمایش اطلاعات و سرگرمی انتخاب کرد.

در حالت عملکرد دستی: سطوح مختلف سرعت دمنده را می‌توان از طریق نوار متحرک تنظیم روی نمایشگر سیستم نمایش اطلاعات و سرگرمی انتخاب کرد.

### 🔍 SYNC تنظیم دما به طور همزمان

دمای سمت راننده و سرنشینان جلو و عقب به طور همزمان تنظیم می‌شود.

## منوی CLEAN AIR

بسته به تجهیزات خودرو، عملکردهای زیر در این منو موجود است:

- فعال یا غیرفعال کردن عملکرد **CLEAN AIR**.
- مشاهده تاریخچه اطلاعات **PM2.5**.

📘 اگر دکمه **PM2.5** در سیستم نمایش اطلاعات و سرگرمی فعال شده باشد، اجزای کنترلی عقب قفل خواهند شد. در این صورت، دما یا سیستم گرمکن صندلی را نمی‌توان تنظیم کرد.

## حالت گردش هوای داخلی

📖 به ابتدای بخش در صفحه ۱۰۶ مراجعه کنید. ⚠️ ⓘ  
هنگامی که سیستم تهویه مطبوع در حالت گردش هوای داخلی کار می‌کند، از ورود هوای بیرون به داخل خودرو جلوگیری می‌کند.

### حالت گردش هوای داخلی دستی

- دکمه **🔄** را در پنل کنترل تهویه مطبوع فشار دهید تا حالت گردش هوای داخلی دستی را فعال یا غیرفعال کنید.

- یا دکمه عملکرد **🔄** را در تنظیمات تهویه مطبوع سیستم نمایش اطلاعات و سرگرمی بزنید.

### حالت گردش هوای اتوماتیک (سیستم تهویه مطبوع تمام اتوماتیک)

بسته به تجهیزات مدل خودرو، در حالت چرخش خودکار، هوای تازه به داخل خودرو کشیده می‌شود. اگر سیستم، غلظت بالایی از آلاینده‌ها را در هوای بیرون تشخیص دهد، حالت گردش هوای داخلی به طور خودکار فعال می‌شود. به محض اینکه غلظت آلاینده‌ها به محدوده طبیعی بازگردد، حالت گردش هوای داخلی مجدداً غیرفعال می‌شود. لازم به ذکر است که سیستم قادر به تشخیص بوها نیست.

- تنظیمات سیستم تهویه مطبوع را در سیستم نمایش اطلاعات و سرگرمی باز کنید.

- دکمه **🔄** را فشار دهید.

- دکمه **🔄** **自动车内空气循环**

(Automatic Air Circulation In The Car) را برای گردش هوای خودکار فشار دهید.

### عملکرد خاموش شدن خودکار در حالت گردش هوا









حالت گردش هوای داخلی در شرایط زیر به طور خودکار خاموش می‌شود ← ⚠️:

- وقتی عملکرد بخار زدایی فعال است.
- هنگامی که سنسور شناسایی می‌کند که شیشه خودرو ممکن است بخار کند.

📖 به ابتدای بخش در صفحه ۱۰۶ مراجعه کنید ⚠️ ⚠️

در حین حرکت خودرو، می‌توان سیستم گرمایش الکتریکی را بر روی سطح صندلی و پشتی صندلی فعال کرد.

**عملکرد گرمکن صندلی**

- دکمه  /  یا  را در صفحه کنترل تهویه مطبوع فشار دهید تا صندلی‌ها با قدرت بالا گرم شوند.
- دکمه  /  یا  را پشت سر هم فشار دهید تا به تنظیمات دلخواه برسید.
- دکمه  /  یا  را پشت سر هم فشار دهید تا چراغ LED روی دکمه خاموش شود و گرمکن صندلی غیرفعال شود.

هنگامی‌که دکمه استارت را در حالت OFF قرار می‌دهید، گرمکن صندلی نیز همزمان خاموش می‌شود. اگر دکمه استارت دوباره در عرض حدود ۱۰ دقیقه در حالت ON قرار گیرد، آخرین سطح گرمایش تنظیم شده برای صندلی راننده به‌طور خودکار فعال می‌شود.

**چه زمانی نباید گرمکن صندلی را روشن کرد؟**

- در شرایط زیر گرمکن صندلی را هرگز روشن نکنید:
- وقتی افرادی که به دما و درد حساس نیستند بر روی صندلی نشسته باشند ← ⚠️
  - زمانی‌که صندلی خالی باشد.
  - زمانی‌که صندلی با کاور محافظ پوشیده شده باشد.
  - زمانی‌که بر روی صندلی، صندلی کودک نصب شده باشد.
  - زمانی که تشک صندلی مرطوب یا خیس باشد.
  - زمانی که دمای داخل یا خارج خودرو بالاتر از ۲۵ درجه سانتیگراد باشد.

**هشدار** ⚠️

سیستم گرمکن صندلی هنگام کار میدان مغناطیسی ایجاد می‌کند. در شرایط خاص، میدان مغناطیسی ممکن است بر روی دستگاه‌های قرار داده شده در بدن (مانند دستگاه تنظیم‌کننده ضربان قلب) تأثیر بگذارد.

- اگر دستگاه‌های پزشکی در بدن شما قرار داده شده است، قبل از استفاده از سیستم گرمکن صندلی با پزشک یا سازنده دستگاه‌های پزشکی خود مشورت کنید.
- لازم است که این مورد را به سرنشینان داخل خودرو یادآوری کنید.

زمانی‌که هوای داخل خودرو آلوده است، راننده می‌تواند دچار خستگی، بی‌حالی و عدم تمرکز شود که به‌طور قابل توجهی خطر بروز حادثه و آسیب‌های شدید را افزایش می‌دهد!

- هرگز اجازه ندهید که سیستم تهویه در حالت گردش هوای داخلی به مدت طولانی کار کند، در غیر این صورت هوای تازه از بیرون نمی‌تواند وارد خودرو شود.
- اگر سیستم تهویه مطبوع را خاموش کنید یا در مناطق سرد رانندگی کنید، شیشه‌ها به سرعت بخار می‌گیرند و دید را کاهش می‌دهند، که این به راحتی می‌تواند منجر به بروز حادثه شود!
- در صورت عدم نیاز، حتماً حالت گردش هوای داخلی را زود خاموش کنید.

**نکته** !

در مدل‌های مجهز به سیستم تهویه مطبوع، پس از فعال شدن حالت گردش هوا، در خودرو سیگار نکشید! در غیر این صورت، دود حاصل از سیگار ممکن است به‌طور طولانی مدت در سیستم تهویه مطبوع و فیلتر گرد و غبار رسوب کند و بوی ناخوشایند و ماندگاری تولید کند.

**سیستم تهویه مطبوع تمام اتوماتیک: هنگام** 

دنده عقب و استفاده از سیستم برف پاک‌کن / شیشه‌شوی شیشه جلو، باید حالت گردش هوای داخلی را فعال کنید تا از ورود گازهای مضر به داخل خودرو جلوگیری شود.

**اگر دمای خارج خودرو بالا باشد، اجرای کوتاه‌مدت** 

حالت گردش هوای داخلی می‌تواند به کاهش سریع دمای فضای داخلی خودرو کمک کند.

## ⚠ هشدار

سرنشینانی که به دلیل مصرف برخی داروها، فلج پا یا بیماری‌های مزمن (مانند دیابت) به درد یا دما حساس نیستند، ممکن است هنگام استفاده از گرم‌کن صندلی دچار سوختگی در پشت، ناحیه باسن و پاهای خود شوند. سوختگی ممکن است زمان زیادی طول بکشد تا بهبود یابد یا ممکن است اصلاً بهبود نیابد، بنابراین لطفاً وضعیت سلامتی خود را از قبل بررسی کنید تا مشخص شود که آیا گرم‌کن صندلی برای شما مناسب است یا خیر.

- افرادی که به درد یا دما حساس نیستند هرگز نباید از گرم‌کن صندلی استفاده کنند.

## ⚠ هشدار

تشک‌های خیس صندلی ممکن است باعث از کار افتادن گرم‌کن صندلی و افزایش خطر سوختگی شوند.

- قبل از استفاده از گرم‌کن صندلی، مطمئن شوید که تشک صندلی خشک باشد.
- وقتی لباس هابتان خیس است روی صندلی نشینید.
- هرگز اجسام یا لباس‌های خیس را روی صندلی قرار ندهید.
- هرگز مایعات را روی صندلی نریزید.

## ! نکته

- برای جلوگیری از آسیب رساندن به المنت سیستم گرمایشی، روی صندلی زانو نزنید یا به یک نقطه روی تشک یا پشتی صندلی فشار وارد نکنید.
- مایعات، اجسام نوک تیز و مواد عایق حرارت (مانند روکش صندلی) یا صندلی کودک می‌تواند به گرم‌کن صندلی آسیب برساند.
- در صورت ایجاد بو در حین عملکرد گرم کردن، گرم‌کن صندلی باید فوراً خاموش شود و باید در اسرع وقت برای تعمیر به نمایندگی مجاز شرکت مراجعه شود.
- در صورت نصب تشک اضافی یا تغییر در روکش اصلی صندلی، عملکرد گرمایش و تهویه صندلی ممکن است محدود شود یا دمای گرمایش بسیار بالا برود.

باید تنها در صورت نیاز از گرم‌کن صندلی استفاده شود. در مواقعی که نیازی به آن نیست گرم‌کن صندلی باید خاموش شود تا از هدر رفتن سوخت جلوگیری شود.

## گرم‌کن غریبک فرمان

تنها برای مدل‌های T-Roc قابل استفاده است.

📖 به ابتدای بخش در صفحه ۱۰۶ مراجعه کنید. ⚠

عملکرد گرم‌کن غریبک فرمان تنها زمانی فعال می‌شود که موتور روشن باشد.

### فعال و غیرفعال کردن گرم‌کن غریبک فرمان از طریق سیستم نمایش اطلاعات و سرگرمی

- سیستم تهویه مطبوع تمام اتوماتیک: منوی تنظیمات تهویه مطبوع را در سیستم نمایش اطلاعات و سرگرمی باز کنید.

- دکمه  را بزنید تا گرم‌کن غریبک فرمان را فعال یا غیرفعال کنید.

### فعال و غیرفعال کردن گرم‌کن غریبک فرمان و صندلی (تنها برای سیستم تهویه مطبوع تمام اتوماتیک)

- منوی تنظیمات تهویه مطبوع را در سیستم نمایش اطلاعات و سرگرمی باز کنید.

- دکمه  را بزنید.

- دکمه همگام‌سازی گرم‌کن صندلی/ غریبک فرمان  را بزنید.

座椅/方向盘同步加热

(Synchronous Seat/Steering Wheel Heating)

بزنید تا گرم‌کن غریبک فرمان و صندلی همگام‌سازی شوند.

- دکمه  را فشار دهید تا گرم‌کن غریبک فرمان و گرم‌کن صندلی فعال یا غیرفعال شوند.

### انتخاب سطح دما (تنها برای سیستم تهویه مطبوع تمام اتوماتیک قابل استفاده است)

- منوی تنظیمات سیستم تهویه مطبوع را در سیستم نمایش اطلاعات و سرگرمی باز کنید.

- دکمه  را بزنید.

- دکمه شدت گرمایش  (Heating Intensity) را برای تعیین سطح دما لمس کنید.

این سیستم ۳ سطح دما را ارائه می‌دهد. اگر دکمه استارت در حالت OFF قرار داشته باشد، سیستم تنظیمات فعلی را ذخیره می‌کند. تنظیم دمای گرم‌کن غریبک فرمان جدا از تنظیم دمای گرم‌کن صندلی است.

## شرایط غیرفعال شدن

گرمکن گرمکن غربلیک فرمان در صورت برآورده شدن یکی از شرایط زیر غیرفعال می‌شود:

- گرمکن صندلی برای صندلی راننده خاموش باشد (در صورتی که همگام‌سازی گرمکن صندلی/ غربلیک فرمان **座椅/方向盘同步加热**)

(Synchronous Seat/Steering Wheel Heating)

فعال باشد).

- مصرف جریان برق خیلی بالا باشد.

- نقصی در سیستم گرمکن غربلیک فرمان وجود داشته باشد.

## شرایط غیرفعال شدن

گرمکن غربلیک فرمان در صورت برآورده شدن یکی از شرایط زیر غیرفعال می‌شود:

- مصرف جریان برق خیلی بالا باشد.  
- نقصی در سیستم گرمکن غربلیک فرمان وجود داشته باشد.

## عیب‌یابی

📖 به ابتدای بخش در صفحه ۱۰۶ مراجعه کنید. ⚠️ ⚠️

### عدم عملکرد یا عملکرد محدود سیستم خنک‌کننده

#### تهویه مطبوع

سیستم خنک‌کننده تهویه مطبوع در صورت روشن بودن موتور و هنگامی که دمای محیط بالای ۳ درجه سانتیگراد است می‌تواند کار کند.

هنگامی که موتور بیش از حد گرم می‌شود، سیستم خنک‌کننده به‌طور خودکار خاموش می‌شود. در این صورت:

- دمنده را روشن کنید.
- فیوز سیستم تهویه مطبوع را بررسی کنید. ← صفحه ۲۲۰
- فیلتر گرد و غبار را تعویض کنید.
- اگر مشکل برطرف نشد، سیستم را در اسرع وقت توسط یک نمایندگی مجاز بررسی کنید.

### عدم عملکرد یا عملکرد محدود گرمایش یا تهویه

#### سیستم تهویه مطبوع

- سیستم گرمایش و تهویه و بخارزدایی زمانی که موتور گرم باشد بهتر عمل می‌کند.
- اگر مشکل برطرف نشد، سیستم را در اسرع وقت توسط یک نمایندگی مجاز بررسی کنید.

#### بخار گرفتن شیشه‌های خودرو

هنگامی که دمای داخل کمتر از دمای محیط و هوا مرطوب است، ممکن است شیشه‌ها بخار بگیرند. هوای سرد رطوبت کمتری را نسبت به هوای گرم جذب می‌کند، بنابراین شیشه‌ها در هوای سرد و مرطوب بیشتر بخار می‌گیرند.

- از آزاد بودن دریچه‌های هوا در قسمت جلویی شیشه جلو و عدم مسدود شدن آنها توسط یخ، برف یا برگ مطمئن شوید تا قدرت گرمایش و سرمایش افزایش یابد. ← صفحه ۲۶۷

- مطمئن شوید که خروجی هوا در بخش پایینی محفظه بار مسدود نشده باشد تا جریان هوا بتواند از جلوی خودرو به عقب حرکت کند.

- عملکرد بخار زدایی را با فشار دادن دکمه **MAX** یا با چرخاندن دکمه چرخشی در موقعیت **☀️** فعال کنید

⚠️ ←

## گرمکن غربلیک فرمان

تنها برای مدل جدید T-Roc قابل استفاده است.

📖 به ابتدای بخش در صفحه ۱۰۶ مراجعه کنید. ⚠️ ⚠️



تصویر ۹۴ روی غربلیک فرمان چندمنظوره: دکمه گرمکن غربلیک فرمان

گرمکن غربلیک فرمان تنها زمانی کار می‌کند که موتور روشن باشد

### فعال و غیرفعال کردن گرمکن غربلیک فرمان از طریق کلید چند منظوره روی غربلیک فرمان

- بسته به تجهیزات موجود در مدل خودرو، گرمکن غربلیک فرمان را می‌توان با فشار دادن دکمه **☀️** ← تصویر ۹۴ فعال یا غیرفعال کرد.

### انتخاب سطح دما

- دکمه **☀️** روی غربلیک فرمان چند منظوره را پشت سر هم فشار دهید تا سطح دمای مورد نظر انتخاب شود.

۳ سطح دما در دسترس است. سطح تنظیم شده در صورت قرار گرفتن دکمه استارت در حالت OFF ذخیره می‌شود. سطح دمای گرمکن غربلیک فرمان جدا از سطح دمای گرمکن صندلی تنظیم می‌شود.

## رانندگی

### نکات مربوط به رانندگی

#### پدال

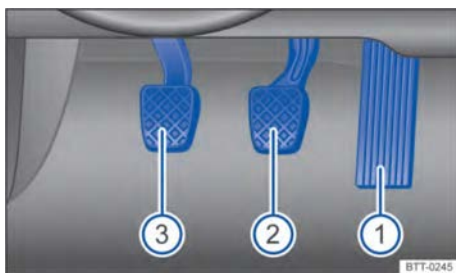

تصویر ۹۵ در فضای قرار گیری پا: پدال‌ها برای مدل‌های دارای گیربکس دستی

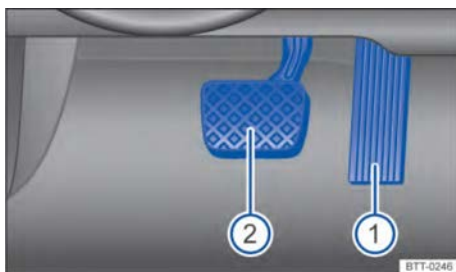

تصویر ۹۶ در فضای قرارگیری پا: پدال‌ها برای مدل‌های دارای گیربکس دوکلاچ

توضیحات تصاویر ۹۵ و ۹۶:

- ① پدال گاز
- ② پدال ترمز
- ③ مدل‌های با گیربکس دستی: پدال کلاچ

حرکت پدال‌ها نباید توسط هیچ جسم یا کفپوشی مسدود شود و پدال‌ها باید به راحتی قابل کنترل و حرکت باشند.

اگر نیاز به نصب کفپوش است، حتماً از کفپوش‌هایی استفاده کنید که مانع حرکت پدال‌ها نشود و بتوان آنها را به طور ایمن در فضای پا نصب کرد.

#### هشدار

اجسام موجود در فضای پای سمت راننده ممکن است مانع کنترل پدال‌ها توسط راننده شوند، که این امر می‌تواند به راحتی منجر به از دست دادن کنترل خودرو و ایجاد حوادث جدی با جراحات شدید شود!

- مطمئن شوید که تمام پدال‌ها همیشه به راحتی قابل فشردن هستند.

## نقص عملکرد تنظیم دما

- دمای نمایش داده شده بر روی تمامی نمایشگرها را می‌توانید از طریق سیستم نمایش اطلاعات و سرگرمی، برای تنظیم دمای داخل خودرو تغییر دهید. ← صفحه ۳۸
- دما را در منوی صفحه کیلومتر تغییر دهید. ← صفحه ۲۴

## جمع شدن آب در زیر خودرو

اگر رطوبت بیرون خودرو بسیار زیاد و دمای محیط بالا باشد، ممکن است از اواپراتور سیستم تهویه مطبوع آب متراکم شده چکه کند و در زیر خودرو لکه‌های آب ایجاد شود. این یک پدیده طبیعی است و نشان‌دهنده نشت سیستم نیست!

## عدم عملکرد صحیح دکمه‌های لمسی

رطوبت، کثیفی، چربی و غیره ممکن است باعث کاهش حساسیت دکمه‌های لمسی شوند. مطمئن شوید که دکمه‌های لمسی تمیز و خشک هستند.

#### هشدار

- مطمئن شوید تمامی شیشه‌های خودرو دید واضحی دارند تا از بروز حوادث که می‌تواند منجر به جراحات یا مرگ شود، جلوگیری کنید!
- تمامی شیشه‌ها باید عاری از یخ، برف و بخار باشند و دید واضحی ارائه دهند.
  - یخ و برف روی شیشه‌ها تنها زمانی با قدرت گرمایشی بالا به سرعت از بین می‌روند که موتور روشن باشد. تنها زمانی شروع به رانندگی کنید که دید خوبی داشته باشید.
  - برای داشتن دید خوب، از سیستم تهویه مطبوع و گرم‌کن شیشه عقب به درستی استفاده کنید.

- در هر شرایطی (مثلاً هنگام سبقت گرفتن، رانندگی در سربالایی یا سرازیری و یکدکشی تریلر)، راننده باید دنده مناسب را با توجه به شرایط انتخاب کند.

انتخاب دنده مناسب به صرفه‌جویی در مصرف سوخت کمک می‌کند.



هنگامی که پدال کلاچ فشار داده می‌شود (مدل‌های دارای گیربکس دستی) یا اهرم دنده از شیار تعویض دنده Tiptronic خارج می‌شود (مدل‌های دارای گیربکس دوکلاچه DSG)، نمایشگر پیشنهاد دنده به‌طور خودکار ناپدید می‌شود.



- کفپوش‌ها باید همیشه به‌طور ایمن در فضای پا ثابت شوند.
- بر روی کفپوش‌های نصب شده، هیچ‌گونه فرش یا پوشش دیگری قرار ندهید.
- هنگام رانندگی، مطمئن شوید که هیچ چیزی به فضای پای سمت راننده وارد نمی‌شود.
- هنگام توقف خودرو، هر گونه شیئی موجود در قسمت فضای پا را بردارید.

## نکته

راننده باید همیشه به پدال‌ها دسترسی داشته باشد. برای مثال، اگر در سیستم ترمز اختلالی ایجاد شود، خط ترمز بیشتر از حالت عادی خواهد بود. در این حالت راننده باید از نیروی بیشتر و زمان بیشتری برای فشار دادن پدال ترمز به سمت پایین استفاده کند زیرا حرکت پدال ترمز طولانی‌تر است.

## حالت رانندگی اقتصادی

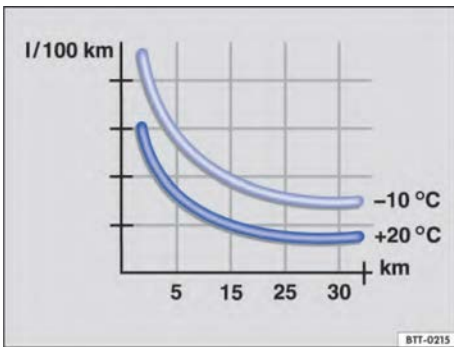

تصویر ۹۸ مصرف سوخت در هر ۱۰۰ کیلومتر (۱۰۰km/l) در دو دمای مختلف محیطی.

## پیشنهاد موقعیت دنده

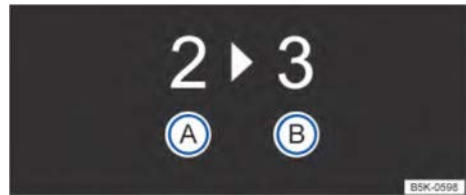

تصویر ۹۷ صفحه کیلومتر: پیشنهاد دنده

توضیحات تصویر ۹۷:

(A) دنده انتخاب شده کنونی

(B) دنده پیشنهادی برای تعویض

انتخاب سبک رانندگی مناسب می‌تواند مصرف سوخت، آلودگی محیطی و فرسودگی موتور، ترمزها و لاستیک‌ها را کاهش دهد. نکات رانندگی زیر، سازگار با محیط زیست و مقرون به صرفه می‌باشند.

## پیش‌بینانه رانندگی کنید

یک سبک رانندگی ناپایدار منجر به افزایش مصرف سوخت می‌شود. با توجه به شرایط ترافیکی می‌توان از شتاب‌گیری و ترمزهای مکرر جلوگیری کرد. با حفظ فاصله کافی با خودروی جلویی می‌توانید به‌طور قابل پیش‌بینی رانندگی کنید.

اجازه دهید خودرو بدون شتاب دادن به آن در دنده انتخاب شده به حرکت خود ادامه دهد تا موتور به‌طور طبیعی سرعت خودرو را کاهش دهد، برای مثال، هنگام نزدیک شدن به چراغ قرمز.

بسته به مدل و تجهیزات خودرو، صفحه کیلومتر ممکن است در حین رانندگی پیشنهاد انتخاب دنده باصرفه‌تری را به صورت عددی نشان دهد.

**خودروهای مجهز به گیربکس دوکلاچه (DSG):** اهرم دنده باید در موقعیت تعویض دنده Tiptronic قرار گیرد. ← صفحه ۱۳۲

اگر دنده انتخابی فعلی مناسب باشد، نمایشگر، دنده توصیه شده را نشان نمی‌دهد، بلکه دنده انتخابی فعلی را نشان می‌دهد.

## احتیاط

پیشنهاد دنده تنها یک سیستم کمکی است. راننده باید با توجه به شرایط جاده تصمیم بگیرد که از کدام دنده استفاده کند.



## استفاده از حالت حرکت خودرو بدون فشردن پدال گاز (coast)

**خودروهای مجهز به گیربکس دوکلاچه (DSG):** اگر اهرم دنده در موقعیت D/S قرار داشته باشد و نه پدال گاز و نه پدال ترمز فشرده شود، خودرو در حالت "حرکت به طور طبیعی (coasts)" حرکت می‌کند و در این حالت تقریباً هیچ سوختی مصرف نمی‌شود.

**تعویض دنده بهینه برای صرفه‌جویی در سوخت**  
تعویض دنده به موقع در دور موتور ۲۰۰۰ دور در دقیقه می‌تواند باعث صرفه‌جویی در سوخت شود. از ماندن طولانی‌مدت در دنده پایین و دور موتور بالا خودداری کنید.

**خودروهای مجهز به گیربکس دستی:** پس از شروع حرکت، مستقیماً دنده را از دنده یک به دنده دو تغییر دهید.

**خودروهای مجهز به گیربکس دوکلاچه (DSG):** به آرامی شتاب بگیرید تا از اعمال دنده عقب اجباری جلوگیری شود.

پیشنهاد موقعیت دنده ← صفحه ۱۱۵.

حالت رانندگی اقتصادی ← صفحه ۱۳۹.

## اجتناب از رانندگی با سرعت کامل

از رانندگی با سرعت بالا خودداری کنید. رانندگی در سرعت‌های بالا به مدت طولانی، باعث افزایش مقاومت هوا و همچنین افزایش قدرت مورد نیاز برای حرکت خودرو می‌شود.

## کاهش حالت بیکاری (کارکرد درجا)

بلافاصله با دور موتور پایین شروع به حرکت کنید. اگر برای مدت طولانی توقف کرده‌اید، دنده را در حالت خلاص قرار ندهید؛ در عوض، موتور را خاموش کنید، برای مثال، در ترافیک یا هنگام توقف در مقابل تقاطع‌های راه‌آهن.

در خودروهای مجهز به سیستم حرکت/توقف (start-stop) خودکار اگر موتور روشن باشد به‌طور خودکار هنگامی که خودرو متوقف شده و در حالت سکون است، خاموش می‌شود. ← صفحه ۱۲۷

## افزودن مقدار مناسب سوخت

اگر مخزن سوخت بیش از حد پر شود، وزن خودرو افزایش می‌یابد. به ویژه برای مسیرهای ترافیک شهری، پر کردن مخزن تا نصفه یا سه چهارم آن کافی است.

## خودداری از سفرهای کوتاه

پس از راه‌اندازی موتور سرد، مصرف سوخت بلافاصله بسیار بالا می‌رود. خودرو باید چند کیلومتر حرکت کند تا موتور به دمای کارکرد نرمال برسد و مصرف سوخت

به سطح نرمال برگردد. هنگامی که دمای محیط بسیار پایین است، مانند زمستان، میانگین مصرف سوخت بیشتر از تابستان است ← تصویر ۹۸. مسیرهای رانندگی را به‌طور منطقی و اقتصادی برنامه‌ریزی کنید و از مسیرهای کوتاه به چندین مکان مختلف (ایستادن و حرکت پی‌درپی در ترافیک) تا حد امکان پرهیز کنید.

## سرویس و نگهداری منظم

سرویس و نگهداری منظم پیش‌شرطی برای رانندگی اقتصادی و افزایش عمر مفید خودرو است.

## تنظیم درست فشار باد لاستیک‌ها

فشار کم لاستیک‌ها نه تنها باعث ساییدگی می‌شود، بلکه مقاومت در برابر چرخش چرخ خودرو را نیز افزایش می‌دهد، که منجر به افزایش مصرف سوخت می‌شود. از لاستیک‌های با مقاومت در برابر چرخش چرخ خودرو بهینه شده استفاده کنید.

فشار باد لاستیک‌ها را با توجه به بار خودرو تنظیم کنید. به اطلاعات موجود بر روی برچسب فشار باد لاستیک توجه کنید. ← صفحه ۲۵۳

سیستم تشخیص فشار باد لاستیک ← صفحه ۲۴۷.

## استفاده از روغن موتور با ویسکوزیته پایین

استفاده از روغن موتور ترکیبی با ویسکوزیته پایین می‌تواند مصرف سوخت را کاهش دهد. روغن موتور با ویسکوزیته پایین نه تنها مقاومت اصطکاک داخلی موتور را کاهش می‌دهد، بلکه به ویژه در راه‌اندازی سرد موتور، سرعت پخشی و توزیع بیشتری دارد.

## خودداری از حمل وسایل غیرضروری

قبل از حرکت، محفظه بار را خالی کنید، برای مثال جعبه‌های خالی نوشیدنی را دور بریزید یا صندوق‌های کودک غیرضروری را از محفظه بار خارج کنید، تا مصرف انرژی کاهش یابد.

برای اینکه مقاومت هوای خودرو تا حد امکان کم شود، باربند اسکی و دوچرخه و باربندهای سقف باید پس از استفاده برداشته شوند.

## استفاده معقولانه از تجهیزات الکتریکی کمکی درون خودرو

ژنراتور (دینام)، برق مورد نیاز برای وسایل الکتریکی راحتی مانند سیستم تهویه، بخارزدای شیشه جلو یا سیستم‌های تهویه را تولید می‌کند. اقدامات زیر می‌تواند به صرفه‌جویی در انرژی کمک کند، برای مثال:

- وقتی دمای بیرون بالاست، بهتر است قبل از شروع به حرکت، هوای داخل خودرو را جابه‌جا کنید. سپس برای مدت کوتاهی با شیشه‌های پایین رانندگی کنید. پس از بالا دادن شیشه‌ها، سیستم تهویه مطبوع را روشن کنید.

### ⚠ هشدار

شما باید سرعت و فاصله خود را با وسیله نقلیه جلویی با توجه به دید، شرایط آب و هوایی، جاده و شرایط ترافیکی تنظیم کنید.

- 1 دربارۀ نحوه محافظت از محیط زیست بیشتر بیاموزید. **Think Blue** برند جهانی فولکس واگن برای پایداری و سازگاری با محیط زیست است.
- 2 نمایندگان مجاز شرکت می‌توانند اطلاعات بیشتری در مورد سرویس و نگهداری مناسب و به ویژه لوازم جانبی کم‌مصرف مانند لاستیک‌های نو در اختیار شما قرار دهند.

- اگر دیگر نیازی نیست، بلافاصله وسایل الکتریکی راحتی را خاموش کنید.

### ⚠ هشدار

- 1 با افزایش ارتفاع، قدرت موتور ممکن است به دلیل کاهش چگالی هوا کاهش یابد، که این امر می‌تواند منجر به آسیب جدی یا مرگ شود، برای مثال هنگام سبقت گرفتن.
- 2 همیشه سرعت و سبک رانندگی خود را با دید، شرایط آب و هوایی، شرایط جاده و شرایط ترافیکی تنظیم کنید.

### نظارت و یادآوری Think Blue

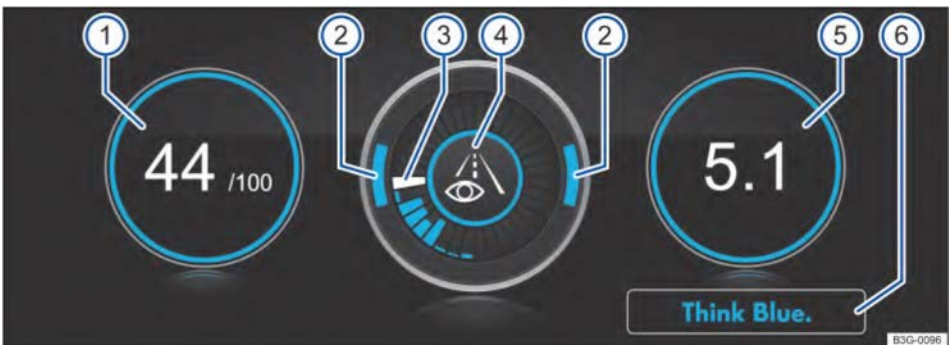

تصویر ۹۹ نمایشگر سیستم نمایش اطلاعات و سرگرمی: نظارت و یادآوری **Think Blue**

- 3 نمایش وضعیت تجزیه و تحلیل: نوارهای آبی کارایی وضعیت رانندگی را نشان می‌دهد. نوار سفید تقریباً هر ۵ ثانیه از روی یک نوار آبی عبور می‌کند. هرچه نوار بزرگتر باشد، سبک رانندگی شما کارآمدتر است.

#### 4 نکاتی در مورد رانندگی:

- 1 قابل پیش‌بینی رانندگی کنید. **3+4** پیشنهاداتی برای موقعیت دنده.
- 2 تنظیم سرعت خودرو. **eco** سبک رانندگی اقتصادی.

#### 5 مصرف سوخت:

میانگین مصرف سوخت از زمان شروع خودکار خودرو را با واحد لیتر در ۱۰۰ کیلومتر نمایش می‌دهد. یک حاشیه آبی نشان‌دهنده سبک رانندگی کارآمد و ثابت است. اگر کارایی رانندگی پایین باشد، حاشیه به رنگ خاکستری نمایش داده می‌شود. روی نمایش (Show) بزنیید تا آمار ۳۰ دقیقه آخر رانندگی از زمان شروع باز و نمایش داده شود.

نظارت و یادآوری **Think Blue** ویژگی‌های رانندگی را تجزیه و تحلیل می‌کند و به شما کمک می‌کند تا به یک سبک رانندگی اقتصادی و صرفه‌جویانه دست پیدا کنید.

توضیحات تصویر ۹۹:

#### 1 سوابق ضبط شده در **Think Blue**:

کارایی ویژگی‌های رانندگی در مقیاس ۰ تا ۱۰۰ تجزیه و تحلیل می‌شود. هرچه مقدار نمایش داده شده بیشتر باشد، به این معناست که ویژگی‌های رانندگی کارآمدتر است. حاشیه آبی‌رنگ نشان‌دهنده سبک رانندگی کارآمد است. اگر سبک رانندگی ناکارآمد باشد، حاشیه نمایش داده شده به رنگ خاکستری تغییر خواهد کرد.

روی قسمت نمایش (Show) بزنیید تا آمار رانندگی به مدت ۳۰ دقیقه از ابتدا نمایش داده شود.

#### 2 شتاب‌گیری و ترمزگیری:

هنگامی که خودرو در حال شتاب‌گیری یا ترمز است، این دو خط منحنی به سمت پایین یا بالا حرکت می‌کنند.

## 6 نکاتی در مورد صرفه‌جویی در مصرف انرژی:

برای فراخوانی دستورات بیشتر، روی دکمه **Think Blue.** بزنید.

### بازیابی نظارت و یادآوری Think Blue

- بسته به تجهیزات مدل خودرو، این دکمه یا دکمه **MENU** را در سیستم نمایش اطلاعات و سرگرمی فشار دهید.
- دکمه **Think Blue. 车辆 Select 选择 Vehicle** و **Think Blue. Teach 教学** را فشار دهید.

### هشدار

اجازه ندهید تصاویر روی نمایشگر سیستم نمایش اطلاعات و سرگرمی حواس شما را از شرایط جاده در حین حرکت خودرو پرت کند، زیرا ممکن است منجر به بروز حادثه و جراحت شود.

- همیشه با دقت و مسئولانه رانندگی کنید

### اطلاعات مربوط به ترمز

طی ۳۰۰ کیلومتر اول، لنت ترمزهای جدید ممکن است خیلی خوب کار نکنند، بنابراین ترمزها باید یک دوره را طی کنند ← **▲** در این مرحله، می‌توانید نیروی پدال ترمز را به‌طور مناسب افزایش دهید تا عملکرد ترمزگیری را بهتر کنید. توجه داشته باشید که در دوران آب‌بندی، خط ترمز بیشتر از شرایط عادی خواهد بود. بنابراین در این مرحله، تا حد امکان از فشردن کامل پدال ترمز خودداری کنید تا از بار زیاد روی ترمزها جلوگیری شود. برای مثال، از ترمزهای اضطراری هنگام نزدیک بودن به وسیله نقلیه جلو خودداری کنید.

میزان فرسایش لنت‌های ترمز به شرایط استفاده از خودرو و سبک رانندگی راننده بستگی دارد. اگر خودرو به‌طور مکرر در مناطق شهری، در سفرهای کوتاه یا در حالت اسپرت رانده شود، لازم است که تعداد دوره‌های سرویس و نگهداری منظم لنت‌های ترمز را که در "کتابچه سرویس و نگهداری" مشخص شده است، افزایش دهید.

پس از عبور از آب، باران شدید یا شستشوی خودرو، دیسک‌های ترمز ممکن است خیس یا (در زمستان) یخ بزنند که این می‌تواند منجر به کاهش عملکرد ترمز شود. در چنین مواقعی، باید در سرعت‌های بالاتر پدال ترمز را به آرامی فشار دهید تا ترمزها "خشک" شوند و عملکرد ترمز بازیابی شود. هنگام انجام این کار، مراقب باشید که مزاحم وسایل نقلیه پشت سر و سایر کاربران جاده نشوید ← **▲**

هنگام عبور از جاده‌های نمک‌پاشیده شده، نمک ضد لغزش ممکن است بر روی دیسک‌های ترمز و لنت‌های ترمز جمع شود که می‌تواند منجر به تأخیر در عملکرد ترمز و افزایش خط ترمز شود. اگر به مدت طولانی در جاده‌های نمک‌پاشیده شده حرکت کرده و ترمز نکرده باشید، باید با احتیاط ترمز کنید تا لایه نمک جمع شده از بین برود ← **▲**

### هشدار

رانندگی با لنت ترمز فرسوده یا نقص ترمز می‌تواند منجر به بروز حادثه و آسیب جدی شود.

### هشدار

لنت‌های ترمز جدیدی که به تازگی نصب شده‌اند، فوراً ترمزگیری ایده‌آل را ارائه نمی‌دهند!

- در ۳۰۰ کیلومتر اول، لنت‌های ترمز جدید نمی‌توانند عملکرد ایده‌آلی داشته باشند، بنابراین باید یک دوره طی شود. در این مرحله، می‌توانید با افزایش نیروی پدال ترمز، عملکرد ترمز را بهتر کنید.
- هنگام رانندگی با لنت‌های ترمز جدید باید بسیار محتاط باشید تا از بروز حوادث یا از دست دادن کنترل خودرو جلوگیری کنید.
- در دوران کار با لنت‌های ترمز جدید، از نزدیک شدن به سایر خودروها یا ترمز اضطراری خودداری کنید.

## هشدار

ترمز پی‌درپی می‌تواند به داغ شدن بیش از حد ترمزها منجر شده و به‌طور قابل‌توجهی عملکرد ترمز را کاهش و خط ترمز را افزایش دهد. در برخی موارد، این وضعیت می‌تواند سیستم ترمز را کلاً از کار بیاندازد.

- هرگز به‌طور مداوم و مکرر پدال ترمز را برای مدت زمان طولانی فشار ندهید.

## هشدار

داغ شدن بیش از حد ترمزها به‌طور حتم عملکرد ترمز را کاهش داده و خط ترمز را به‌طور قابل‌توجهی افزایش می‌دهد!

- هنگام رانندگی در سرازیری، بار کاری سیستم ترمز افزایش یافته و دمای آن به سرعت بالا می‌رود.
- قبل از پایین رفتن از سراسیمه‌های تند طولانی، سرعت خودرو را کاهش دهید و دنده را پایین بیاورید (اگر خودرو مجهز به برنامه تعویض دستی الکترونیکی Tiptronic باشد، می‌توان دنده عقب را به‌صورت دستی انجام داد) تا از عملکرد ترمز موتور محرک به‌طور کامل استفاده کنید و بار روی ترمزها را کاهش دهید.
- نصب اسپویلرهای جلو غیراستاندارد یا آسیب دیده ممکن است جریان هوای خنک‌کننده به ترمزها را مسدود کند و باعث گرم شدن بیش از حد ترمزها شود.

## هشدار

اگر ترمزها خیس یا یخ‌زده باشند، یا اگر خودرو در جاده‌های نمک پاشیده شده حرکت کرده باشد، عملکرد ترمز ممکن است با تأخیر انجام شود و خط ترمز افزایش یابد که این می‌تواند به‌راحتی منجر به بروز حوادث شود.

- هنگام ترمز کردن باید احتیاط کنید!
- تنها در صورتی که شرایط دید، جاده و ترافیک اجازه دهد، پدال ترمز را به آرامی فشار دهید تا لایه‌های یخ و نمک از روی ترمزها از بین برود.

## هشدار

اگر بوستر ترمز هنگام حرکت خودرو عمل نکند، خط ترمز به‌طور قابل‌توجهی افزایش می‌یابد و این امر به راحتی می‌تواند منجر به حوادثی با صدمات یا تلفات جانی شود!

- در حین حرکت خودرو، موتور را خاموش نکنید و دکمه استارت را در حالت OFF قرار ندهید.

- اگر به دلیل نقص عملکرد، بوستر ترمز عمل نکند، راننده باید نیروی بیشتری به پدال ترمز وارد کند. در این شرایط، بدون بوستر، خط ترمز افزایش می‌یابد.
- مطمئن شوید که زیر پدال فضای کافی وجود داشته باشد تا بتوانید به راحتی و بدون مشکل پدال ترمز را فشار دهید.



هنگام بررسی لنت‌های ترمز چرخ‌های جلو، لنت‌های ترمز چرخ‌های عقب را نیز بررسی کنید. اغلب باید ضخامت لنت‌های ترمز را از طریق دهانه روی رینگ یا پایین خودرو به‌صورت بصری بررسی کنید. در صورت لزوم، برای بررسی، چرخ‌ها را جدا کنید. توصیه می‌شود ضخامت لنت‌های ترمز را در نمایندگی‌های مجاز شرکت بررسی کنید.

## نکاتی در مورد حمل و نقل کالا

به منظور اطمینان از پایداری کنترل خودرو، هنگام رانندگی با خودرو با بار زیاد، الزامات زیر باید رعایت شوند:

- همه بارهای داخل خودرو را به‌طور ایمن محکم کنید. ← صفحه ۲۰۴
- هنگام شتاب‌گیری بسیار محتاط باشید.
- تا حد امکان از ترمزهای اضطراری و شتاب‌گیری سریع خودداری کنید.
- زودتر از مواقع دیگر ترمز کنید.
- به دقت دستورالعمل‌های مربوط به رانندگی با بارندگی روی سقف را مطالعه کنید. ← صفحه ۲۰۸

## هشدار

جابجایی بار در خودرو به‌طور جدی پایداری و ایمنی حرکت خودرو را به خطر می‌اندازد و احتمال بروز حوادث را به شدت افزایش می‌دهد، که می‌تواند باعث آسیب جدی به سرنشینان خودرو شود!

- بار را به‌طور محکم ثابت کنید تا جابه‌جا نشود.
- از طناب‌های مناسب برای محکم کردن بارهای سنگین استفاده کنید.
- قبل از بارگیری، مطمئن شوید که پشتی صندلی‌های عقب به‌صورت عمود ثابت شده باشند.

## رانندگی با درب پشتی باز

رانندگی با درب پشتی باز بسیار خطرناک است! بنابراین، باید تمامی بارها و درب پشتی باز را به‌طور محکم ببندید و اقدامات مناسب برای جلوگیری از ورود گازهای سمی اکزوز موتور به داخل خودرو انجام شود.

## هشدار ⚠

اگر درب پشتی در حین حرکت خودرو به درستی قفل نشده باشد یا باز باشد، ممکن است منجر به حوادث جدی و آسیب‌های شدید یا حتی مرگ شود!

- درب پشتی باید در حین رانندگی به طور کامل بسته باشد.
- بار درون محفظه بار باید محکم بسته شود، زیرا اقلام آزاد ممکن است از محفظه بار بیفتند و به سایر کاربران جاده آسیب برسانند.
- با احتیاط و با پیش‌بینی رانندگی کنید.
- از تغییر سرعت ناگهانی یا ترمزهای اضطراری خودداری کنید، زیرا این کار ممکن است باعث تکان‌های شدید درب پشتی شود.
- اگر اقلام از محفظه بار بیرون زده‌اند، باید اقدامات مناسب برای جلب توجه سایر کاربران جاده انجام شود، اما باید از قوانین ترافیکی مربوطه پیروی کنید.
- اگر اقلام از محفظه بار بیرون می‌زنند، نباید آن‌ها را به درب پشتی بست.
- اگر مجبور به رانندگی با درب پشتی باز هستید، باید هرگونه باربند نصب شده بر روی درب پشتی را باز کرده و اقلام موجود بر روی آن را نیز بردارید.

## هشدار ⚠

هنگامی‌که با درب پشتی باز رانندگی می‌کنید، گازهای سمی آگزوز موتور می‌تواند وارد خودرو شده و باعث به‌کما رفتن، مسمومیت با گاز مونوکسید کربن، آسیب جدی یا بروز حادثه شود!

- برای جلوگیری از ورود گاز سمی آگزوز به داخل خودرو، باید تا حد امکان با درب پشتی بسته رانندگی کنید.
- اگر در شرایط خاص مجبور به رانندگی با درب پشتی باز هستید، باید اقدامات زیر را انجام دهید تا از ورود گازهای سمی آگزوز موتور به داخل خودرو جلوگیری کنید:
- همه درب‌ها، شیشه‌ها و سانروف پانوراما کشویی/ زاویه‌دار برقی را ببندید.
- حالت گردش هوای داخلی سیستم تهویه مطبوع را خاموش کنید.
- تمام دریچه‌های تهویه مطبوع روی داشبورد را باز کنید.
- سرعت دمنده سیستم تهویه مطبوع را روی زیاد تنظیم کنید.

## نکته !

توجه داشته باشید که طول و ارتفاع خودرو هنگام باز بودن درب پشتی تغییر خواهد کرد.

## رانندگی در آب

- هنگام رانندگی در آب (مثلاً در جاده‌ی سیل‌زده)، حتماً به نکات زیر توجه کنید تا از آسیب به خودرو جلوگیری کنید:
- قبل از عبور از ناحیه‌ای که آب گرفته، عمق آب را بررسی کنید؛ سطح آب نباید بالاتر از لبه پایین خودرو باشد. ← ①
  - با سرعت کم حرکت کنید.
  - هنگام عبور از آب، هرگز توقف نکنید، عقب نروید یا موتور را خاموش نکنید.
  - خودروهای روبرو ممکن است امواجی را بر سطح آب ایجاد کنند که سطح آب را بالا ببرد و عبور ایمن خودرو از آب را دشوارتر سازد.
  - هنگام رانندگی در آب، حتماً سیستم حرکت-توقف (start-stop) خودکار موتور را خاموش کنید ← صفحه ۱۲۷.

## هشدار ⚠

هنگام عبور خودرو از مسیرهای پر آب، گلی یا مملو از لجن، به دلیل خیس شدن یا یخ‌زدگی (در فصل زمستان) دیسک ترمز و لنت‌های ترمز، ممکن است ترمز با تأخیر انجام شود و خط ترمز افزایش یابد.

- با چند بار آرام فشردن پدال ترمز می‌توان "آب و یخ موجود در ترمز را از بین برد". در حین انجام این کار، باید احتیاط کرد و توجه داشت که این کار مزاحمتی برای سایر خودروها ایجاد نکند و قوانین را نقض نکند.
- پس از عبور از مسیرهای پرآب، از ترمز ناگهانی و شدید خودداری کنید.

## نکته !

- رانندگی در آب می‌تواند به‌طور جدی به قطعات خودرو مانند موتور، سیستم‌های الکتریکی، دستگاه‌های حرکتی، تجهیزات الکترونیکی و دیگر اجزا آسیب برساند.
- به هیچ‌وجه در مسیرهای آب‌گرفته‌ای که حاوی نمک است، رانندگی نکنید! تمامی قطعات خودرویی که با آب شور تماس داشته‌اند، باید به‌طور کامل با آب تمیز شسته شوند.

بنابراین ممکن است لازم باشد محدوده و نوع سرویس و نگهداری خودرو تغییر یابد. به ویژه هنگام رانندگی طولانی مدت در مناطقی با شرایط آب‌وهوایی متفاوت، باید به محدوده و نوع سرویس و نگهداری مورد نیاز آن منطقه توجه شود. به دلیل استفاده از باندهای فرکانسی مختلف در کشورهای مختلف، سیستم نمایش اطلاعات و سرگرمی اصلی خودرو ممکن است در برخی از کشورها کار نکند.

### نکته

- نقص و آسیب‌های ناشی از استفاده از سوخت نامرغوب، نگهداری نادرست یا نصب قطعات غیر اصل شامل گارانتی نمی‌باشد!
- این شرکت در قبال خودروهایی که در کشورهای دیگر استفاده می‌شوند و با قوانین مربوط به آن کشورها مطابقت ندارند یا تا حدی مطابقت دارند، مسئولیتی نخواهد داشت.

### عیب‌یابی

#### نقص سیستم ترمز

در این صورت چراغ هشدار به رنگ قرمز روشن می‌شود. در صورت لزوم، یک پیام متنی نیز نمایش داده می‌شود.

#### به رانندگی ادامه ندهید!

- با نمایندگی‌های مجاز شرکت ارتباط برقرار کنید و از یک کارشناس بخواهید تا سیستم ترمز را بررسی کند.

#### تغییر کارایی ترمز خودرو

اگر لنت‌های ترمز ساییده شده‌اند یا متوجه شدید که خودرو نمی‌تواند مانند گذشته ترمز کند (خط ترمز به‌طور ناگهانی افزایش یافته است):

- لطفاً فوراً به نمایندگی‌های مجاز شرکت مراجعه کرده و خودرو را تعمیر کنید.

- اجازه ندهید آب وارد موتور شود! اگر خودرو در جاده‌های کم‌آب در حال حرکت است، لطفاً مراقب باشید که آب وارد موتور نشود، در غیر این صورت آسیب جدی به موتور وارد می‌کند. ایراد پیدا کردن خودرو و خسارات ناشی از این امر شامل گارانتی نمی‌شود.

### نقص موتور

موتور نو باید در طول ۱۵۰۰ کیلومتر اول رانندگی آب‌بندی شود. تمام قطعات متحرک باید با یکدیگر هماهنگ شوند. در چند ساعت اول عملکرد موتور، مقاومت اصطکاکی بیشتر از دوران پس از آب‌بندی خواهد بود.

#### دوره آب‌بندی ۱۰۰۰ کیلومتر اولیه.

- هرگز پدال گاز را تا انتها فشار ندهید.
- هرگز با سرعت موتور بیش از ۳/۲ دور در دقیقه رانندگی نکنید.

#### دوره آب‌بندی از ۱۰۰۰ تا ۱۵۰۰ کیلومتر

- به تدریج سرعت خودرو و دور موتور را به بالاترین سرعت مجاز افزایش دهید.

سیک رانندگی در ۱۵۰۰ کیلومتر اول نیز بر کیفیت موتور تأثیر می‌گذارد. سپس باید (به ویژه هنگامی که موتور سرد است) با دور موتور متوسط رانندگی کرد تا از سایش موتور کاسته شود و مسافت قابل پیمایش افزایش یابد.

با دور موتور بیش از حد پایین رانندگی نکنید. حتماً وقتی موتور دیگر "آرام" کار نمی‌کند، دنده را کاهش دهید.

لاستیک‌های نو ← صفحه ۲۵۱ و لنت‌های ترمز ← صفحه ۱۱۴ باید با دقت آب‌بندی شوند.

آب‌بندی صحیح موتور طبق الزامات فوق نه تنها می‌تواند عمر مفید موتور را افزایش دهد، بلکه مصرف روغن را نیز کاهش می‌دهد.

### نکاتی برای استفاده از خودرو در خارج از کشور

اگر قرار است به طور موقت یا در مدت زمان کوتاهی از خودرو در خارج از کشور استفاده شود، باید به نکات مربوطه توجه کنید. ← صفحه ۴۰.

اگر قصد دارید خودرو را به کشورهای دیگر بفروشید یا برای مدت طولانی در کشور دیگری از آن استفاده کنید، باید از قوانین مربوط به آن کشور پیروی کنید.

در برخی موارد، ممکن است نیاز به نصب یا حذف برخی تجهیزات و غیرفعال کردن برخی از قابلیت‌ها باشد،

سوئیچ خودرو



تصویر ۱۰۰ سمت راست غربیک فرمان: موقعیت کلید در سوئیچ خودرو

وقتی کلید در سوئیچ خودرو قرار ندارد، قفل ستون فرمان فعال شده و غربیک فرمان را قفل می‌کند.

محل کلید خودرو ← تصویر ۱۰۰

① سوئیچ خودرو در حالت OFF قرار دارد. می‌توان کلید خودرو را خارج کرد.

① سوئیچ خودرو در حالت ON قرار دارد. قفل ستون فرمان را می‌توان آزاد کرد.

② **خودرو با گیربکس دستی:** پدال کلاچ را فشار دهید. موتور را روشن کنید (استارت بزنید). کلید خودرو را رها کنید. پس از رها کردن، کلید خودرو به موقعیت ① باز می‌گردد.

**مدلهای با گیربکس اتوماتیک:** پدال ترمز را فشار دهید. موتور را روشن کنید. کلید خودرو را رها کنید. پس از رها شدن، کلید خودرو به موقعیت ① باز می‌گردد.

**هشدار در هنگام قرار گرفتن سوئیچ خودرو در حالت ON**

اگر سوئیچ خودرو در حالت ON قرار گیرد و درب راننده باز باشد، یک پیام هشدار مربوط به آن در صفحه کیلومتر نشان داده می‌شود و ممکن است یک آژیر هشدار نیز به صدا درآید.

این هشدار برای یادآوری به شما است که سوئیچ خودرو را قبل از ترک خودرو در حالت OFF قرار دهید.

هنگام استفاده از ریموت خودرو مراقب باشید. استفاده یا عملکرد نادرست ممکن است باعث بروز حوادث یا صدمات شود.

- هنگام خروج از خودرو تمام کلیدهای خودرو را همراه داشته باشید. اگر کلیدهای خودرو را در خودرو جا بگذارید، ممکن است سرنشینان به طور تصادفی موتور را روشن کنند و تجهیزات الکتریکی مانند کلیدهای شیشه بالابر برقی را فعال کنند که ممکن است باعث صدمات جدی شود.

- هرگز کودکان یا افرادی که نیاز به کمک دارند را در خودرو تنها نگذارید. در مواقع اضطراری، کودکان و افرادی که به کمک نیاز دارند ممکن است در خودرو گیر کنند و نتوانند از خودرو خارج شوند یا خود را نجات دهند. برای مثال، با تغییرات فصلی، فضای داخل یک خودروی بسته ممکن است به شدت سرد یا گرم باشد و سرنشینان به ویژه کودکان خردسال، به احتمال زیاد آسیب ببینند، بیمار شوند یا حتی جان خود را از دست بدهند.

- هنگام حرکت خودرو هرگز کلید را از روی سوئیچ خودرو خارج نکنید! در غیر این صورت، ممکن است حادثه غیرمنتظره‌ای رخ دهد، زیرا ممکن است غربیک فرمان به طور ناگهانی قفل شود و خودرو نتواند بچرخد.

- تیغه کلید خودرو باید کاملاً برگردانده و قفل شود.

- تنها اشیایی به وزن ۱۰۰ گرم را می‌توان روی کلید خودرو آویزان کرد.

نکته

هنگامی‌که موتور خاموش است اما سوئیچ خودرو همچنان در حالت ON قرار دارد، باتری ۱۲ ولتی خودرو خالی می‌شود و ممکن است موتور دوباره روشن نشود.

- همیشه قبل از ترک خودرو سوئیچ خودرو را در حالت OFF قرار دهید.

**خودروهای با گیربکس اتوماتیک:** اگر نمی‌توان

کلید خودرو را در حالی‌که خودرو ساکن است از روی سوئیچ خودرو خارج کرد، اهرم دنده را در موقعیت P قرار دهید. در صورت لزوم، دکمه قفل روی اهرم انتخاب دنده را فشار داده و رها کنید تا کلید خودرو خارج شود.





تصویر ۱۵ دکمه استارت start/stop خودرو

دکمه استارت جایگزین سوئیچ سنتی خودرو  
(Press & Drive) است.

با استفاده از دکمه استارت (Start/Stop)، خودرو را راه‌اندازی کنید. (عملکرد Comfort Go (Press & Drive)). موتور تنها زمانی می‌تواند با استفاده از دکمه استارت روشن شود که ریموت اصلی آن در خودرو وجود داشته باشد.

بسته به مدل خودرو، هنگامی که دکمه استارت در حالت OFF قرار می‌گیرد و درب سمت راننده باز می‌شود، قفل ستون فرمان الکترونیکی به‌طور خودکار فعال می‌شود و گریپک فرمان را قفل می‌کند ← صفحه ۱۳۷.

**قرار دادن دکمه استارت در حالت ON و OFF**

بدون فشار دادن پدال‌های ترمز و کلاچ، دکمه استارت Start/Stop را یک بار فشار دهید ← 

**قرار گرفتن خودکار دکمه استارت در حالت OFF**

اگر کلید خودرو در حالی که دکمه استارت در حالت ON قرار دارد از سوئیچ خودرو خارج شود، پس از مدتی دکمه استارت به‌طور خودکار در حالت OFF قرار می‌گیرد. اگر نور پایین چراغ‌های جلو روشن باشند، چراغ‌های موقعیت تا حدود ۳۰ دقیقه همچنان روشن می‌مانند. چراغ‌های موقعیت را می‌توان با قفل کردن خودرو یا به صورت دستی ← صفحه ۹۰ خاموش کرد.

**عملکرد راه‌اندازی مجدد موتور**

اگر پس از خاموش کردن موتور، سیستم یک ریموت معتبر خودرو را در خودرو تشخیص ندهد، موتور همچنان می‌تواند در عرض ۵ ثانیه دوباره روشن شود و صفحه کیلومتر همزمان اطلاعات مربوطه را نشان می‌دهد. اگر پس از ۵ ثانیه همچنان ریموت خودرو معتبری در خودرو وجود نداشته باشد، موتور نمی‌تواند روشن شود.

**هشدار** 

هنگامی که خودرو در حال حرکت است، حتماً از فشار دادن تصادفی دکمه استارت توسط افراد داخل خودرو جلوگیری کنید. در غیر این صورت، عملکرد خاموش شدن اضطراری موتور ممکن است فعال شود و باعث بروز حادثه شود!

- اگر عملکرد خاموش شدن اضطراری موتور با فشار دادن تصادفی دکمه استارت در حالی که خودرو در حال حرکت است فعال شد، لطفاً موتور را مجدداً به شرح زیر راه‌اندازی کنید:
  - اهرم تعویض دنده را روی دنده N یا اهرم دنده را به حالت خلاص ببرید.
  - پدال کلاچ یا پدال ترمز را به آرامی فشار دهید و دکمه استارت را بزنید.
  - موتور را دوباره راه‌اندازی کنید.
- هنگامی که خودرو مجهز به گیربکس اتوماتیک، در حال حرکت است، اهرم تعویض دنده را در دنده P قرار ندهید، در غیر این صورت ممکن است گیربکس آسیب ببیند.

**هشدار** 

- حرکت ناخواسته خودرو ممکن است منجر به آسیب جدی یا مرگ شود!
- هنگامی که دکمه استارت در حالت ON قرار دارد، پدال ترمز یا پدال کلاچ را فشار ندهید، در غیر این صورت ممکن است موتور بلافاصله روشن شود.

**هشدار** 

- هنگام استفاده از ریموت خودرو مراقب باشید. استفاده یا عملکرد نادرست ممکن است باعث بروز حوادث یا صدمات شود.
- هنگام خروج از خودرو تمام کلیدهای خودرو را همراه داشته باشید. اگر کلیدهای خودرو را در خودرو جا بگذارید، ممکن است سرنشینان به‌طور تصادفی موتور را روشن کنند و تجهیزات الکتریکی مانند کلیدهای شیشه بالابر برقی را فعال کنند که ممکن است باعث صدمات جدی شود.

 همیشه قبل از ترک خودرو، دکمه استارت را به صورت دستی در حالت OFF قرار دهید و در صورت لزوم به اطلاعات روی صفحه کیلومتر توجه کنید.

 دمای نمایش داده شده بر روی تمامی نمایشگرها را می‌توانید از طریق سیستم نمایش اطلاعات و سرگرمی برای تنظیم دمای داخل خودرو تغییر دهید.



- اگر روغن، سوخت یا سایر مواد قابل اشتعال در زیر یا اطراف خودرو ریخته شده یا به دلیل آسیب موتور از خودرو ریخته شده است، موتور را روشن نکنید.
- وقتی موتور در حال کار است، خودرو را بدون مراقبت رها نکنید، به خصوص زمانی که در دنده حرکت است. ممکن است خودرو به‌طور ناگهانی به خودی خود حرکت کند یا یک اتفاق غیرعادی رخ دهد که منجر به آسیب، آتش‌سوزی و آسیب جدی به افراد شود.
- از شتاب‌دهنده‌های کمکی استفاده نکنید، زیرا ممکن است منفجر شوند و باعث شوند موتور ناگهان با سرعت بالا کار کند.

### ⚠ هشدار

- شتاب‌دهنده‌های کمکی ممکن است منفجر شوند یا باعث شوند موتور به‌طور ناگهانی در سرعت بالا کار کند.
- از شتاب‌دهنده‌های کمکی استفاده نکنید.

### ! نکته

- تلاش برای روشن کردن موتور در حین حرکت خودرو یا روشن کردن مجدد موتور بلافاصله پس از خاموش کردن آن ممکن است به استارت و موتور آسیب برساند.
- هرگز اجازه ندهید موتور در حالت سرد با سرعت بالا کار کند، یا پدال گاز را تا انتها فشار ندهید، یا موتور را تحت بار بیش از حد قرار دهید.
- موتور را با هل دادن یا بکسل کردن خودرو روشن نکنید، در غیر این صورت ممکن است بنزین نسوخته به مبدل کاتالیستی آسیب برساند.

### ! نکته

- در صورت روشن نشدن موتور، استفاده از استارت برای حرکت یا بکسل کردن، در زمانی که دنده درگیر است و کلید خودرو در سوئیچ استارت است ← تصویر ۱۰۰ ② اکیداً ممنوع است، مانند زمانی که مخزن سوخت خالی است. در غیر این صورت، استارت ممکن است آسیب ببیند.
- در صورت لزوم سوخت اضافه کنید ← صفحه ۲۱۰ یا موتور را با استفاده از کابل‌های باتری به باتری ← صفحه ۲۲۲ روشن کنید.

- **خودروهای دارای سوئیچ استارت:** کلید خودرو را در موقعیت ← تصویر ۱۰۰ ① بچرخانید. تا سوئیچ استارت در حالت ON قرار گیرد.
- **خودروهای دارای دکمه استارت:** دکمه استارت را یک‌بار فشار دهید. دکمه استارت در حالت ON قرار می‌گیرد.
- پدال ترمز را فشار داده و نگه دارید تا ترمز پارک برقی غیرفعال شود.
- **خودروها با گیربکس دستی:** پدال کلاچ را به‌طور کامل تا انتها فشار دهید و آن را نگه دارید تا موتور روشن شود. اهرم انتخاب دنده را در حالت خلاص قرار دهید.
- **خودرو با گیربکس دوکلاچه:** اهرم انتخاب دنده را در موقعیت P یا N قرار دهید.
- **خودروهای دارای سوئیچ استارت:** کلید خودرو را در سوئیچ استارت در موقعیت ← تصویر ۱۰۰ ② بچرخانید، اما موتور را روشن نکنید. وقتی موتور روشن شد، کلید خودرو را رها کنید.
- **خودروهای دارای دکمه استارت:** دکمه استارت ← صفحه ۱۲۳ را فشار دهید، اما موتور را روشن نکنید. قبل از روشن کردن موتور باید ریموت اصلی در خودرو باشد.
- در صورت روشن نشدن موتور، روند استارت را متوقف کرده و طبق مراحل بالا بعد از حدود یک دقیقه دوباره موتور را روشن کنید.
- **خودروهای دارای دکمه استارت:** در صورت لزوم، عملکرد شروع اضطراری ← صفحه ۱۲۷ را انجام دهید.
- **خودروهای دارای دکمه استارت:** اگر خودرو از بیرون با ریموت کنترل قفل شود، دکمه استارت غیرفعال می‌شود. اگر می‌خواهید موتور را از داخل خودرو روشن کنید، ابتدا قفل خودرو را باز کنید یا یک استارت اضطراری انجام دهید ← صفحه ۱۲۷.
- قبل از حرکت، ترمز پارک برقی را غیرفعال کنید.

### ⚠ هشدار

- زمانی که موتور در حال کار است یا موتور را روشن می‌کنید، به نکات زیر توجه کنید تا خطر آسیب را کاهش دهید!
- هرگز موتور را در فضایی بدون تهویه یا بسته روشن نکنید. گازهای خروجی موتور حاوی گاز مونوکسید کربن سمی، بی‌رنگ و بی‌بو است که می‌تواند باعث بیهوشی و مرگ شود.

## ⚠ هشدار

در حین حرکت خودرو هرگز موتور را خاموش نکنید. در غیر این صورت، خودرو ممکن است کنترل خود را از دست داده و صدمات جدی ایجاد کند!

- پس از قرار دادن دکمه استارت در حالت OFF، کیسه‌های هوا و پیش‌کشنده‌های کمربند ایمنی کار نمی‌کنند.
- پس از قرار دادن دکمه استارت در حالت OFF، بوستر ترمز کار نمی‌کند، بنابراین برای توقف خودرو باید نیروی بیشتری به پدال ترمز وارد کنید.
- پس از قرار گرفتن سوئیچ استارت در حالت OFF، مکانیزم فرمان برقی کار نمی‌کند، بنابراین فرمان باید با نیروی بیشتری چرخانده شود.
- بسته به تجهیزات مدل خودرو، زمانی‌که خودرو ساکن است، کلید خودرو را از سوئیچ استارت بیرون بکشید یا با دکمه استارت سوئیچ استارت را در حالت OFF قرار دهید. در این صورت، قفل ستون فرمان بلافاصله فعال می‌شود و غربلک فرمان را قفل می‌کند و فرمان دیگر نمی‌تواند بچرخد.

## ⚠ هشدار

- اجزای سیستم اگزوز موتور ممکن است بسیار داغ باشند و به راحتی باعث آتش‌سوزی و سوختگی شوند!
- هنگام پارک کردن، اجازه ندهید اجزای سیستم اگزوز با مواد قابل اشتعال زیر خودرو (مانند بوته‌ها، برگ‌ها، یونجه، سوخت ریخته شده و غیره) تماس پیدا کنند.
  - از محافظ‌های زیر بدنه یا رنگ‌های ضدخوردگی روی لوله اگزوز، مبدل کاتالیستی یا محافظ حرارتی سیستم اگزوز استفاده نکنید.

## ! نکته

دمای موتور پس از کارکرد طولانی مدت با بار بالا بسیار زیاد است. موتور را فوراً خاموش نکنید. اجازه دهید موتور به مدت دو دقیقه در حالت درجا کار کند و پس از کاهش دما آن را خاموش کنید تا به موتور آسیبی نرسد.

فن رادیاتور در محفظه موتور ممکن است تا چند دقیقه پس از خاموش شدن موتور، حتی پس از قرار گرفتن دکمه استارت در حالت OFF یا خارج کردن کلید خودرو، به کار خود ادامه دهد. با کاهش یافتن دما، فن رادیاتور به‌طور خودکار خاموش می‌شود.

- اگر موتور نمی‌تواند روشن شود، با نمایندگی مجاز شرکت ارتباط برقرار کنید.

## ! نکته

با افزایش ارتفاع، چگالی هوا کاهش می‌یابد. این امر ممکن است منجر به دشواری در روشن کردن موتور شود.

پس از روشن کردن موتور، نیازی به گرم کردن آن در حالت درجا نیست؛ به محض اینکه دید مناسب باشد، باید بلافاصله شروع به رانندگی کنید. این نه تنها به موتور اجازه می‌دهد به سرعت به دمای کار خود برسد، بلکه مقدار انتشار گازهای مضر را نیز کاهش می‌دهد.

در حین روشن کردن موتور، سیستم به‌طور موقت دستگاه‌های الکتریکی پرقدرت را خاموش می‌کند. اگر باتری ریموت کنترل خودرو کم یا خالی باشد، نمی‌توان با استفاده از دکمه استارت موتور را روشن کرد. در این حالت، از عملکرد شروع اضطراری ← صفحه ۱۲۷ استفاده کنید.

پس از روشن کردن موتور سرد، ممکن است موتور برای مدت کوتاهی صداهای بلندی تولید کند. این امر طبیعی است و جای نگرانی ندارد.

## خاموش کردن موتور

- خودرو را متوقف کنید ← ⚠
- خودرو را پارک کنید ← صفحه ۱۷۵.
- **خودروها با سوئیچ استارت:** کلید خودرو را در سوئیچ استارت در موقعیت ① ← تصویر ۱۰۰ بچرخانید.
- **خودروها با دکمه استارت:** دکمه استارت را یک بار فشار دهید ← تصویر ۱۰۱. اگر موتور خاموش نمی‌شود، از عملکرد توقف اضطراری ← صفحه ۱۲۷ استفاده کنید.
- به پیام موجود در صفحه کیلومتر ← صفحه ۲۲ توجه کنید.

## آژیر خروج از خودرو

**خودروها با گیربکس دوکلاچه:** اگر اهرم انتخاب دنده در موقعیت P نباشد، با باز شدن درب راننده یک آژیر صوتی به صدا در می‌آید و پیام هشدار (دنده را در موقعیت دنده P قرار دهید (Engage P)) در صفحه کیلومتر نمایش داده می‌شود. این هشدار را می‌دهد که ممکن است خودرو حرکت کند. همیشه هنگام خروج از خودرو، ترمز پارک برقی را فعال کنید تا از حرکت آن جلوگیری شود.

## ایموبلایزر الکترونیکی (ضد سرقت)

ایموبلایزر الکترونیکی ضد سرقت، از استفاده ریموت‌های غیرمجاز خودرو برای به حرکت درآوردن خودرو و سرقت آن جلوگیری می‌کند.

ریموت خودرو دارای یک تراشه الکترونیکی است. اگر کلید خودرو در سوئیچ استارت باشد، ایموبلایزر الکترونیکی ضد سرقت به طور خودکار غیرفعال می‌شود. به محض اینکه کلید خودرو از سوئیچ استارت خارج شود، سیستم ایموبلایزر الکترونیکی ضد سرقت به طور خودکار فعال می‌شود. در خودروهای مجهز به سیستم ورود و خروج بدون سوئیچ، برای فعال کردن ایموبلایزر الکترونیکی، ریموت خودرو باید خارج از خودرو باشد. برای روشن کردن موتور باید تنها از ریموت اصلی خودروی شرکت استفاده کرد.

فقط ریموت‌های اصلی و معتبر شرکت می‌تواند عملکرد صحیح این خودرو را تضمین کند.

## عیب‌یابی

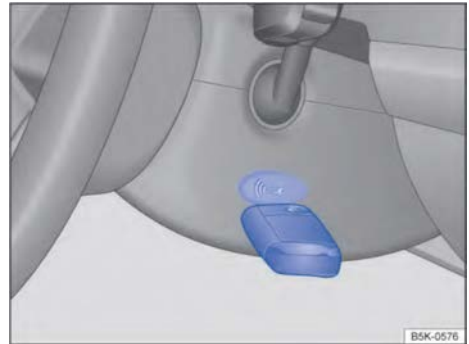

تصویر ۱۰۲ سمت راست ستون فرمان: عملکرد استارت اضطراری در خودروها با سیستم ورود و خروج بدون سوئیچ

**EPC وجود نقص در سیستم کنترل الکترونیکی موتور**  
در این صورت، چراغ‌های هشدار و نشانگر به رنگ زرد روشن می‌شوند.

### نقص در سیستم مدیریت موتور (EPC)

- باید در اسرع وقت موتور در نمایندگی مجاز مورد بررسی قرار گیرد.

### دور موتور محدود

این چراغ نشانگر به رنگ زرد روشن می‌شود. دور موتور برای جلوگیری از داغ شدن بیش از حد موتور محدود شده است. دور موتور روی صفحه کیلومتر نشان داده می‌شود. محدودیت سرعت در موارد زیر لغو می‌شود:

- موتور دیگر در محدوده دمای خطرناک قرار نداشته باشد.
- پدال گاز رها شده باشد.

## ! و EPC نقص سیستم کنترل الکترونیکی موتور باعث محدودیت سرعت می‌شود.

- چراغ نشانگر به رنگ زرد روشن می‌شود.
- نقص در سیستم کنترل الکترونیکی موتور منجر به محدودیت دور موتور شده است. در این صورت:
- مراقب باشید که از دور موتور مشخص شده تجاوز نکنید.
- موتور را در اسرع وقت توسط نمایندگی مجاز بررسی کنید.

### خارج نشدن کلید خودرو از سوئیچ استارت

یک کلید غیر مجاز در سوئیچ استارت قرار داده شده است. کلید خودرو را می‌توان به صورت زیر از سوئیچ استارت خارج کرد:

### خودروهای دارای گیربکس دولکلاچه DSG

- دکمه قفل روی اهرم دنده را فشار داده و رها کنید.
- کلید را از سوئیچ استارت خارج کنید.

### خودروهای مجهز به گیربکس دستی

- کافی است کلید را از سوئیچ استارت خارج کنید.

### شناسایی نشدن هیچ ریموت خودروی معتبری

اطلاعات مربوطه بر روی صفحه کیلومتر ظاهر می‌شود. اگر سطح باتری در ریموت کنترل خودرو کم باشد یا تمام شده باشد، ممکن است ریموت خودرو شناسایی نشود. در این زمان، نمی‌توانید از دکمه استارت برای روشن کردن موتور استفاده کنید. برای روشن کردن موتور باید از عملکرد استارت اضطراری استفاده کنید:

- پدال ترمز را فشار داده و در جای خود نگه دارید.
- بلافاصله پس از فشار دادن دکمه استارت، کلید خودرو را در سمت راست پدل ترمزینی ستون فرمان قرار دهید. ← تصویر ۱۰۲
- در این صورت سوئیچ استارت به طور خودکار در حالت ON قرار می‌گیرد و در صورت لزوم موتور روشن می‌شود.

### خاموش نشدن موتور

نمی‌توان موتور را با یکبار فشار دادن دکمه استارت خاموش کرد.

در این صورت، موتور باید با استفاده از عملکرد خاموش شدن اضطراری خاموش شود. برای این منظور:

- دکمه استارت را دو بار در عرض چند ثانیه فشار دهید یا دکمه استارت را فشار داده و نگه دارید.
- موتور به صورت خودکار خاموش می‌شود ← ⚠️ برای جزئیات مربوط به دکمه استارت، به صفحه ۱۲۳ مراجعه کنید.

## روشن نشدن موتور

هنگامی که از کلید غیرمجاز خودرو استفاده شود یا نقص سیستمی رخ دهد، پیامی مربوط به آن در صفحه کیلومتر ظاهر می‌شود.

- از یک کلید خودرو مجاز استفاده کنید.
- اگر مشکل همچنان ادامه داشت، لطفاً برای راهنمایی با نماینده مجاز شرکت ارتباط برقرار کنید.

## سیستم start-stop (استارت-توقف) اتوماتیک موتور



تصویر ۱۰۳ وسط داشبورد: دکمه‌ای برای سیستم استارت و توقف خودکار موتور

هنگامی که خودرو متوقف و ثابت باشد، سیستم خودکار استارت-توقف موتور به‌طور خودکار موتور را خاموش می‌کند. در صورت نیاز، موتور به‌طور خودکار دوباره روشن خواهد شد.

### فعال کردن سیستم استارت-توقف خودکار موتور

هربار که دکمه استارت در حالت ON قرار می‌گیرد، این سیستم به‌طور خودکار فعال می‌شود. اطلاعات مربوط به وضعیت فعلی در صفحه کیلومتر نشان داده می‌شود. برای اطلاعات بیشتر در مورد حالت کار خودکار سیستم استارت-توقف موتور، می‌توانید از طریق دکمه‌های سیستم نمایش اطلاعات و سرگرمی یا دکمه **MENU** و دکمه‌های **Select**، **Vehicle status** و **Vehicle** استفاده کنید. این اطلاعات همچنین برای حالت حرکت آزاد نیز قابل استفاده است. همیشه هنگام رانندگی در آب، سیستم استارت-توقف خودکار موتور را غیرفعال کنید.

### چراغ نشانگر

اگر چراغ نشانگر (A) روشن شود، سیستم استارت-توقف خودکار موتور فعال می‌باشد و در نتیجه عملکرد خاموش شدن خودکار موتور فعال شده است.

اگر چراغ نشانگر (B) روشن شود، سیستم استارت-توقف خودکار موتور فعال نمی‌باشد یا سیستم استارت-توقف خودکار، در حال حاضر موتور را به‌طور خودکار روشن کرده است ← به صفحه ۱۲۸ مراجعه کنید.

وضعیت سیستم استارت-توقف خودکار بر روی صفحه کیلومتر قابل نمایش است. بسته به تجهیزات مدل خودرو، در صورت لزوم می‌توان اطلاعات وضعیت کنونی سیستم استارت-توقف خودکار موتور را در سیستم نمایش اطلاعات و سرگرمی نمایش داد. برای اطلاعات بیشتر درباره وضعیت کنونی، آ را در اطلاعات نمایش داده شده استارت-توقف خودکار موتور فشار دهید.

### مدل‌های دارای گیربکس دستی

- هنگامی که خودرو در حال حرکت است یا خودرو ساکن است، دنده را خلاص کرده و پدال کلاچ را رها کنید تا موتور به‌طور خودکار خاموش شود.
- برای راه‌اندازی مجدد موتور، پدال کلاچ را فشار دهید.

### خودروهای دارای گیربکس دوکلاچه DSG

- هنگامی که خودرو ساکن است، پدال ترمز را فشار دهید تا موتور خاموش شود.
- برای راه‌اندازی مجدد موتور پدال ترمز را رها کنید یا پدال گاز را فشار دهید.

### شرایط مهم برای خاموش شدن خودکار موتور

- راننده کمربندش را بسته باشد.
- درب راننده بسته باشد.
- درب موتور بسته باشد.
- موتور به دمای کار پایین رسیده باشد.

### خودروها با سیستم تهویه مطبوع خودکار Climatronic:

- دمای داخلی در محدوده دمای از پیش تعیین شده باشد و رطوبت هوا خیلی بالا نباشد.
- عملکرد بخارزدایی سیستم تهویه مطبوع روشن نباشد.
- باتری ۱۲ ولت به اندازه کافی شارژ شده باشد.
- دمای باتری ۱۲ ولتی نه خیلی کم و نه زیاد باشد.
- خودرو در شیب تند پارک نشده باشد.

### خودروهای دارای گیربکس دوکلاچه DSG: زاویه

- چرخش غربیلک فرمان زیاد نباشد.
- بخارزدای شیشه روشن نباشد.
- دنده بر روی دنده عقب نباشد.
- سیستم هوشمند کمکی پارک (Park Assist) فعال نباشد.
- دمای بیرون نه خیلی بالا و نه خیلی پایین باشد.
- حالت رانندگی Off-road یا Off-road Individual فعال نباشد.

همچنین ممکن است زمانی که خودرو ساکن است موتور به‌طور خودکار خاموش شود، مشروط بر اینکه شرایط خاموش شدن خودکار موتور فراهم باشد، برای مثال با خاموش کردن سیستم بخارزدایی.

## هشدار

در حین حرکت خودرو هرگز موتور را خاموش نکنید. در غیر این صورت، خودرو ممکن است کنترل خود را از دست داده و صدمات جدی ایجاد کند!

- پس از قرار دادن دکمه استارت در حالت OFF، کبسه‌های هوا و پیش‌کشنده‌های کمربند ایمنی کار نمی‌کنند.
- پس از قرار دادن دکمه استارت در حالت OFF، یوستر ترمز کار نمی‌کند، بنابراین برای توقف خودرو باید نیروی بیشتری به پدال ترمز وارد کنید.
- هنگامی که موتور خاموش است، سیستم فرمان برقی کار نمی‌کند. بنابراین نیروی بیشتری برای هدایت خودرو مورد نیاز است.
- بسته به تجهیزات خودرو، اگر دکمه استارت در حالت OFF قرار داشته باشد، ممکن است قفل ستون فرمان فعال شود و هدایت خودرو را غیرممکن سازد.
- هنگام کار در محفظه موتور، سیستم استارت-توقف خودکار موتور باید غیرفعال باشد.

## نکته

اگر سیستم استارت-توقف خودکار موتور برای مدت طولانی در محیطی با دمای بالا استفاده شود، ممکن است باتری ۱۲ ولتی خودرو آسیب ببیند.

در دماهای بیش از ۳۸ درجه سانتیگراد، سیستم استارت-توقف موتور ممکن است به طور خودکار خاموش شود.

در برخی موارد، ممکن است لازم باشد موتور را مجدداً به صورت دستی راه‌اندازی کنید. لطفاً اطلاعات مربوطه نمایش داده شده بر روی صفحه کیلومتر را دنبال کنید.

اگر حالت رانندگی اقتصادی را در مدل‌های مجهز به عملکرد Drive Select – صفحه ۱۳۸ انتخاب کنید، سیستم استارت-توقف موتور به طور خودکار فعال می‌شود.

قبل از عبور از آب سیستم استارت-توقف موتور باید به صورت دستی غیرفعال شود.



## شرایط راه‌اندازی مجدد موتور به صورت خودکار

- موتور می‌تواند به طور خودکار در شرایط زیر روشن شود:
- دمای داخل خودرو به میزان قابل توجهی افزایش یا کاهش یابد.
  - وقتی خودرو شروع به حرکت کند.
  - هنگامی که ولتاژ باتری ۱۲ ولتی خودرو کاهش یابد.
  - وقتی غربلیک فرمان بچرخد.
- به طور معمول، زمانی که سیستم تشخیص دهد که شرایط فعلی و الزامات خودرو نیاز به این کار دارد، موتور به طور خودکار دوباره راه‌اندازی می‌شود.

## شرایطی که نیاز به روشن کردن دستی موتور دارد

- تحت شرایط زیر موتور باید به صورت دستی روشن شود:
- وقتی درب راننده باز شده باشد.
  - وقتی درب موتور باز شده باشد.

## غیرفعال کردن و فعال کردن دستی سیستم استارت-توقف موتور

- برای غیرفعال کردن دستی سیستم، دکمه  روی کنسول وسط ← تصویر ۱۰۳ را فشار دهید. هنگامی که سیستم استارت-توقف خودکار موتور غیرفعال می‌شود، چراغ نشانگر آن بر روی دکمه روشن می‌شود.
  - دکمه  روی کنسول وسط ← تصویر ۱۰۳ را دوباره فشار دهید تا سیستم دوباره فعال شود.
- هر بار که دکمه  فشار داده می‌شود، وضعیت سیستم استارت-توقف خودکار در صفحه کیلومتر نشان داده می‌شود.

پس از خاموش شدن موتور توسط سیستم استارت-توقف خودکار، به محض خاموش شدن سیستم با فشار دادن دکمه ، موتور به طور خودکار دوباره راه‌اندازی می‌شود. هنگام رانندگی در آب، سیستم استارت-توقف خودکار موتور باید به صورت دستی خاموش شود.

## فعال شدن حالت استارت-توقف خودکار موتور با کروز کنترل تطبیقی (ACC)

از لحظه‌ای که کروز کنترل تطبیقی (ACC) یک مداخله ترمز فعال را آغاز می‌کند تا زمانی که خودرو متوقف شود، موتور خاموش می‌شود ← صفحه ۱۵۵.

**خودرو با گیربکس دوکلاچه DSG:** وقتی کروز کنترل تطبیقی (ACC) فعال می‌شود، گیربکس دو کلاچه DSG می‌تواند به حالت حرکت (coasting) تغییر کند. موتور را می‌توان با فعال شدن کروز کنترل تطبیقی (ACC) تحت شرایط زیر دوباره راه‌اندازی کرد:

- هنگامی که پدال گاز فشار داده شود.
- وقتی کروز کنترل تطبیقی (ACC) کنترل سرعت و فاصله خودرو را از سر بگیرد.
- وقتی خودروی جلویی شروع به حرکت کند.

## عیب‌یابی

### روشن نشدن موتور به طور خودکار

**خودروها با گیربکس دوکلاچه DSG و عملکرد حالت حرکت Coasting:** اگر موتور نتواند به‌طور خودکار روشن شود، یک پیام هشدار خطا در صفحه کیلومتر نشان داده می‌شود: "سیستم انرژی خودرو. لطفاً به تعمیرگاه مراجعه کنید."

(Vehicle Energy System. Go To a Workshop)

در این صورت:

- موتور را به‌صورت دستی روشن کنید ← صفحه ۱۲۳.
- سیستم استارت-توقف خودکار موتور را به‌صورت دستی غیرفعال کنید.
- لطفاً در اسرع وقت موتور را در نمایندگی مجاز تعمیر کنید.

- اهرم تعویض دنده را به حالت خلاص ببرید و سپس اهرم دنده را به سمت پایین فشار دهید.
- اهرم دنده را تا جایی که می‌شود به سمت چپ ببرید، سپس آن را به جلو فشار دهید تا در موقعیت دنده عقب (R) قرار گیرد.
- پدال کلاچ را به آرامی رها کنید تا کلاچ درگیر شود.

### دنده عقب

زمانی که خودرو در حال حرکت است، همیشه مرحله به مرحله دنده را پایین بیاورید، یعنی زمانی که دور موتور خیلی زیاد نیست، به دنده پایین بعدی تغییر دهید ← ⚠️ اگر در سرعت بالای خودرو یا دور موتور بالا به دنده پایین‌تر یا دنده‌ای بسیار پایین‌تر بروید، حتی اگر کلاچ درگیر نباشد، ممکن است به کلاچ و گیربکس آسیب برسد ← ⚠️

### هشدار ⚠️

شتاب‌گیری سریع، به خصوص در جاده‌های لغزنده، ممکن است باعث از دست دادن کشش و کنترل سر خوردن خودرو و در نتیجه از دست دادن کنترل خودرو، بروز حادثه و صدمات جدی شود!

- شتاب‌گیری سریع تنها زمانی مجاز است که دید، شرایط آب و هوایی، شرایط جاده و ترافیک اجازه دهد و سایر کاربران جاده توسط شتاب گرفتن خودرو و سبک رانندگی شما در خطر نباشند.
- حتماً سبک رانندگی خود را با توجه به جریان ترافیک فعلی تنظیم کنید.
- اگر سیستم کنترل ضد لغزش ASR غیرفعال باشد و چرخ‌های محرک در جاده‌های لغزنده در حال حرکت باشند، ممکن است بلغزند و ممکن است خودرو نتواند درست هدایت شود یا کنترل آن دشوار باشد.

### هشدار ⚠️

وقتی موتور روشن است، اهرم دنده را در یک دنده قرار دهید و پدال کلاچ را رها کنید، خودرو بلافاصله شروع به حرکت می‌کند. در این صورت حتی اگر ترمز پارک برقی فعال باشد، خودرو شروع به حرکت می‌کند.

- هنگام حرکت خودرو هرگز دنده را در دنده عقب قرار ندهید!

### هشدار ⚠️

اگر به اشتباه به دنده پایین‌تر بروید، ممکن است خودرو کنترل خود را از دست بدهد و باعث بروز حادثه و آسیب جدی شود!

### گیربکس دستی: تعویض دنده

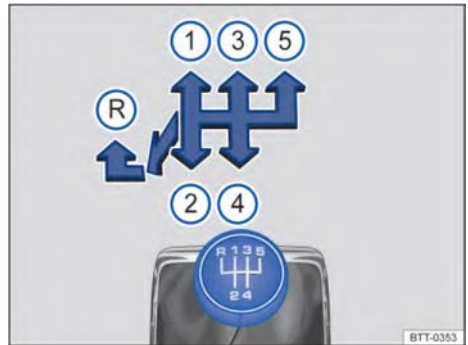

تصویر ۱۰۴ تصویر موقعیت دنده برای گیربکس دستی ۵ سرعته

### تعویض دنده به دنده جلو

موقعیت‌های هر دنده رانندگی بر روی اهرم دنده نشان داده شده است ← به تصویر ۱۰۴ مراجعه کنید.

- پدال کلاچ را کامل فشار داده و در این حالت نگاه دارید.
- اهرم تعویض دنده را به موقعیت دلخواه ببرید ← ⚠️
- به آرامی پدال کلاچ را رها کنید تا کلاچ درگیر شود.
- بسته به تجهیزات خودرو، ممکن است هنگام روشن کردن موتور نیاز باشد که پدال کلاچ را به‌طور کامل فشار دهید.

### تعویض دنده به دنده عقب

- تنها زمانی دنده را در دنده عقب قرار دهید که خودرو کاملاً متوقف شده باشد.
- پدال کلاچ را تا انتها فشار دهید و چند ثانیه نگاه دارید ← ⚠️

## نکته

اگر در هنگام رانندگی با سرعت بالا یا موتور با دور بالا، دنده خیلی پایین باشد، ممکن است کلاچ و گیربکس آسیب ببینند.

## نکته

برای جلوگیری از آسیب و ساییدگی زودرس، حتماً به موارد زیر توجه کنید:

- هنگام رانندگی دست خود را روی اهرم تعویض دنده قرار ندهید، زیرا فشار دست ممکن است به ماهک دنده درون گیربکس منتقل شود و منجر به سایب زودهنگام آن شود.
- دنده تنها پس از توقف کامل خودرو می‌تواند در دنده عقب قرار گیرد.
- هنگام تعویض دنده باید پدال کلاچ را به پایین فشار دهید.
- هنگام پارک کردن در سراسیمگی، از نیم کلاچ برای کنترل خودرو در حالی که موتور روشن است، استفاده نکنید.

در صورت برآورده شدن شرایط، تعویض زودهنگام به دنده بالاتر به صرفه جویی در مصرف سوخت و کاهش صدای موتور کمک می‌کند.

## گیربکس دو کلاچه DSG®

### نحوه کار گیربکس دو کلاچه DSG®

#### نمای کلی

این خودرو ممکن است مجهز به گیربکس دو کلاچه DSG® باشد.

گیربکس دو کلاچه (DSG®) نوعی گیربکس است که از فناوری دو کلاچه برای تعویض دنده به صورت خودکار استفاده می‌کند. دو کلاچ و دو گیربکس فرعی مستقل امکان تعویض سریع دنده را بدون از دست دادن کشش فراهم می‌کنند. بنابراین، گیربکس دو کلاچه DSG® ترکیبی از قدرت و کارایی گیربکس دستی و راحتی و آسایش گیربکس خودکار سنتی را ارائه می‌دهد.

#### نحوه کار

در حین رانندگی، قدرت موتور از طریق گیربکس به محور محرک منتقل می‌شود. در هنگام تعویض دنده، انتقال قدرت بین موتور و گیربکس باید قطع شود. در این مرحله، کلاچ فعال می‌شود.

در گیربکس دو کلاچه (DSG®) که دارای دو گیربکس فرعی است، در حین رانندگی، قدرت موتور همیشه بر روی یکی از گیربکس‌های فرعی اعمال می‌شود. قبل از تعویض دنده، دنده بالاتر یا پایین‌تر در گیربکس فرعی دوم که بار ندارد، درگیر می‌شود. سپس، کلاچ دنده بدون بار درگیر می‌شود و در عین حال کلاچ دنده دیگر جدا می‌شود. این کار امکان فرآیند تعویض دنده سریع را فراهم می‌کند.

به لطف طراحی آن، گیربکس دو کلاچه (DSG®) کارایی بالاتری نسبت به گیربکس‌های اتوماتیک دارد. در مقایسه، مبدل گشتاور در گیربکس اتوماتیک همیشه در حال کار است، در حالی که کلاچ‌های گیربکس دو کلاچه DSG® هنگام کارکرد آرام موتور جدا می‌شوند، که این امر به صرفه‌جویی در سوخت کمک می‌کند. با توجه به کارایی بالا، طراحی سبک و کنترل هوشمند، مصرف سوخت گیربکس دو کلاچه DSG® به طور کلی مشابه یا حتی کمتر از گیربکس دستی است.

مشابه کلاچ گیربکس دستی، کلاچ‌های گیربکس دو کلاچه (DSG®) نیز دچار سایب خواهند شد. بسته به نوع گیربکس دو کلاچه DSG®، معمولاً نیاز به انجام سرویس و نگهداری منظم است؛ برای اطلاعات دقیق‌تر، لطفاً به کتابچه راهنمای سرویس و نگهداری مراجعه کنید. اگر یکی از گیربکس‌های فرعی دچار نقص شود، گیربکس دو کلاچه DSG® می‌تواند آن گیربکس فرعی را غیرفعال کرده و از طریق گیربکس فرعی دیگر به کار خود ادامه دهد ← صفحه ۱۳۴. در این صورت باید فوراً به یک نمایندگی مجاز مراجعه کنید تا گیربکس مورد بررسی قرار گیرد.

### گیربکس دو کلاچه (DSG®): تعویض دنده

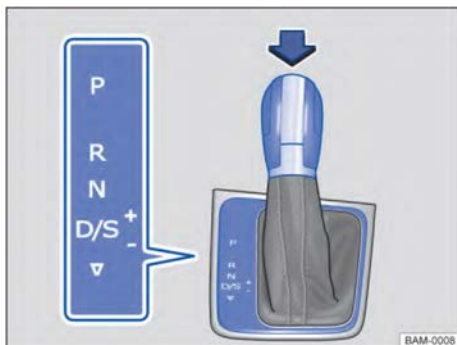

تصویر ۱۰۵ اهرم دنده گیربکس دو کلاچه DSG با دکمه قفل (فلش)



هنگامی که دکمه استارت در حالت ON قرار می‌گیرد، صفحه کیلومتر دنده فعلی یا دنده درگیر یا حالت رانندگی گیربکس را نشان می‌دهد.

## P - پارک

چرخ‌های محرک به صورت مکانیکی قفل می‌شوند. تنها زمانی که خودرو ثابت است، می‌توان اهرم تعویض دنده را به این موقعیت منتقل کرد. هنگام خارج کردن اهرم دنده از این موقعیت، باید پدال ترمز فشار داده شود و دکمه استارت در حالت ON قرار داده شود.

## R - دنده عقب

برای دنده عقب اهرم تعویض دنده را به این موقعیت منتقل کنید. خودرو باید ثابت باشد تا بتوان اهرم دنده را به این موقعیت منتقل کرد.

## N - دنده خلاص

هنگامی که اهرم تعویض دنده به این موقعیت منتقل می‌شود، گیربکس با هیچ دنده‌ای درگیر نمی‌شود و هیچ نیرویی به چرخ‌ها منتقل نمی‌شود و نمی‌توان از عملکرد ترمز موتور استفاده کرد.

## D/S - دنده جلو

**دنده رانندگی D: حالت عادی.**

گیربکس به طور خودکار به دنده جلو تغییر می‌کند و زمان تعویض دنده به بار موتور، سبک رانندگی راننده و سرعت خودرو بستگی دارد.

**دنده رانندگی S: حالت اسپرت.**

دنده‌های جلو در گیربکس به طور خودکار در محدوده دور موتور بالاتر از دنده D به بالا و پایین تعویض می‌شوند و از قدرت موتور به طور بهینه استفاده می‌کنند. زمان تعویض دنده به بار موتور، سبک رانندگی راننده و سرعت خودرو بستگی دارد.

برای تغییر بین موقعیت‌های D و S، اهرم تعویض دنده را از موقعیت D/S به عقب فشار دهید ← به تصویر ۱۰۵ مراجعه کنید.

سپس، اهرم تعویض دنده به طور خودکار به موقعیت D/S باز می‌گردد. اهرم دنده در صفحه تعویض Tiptronic نیز به همین صورت عمل می‌کند. ← صفحه ۱۳۲.

## مکانیزم قفل اهرم دنده

هنگامی که اهرم تعویض دنده در موقعیت P یا N قرار دارد، مکانیسم قفل اهرم تعویض دنده مانع از جابه‌جایی تصادفی اهرم دنده به دنده رانندگی و حرکت خودرو می‌شود.

برای باز کردن قفل اهرم تعویض دنده، وقتی دکمه استارت در حالت ON قرار دارد، پدال ترمز را فشار داده و همزمان دکمه قفل اهرم دنده را در جهت فلش فشار داده و نگه دارید. ← تصویر ۱۰۵

هنگامی که اهرم دنده به سرعت از موقعیت N عبور می‌کند (برای مثال، از موقعیت R به D)، مکانیزم قفل اهرم دنده عمل نمی‌کند و اهرم دنده قفل نمی‌شود. این امر به خودرو اجازه می‌دهد تا برای آزاد شدن از وضعیت‌هایی مانند گیر کردن در برف یا گل، به جلو و عقب حرکت کند. اگر اهرم دنده بیش از یک ثانیه در موقعیت N باقی بماند بدون اینکه پدال ترمز فشار داده شود، یا اگر خودرو با سرعتی کمتر از 5 km/h حرکت کند، مکانیزم قفل اهرم دنده به طور خودکار فعال شده و اهرم دنده را قفل می‌کند.

## ⚠ هشدار

موقعیت اهرم دنده باید با توجه به وضعیت واقعی به درستی انتخاب شود. اگر موقعیت اهرم دنده به درستی انتخاب نشود، ممکن است باعث بروز حادثه و آسیب جدی شود!

- هنگامی که اهرم دنده به موقعیت خاصی حرکت می‌کند، هرگز روی پدال گاز پا نگذارید.
- هنگامی که اهرم دنده به یک موقعیت رانندگی خاص حرکت می‌کند و درحالی که موتور در حال کار است پدال ترمز رها می‌شود، خودرو بلافاصله شروع به حرکت می‌کند.
- هرگز هنگام حرکت خودرو اهرم دنده را به سمت عقب یا دنده پارک P حرکت ندهید.

## ⚠ هشدار

حرکت ناخواسته خودرو ممکن است باعث آسیب جدی یا مرگ شود!

- وقتی موتور روشن است و اهرم دنده به موقعیت رانندگی منتقل شده است، راننده نباید صندلی خود را ترک کند. اگر مجبور به ترک خودرو هستید، باید ترمز پارک برقی را فعال کرده و اهرم دنده را در موقعیت P قرار دهید.
- هنگامی که موتور روشن است و اهرم دنده به موقعیت S، D یا R منتقل شده است، باید خودرو را با پدال ترمز متوقف کنید، در غیر این صورت خودرو به جلو حرکت می‌کند، زیرا در هنگام دور آرام موتور، انتقال نیرو به طور کامل قطع نمی‌شود و سیستم انتقال همچنان می‌تواند نیرو را انتقال دهد.
- هنگامی که خودرو در حال حرکت است، اهرم دنده را در موقعیت R یا P قرار ندهید.
- هنگام پارک کردن در سراشیبی، اهرم دنده را در موقعیت N قرار ندهید، زیرا ممکن است خودرو بدون توجه به اینکه موتور در حال کار است یا نه، از سراشیبی پایین برود.



## نکته

با استفاده از برنامه تعویض دنده دستی Tiptronic، می‌توانید دنده‌های گیربکس دو کلاچه® DSG را به صورت دستی به بالا و پایین منتقل کنید.

هنگامی که اهرم تعویض دنده به موقعیت Tiptronic منتقل می‌شود، خودرو همچنان با دنده فعلی حرکت می‌کند، البته به شرطی که گیربکس تحت شرایط فعلی رانندگی به‌طور خودکار دنده را تغییر ندهد. از طریق اهرم تعویض دنده، به‌صورت دستی با استفاده از برنامه تعویض دنده Tiptronic، دنده‌ها را تعویض کنید.

- اهرم دنده را از موقعیت D/S به سمت راست به داخل شیار تعویض دنده Tiptronic فشار دهید.
- برای بالا بردن (+) یا پایین آوردن (-) دنده، اهرم تعویض دنده را به آرامی به جلو یا عقب فشار دهید. ← صفحه ۱۳۰.

هنگام فشار دادن اهرم تعویض دنده در شیار تعویض دنده Tiptronic، نیازی به فشار دادن دکمه قفل روی اهرم دنده نیست.

با استفاده از برنامه تعویض دنده Tiptronic از طریق اهرم‌های موجود روی غربلیک فرمان به‌صورت دستی دنده‌ها را تعویض کنید.

- اهرم سمت راست را به سمت فرمان بکشید ← تصویر ۱۰۷، تا دنده بالاتر بعدی را درگیر کنید.
- اهرم سمت چپ را به سمت فرمان بکشید تا دنده پایین‌تر بعدی را درگیر کنید.
- برای خروج از برنامه تعویض دنده دستی Tiptronic، اهرم سمت راست را به مدت حدود یک ثانیه به سمت فرمان بکشید و نگه دارید.

اگر اهرم‌های موجود روی غربلیک فرمان برای مدت طولانی برای تعویض دنده استفاده نشود و اهرم تعویض دنده در شیار تعویض دنده Tiptronic نباشد، برنامه تعویض دنده Tiptronic به‌طور خودکار غیرفعال می‌شود.

## نکته

- هنگامی که خودرو شتاب می‌گیرد، قبل از رسیدن موتور به حداکثر دور مجاز گیربکس اتوماتیک به دنده بالاتر تغییر می‌کند.
- اگر دنده به‌صورت دستی به دنده پایین منتقل شود، تا زمانی که موتور بیش از حد مجاز کار نکند، گیربکس به‌صورت خودکار دنده را تغییر نخواهد داد.

اگر ترمز پارک برقی هنگام توقف خودرو فعال نشده باشد و اهرم تعویض دنده در موقعیت P قرار داشته باشد، با رها کردن پدال ترمز، ممکن است خودرو چند سانتی‌متر به جلو یا عقب حرکت کند.

اگر اهرم تعویض دنده به‌طور تصادفی هنگام رانندگی به موقعیت N منتقل شود، باید بلافاصله پدال گاز را رها کنید. صبر کنید تا دور موتور کاهش یابد، سپس اهرم تعویض دنده را به یکی از موقعیت‌های حرکتی منتقل کنید.

هنگامی که موتور خاموش است و اهرم تعویض دنده برای مدت طولانی در موقعیتی به‌جز P قرار دارد، باتری ۱۲ ولتی خودرو به‌صورت خودکار تخلیه می‌شود.

## تعویض دنده دستی با Tiptronic

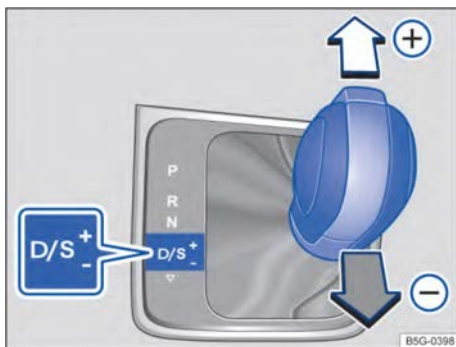

تصویر ۱۰۶ اهرم دنده در موقعیت Tiptronic



تصویر ۱۰۷ غربلیک فرمان مجهز به دو اهرم تعویض دنده Tiptronic

دنده های جلو به طور خودکار بالا یا پایین می روند.

### رانندگی در سراشیبی

هنگام رانندگی در سراشیبی، هرچه شیب بیشتر باشد، دنده باید کمتر باشد تا از اثر ترمز موتور به طور کامل استفاده شود. بنابراین، هنگام رانندگی در سراشیبی، اهرم تعویض دنده را در موقعیت **N** قرار ندهید.

- سرعت را کاهش دهید.

- اهرم تعویض دنده را از موقعیت **D/S** به سمت راست در شیار تعویض دنده **Tiptronic** بکشید ← صفحه ۱۳۲.

- به آرامی اهرم تعویض دنده را به عقب فشار دهید تا دنده پایین تر انتخاب شود.

- یا از اهرم های روی غربلیک فرمان برای تعویض به دنده پایین تر استفاده کنید ← صفحه ۱۳۲.

### پارک کردن و حرکت در سربالایی

هنگام رانندگی در سربالایی، هرچه شیب بیشتر باشد، دنده باید پایین تر باشد.

اگر خودرو در زمان کارکرد موتور در یک سربالایی توقف کند یا در سربالایی شروع به حرکت کند، باید از عملکرد ترمز اتوماتیک (**Auto Hold**) استفاده شود. ← صفحه ۱۷۸  
هنگام پارک کردن در یک سراشیبی و قرار دادن دنده در حالت حرکت، باید پدال ترمز را فشار دهید یا ترمز پارک برقی را فعال کنید تا از عقب رفتن خودرو جلوگیری کنید. قبل از شروع حرکت خودرو، هرگز پدال ترمز را رها نکنید یا ترمز پارک برقی را غیرفعال نکنید.

### رانندگی در حالت حرکت آزاد (coasting) با گیربکس دوکلاچه®

حالت حرکت آزاد (**Coasting**) از ایبرسی خودرو برای صرفه جویی در سوخت از طریق رانندگی پیش بینانه استفاده می کند. در این حالت، نیروی موتور قطع می شود و خودرو ترمز نمی کند، که این به خودرو اجازه می دهد مسافت طولانی تری را به حالت حرکت آزاد طی کند. این عملکرد تنها زمانی در دسترس است که اهرم دنده در موقعیت **D** باشد و سرعت خودرو بین **40 km/h** تا **130 km/h** باشد.

### فعال کردن حالت حرکت آزاد

- در انتخاب حالت رانندگی، حالت رانندگی اقتصادی را انتخاب کنید. ← صفحه ۱۳۸
- پای خود را از پدال گاز بلند کنید. نیروی موتور قطع می شود و موتور در حالت درجا کار می کند. خودرو بدون ترمز موتور به حالت حرکت آزاد می رود.
- سرعت خودرو زیر **130 km/h** است.
- به طور موقت پدال گاز را فشار دهید.

### غیرفعال کردن حالت حرکت آزاد

- پدال ترمز را فشار دهید.
- یا به طور موقت پدال گاز یا پدال ترمز را فشار دهید.
- یا اهرم روی سمت چپ غربلیک فرمان را به سمت غربلیک فرمان بکشید.
- یا اهرم تعویض دنده را به موقعیت برنامه تعویض دستی **Tiptronic** منتقل کنید.
- یا حالت رانندگی را از حالت اقتصادی به حالت دیگری تغییر دهید.

### دستگاه کاهش دنده اجباری (دنده عقب)

زمانی که اهرم دنده در موقعیت **D/S** یا در شیار تعویض دنده **Tiptronic** قرار دارد، دستگاه کاهش دنده اجباری به خودرو اجازه می دهد تا حداکثر عملکرد شتاب را به دست آورد.

با فشار دادن پدال گاز تا انتها، دنده به طور خودکار براساس سرعت خودرو و دور موتور به دنده پایین تر تغییر می کند و به این ترتیب از عملکرد شتاب گیری خودرو به طور کامل استفاده می شود.

در حین کاهش دنده اجباری، دنده تنها زمانی به دنده بالاتر تغییر می کند که موتور به حداکثر دور مجاز برای آن دنده برسد.

برای مدل های مجهز به انتخاب حالت رانندگی، اگر حالت رانندگی اقتصادی انتخاب شود ← صفحه ۱۳۸ و پدال گاز به طور کامل فشار داده شود، نیروی موتور به طور خودکار تنظیم می شود تا خودرو بتواند به حداکثر عملکرد شتاب دست یابد.

### هشدار

شتاب گیری سریع، به ویژه در جاده های لغزنده، ممکن است منجر به از دست دادن کنترل و سر خوردن خودرو شود که در نتیجه بروز حادثه و صدمات جدی را به دنبال خواهد داشت!

- حتماً سبک رانندگی خود را با شرایط جریان ترافیک فعلی تطبیق دهید.
- شتاب گیری سریع یا استفاده از عملکرد کاهش دنده اجباری تنها زمانی مجاز است که دید، شرایط آب و هوایی، شرایط جاده و ترافیک اجازه دهد و سایر کاربران جاده توسط شتاب گرفتن خودرو و سبک رانندگی شما در خطر نباشند.
- اگر سیستم کنترل ضد لغزش **ASR** به ویژه در جاده های لغزنده غیرفعال باشد، چرخ های محرک ممکن است سر بخورند و ممکن است خودرو نتواند درست هدایت شود یا کنترل آن دشوار باشد.
- پس از شتاب گیری، سیستم **ASR** را دوباره فعال کنید.

## هشدار

### 🚫 قفل اهرم دنده از استارت موتور جلوگیری می‌کند

در این حالت، چراغ نشانگر به رنگ سبز چشمک می‌زند و ممکن است یک پیام متنی نیز نمایش داده شود. در برخی موارد، قفل اهرم دنده در خودروهای مجهز به گیربکس دوکلاچه (DSG®) ممکن است فعال نشود. برای جلوگیری از راه‌اندازی تصادفی، سیستم درایو غیرفعال می‌شود.

- پدال ترمز پا را فشار دهید و سپس رها کنید.

### 🔥 گرم شدن بیش از حد گیربکس

چراغ نشانگر به رنگ زرد روشن می‌شود.

علاوه بر این، ممکن است یک آژیر هشدار به صدا درآید و یک پیام نوشتاری در صفحه کیلومتر ظاهر شود. گیربکس دوکلاچه DSG® ممکن است به دلیل استارت و توقف‌های مکرر، رانندگی طولانی‌مدت با "سرعت حرکت آزاد" یا توقف و حرکت‌های مکرر در ترافیک داغ شود.

- رانندگی را ادامه ندهید!

- اهرم تعویض دنده را در موقعیت P قرار دهید و منتظر بمانید تا گیربکس خنک شود ← ①.

- تا زمانی که چراغ نشانگر خاموش نشده به رانندگی ادامه ندهید.

- برای تعمیر با نمایندگی‌های مجاز یا متخصصین شرکت ارتباط برقرار کنید، در غیر این صورت ممکن است گیربکس آسیب جدی ببیند.

### باز کردن اضطراری قفل اهرم تعویض دنده

اگر خودرو به دلیل قطع برق نیاز به یک‌کشی داشته باشد (مثلاً باتری ۱۲ ولتی خودرو تخلیه شده باشد)، قفل اهرم دنده باید در مواقع اضطراری آزاد شود. باید برای کمک با متخصصان نمایندگی مجاز ارتباط برقرار کنید.

### روش‌های اضطراری

اگر پس‌زمینه نمایش موقعیت اهرم دنده در صفحه کیلومتر به رنگ روشن باشد، به این معنی است که سیستم نقص دارد. در این زمان، گیربکس دوکلاچه DSG® به عملیات اضطراری انتقال می‌یابد. خودرو هنوز هم می‌تواند حرکت کند، اما فقط می‌تواند با سرعت پایین‌تر حرکت کند و تمام دنده‌ها را نمی‌تواند درگیر کند. در برخی شرایط، اهرم دنده در خودروهای مجهز به گیربکس دوکلاچه DSG® ممکن است دیگر نتواند در وضعیت دنده عقب حرکت کند.

در این صورت، باید در اسرع وقت گیربکس دوکلاچه DSG® خود را توسط نمایندگی مجاز تعمیر کنید.

## نکته

- هنگامی که خودرو در یک شیب پارک شده است، هرگز با قرار دادن اهرم دنده در یک موقعیت حرکت و فشار دادن پدال گاز از سر خوردن خودرو جلوگیری نکنید؛ در غیر این صورت، گیربکس دوکلاچه DSG® ممکن است داغ شده و حتی آسیب ببیند.
- هرگز اجازه ندهید خودرو در موقعیت N به حالت حرکت آزاد برود، به ویژه زمانی که موتور خاموش است. در غیر این صورت، گیربکس دوکلاچه DSG® روغن‌کاری نمی‌شود و ممکن است به همین دلیل آسیب ببیند.

## نکته

- هنگامی که نیازی به ترمز نیست، هرگز پدال ترمز را به‌طور غیرضروری فشار ندهید، زیرا این کار ترمزها را در وضعیت "سایشی" قرار داده و سابیدگی آن‌ها را افزایش می‌دهد.

## عیب‌یابی

### 🚫 روشن نشدن موتور

چراغ نشانگر به رنگ سبز روشن می‌شود. هنگامی که می‌خواهید بدون فشار دادن پدال ترمز، اهرم دنده را به دنده دیگری منتقل کنید. در این صورت:

- هنگام انتقال به دنده حرکت، پدال ترمز را فشار دهید. ← صفحه ۱۱۴
- همچنین به ترمز پارک برقی مراجعه کنید ← صفحه ۱۷۶.

### 🚫 دکمه قفل مانع از راه‌اندازی می‌شود

چراغ نشانگر به رنگ سبز چشمک می‌زند. دکمه قفل اهرم دنده درگیر نشده است.

- دکمه قفل اهرم تعویض دنده را فشار دهید تا مکانیسم قفل اهرم دنده درگیر شود.

### سیستم کمکی حرکت در سرایشی

در خودروهای دارای گیربکس دو کلاچه<sup>®</sup> DSG، هنگامی که خودرو در سرایشی حرکت می‌کند، سیستم کمکی حرکت در سرایشی پشتیبانی از ترمز را فراهم می‌کند ← **⚠️** سیستم کمکی حرکت در سرایشی در سرازیری از اثر ترمز موتور استفاده می‌کند.

گیربکس دوکلاچه<sup>®</sup> DSG بهترین دنده را براساس شیب فعلی و سرعت خودرو انتخاب می‌کند. بنابراین، اهرم دنده باید در موقعیت **D/S** باشد. سیستم کمکی حرکت در سرایشی در حالت **Tiptronic** فعال نمی‌شود. سیستم کمکی حرکت در سرایشی معمولاً می‌تواند فقط به دنده ۳ کاهش یابد. بنابراین، در بخش‌های با شیب زیاد، ممکن است نیاز باشد به حالت کنترل دستی **Tiptronic** تغییر دهید و به صورت دستی دنده را به دنده ۲ یا ۱ انتقال دهید تا از اثر ترمز موتور استفاده کرده و بار روی ترمزها را کاهش دهید. اگر سیستم کمکی حرکت در سرایشی فعال شده باشد، سیستم استارت-توقف خودکار موتور به‌طور خودکار غیرفعال خواهد شد.

### شرایط فعال شدن سیستم کمکی حرکت در سرایشی به صورت خودکار:

- زمانی که شیب بیشتر از حدود ۷٪ باشد.
- هنگامی که اهرم دنده در موقعیت **D/S** قرار داشته باشد.
- علاوه بر این، اگر سیستم کروز کنترل (**GRA**) یا کروز کنترل تطبیقی (**ACC**) غیرفعال باشد: در سرعت کمتر از حدود 80 km/h یا زمانی که پدال ترمز فشرده شود.
- همچنین اگر کروز کنترل (**GRA**) یا کروز کنترل تطبیقی (**ACC**) فعال باشد: زمانی که از سرعت ذخیره شده تجاوز کنید، عملکرد سیستم ممکن است تحت تأثیر قرار گیرد.

### شرایط غیرفعال شدن سیستم کمکی حرکت در سرایشی به صورت خودکار:

- هنگامی که شیب کاهش یابد.
- یا زمانی که گیربکس به دلیل دور موتور بالاتر در حدود ۴۵۰۰ دور در دقیقه، قرار بگیرد.
- علاوه بر این، اگر سیستم کروز کنترل (**GRA**) یا کروز کنترل تطبیقی (**ACC**) فعال باشد: زمانی که سرعت ذخیره شده بتواند حفظ شود.

## حرکت نکردن خودرو پس از انتقال اهرم دنده به موقعیت حرکت

اگر خودرو در جهت مورد نظر حرکت نکند، ممکن است به این دلیل باشد که سیستم تشخیص می‌دهد که اهرم دنده به درستی به موقعیت حرکت منتقل نشده است. در این صورت:

- پدال ترمز را فشار دهید و اهرم دنده را دوباره به موقعیت حرکت منتقل کنید.
- اگر خودرو همچنان نتواند در جهت مورد نظر حرکت کند، این نشان‌دهنده نقص سیستم است. باید بلافاصله با نمایندگی مجاز ارتباط برقرار کنید تا تعمیرات انجام شود.

### هشدار ⚠️

اگر ترمز پارک برقی فعال نشده است، هرگز اهرم دنده را از موقعیت **P** خارج نکنید؛ در غیر این صورت، خودرویی که در شیب پارک شده باشد ممکن است به طور غیرمنتظره‌ای حرکت کند و منجر به آسیب یا بروز حادثه جدی شود.

### نکته !

اگر موتور خاموش باشد و اهرم دنده در موقعیت **N** باشد، اجازه دادن به خودرو برای حرکت خودکار به مدت طولانی یا با سرعت بالا (برای مثال، زمانی که خودرو پدک‌کشی می‌شود) ممکن است به گیربکس دوکلاچه<sup>®</sup> DSG آسیب بزند.

### نکته !

- اگر سیستم برای اولین بار برای داغ شدن بیش از حد گیربکس هشدار دهد، خودرو باید به‌طور ایمن پارک شود یا با سرعتی بالاتر از 20 km/h حرکت کند.
- اگر سیستم هر ۱۰ ثانیه متن هشدار را تکرار کند و آژیر به صدا درآید، باید فوراً با رعایت ایمنی خودرو را کنار بکشید، موتور را خاموش کنید و اجازه دهید گیربکس خنک شود.
- فقط زمانی که سیستم دیگر آژیر نمی‌زند، می‌توانید شروع به حرکت کنید؛ در غیر این صورت، ممکن است خودرو آسیب ببیند. نباید زمانی که گیربکس داغ شده است، خودرو استارت زده شود یا با سرعت پایین حرکت کند.

## هشدار ⚠

سیستم کمکی هوشمند حرکت در سراسیبی نمی‌تواند از محدودیت‌های قوانین فیزیک فراتر رود و فقط می‌تواند در محدوده سیستم کار کند. از این رو، به هیچ وجه به دلیل بهبود راحتی رانندگی توسط این سیستم، ریسک نکنید.

- حرکت غیرمنتظره خودرو ممکن است منجر به آسیب جدی شود.
- سیستم کمکی حرکت در سراسیبی نمی‌تواند جایگزین دقت و توجه راننده شود.
- همیشه سرعت و سبک رانندگی را براساس دید، وضعیت آب و هوا، شرایط سطح جاده و وضعیت ترافیک تنظیم کنید.
- سیستم کمکی حرکت در سراسیبی نمی‌تواند خودرو را در هر شرایطی بر روی سطح شیب‌دار نگه دارد یا در بخش‌های شیب‌دار به‌طور کامل ترمز کند، به ویژه در سطوح لغزنده یا یخ‌زده.

## هشدار ⚠

- همیشه برای ترمز گرفتن آماده باشید. در غیر این صورت ممکن است منجر به بروز حادثه و آسیب شود.
- سیستم کمکی حرکت در سراسیبی تنها یک سیستم کمکی است و ممکن است تحت هر شرایطی خودرو را در سراسیبی‌ها به‌طور کامل نگه ندارد.
  - حتی هنگام استفاده از سیستم کمکی حرکت در سراسیبی، سرعت خودرو همچنان ممکن است افزایش یابد.

## سیستم کمکی پایین آمدن از سراسیبی

اگر سیستم کمکی پایین آمدن از سراسیبی در شیب‌های تند فعال شده باشد، چراغ نشانگر  به رنگ سفید تغییر می‌کند.

اگر سیستم کمکی پایین آمدن از سراسیبی در شیب‌های تند عمل نکند، چراغ نشانگر  به رنگ خاکستری تغییر می‌کند. سیستم فعال شده اما هنوز تنظیم نشده است.

سیستم کمکی پایین آمدن از سراسیبی در شیب‌های تند با ترمز خودکار بر روی چهار چرخ، سرعت خودرو را در هنگام حرکت به جلو یا عقب در سطوح شیب‌دار محدود می‌کند. سیستم ضد قفل ترمز فعال باقی می‌ماند تا از قفل شدن چرخ‌ها جلوگیری کند.

پس از ورود به یک بخش شیب‌دار با سرعت کمتر از 30 km/h، محدوده سرعت بین 2 km/h (حداقل) و 30 km/h (حداکثر) تنظیم می‌شود. در این محدوده سرعت، راننده می‌تواند با فشردن پدال گاز یا پدال ترمز، سرعت را افزایش یا کاهش دهد. در این زمان، سیستم کمکی پایین آمدن از سراسیبی در شیب‌های تند به‌طور موقت غیرفعال و سپس دوباره فعال می‌شود.

اگر اصطکاک سطح جاده به اندازه کافی نباشد، مانند هنگام رانندگی در یک جاده سراسیبی یخ زده یا یک جاده سراسیبی نامناسب، سیستم کمکی پایین آمدن از سراسیبی فعال نخواهد شد.

سیستم کمکی پایین آمدن از سراسیبی در شیب‌های تند به‌طور خودکار در شرایط زیر فعال می‌شود:

- موتور در حال کار باشد.
- حالت رانندگی آفرود انتخاب شده باشد.
- سرعت کمتر از 30 km/h باشد (که با چراغ نشانگر در صفحه کیلومتر نشان داده می‌شود).
- شیب در حال حرکت به جلو حداقل ۱۰ درصد باشد.
- پدال ترمز و پدال گاز فشرده نشده باشند.

سیستم کمکی پایین آمدن از سراسیبی در شیب‌های تند در صورت ترمزگیری یا زمانی که شیب کمتر از ۵ درصد باشد، غیرفعال می‌شود.

## هشدار ⚠

سیستم کمکی هوشمند پایین آمدن از سراسیبی نمی‌تواند از محدودیت‌های قوانین فیزیکی فراتر رود و فقط می‌تواند در محدوده سیستم کار کند. از این رو، به هیچ وجه به دلیل بهبود راحتی رانندگی توسط این سیستم، ریسک نکنید.

- حرکت ناگهانی خودرو می‌تواند منجر به آسیب‌های جدی شود.
- سیستم کمکی پایین آمدن از سراسیبی نمی‌تواند جایگزین دقت و توجه راننده شود.
- همیشه سرعت و سبک رانندگی را براساس دید، وضعیت آب و هوا، شرایط سطح جاده و وضعیت ترافیک تنظیم کنید.
- سیستم کمکی پایین آمدن از سراسیبی نمی‌تواند خودرو را در هر شرایطی بر روی سطح شیب‌دار نگه دارد یا در بخش‌های شیب‌دار به‌طور کامل ترمز کند، به ویژه در سطوح لغزنده یا یخ‌زده.

## ⚠ هشدار

همیشه آماده ترمز گرفتن باشید؛ در غیر این صورت ممکن است منجر به حوادث غیرمنتظره و آسیب‌های جسمی شود!

- سیستم کمکی پایین آمدن از سراسیمی فقط یک سیستم کمکی است و در هنگام پایین آمدن از شیب، همیشه ترمز کافی را فراهم نمی‌کند.
- با وجود اینکه این خودرو به سیستم کمکی پایین آمدن از سراسیمی مجهز است، سرعت در حین پایین آمدن از شیب ممکن است همچنان بالا باشد.

## سیستم فرمان

### اطلاعات مربوط به سیستم فرمان

هنگام ترک خودرو حتماً فرمان را قفل کنید تا از سرقت یا رانندگی غیرمجاز توسط دیگران جلوگیری شود.

### سیستم فرمان

سیستم فرمان برقی این خودرو یک مکانیزم هیدرولیکی نیست بلکه یک سیستم الکترومکانیکی است. یکی از مزایای عمده این سیستم این است که دیگر نیازی به لوله‌های روغن هیدرولیک، روغن هیدرولیک، پمپ‌های هیدرولیک، فیلترها و سایر قطعات هیدرولیکی ندارد و همچنین از نظر انرژی کارآمدتر است. در مقایسه با سیستم‌های فرمان هیدرولیکی که به فشار ثابت نیاز دارند، این سیستم تنها زمانی که فرمان واقعاً در حال استفاده است انرژی مصرف می‌کند، یعنی براساس نیاز واقعی انرژی مصرف می‌کند و در نتیجه مصرف سوخت را کاهش می‌دهد.

### سیستم قفل ستون فرمان الکترونیکی برای مدل‌های مجهز به دکمه استارت-توقف

بسته به تجهیزات خودرو، هنگامی که دکمه استارت در حالت OFF قرار می‌گیرد و درب راننده باز می‌شود، قفل ستون فرمان به‌طور خودکار فعال می‌شود. در این زمان، خودرو باید در حالت توقف باشد و در صورت نیاز، باید دنده به حالت P منتقل شود.

اگر ابتدا درب سمت راننده باز شود و سپس دکمه استارت در حالت OFF قرار گیرد، قفل الکترونیکی ستون فرمان تنها پس از قفل شدن خودرو از طریق سنسور داخل دستگیره درب یا با ریموت کنترل خودرو فعال شده و غربیلک فرمان قفل می‌شود.

**قفل مکانیکی ستون فرمان (قفل فرمان) در مدل‌های مجهز به سوئیچ استارت**  
هنگامی که خودرو در حالت توقف قرار دارد و کلید خودرو

از سوئیچ استارت خارج می‌شود، ستون فرمان قفل خواهد شد. در این صورت، غربیلک فرمان را کمی بچرخانید تا صدای قفل شدن فرمان را بشنوید. برای باز کردن قفل ستون فرمان، کلید خودرو را در سوئیچ استارت قرار دهید و فرمان را کمی بچرخانید تا قفل ستون فرمان آزاد شود. غربیلک فرمان را در این حالت نگه دارید و سوئیچ استارت را در حالت ON قرار دهید.

### سیستم فرمان الکترومکانیکی

سیستم فرمان الکترومکانیکی براساس سرعت خودرو، زاویه فرمان و گشتاور اعمال شده به غربیلک فرمان، به‌طور خودکار کمک فرمان را تنظیم می‌کند. این سیستم تنها زمانی که موتور در حال کار است، عمل می‌کند. اگر مکانیزم کمک فرمان نقص پیدا کند یا به‌طور کامل از کار بیفتد، برای چرخاندن غربیلک فرمان باید نیروی بیشتری نسبت به حالت عادی اعمال شود. برای خودروهای مجهز به ویژگی انتخاب حالت رانندگی، حالت انتخاب شده بر ویژگی‌های سیستم کمک فرمان تأثیر خواهد داشت.

### عملکرد کمک فرمان در حالت دنده عقب

عملکرد کمک فرمان در حالت دنده عقب در شرایط اضطراری به راننده کمک می‌کند تا فرمان را در جهت معکوس هدایت کند و خودرو را پایدار نگه دارد. ← ⚠

## ⚠ هشدار

- اگر مکانیزم فرمان برقی دچار نقص یا عدم عملکرد شود، چرخاندن غربیلک فرمان بسیار سخت خواهد شد و چرخاندن خودرو دشوار خواهد شد و این موضوع به‌طور جدی بر ایمنی رانندگی تأثیر می‌گذارد!
- مکانیزم کمک فرمان تنها زمانی که موتور در حال کار است، عمل می‌کند.
  - هرگز موتور را خاموش نکنید و اجازه ندهید خودرو حرکت آزاد داشته باشد.
  - هرگز در حالی که خودرو در حال حرکت است کلید را از سوئیچ استارت خارج نکنید! در غیر این صورت، ممکن است حادثه‌ای رخ دهد زیرا ممکن است غربیلک فرمان ناگهان قفل شود و خودرو دیگر قادر به فرمان‌پذیری نباشد.

## ⚠ هشدار

در شرایط بحرانی رانندگی، عملکرد کمک فرمان در حالت دنده عقب، به‌همراه سیستم کنترل پایداری الکترونیکی (ESC)، می‌تواند به راننده کمک کند. با این حال، راننده باید همیشه خودرو را به‌طور فعال هدایت کند، زیرا عملکرد کمک فرمان در حالت دنده عقب، در همه حال غربیلک فرمان خودرو را کنترل یا تنظیم نمی‌کند.

## انتخاب حالت رانندگی و کنترل فعال چهارچرخ محرك (4WD)

### مقدمه‌ای بر موضوع

- این بخش حاوی اطلاعاتی در مورد موضوعات زیر است:
- انتخاب حالت رانندگی ۱۳۸
  - ویژگی‌های حالت‌های رانندگی ۱۳۹
  - ویژگی‌های استاندارد حالت‌های رانندگی و سیستم‌های خودرو ۱۴۰
  - عیب‌یابی ۱۴۰

راننده می‌تواند ویژگی‌های مختلف سیستم رانندگی را از طریق حالت رانندگی با توجه به شرایط رانندگی فعلی، راحتی مورد نیاز و سبک رانندگی اقتصادی تنظیم کند. سیستم‌های قابل تنظیم در خودرو شامل شاسی، سیستم فرمان، سیستم کنترل الکترونیکی موتور محرک و تهویه مطبوع و غیره است.

بسته به مدل و تجهیزات خودرو، می‌توان حالت‌های مختلف رانندگی را انتخاب کرد. تأثیر تنظیمات خودرو در هر حالت رانندگی به مدل خودرو و تجهیزات آن بستگی دارد.

### تفکیک بر اساس نوع درایو

بسته به تجهیزات خودرو، مدل‌های دارای دیفرانسیل جلو ممکن است برای انتخاب حالت رانندگی یک دکمه داشته باشند ← تصویر ۱۰۸.

مدل‌های 4WD به یک عنصر کنترل فعال 4MOTION مجهز هستند. ← تصویر ۱۰۹

برخی از تنظیمات را می‌توان در حساب‌های کاربری شخصی‌سازی شده ذخیره کرد و هنگام تغییر حساب کاربری به‌طور خودکار فراخوانی کرد. ← صفحه ۳۹

### انتخاب حالت رانندگی



تصویر ۱۰۸ قسمت وسط داشبورد: دکمه انتخاب حالت رانندگی برای مدل‌های دارای دیفرانسیل جلو

هنگام پدک‌کشی خودرو، به‌منظور جلوگیری از قفل شدن فرمان و اطمینان از اینکه می‌توانید چراغ‌های راهنما، بوق، برف‌پاک‌کن و شیشه‌شوی شیشه‌های خودرو را فعال کنید، دکمه استارت را در حالت ON قرار دهید.

### عیب‌یابی

#### ! نقص عملکرد سیستم فرمان

- بسته به تجهیزات خودرو، چراغ هشدار روشن شده یا به رنگ قرمز چشمک می‌زند.
- سیستم قفل الکترونیکی ستون فرمان ایراد دارد.
- **به رانندگی ادامه ندهید!** برای دریافت خدمات تخصصی با نمایندگی مجاز شرکت ارتباط برقرار کنید.
- وقتی چراغ هشدار قرمز رنگ روشن می‌شود، سیستم فرمان ممکن است به درستی عمل نکند زیرا سیستم فرمان الکترومکانیکی ایراد پیدا کرده است.
- بسته به تجهیزات خودرو، وقتی چراغ هشدار قرمز رنگ چشمک می‌زند، قفل ستون فرمان نمی‌تواند باز شود.

#### ! نقص عملکرد سیستم فرمان

- چراغ نشانگر روشن شده یا به رنگ زرد چشمک می‌زند.
- واکنش سیستم فرمان ممکن است نسبت به حالت عادی کندتر یا سریع‌تر شود.

#### اگر چراغ نشانگر روشن می‌ماند:

- موتور را دوباره روشن کنید و به آرامی در مسافت کوتاهی رانندگی کنید.
- اگر چراغ نشانگر همچنان روشن ماند، لطفاً به نمایندگی مجاز شرکت مراجعه کنید تا بررسی شود.

#### اگر چراغ نشانگر چشمک می‌زند:

- کمی فرمان را به چپ و راست بچرخانید.
- دکمه استارت را در حالت OFF قرار دهید و سپس دوباره در حالت ON قرار دهید.
- به اطلاعات نمایش داده شده بر روی صفحه کیلومتر توجه کنید.
- اگر چراغ نشانگر پس از قرار دادن دکمه استارت در حالت ON همچنان چشمک می‌زند، به رانندگی ادامه ندهید. برای دریافت کمک تخصصی با نمایندگی مجاز شرکت ارتباط برقرار کنید.



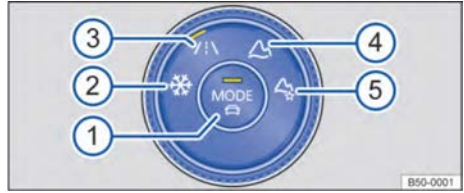

تصویر ۱۰۹ قسمت پایین داشبورد: کلید کنترل فعال 4MOTION برای مدل‌های 4WD

← توضیحات تصویر ۱۰۹:

- ① دکمه حالت رانندگی: با این دکمه حالت رانندگی مورد نظر را در حالت رانندگی در جاده انتخاب کنید و منو را در سیستم نمایش اطلاعات و سرگرمی باز کنید.
- ② حالت رانندگی در برف
- ③ حالت رانندگی در جاده
- ④ حالت رانندگی آفرود
- ⑤ حالت رانندگی آفرود شخصی‌سازی شده.

حالت رانندگی را می‌توان هنگامی که خودرو ساکن است و دکمه استارت در حالت ON قرار دارد یا در حین حرکت انتخاب کرد ← **e**

اگر در حین حرکت یک حالت رانندگی انتخاب شود، تمام تنظیمات خودرو به جز موتور بلافاصله به حالت رانندگی جدید تغییر خواهد کرد.

اگر شرایط ترافیکی اجازه دهد، برداشتن پا از روی پدال گاز به مدت کوتاه می‌تواند حالت رانندگی جدید انتخاب شده را برای موتور نیز فعال کند.

#### انتخاب حالت رانندگی با استفاده از دکمه حالت

دکمه **e** را فشار دهید. ← تصویر ۱۰۸

برای تغییر حالت‌های رانندگی، دکمه انتخاب حالت رانندگی **e** را پشت سر هم فشار دهید ← تصویر ۱۰۸ تا حالت رانندگی مورد نظر انتخاب شود. یا می‌توانید بر روی دکمه حالت رانندگی مورد نظر در سیستم نمایش اطلاعات و سرگرمی بزنید.

#### انتخاب حالت رانندگی با استفاده از کلید کنترل فعال 4MOTION

کلید کنترل فعال 4MOTION را بچرخانید تا چراغ LED حالت رانندگی مورد نظر روشن شود. ← تصویر ۱۰۹

در حالت رانندگی جاده‌ای، می‌توانید با فشار دادن دکمه حالت ← تصویر ۱۰۹ ① یا با انتخاب آن در سیستم نمایش اطلاعات و سرگرمی، حالت رانندگی مورد نظر را انتخاب کنید.

#### نمایش اطلاعات و سرگرمی حالت رانندگی

دکمه **i** را در سیستم نمایش اطلاعات و سرگرمی بزنید تا اطلاعات بیشتری درباره حالت رانندگی فعال شده نمایش داده شود.

#### انتخاب حالت رانندگی شخصی‌سازی شده

- دکمه **e** را فشار دهید یا کلید کنترل فعال 4MOTION را بچرخانید تا چراغ LED کنار حالت رانندگی در جاده ← تصویر ۱۰۹ ③ روشن شود.
- دکمه **e** "شخصی‌سازی (Personalized)" را در سیستم نمایش اطلاعات و سرگرمی بزنید، سپس دکمه **e** "تنظیم (Adjust)" را بزنید تا منوی شخصی‌سازی شده باز شود.

#### انتخاب حالت رانندگی آفرود شخصی‌سازی شده

- کلید کنترل فعال 4MOTION را بچرخانید تا چراغ LED کنار حالت رانندگی آفرود شخصی‌سازی شده روشن شود. ← تصویر ۱۰۹ ⑤
- اگر حالت رانندگی آفرود شخصی‌سازی شده انتخاب شده باشد، دکمه **MODE** را روی کلید کنترل فشار دهید. ①
- دکمه **e** "تنظیم (Adjust)" را در سیستم نمایش اطلاعات و سرگرمی بزنید تا منوی شخصی‌سازی باز شود.

#### حالت حرکت آزاد (Coasting) در حالت رانندگی شخصی سازی شده

- هنگام استفاده از حالت حرکت آزاد در حالت رانندگی شخصی‌سازی شده، تنظیمات زیر را انجام دهید.
- تنظیمات درایو را در منوی شخصی‌سازی روی حالت اقتصادی (Economy) قرار دهید.

#### هشدار

تنظیم حالت رانندگی در حین حرکت ممکن است توجه راننده را از شرایط جاده منحرف کند و باعث بروز حادثه شود.

#### هشدار

- با انتخاب حالت رانندگی، می‌توان عملکرد حرکتی خودرو را تغییر داد. هرگز به دلیل وجود قابلیت انتخاب حالت رانندگی، به‌طور بی‌پروا رانندگی نکنید.
- همیشه سرعت و سبک رانندگی خود را با دیدن شرایط آب و هوایی، شرایط جاده و شرایط ترافیک تنظیم کنید.

#### ویژگی‌های حالت رانندگی

##### حالت رانندگی در جاده

- **اقتصادی:** خودرو را در حالت کم‌مصرف نگه می‌دارد و به راننده در انتخاب شیوه رانندگی کم‌مصرف کمک می‌کند. ممکن است حالت حرکت آزاد در حالت رانندگی اقتصادی قابل دسترس باشد (بسته به تجهیزات خودرو).



خودرو به حالت استاندارد رانندگی بازنشانی خواهد شد. تنظیمات حالت رانندگی انتخاب شده قبلی را می‌توان دوباره فعال کرد:

- حالت رانندگی مورد نظر را دوباره انتخاب کنید.
- یا برای دوباره فعال کردن تنظیمات در حالت رانندگی اسپرت، اهرم دنده گیریکس دوکلاچه® DSG را به عقب به سمت موقعیت S فشار دهید. ← صفحه ۱۳۰

اگر دکمه استارت در حالت OFF قرار گیرد و دوباره در حالت ON قرار گیرد، تنظیمات سایر سیستم‌های خودرو بدون تغییر باقی خواهند ماند.

## عیب‌یابی

### تغییر نیافتن دنده به حالت S

در حالت‌های رانندگی آفرود و برفی، دنده نمی‌تواند به حالت S تغییر کند. هنگام انتخاب حالت رانندگی آفرود، نماد  روی صفحه کیلومتر نشان داده می‌شود. در این صورت:

- برای اینکه دنده بتواند به حالت S تغییر کند، لطفاً یک حالت رانندگی دیگر را انتخاب کنید.

### ویژگی‌های حالت رانندگی یا سیستم خودرو مطابق با انتظار نیست

- به ویژگی‌های استاندارد حالت رانندگی و سیستم خودرو توجه کنید. ← صفحه ۱۴۰

- **استاندارد:** تنظیمات میانه مناسب برای استفاده روزمره.

- **اسپورت:** تجربه‌ای پویاتر از رانندگی را برای راننده فراهم می‌کند و برای سبک رانندگی اسپرت مناسب است.

- **شخصی‌سازی شده:** سیستم‌های مختلف می‌توانند مطابق با سلیقه فردی تنظیم شوند. ← صفحه ۱۳۹

### حالت‌های رانندگی اضافی برای کنترل فعال 4MOTION

- **برفی:** حالت رانندگی در برف امکان کنترل بهتر در پیچه گاز را در جاده‌های لغزنده یا برفی فراهم می‌کند.

- **جاده‌ای:** در حالت جاده‌ای، می‌توانید حالت‌های اقتصادی، استاندارد، اسپرت و شخصی‌سازی شده را انتخاب کنید.

- **آفرود:** حالت رانندگی آفرود امکان کنترل بهتر در پیچه گاز را هنگام رانندگی در خارج از جاده فراهم می‌کند. اثر ترمز موتور همیشه در دسترس است و می‌توان از فرآیندهای سوئیچینگ در شرایط خطرناک اجتناب کرد. در حالت رانندگی آفرود، سیستم کمکی شروع به حرکت در سربالایی و سیستم کمکی پایین آمدن از سرازیری فعال می‌شوند.

- **آفرود شخصی‌سازی شده:** حالت رانندگی آفرود قابل ارتقاء که می‌تواند مطابق با سلیقه شخصی تنظیم شود. ← صفحه ۱۳۹. هنگام فعال شدن این حالت رانندگی، نماد  در صفحه کیلومتر نشان داده می‌شود.

## ویژگی‌های استاندارد حالت‌های رانندگی و سیستم‌های خودرو

حالت رانندگی استاندارد، تنظیمات اصلی سیستم خودرو را هنگام قرار دادن دکمه استارت در حالت ON نشان می‌دهد.

### ویژگی‌های حالت رانندگی هنگام قرار دادن دکمه استارت در حالت ON و OFF

بسته به مدل و تجهیزات خودرو، اگر دکمه استارت در حالت OFF قرار گیرد و سپس دوباره در حالت ON قرار گیرد، سیستم حالت رانندگی انتخاب شده را حفظ خواهد کرد.

اگر حالت رانندگی در برف، آفرود یا آفرود شخصی‌سازی شده قبلاً انتخاب شده باشد، پس از قرار گرفتن دکمه استارت در حالت OFF برای مدت طولانی، حالت رانندگی جاده‌ای که قبلاً فعال شده است دوباره فعال خواهد شد.

### ویژگی‌های سیستم درایو خودرو هنگام قرار گرفتن دکمه استارت در حالت ON و OFF

اگر دکمه استارت در حالت OFF قرار گیرد و سپس دوباره در حالت ON قرار گیرد، تنظیمات سیستم درایو



تصویر ۱۱۰ در سیستم نمایش اطلاعات و سرگرمی: نمایش اطلاعات آفرود

### نشانگرهای موجود در اطلاعات آفرود

- نشانگرهای موجود به تجهیزات خودرو بستگی دارد.
- **قطب‌نما:** جهت فعلی رانندگی را نمایش می‌دهد.
- **نشانگر زاویه غربیلک فرمان:** زاویه غربیلک فرمان خودرو را نشان می‌دهد. هنگامی که به سمت چپ می‌چرخید، مقدار مثبت و هنگامی که به سمت راست می‌چرخید، مقدار منفی می‌شود.
- **نشانگر دمای مایع خنک‌کننده موتور:** این نمایشگر مربوط به نشانگر دمای مایع خنک‌کننده موتور در صفحه کیلومتر است. ← صفحه ۳۴
- **نشانگر دمای روغن:** این نمایشگر مربوط به نشانگر دمای روغن در صفحه کیلومتر است.

### تطبیق دادن ناحیه نمایشگر با وضعیت رانندگی

- نشانگرهای نمایش داده شده را می‌توان با توجه به شرایط رانندگی، محیط و شرایط خارج از جاده انتخاب کرد:
- **شن‌زار:** نشانگر دمای روغن، مایع خنک‌کننده موتور و زاویه فرمان.
- **شیب:** نشانگر زاویه فرمان، مایع خنک‌کننده موتور، به صورت انتخابی براساس نیاز.
- **زمین کوهستانی:** نشانگر زاویه فرمان، قطب‌نما، به صورت انتخابی براساس نیاز.

اطلاعات خارج از جاده به صورت فرمت دیجیتال نمایش داده می‌شود و اطلاعات اضافی درباره خودرو و محیط اطراف آن را ارائه می‌دهد و این امکان را فراهم می‌کند که شرایط فعلی رانندگی را به‌طور دقیق‌تری ارزیابی کنید.

### باز کردن اطلاعات آفرود

- دکمه MENU MENU را در سیستم نمایش اطلاعات و سرگرمی فشار دهید.
- دکمه عملکرد خودرو (Vehicle) 车辆 را فشار دهید.
- دکمه ۸ را فشار دهید.

### صفحه کیلومتر را انتخاب کرده و گزینه‌ها را تنظیم کنید

- سیستم نمایش اطلاعات و سرگرمی می‌تواند صفحات و نشانگرهای مختلفی را نمایش دهد. ← تصویر ۱۱۰
- برای جابه‌جایی بین نشانگرها، انگشت خود را به صورت عمودی روی صفحه بکشید.
- گزینه‌های روی نشانگرهای شخصی را می‌توان از طریق سیستم نمایش اطلاعات و سرگرمی تنظیم کرد. ← صفحه ۳۸

مقدمه‌ای بر موضوع

- این فصل حاوی اطلاعاتی در مورد موضوعات زیر است:
- نکات ایمنی در رانندگی آفرود (خارج از جاده) ۱۴۲
  - توضیح اصطلاحات فنی ۱۴۴
  - فهرست بررسی "قبل از رانندگی آفرود" ۱۴۴
  - قوانین کلی و نکات رانندگی ۱۴۵
  - ابزارهای مفید برای رانندگی آفرود (خارج از جاده) ۱۴۵
  - تعویض صحیح دنده ۱۴۶
  - عبور از موانع مختلف روی زمین ۱۴۶
  - رانندگی در آب ۱۴۶
  - رانندگی خارج از جاده در برف ۱۴۷
  - رانندگی روی شن و ماسه و گل ۱۴۸
  - رانندگی در زمین‌های شیب‌دار ۱۴۸
  - رانندگی به صورت اریب در سراسیمه‌ها ۱۴۹
  - عبور از چاله‌های عمیق ۱۵۰
  - گیر کردن خودرو ۱۵۰
  - بعد از رانندگی خارج از جاده ۱۵۱

قبل از اولین رانندگی، باید مراحل زیر انجام شود تا مطمئن شوید که خودرو می‌تواند به‌طور ایمن در مسیرهای خارج از جاده به درستی حرکت کند:

- ✓ دستورالعمل‌های ایمنی اولیه را رعایت کنید. ⚠️ ← صفحه ۱۴۲
- ✓ با عملکرد خودرو آشنا شوید.
- ✓ وضعیت نشستن خود را بررسی و تنظیم کنید ← صفحه ۴۲ و کمربند ایمنی خود را به‌درستی ببندید ← صفحه ۴۳.
- ✓ فاصله خود را از غریبک فرمان بررسی و تنظیم کنید. ← صفحه ۸۲
- ✓ همیشه از کفش‌هایی استفاده کنید که از پاهای شما به خوبی حمایت کرده و راحت باشند تا کار با پدال‌ها آسان‌تر شود.

نکات ایمنی در رانندگی آفرود (خارج از جاده)

📖 به ابتدای بخش در صفحه ۱۴۲ مراجعه کنید ⚠️🔍

⚠️ هشدار

فناوری هوشمند خودرو نمی‌تواند از محدودیت‌های قوانین فیزیک فراتر رود و تنها می‌تواند در محدوده‌های سیستم عمل کند. برای مثال، وقتی شرایط جاده مناسب نیست، حتی سیستم ضد قفل ترمز (ABS)، ممکن است به دلیل قفل شدن چرخ‌ها در زمانی که سطح جاده نامناسب است باعث ناپایداری خودرو شود، مانند زمانی که در یک مسیر سنگفرش به‌طور کامل ترمز می‌کنید. در این شرایط، حتی اگر سیستم کنترل پایداری الکترونیکی (ESC) هم فعال شود اثربخشی آن در تثبیت خودرو محدود است.

⚠️ هشدار

رانندگی خارج از جاده ممکن است خطرناک باشد و حوادث، جراحات شدید، آسیب به خودرو ممکن است در مکان‌هایی رخ دهد که از هرگونه کمک به دور هستند.

- هرگز مسیرهای خطرناک را انتخاب نکنید یا با رانندگی خطرناک، جان خود و سرنشینان را به خطر نیندازید. اگر نمی‌توانید ادامه دهید یا احساس می‌کنید مسیر ایمن نیست، باید بازگردید و مسیر دیگری را انتخاب کنید.
- حتی اگر رانندگی خارج از جاده آسان به نظر برسد، در واقع می‌تواند بسیار دشوار و پرخطر باشد و برای سرنشینان خطراتی ایجاد کند. بنابراین، بهتر است قبل از رانندگی، مسیر خارج از جاده را پیاده بررسی کنید.

با خودروهای چهار چرخ محرک نه تنها می‌توان در جاده‌های استاندارد رانندگی کرد، بلکه با آنها در مسیرهای خارج از جاده نیز می‌توان رانندگی کرد. قبل از رانندگی خارج از جاده حتماً محتوای این بخش را مطالعه کنید. این خودرو برای سفرهایی با "ویژگی‌های ماجراجویانه" طراحی نشده است.

مثال‌های ذکر شده در این فصل باید به‌عنوان اطلاعات تکمیلی برای رانندگی ایمن خارج از جاده در نظر گرفته شوند، اما نمی‌توان پیش‌بینی کرد که این اطلاعات کمکی برای هر شرایطی که ممکن است رخ دهد، قابل اعمال باشد.

زمین‌های مختلف خطرات و ریسک‌های متفاوتی دارند، بنابراین امکان بررسی تمام شرایط رانندگی احتمالی به صورت جزئی وجود ندارد. مثال‌های ارائه شده تنها به عنوان راهنمایی کلی برای رانندگی ایمن خارج از جاده هستند. قبل از ورود به زمین‌های ناشناخته، ضروری است که از جزئیات زمین پیش رو آگاهی یابید تا بتوانید خطرات احتمالی را از قبل ارزیابی کنید.

مدل‌های چهار چرخ محرک می‌توانند با توجه به اهداف مختلف رانندگی، از طریق کنترل فعال 4MOTION، تنظیمات مختلف خودرو را انتخاب کنند. ← صفحه ۱۳۸

### هشدار

- مناطق خارج از جاده که در ظاهر امن به نظر می‌رسند، می‌توانند بسیار خطرناک باشند. چاله‌ها، شیارها، گودال‌ها، دره‌ها، موانع، آب‌های کم‌عمق و زمین‌های گل‌آلود نرم اغلب به راحتی قابل تشخیص نیستند و ممکن است به طور کامل یا جزئی توسط آب، علف یا شاخه‌های افتاده پوشیده شده باشند. هنگام رانندگی در چنین بخش‌هایی از مسیرهای خارج از جاده، ممکن است حوادث، جراحات جدی و نقص خودرو رخ دهد.
- قبل از ورود به بخش‌های ناشناخته خارج از جاده، با دقت مسیر را پیاده بررسی کنید.
- هرگز مسیرهای نایمن را انتخاب نکنید یا خود و سرنشینان را با ریسک‌های غیرضروری به خطر نیندازید. اگر در مورد ایمنی مسیر شک دارید، بازگردید و مسیر دیگری را انتخاب کنید.
- سرعت و سبک رانندگی شما باید همیشه با بار خودرو، شرایط دید، زمین خارج از جاده و شرایط آب و هوایی مطابقت داشته باشد.

### هشدار

- همیشه از رانندگی به صورت مورب بر روی شیب خودداری کنید. ← صفحه ۱۴۹
- اگر خودرو کج (یک طرف خودرو بالاتر) روی شیب پارک شده باشد، هرگز از درب رو به پایین شیب خارج نشوید. چرا که مرکز ثقل ترکیبی خودرو و بار آن (سرنشینان و بار) ممکن است جابه‌جا شود و باعث واژگونی خودرو و سقوط آن از شیب شود. همیشه از درب رو به بالا و به آرامی از خودرو خارج شوید. ← صفحه ۱۴۹

### هشدار

- سیستم‌های کمک رانندگی به‌طور خاص برای استفاده در جاده‌های آسفالت طراحی شده‌اند. این سیستم‌ها برای رانندگی خارج از جاده مناسب نیستند و می‌توانند بسیار خطرناک باشند. استفاده از سیستم‌های کمک رانندگی در حین رانندگی خارج از جاده ممکن است منجر به از دست دادن کنترل خودرو و جراحات شود.
- در حین رانندگی خارج از جاده، نباید از سیستم‌های کمک رانندگی استفاده کرد.

### هشدار

- رانندگی با سوخت ناکافی ممکن است منجر به نقص در حین رانندگی خارج از جاده شود و باعث حوادث و جراحات جدی گردد.

- همیشه با دقت و دوراندیشی بیشتری در مسیرهای خارج از جاده رانندگی کنید. سرعت بیش از حد یا به‌درستی کنترل نکردن ممکن است منجر به آسیب خودرو و جراحات جدی شود.
- همیشه با توجه به شرایط واقعی خارج از جاده، سطح جاده، ترافیک و وضعیت آب و هوا با سرعت مناسب رانندگی کنید.
- هرگز با سرعت زیاد از روی خاکریزها، رمپ‌ها یا سراسیمگی‌ها عبور نکنید، زیرا ممکن است چرخ‌ها از زمین جدا شده و نتوانید خودرو را هدایت کنید و کنترل آن را از دست بدهید.
- اگر چرخ‌ها روی هوا قرار گرفتند، حتماً چرخ‌های جلو را صاف کنید. اگر چرخ‌ها به صورت ضربه‌ای به شدت با زمین برخورد کنند، ممکن است منجر به واژگونی خودرو شود.
- حتی مناطقی که در ظاهر امن به نظر می‌رسند نیز ممکن است پر از خطرات پنهان باشند. چاله‌ها، دره‌ها، گودال‌ها، تنگه‌ها، موانع، آب‌های کم‌عمق و زمین‌های گل‌آلود نرم اغلب به راحتی قابل شناسایی نیستند و ممکن است به‌طور کامل یا جزئی توسط آب، علف یا شاخه‌های درختان پوشیده شده باشند. در صورت نیاز، مسیر خارج از جاده را پیاده بررسی کنید.

### هشدار

- خطر واژگونی خودروهای شاسی‌بلند (SUV) به‌طور قابل‌توجهی بیشتر از خودروهای معمولی جاده است. ← صفحه ۱۴۳
- در صورت وقوع حادثه واژگونی، افرادی که کمربند ایمنی نبسته‌اند نسبت به کسانی که کمربند بسته‌اند بیشتر در معرض خطر مرگ قرار دارند.
- به دلیل مرکز ثقل بالاتر، خطر واژگونی در حین رانندگی با خودروهای شاسی‌بلند بیشتر از خودروهای سواری "معمولی" است که برای رانندگی خارج از جاده طراحی نشده‌اند.
- هرگز با سرعت بالا رانندگی نکنید (به ویژه هنگام پیچیدن) یا مانورهای شدید انجام ندهید.
- همیشه مطمئن شوید که سرعت و سبک رانندگی شما با شرایط فعلی خارج از جاده مطابقت دارد.
- بار و سایر اشیایی که روی سقف خودرو حمل می‌شوند، مرکز ثقل را بیشتر بالا می‌برند و به همین دلیل خطر واژگونی را افزایش می‌دهند.

**مرکز ثقل:** مرکز ثقل خودرو تأثیر مستقیم بر مقاومت آن در برابر واژگونی دارد. به منظور پاسخگویی به نیازهای رانندگی خارج از جاده، خودروهای مخصوص رانندگی در خارج از جاده (آف‌رود) دارای ارتفاع بیشتری از سطح زمین هستند که منجر به مرکز ثقل بالاتر آنها نسبت به خودروهای "معمولی" می‌شود. به دلیل این مرکز ثقل بالاتر، خطر واژگونی خودرو در حین رانندگی به‌طور متناسب افزایش می‌یابد. هر بار که رانندگی می‌کنید باید این موضوع را در نظر بگیرید و به نکات ایمنی و هشدارهای موجود در این کتابچه راهنما دقت کنید.

**فاصله از سطح زمین (ارتفاع از سطح زمین):** فاصله بین سطح جاده و پایین‌ترین نقطه زیر بدنه خودرو.

**ارتفاع صعود (شیب):** ارتفاع صعود (شیب) طی یک مسافت ۱۰۰ متری، که به‌صورت درصد یا درجه بیان می‌شود، بدست می‌آید ← تصویر ۱۱۱. این به حداکثر شیبی اشاره دارد که خودرو می‌تواند به تنهایی از آن بالا برود. همچنین این میزان به شرایط سطح جاده و توان موتور نیز بستگی دارد.

**زاویه واژگونی:** اطلاعات مربوط به حداکثر زاویه‌ای است که یک خودرو می‌تواند در یک شیب در حال عبور به صورت مورب یا افقی بدون واژگونی (بسته به مرکز ثقل خودرو) حرکت کند. ← تصویر ۱۱۲

**زاویه عبور طولی:** اطلاعات مربوط به حداکثر زاویه‌ای که یک خودرو می‌تواند به آرامی از روی یک شیب عبور کند بدون اینکه زیر بدنه خودرو به لبه شیب برخورد کند.

**زاویه ورود:** اطلاعات مربوط به حداکثر زاویه‌ای که در آن خودرو از سطح افقی به سمت بالا یا از سمت پایین به سطح صاف منتقل می‌شود، قبل از اینکه زیر بدنه خودرو به لبه شیب برخورد کند.

**خط شیب:** مسیر عمودی رانندگی هنگام پایین آمدن. **عملکرد ردیابی:** عملکرد ردیابی خودرو هنگام عبور از یک شیء در یک سمت.

**فهرست بررسی "قبل از رانندگی آف‌رود (خارج از جاده)"**

📖 به ابتدای بخش در صفحه ۱۴۲ مراجعه کنید. ⚠️🔍

**فهرست بررسی**

برای ایمنی خود و سرنشینان، باید قبل از هر بار رانندگی خارج از جاده به نکات زیر توجه کنید:  
 ✓ قبل از رانندگی برای بررسی محیط و زمین، به خوبی آگاه باشید.

- سطح پایین سوخت ممکن است منجر به تأمین ناپیوسته سوخت به موتور شود، به ویژه هنگام رانندگی در سربالایی یا سراسیبی.
- زمانی که موتور به دلیل کمبود سوخت یا تأمین ناپیوسته سوخت نامنظم کار می‌کند یا خاموش می‌شود، ممکن است باعث از کار افتادن سیستم فرمان، تمامی سیستم‌های کمک رانندگی و سیستم کمک ترمز اضطراری شود.
- هنگامی که تنها ۱/۴ سوخت در باک باقی مانده است، برای جلوگیری از ایراد پیدا کردن خودرو به دلیل کمبود سوخت، باید بلافاصله سوخت‌گیری کنید.

**نکته**

هنگامی که درب‌ها، پنجره‌ها و سقف پانوراما (کشویی/زاویه‌دار) باز است، ممکن است باران تجهیزات داخلی را خیس کرده و به خودرو آسیب برساند. ضروری است که درب‌ها، پنجره‌ها و سقف پانوراما (کشویی/زاویه‌دار) را در حین رانندگی خارج از جاده ببندید.

**توضیح اصطلاحات فنی**

📖 به ابتدای بخش در صفحه ۱۴۲ مراجعه کنید. ⚠️🔍

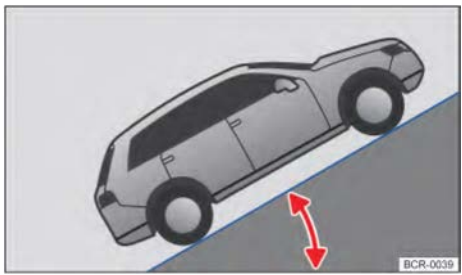

تصویر ۱۱۱: تصویر ارتفاع صعود (شیب)

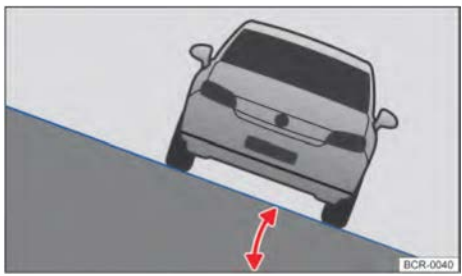

تصویر ۱۱۲: زاویه واژگونی

- از مناطق حفاظت شده حیات وحش آسیب‌پذیر دوری کنید.
- هنگام پایین آمدن از سراسیمی، به رانندگانی که در حال بالا رفتن یا سبقت گرفتن هستند، راه دهید.

### نکات رانندگی

قوانین ویژه‌ای که برای رانندگی خارج از جاده قابل اجرا هستند:

- به تنهایی خارج از جاده رانندگی نکنید؛ همیشه حداقل با دو خودروی آفرود دیگر همراه باشید. از آنجا که همیشه ممکن است شرایط غیرمنتظره‌ای پیش بیاید، داشتن وسیله‌ای برای تماس در مواقع اضطراری بسیار مهم است.
- قبل از رسیدن به بخش‌های خطرناک جاده توقف کنید و آن را پیاده بررسی کنید.
- به آرامی از روی سطوح برآمده عبور کنید تا از بالا رفتن خودرو و آسیب دیدن و از دست دادن قدرت مانور جلوگیری شود.
- از بخش‌های ناهموار به آرامی عبور کنید و در سطوح لغزنده از دنده بالاتر استفاده کنید و خودرو را همواره در حرکت نگه دارید.
- همیشه سعی کنید زمین‌های مسطح و محکم را برای رانندگی انتخاب کنید. رانندگی خارج از جاده اغلب منجر به گیر کردن چرخ‌ها در سطوح نرم شده و باعث کاهش فاصله از زمین و عمق عبور از آب می‌شود.
- حتی در سرعت‌های پایین نیز همیشه فاصله کافی با سایر خودروها را حفظ کنید. به این ترتیب، اگر خودروی جلویی ناگهان در جایی گیر کند، خودروی پشتی می‌تواند به موقع توقف کند و مانع گیر کردن خود شود.

### نکته

- همیشه مطمئن شوید که فاصله کافی از سطح زمین در زیر خودرو وجود دارد. در صورتی که خودرو به زمین برخورد کند، ممکن است به شدت به زیر بدنه خودرو آسیب برساند و باعث نقص خودرو شده و مانع از ادامه حرکت شود.

### ابزارهای مفید برای رانندگی آفرود (خارج از جاده)

- 📖 به ابتدای بخش در صفحه ۱۴۲ مراجعه کنید. 🚧🚗
- فهرست آورده شده در اینجا تنها چند قطعه از تجهیزات که ممکن است برای رانندگی خارج از جاده بسیار مفید باشند را ذکر کرده است. اگر تجهیزات کمکی مذکور دارای کتابچه راهنما برای نصب و استفاده هستند، در هنگام رانندگی خارج از جاده حتماً کتابچه‌ها را به همراه داشته باشید و دستورالعمل‌های مربوطه را رعایت کنید.

- ✓ باک سوخت را پر کنید. مصرف سوخت در هنگام رانندگی خارج از جاده به‌طور قابل توجهی بیشتر از مصرف سوخت در جاده‌های معمولی است.
- ✓ بررسی کنید که آیا لاستیک‌ها برای رانندگی خارج از جاده برنامه‌ریزی شده مناسب هستند یا خیر. برای زمین‌های پیچیده، توصیه می‌شود خودرو را به لاستیک‌های مخصوص خارج از جاده مجهز کنید.
- ✓ فشار باد همه لاستیک‌ها را بررسی کرده و در صورت لزوم تنظیم کنید؛ اگر لاستیک زاپاس وجود دارد، فشار باد لاستیک زاپاس را هم بررسی و تنظیم کنید.
- ✓ سطح روغن موتور را بررسی کرده و در صورت لزوم روغن موتور اضافه کنید. موتور تنها در صورت کافی بودن سطح روغن، در شیب‌ها می‌تواند روغن دریافت کند.
- ✓ مخزن مایع شیشه‌شوی شیشه جلو را با مایع شیشه‌شوی شیشه پر کنید.
- ✓ ابزارهای همراه خودرو را بررسی کرده و براساس نیازهای شخصی تکمیل کنید. ← تصویر ۱۱۷
- ✓ بارها را تا حد ممکن در پایین و به صورت مسطح قرار دهید. تمام اشیای شل را به‌طور مطمئن ثابت کنید.

این شرکت توصیه می‌کند که رانندگان بی‌تجربه یا رانندگان تازه‌وارد، قبل از رانندگی خارج از جاده، آموزش‌های ویژه‌ای را بگذرانند.

با یک آموزش رانندگی خوب، می‌توانید یاد بگیرید که چگونه خودرو را در زمین‌های مختلف هدایت کرده و چگونه از زمین‌های پیچیده عبور کنید. مهارت‌ها و رفتارهای مورد نیاز برای رانندگی خارج از جاده با رانندگی در جاده‌های معمولی متفاوت است. ایمنی راننده و سرنشینان به راننده بستگی دارد.

### قوانین کلی و نکات رانندگی

📖 به ابتدای بخش در صفحه ۱۴۲ مراجعه کنید. 🚧🚗

### قوانین رانندگی خارج از جاده

- رانندگان مسئولیت‌پذیر در هنگام رانندگی خارج از جاده همچنین از محیط طبیعی محافظت خواهند کرد. عبور از بین بوته‌ها یا چراگاه‌ها می‌تواند زیستگاه‌های گیاهان و جانوران را نابود کند.
- همیشه در جاده‌ها یا مسیرهای مشخص باقی بمانید.
- از ایجاد سر و صدا و گرد و غبار غیرضروری خودداری کنید.
- از طبیعت محافظت کرده و به حفظ آن کمک کنید.

📖 به ابتدای بخش در صفحه ۱۴۲ مراجعه کنید. ⚠️❗

از حالت رانندگی آفرود استفاده کنید. ← صفحه ۱۳۹ شما فقط می‌توانید با سرعت پیاده‌روی بر روی زمین سنگی رانندگی کنید.

زمانی که نمی‌توانید از کنار یک سنگ بگذرید، با احتیاط اجازه دهید یکی از چرخ‌های جلو بر روی سنگ برود، سپس به آرامی حرکت کنید. ← ❗

### ❗ نکته

- هرگز با وسط خودرو یا یک سمت آن به طور مستقیم از روی اشیای بزرگ (مانند سنگ‌های بزرگ یا کنده‌های درخت) عبور نکنید. اگر خودرو بر روی شیء‌ای که بالاتر از فاصله‌ی آن از زمین است، حرکت کند، ممکن است اجزای خودرو آسیب ببینند و حوادثی رخ دهد.
- حتی اشیایی که پایین‌تر از فاصله‌ی فعلی خودرو از زمین هستند، نیز می‌توانند با زیر خودرو تماس پیدا کرده و موجب آسیب یا نقص خودرو شوند، به ویژه زمانی که در جلو یا عقب شیء، چاله یا زمین گلی نرمی وجود داشته باشد. عبور سریع از روی این اشیاء و سپس بازگشت به تعادل نیز می‌تواند منجر به تماس پیدا کردن زیر بدنه خودرو با این اشیاء شود.

🍃 روغن موتور و روغن ترمز ریخته شده می‌توانند به محیط زیست آسیب بزنند. مایعات ریخته شده را جمع‌آوری کرده و طبق الزامات زیست‌محیطی این مایعات را به صورت تخصصی دفع کنید.

### رانندگی در آب

📖 به ابتدای بخش در صفحه ۱۴۲ مراجعه کنید. ⚠️❗

- رانندگی در مناطق آب گرفته خارج از جاده یا گودال‌های پر آب می‌تواند به خودرو آسیب برساند. ← صفحه ۱۴۳ زمانی که سطح آب پایین‌تر از لبه پایین بدنه خودرو است، می‌توانید با احتیاط از آن عبور کنید.
- به حداکثر عمق قابل عبور خودرو توجه کنید.
- فقط از جایی که بستر آب محکم است و معمولاً کمتر از حداکثر عمق مجاز است، از آب عبور کنید.
- برای اطلاعات بیشتر درباره عبور از آب در جاده به ← صفحه ۱۴۷ مراجعه کنید.

ابزارهای کاربردی برای رانندگی خارج از جاده:

- ✓ آب، قطب‌نما، نقشه و چراغ قوه با باتری‌های یدکی.
- ✓ وینچ، میله یدک‌کش یا طناب یدک‌کش با مقاومت کششی کافی.
- ✓ تلفن همراه، بیل، پتو و چکمه‌های پلاستیکی.
- ✓ کمپرسور هوای برقی که به سوکت ۱۲ ولتی خودرو متصل شود برای باد کردن لاستیک‌ها.
- ✓ یک تخته چوبی به ضخامت حدود ۴ سانتیمتر و طول حدود ۱ متر یا چارچوب آلومینیومی مشابه، که هنگام گیر کردن خودرو به عنوان کمک برای شروع حرکت یا به عنوان پایه برای جک استفاده شود.
- ✓ زنجیر چرخ، لاستیک زاپاس اضافی، جعبه اضطراری لاستیک و جک و آچار چرخ.

### تعویض صحیح دنده

📖 به ابتدای بخش در صفحه ۱۴۲ مراجعه کنید. ⚠️❗

انتخاب دنده صحیح به نوع زمین خارج از جاده بستگی دارد.

قبل از عبور از زمین‌های ناهموار، بهتر است توقف کرده و فکر کنید که کدام دنده را انتخاب یا درگیر کنید. پس از چند سفر خارج از جاده، خواهید آموخت که کدام دنده، در ترکیب با دنده عقب و قفل دیفرانسیل، برای برخی از بخش‌های خارج از جاده هماهنگ است.

### اصول پایه

- پس از انتخاب دنده صحیح، در حین پایین رفتن باید کمتر از پدال ترمز استفاده کنید، زیرا اثر ترمز موتور در بیشتر موارد کافی است.
- فقط در صورت نیاز باید شتاب بگیرید. شتاب سریع ممکن است باعث لغزش چرخ‌ها و از دست دادن کنترل خودرو شود.

### گیربکس دوکلاچه (DSG®)

- برای رانندگی معمولی در زمین‌های هموار در خارج از جاده، دنده را به موقعیت **D** منتقل کنید.
- در زمین‌های نرم یا لغزنده، با سرعتی مناسب برای این شرایط و با استفاده از دنده بالا با استفاده از برنامه **Tiptronic** حرکت کنید.
- هنگام بالا و پایین رفتن از سربالایی‌های تند، با استفاده از برنامه **Tiptronic** در دنده **۱** حرکت کنید.
- در زمین‌های گل‌آلود، شنی، جویبار یا تپه‌ای، با استفاده از برنامه **Tiptronic** در دنده **۲** یا **۳** حرکت کنید. ← صفحه ۱۳۰

## قبل از عبور از آب

- ابتدا پارک کنید، از خودرو پیاده شوید و وضعیت را ارزیابی کنید ← ⚠️:
- عمق آب را تا کرانه دیگر اندازه‌گیری کنید. هنگام انجام این کار، مطمئن شوید که مسیر حرکت دارای زمین سخت، نقاط کم‌عمق در زیر آب و موانع کافی باشد ← ⓘ
- مطمئن شوید که ورود و خروج به منطقه پر آب ایمن است.
- زاویه ورود و سختی زمین را در کنار آب جمع شده بررسی کنید.
- حالت رانندگی مناسب را انتخاب کنید. ← صفحه ۱۳۸

## عبور از آب‌های ساکن یا با جریان آرام

- خودرو تنها زمانی می‌تواند از آب‌های ساکن و با جریان آرام عبور کند که سطح زمین به اندازه کافی سخت باشد ← ⚠️
- به آرامی در جهت جریان آب وارد آب شوید. در عین حال، از حد مجاز زاویه ورود و زاویه شیب تجاوز نکنید.
- با سرعت ثابت به حرکت ادامه دهید تا به سمت دیگر رودخانه برسید.

رانندگی با سرعت ثابت می‌تواند از آسیب به موتور ناشی از ورود آب جلوگیری کند. همچنین یک توده هوا در جلوی موتور ایجاد می‌شود که اکسیژن مورد نیاز موتور را تأمین می‌کند. اگر به سرعت وارد آب شوید یا با سرعت بالا در آب حرکت کنید، موجی در جلوی خودرو ایجاد خواهد شد. این موج ممکن است وارد ورودی هوای موتور شود و به شدت به موتور آسیب برساند.

## عبور از آب‌های با جریان سریع

- قدرت، سرعت و عمق آب غیرقابل پیش‌بینی و خطرناک است. خودرو ممکن است توسط آب آسیب ببیند ← ⚠️
- اگر زمین زیر لاستیک‌ها توسط آب شسته شود، حتی خودروهایی با ارتفاع زیاد از سطح زمین نیز ممکن است گیر کنند. جریان آب در دو طرف خودرو جمع می‌شود و باعث می‌شود که آب در آن نقاط عمیق‌تر شود.
- هنگام رانندگی ریسک نکنید. به دنبال مکانی کم‌عمق‌تر برای عبور از آب بگردید یا دور بزنید.

## پس از رانندگی در آب

- بررسی کنید که آیا خودرو دچار آسیب شده است یا خیر.
- ترمزها را با ترمز کردن دقیق خشک کنید.

## هشدار ⚠️

جریان آب می‌تواند نیروی قابل‌توجهی ایجاد کند که ممکن است به شدت به خودرو آسیب برساند. این می‌تواند به وضعیت‌های بسیار خطرناک منجر شود و منجر به بروز حادثه، جراحات شدید یا مرگ افراد شود.

- در آب پارک نکنید.
- زمین نرم، موانع زیر آب، مناطق کم عمق یا ورود آب به محفظه موتور می‌تواند به وقوع حادثه و گیر کردن خودرو در آب منجر شود و وضعیت‌های خطرناکی را به وجود آورد.

## نکته ⓘ

هنگام عبور از آب، اجزای خودرو مانند موتور، گیربکس، شاسی یا سیستم الکتریکی ممکن است به شدت آسیب ببینند.

- هرگز از سواحل یا مناطق با آب شور عبور نکنید، زیرا نمک می‌تواند باعث زنگ‌زدگی خودرو شود. تمامی قطعاتی که با آب شور در تماس بوده‌اند باید بلافاصله با آب شیرین شسته شوند.

## رانندگی خارج از جاده در برف

📖 به ابتدای بخش در صفحه ۱۴۲ مراجعه کنید. ⚠️ ⓘ

قبل از رانندگی در زمین‌های یخ‌زده یا برفی، زنجیرهای چرخ را فقط بر روی چرخ‌های جلو نصب کنید. حتی بخش‌های ناهمواری که به نظر ایمن می‌رسند ممکن است پر از خطر باشند، به ویژه در مناطقی که رد لاستیک‌ها یا سایر مسیرها قابل مشاهده نیستند.

## هشدار ⚠️

رانندگی در زمین‌های یخ‌زده یا برفی بسیار خطرناک است.

- چه سطوح صاف و چه حفره‌های عمیق‌تر، گودال‌ها، چاله‌های عمیق، دره‌ها، پوشش‌های یخی منجمد یا سایر موانع، اغلب به‌طور کامل یا جزئی زیر برف پوشیده می‌شوند.
- در شرایط جوی نامناسب، خطرات پنهان در زیر برف می‌تواند به بروز حوادث، جراحات شدید یا گیر کردن خودرو منجر شود.
- سرعت خودرو و سبک رانندگی باید همیشه با بار، دید، شرایط ناهموار و وضعیت جوی مطابقت داشته باشد.



فشار باد نامناسب لاستیکها می‌تواند به حوادث جدی یا کشنده منجر شود.

- فشار باد نامناسب لاستیکها باعث سایش سریع‌تر لاستیکها و کاهش عملکرد رانندگی می‌شود.
- فشار باد نامناسب لاستیکها ممکن است به گرمزدگی، نقص ناگهانی، ترکیدن لاستیک و جدا شدن آج لاستیک منجر شود و باعث از دست دادن کنترل خودرو گردد.

### رانندگی در زمین‌های شیب‌دار

📖 به ابتدای بخش در صفحه ۱۴۲ مراجعه کنید. ⚠️📌



#### رانندگی به سمت بالا یا پایین

قبل از رانندگی به سمت بالا یا پایین بر روی یک سطح شیب‌دار، توقف کنید و از خودرو خارج شوید تا وضعیت را ارزیابی کنید:

- با پای پیاده مسیر را بررسی کنید تا ببینید آیا سختی زمین مناسب است و آیا موانع یا خطرات پنهان دیگری وجود دارد یا خیر ⚠️
  - شرایط جاده در طرف دیگر شیب را مشاهده کنید.
  - اگر مسیر خیلی شیب‌دار، بسیار ناهموار یا سطح خیلی شنی باشد، در آن مسیر نروید و مسیر دیگری را انتخاب کنید.
  - به آرامی و به‌طور یکنواخت مسیر مستقیم را در حین بالا رفتن یا پایین آمدن حفظ کنید.
  - به مقدار لازم بر روی پدال گاز فشار وارد کنید تا خودرو بتواند به سمت بالا حرکت کند. شتاب بیش از حد ممکن است باعث لیز خوردن چرخ‌ها و از دست دادن کنترل شود، درحالی‌که شتاب ناکافی ممکن است خطر خاموش شدن موتور را افزایش دهد.
  - هرگز در شیب متوقف نشوید یا دور نزنید.
  - از خاموش شدن موتور خودداری کنید.
  - در حین بالا رفتن، دنده را عوض نکنید.
- اگر نمی‌توانید به سمت بالا ادامه دهید:**
- هرگز در بخش‌های شیب‌دار دور نزنید.
  - اگر موتور خاموش شد، پدال ترمز را فشار دهید و موتور را دوباره روشن کنید.
  - دنده را بر روی دنده عقب قرار دهید و به آرامی در یک خط صاف به عقب برگردید.
  - تا زمانی‌که به یک مکان ایمن برسید، از پدال ترمز استفاده کنید تا سرعت خودرو را ثابت نگه دارید.

📖 به ابتدای بخش در صفحه ۱۴۲ مراجعه کنید. ⚠️📌

همیشه با سرعت ثابت از روی شن یا گل و لای عبور کنید، از تعویض دنده به صورت دستی خودداری کرده و توقف نکنید.

- بررسی کنید که آیا سیستم ESC (کنترل پایداری الکترونیکی) فعال است یا خیر. چراغ‌های نشانگر  یا  در صفحه کیلومتر نباید روشن باشند. ← صفحه ۱۹۰

- خودرو را همواره در حرکت نگه دارید.
- از حالت رانندگی آفرود استفاده کنید. ← صفحه ۱۳۸
- دنده مناسب را انتخاب کنید و تا رسیدن به زمین سخت با همان دنده حرکت کنید. ← صفحه ۱۴۷

اگر لاستیک‌ها دارای چسبندگی کافی نباشند، چرخاندن سریع غربیلک فرمان به چپ و راست می‌تواند به طور موقت چسبندگی لاستیک‌های جلو را بر روی سطوح بهبود بخشد.

#### رانندگی بر روی سطوح شنی

هرگز برای عبور از سطوح شنی فشار باد لاستیک‌ها را کاهش ندهید ← ⚠️ اگر فشار باد لاستیک‌ها برای عبور از سطوح شنی کاهش یافته باشد، باید قبل از ادامه رانندگی به فشار باد صحیح بازگردانده شوند. رانندگی با فشار باد کاهش یافته لاستیک‌ها می‌تواند منجر به از دست دادن کنترل خودرو و افزایش خطر جراحات شدید یا مرگ و میر شود.

#### رانندگی بر روی سطوح گلی

هرگز سرعت یا جهت را تغییر ندهید. لاستیک‌ها ممکن است روی گل لیز بخورند؛ اگر خودرو شروع به لیز خوردن کرد، به سمت مربوطه فرمان دهید تا کنترل را دوباره به دست آورید.

رانندگی بر روی سطوح شنی و گل آلود می‌تواند خطرناک باشد، زیرا خودرو ممکن است کنترل خود را از دست بدهد و لیز بخورد که خطر آسیب به سرنشینان را افزایش می‌دهد. اگر لازم است که از سطوح شنی یا گل آلود عبور کنید، همیشه با احتیاط رانندگی کنید.

- هرگز مسیره‌های نامن را انتخاب نکنید یا به دلیل تصمیمات پرخطر، خود و سرنشینان را در معرض خطر قرار ندهید. اگر در مورد ایمنی یک مسیر تردید دارید، به عقب برگردید و مسیر دیگری را انتخاب کنید.

## رانندگی به صورت اریب در سراسیبه‌ها

📖 به ابتدای بخش در صفحه ۱۴۲ مراجعه کنید. ⚠️



تصویر ۱۱۳ فرمان‌دهی در امتداد شیب (تصویر)

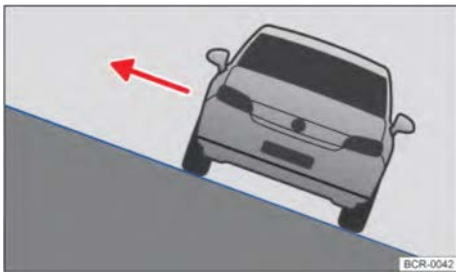

تصویر ۱۱۴ پس از پارک کردن در یک موقعیت شیب‌دار، از سمت رو به بالا از خودرو خارج شوید (تصویر)

رانندگی به صورت اریب بر روی سطح شیب‌دار یکی از وضعیت‌های خطرناک در هنگام رانندگی خارج از جاده است ← ⚠️

ممکن است بی‌خطر به نظر برسد، اما هرگز سختی‌ها و خطرات رانندگی در حالت اریب بر روی سطح شیب‌دار را دست کم نگیرید! خودرویی که رو به پهلو در دامنه تپه قرار دارد ممکن است لیز خورده، واژگون شود یا از کنترل خارج شود و باعث صدمات جدی یا کشنده برای همه سرنشینان شود.

همیشه قبل از رانندگی بررسی کنید که آیا مسیر امن‌تری وجود دارد یا خیر.

اگر لازم است که در حالت مایل رانندگی کنید، زمین باید تا حد ممکن محکم باشد؛ در سطوح نرم یا شنی، احتمال لیز خوردن یا واژگون شدن خودرو وجود دارد. همیشه مطمئن شوید که خودرو به دلیل ناپایداری سطح بیش از حد مایل نشود؛ در غیر این صورت، خودرو ممکن است واژگون شود یا بچرخد.

اگر خودرو در شیب تندی قرار دارد، چرخ پایینی نباید در فرورفتگی یا گودال‌ها گیر کند. چرخ بالاتر هم نباید

## رانندگی به سمت پایین

هرگز از زاویه چرخش خودرو تجاوز نکنید! اگر مجبور به حرکت به صورت اریب از روی شیب هستید و خودرو در معرض خطر واژگونی قرار دارد، فوراً در جهت شیب فرمان دهید.

هنگام حرکت به سمت پایین از روی سطح شیب‌دار، احتمال خطر واژگونی بیشتر است. در هنگام پایین آمدن از سطح شیب‌دار، باید توجه بیشتری به کنترل خودرو داشته باشید.

- هنگام رانندگی به سمت پایین در شیب‌های تند، دنده یک را انتخاب کنید.

- از پدال ترمز با احتیاط استفاده کنید تا کنترل خودرو را از دست ندهید.

- در صورت امکان و با رعایت شرایط ایمنی، به صورت مستقیم در امتداد شیب حرکت کنید (شیب تند).

- دنده را بر روی دنده خلاص قرار ندهید.

## ⚠️ هشدار

اگر شیب برای خودرو بیش از حد تند است، هرگز سعی نکنید به سمت بالا یا پایین حرکت کنید.

ممکن است خودرو لیز بخورد یا واژگون گردد.

- زاویه‌ی بالا رفتن یا پایین آمدن نباید از حداکثر زاویه مجاز خودرو بیشتر باشد.

- فقط باید در امتداد شیب به سمت بالا یا پایین حرکت کنید.

- هرگز در سربالایی یا سرپایینی فرمان ندهید یا دور نزنید، زیرا ممکن است خودرو واژگون شود یا لیز بخورد.

- اگر موتور خاموش شود یا به هر دلیلی نتوانید ادامه دهید: توقف کنید و پدال ترمز را فشار دهید، موتور را دوباره روشن کنید، دنده را بر روی

- دنده عقب قرار دهید، پدال ترمز را رها کنید و با احتیاط در امتداد شیب در یک خط مستقیم به عقب برگردید و از اثر ترمز موتور استفاده کنید و سرعتی پایین و ثابت را حفظ کنید.

- اگر موتور روشن نشد، پدال ترمز را با فشاری ثابت فشار دهید و اجازه دهید در امتداد مسیر خود به عقب برگردد و سرعت آهسته و ثابتی را حفظ کنید.

- هرگز برای پایین رفتن خودرو از سطح شیب‌دار، دنده را در دنده خلاص قرار ندهید، زیرا این کار ممکن است منجر به از دست دادن کنترل خودرو شود.

روی یک برآمدگی (مانند سنگ، کنده یا موانع دیگر) حرکت کند.

اگر خودرو در معرض خطر واژگونی قرار دارد، بلافاصله به سمت شیب فرمان دهید و به آرامی پدال گاز را فشار دهید ← تصویر ۱۱۳. اگر نتوانید به سمت شیب فرمان دهید، پس به سمت بالا فرمان دهید و به آرامی پدال گاز را فشار دهید.

باید مرکز ثقل خودرو تا حد ممکن پایین نگه داشته شود. وزن تمامی سرنشینان باید به طور یکنواخت در خودرو توزیع شود و سرنشینان بلندتر یا سنگین‌تر باید در سمت بالاتر خودرو بنشینند. بار روی سقف باید برداشته شود و اشیای سنگین باید به طور محکم بسته شوند، زیرا جابه‌جایی ناگهانی اشیاء ممکن است باعث واژگونی خودرو شود ← ۱۱۴

### هشدار

اگر شیب برای خودرو بیش از حد زیاد است، هرگز سعی نکنید از آن عبور کنید، زیرا ممکن است خودرو حرکت کند یا واژگون شود. برای جلوگیری از خطر بروز حادثه یا آسیب‌های جدی، لطفاً به موارد زیر توجه کنید:

- هرگز سختی‌ها و خطرات رانندگی در حالت اریب بر روی سطح شیب‌دار را دست کم نگیرید. هرگز مسیر نایمن را انتخاب نکنید یا خود و سرنشینان را با ریسک کردن در معرض خطر قرار ندهید. اگر در مورد ایمنی مسیر تردید دارید، برگردید و مسیر دیگری را انتخاب کنید.

- هنگام رانندگی در حالت اریب بر روی سطح شیب‌دار، ممکن است لاستیک‌ها چسبندگی خود را از دست بدهند، خودرو سر بخورد، واژگون شود یا از سطح شیب‌دار سقوط کند.

- هرگز اجازه ندهید چرخ‌های سمت پایین در چاله‌های عمیق یا فرورفتگی‌ها گیر کنند. چرخ‌های سمت بالا نباید هرگز بر روی برجستگی‌ها (مانند سنگ‌ها، تنه‌های درخت یا سایر موانع) حرکت کنند.

- قبل از رانندگی در حالت مایل بر روی سطح شیب‌دار، مطمئن شوید که می‌توانید به سمت شیب فرمان دهید. اگر چنین امکانی وجود ندارد، مسیر دیگری را انتخاب کنید. اگر خودرو در معرض خطر واژگونی قرار دارد، بلافاصله به سمت شیب فرمان دهید و به آرامی پدال گاز را فشار دهید ← تصویر ۱۱۳.

- اگر خودرو با شیب زیاد به سمت یک طرف شیب پارک شده است، از حرکات ناگهانی و کنترل نشده در داخل خودرو خودداری کنید. ممکن است خودرو تعادل خود را از دست بدهد، به طرفین حرکت کند، واژگون شود و از سطح شیب‌دار به سمت پایین حرکت کند.

- اگر خودرو با شیب زیاد به سمت یک طرف شیب پارک شده است، سرنشینان نباید از درب رو به پایین خارج شوند، زیرا این کار می‌تواند مرکز ثقل را جابه‌جا کند. خودرو ممکن است واژگون شود یا از سطح شیب‌دار پایین برود. برای جلوگیری از این وضعیت، همیشه باید با احتیاط از درب رو به بالا خارج شوید ← تصویر ۱۱۴.

- هنگام خروج، مراقب باشید که درب رو به سمت بالا به دلیل وزن یا بی‌احتیاطی خود به خود بسته نشود، زیرا این ممکن است باعث آسیب‌دیدگی شود.

### عبور از چاله‌های عمیق

📖 به ابتدای بخش در صفحه ۱۴۲ مراجعه کنید. ⚠️

- زاویه‌ی ورود و زاویه‌ی شیب را بررسی کنید تا مطمئن شوید که خودرو می‌تواند به طور ایمن از چاله عبور کند ← ۱۱۴
- تا حد امکان در یک مسیر با زاویه حاد از چاله عبور کنید ← ۱۱۵
- هنگام عبور از چاله، زاویه شیب نباید زیاد باشد.

### هشدار

اگر زاویه ورود، زاویه شیب یا عمق چاله برای خودرو بیش از حد زیاد باشد، از عبور از چاله خودداری کنید. در غیر اینصورت ممکن است خودرو واژگون شود، لیز یا غلت بخورد.

### نکته

اگر با زاویه ۹۰ درجه وارد یک چاله عمیق شوید، چرخ‌های جلو ممکن است گیر کنند. همچنین ممکن است خودرو گیر کند و نتواند حرکت کند و آسیب ببیند. حتی با سیستم چهارچرخ محرک، خروج از چاله بسیار دشوار خواهد بود.

### گیر کردن خودرو

📖 به ابتدای بخش در صفحه ۱۴۲ مراجعه کنید. ⚠️

بیرون آوردن خودرو از چاله نیاز به آموزش و شناخت کافی از زمینی که بر روی آن حرکت می‌کنید، دارد. اگر در تلاش برای آزاد کردن خودرو، هنگام حرکت مکرر خودرو به جلو و عقب اشتباه کنید، ممکن است خودرو بیشتر در چاله فرو رود و در این صورت، چاره‌ای جز درخواست کمک از دیگران نخواهید داشت.

## بعد از رانندگی خارج از جاده

📖 به ابتدای بخش در صفحه ۱۴۲ مراجعه کنید. ⚠️🔴

### فهرست بررسی

- ✓ چراغ‌های راهنما، چراغ‌ها، پلاک و تمام شیشه‌های خودرو را تمیز کنید.
- ✓ در صورت نیاز، قلاب یدک‌کشی و زنجیر چرخ را جدا کنید.
- ✓ لاستیک‌ها، ضربه‌گیر و اکسل خودرو را از نظر آسیب دیدگی بررسی کنید و زباله‌های بزرگ، سنگ‌ریزه‌ها و اشیای خارجی که در آج لاستیک گیر کرده‌اند را پاک کنید.
- ✓ زیر خودرو را بررسی کنید و هر شیء گیر کرده در سیستم ترمز، چرخ‌ها، شاسی، سیستم آگزوز و موتور، مانند شاخه‌ها، برگ‌ها یا چوب‌ها را جدا کنید. ⚠️. اگر آسیب یا نشتی‌ای مشاهده شد، خودرو را به یک نمایندگی مجاز شرکت ببرید یا از متخصصین کمک بگیرید.
- ✓ زباله‌های بزرگ را از جلوپنجره رادیاتور و زیر خودرو پاک کنید. ← صفحه ۲۶۷.
- ✓ محفظه موتور را بررسی کنید که آیا شیء خارجی‌ای در آن وجود دارد یا خیر چرا که ممکن است بر عملکرد موتور تأثیر بگذارد. ⚠️ ← صفحه ۲۲۹
- ✓ حالت رانندگی آف‌رود را غیرفعال کنید. ← صفحه ۱۳۸
- ✓ دوباره سیستم ASR را فعال کنید. ← صفحه ۱۹۱

### ⚠️ هشدار

- اشیاء گیر کرده زیر شاسی خودرو خطرناک هستند. پس از هربار رانندگی خارج از جاده، باید زیر شاسی خودرو بررسی شود که آیا چیزی گیر کرده است یا خیر.
- اگر چیزی در زیر شاسی، سیستم ترمز، چرخ‌ها، شاسی، سیستم آگزوز یا موتور گیر کرده است، هرگز رانندگی نکنید.
  - مواد قابل اشتعال، مانند برگ‌های خشک، ممکن است هنگام تماس پیدا کردن با قطعات داغ زیر خودرو آتش بگیرند که ممکن است باعث آتش‌سوزی شود و این آتش‌سوزی می‌تواند منجر به آسیب‌های جدی به افراد شود.
  - اجسام گیر کرده ممکن است به لوله‌های سوخت، سیستم ترمز، درزگیری‌ها و دیگر اجزای شاسی آسیب بزنند و احتمالاً منجر به بروز حادثه و از دست دادن کنترل خودرو شود.

## اگر ادامه رانندگی به سمت جلو امکان‌پذیر نباشد:

- با دقت تمام چرخ‌ها را از چاله بیرون بیاورید و مطمئن شوید که هیچ بخش دیگری گیر نکرده است.
  - خودرو را در دنده عقب قرار دهید.
  - به آرامی گاز دهید و در مسیر خودتان به عقب حرکت کنید.
  - اگر این روش مؤثر نبود، شاخه‌ها، کف‌پوش‌ها یا گونی‌ها را به‌طور محکم در جلوی لاستیک‌ها قرار دهید تا چسبندگی لاستیک و نیروی محرکه بهبود یابد. ← ⚠️
- ### با حرکت مکرر خودرو به جلو و عقب از گیر افتادن خارج شوید
- هرگز اجازه ندهید چرخ‌ها برای مدت طولانی لیز بخورند؛ در غیر این صورت، این باعث می‌شود خودرو بیشتر در چاله فرو برود. ← ⚠️
- سیستم کنترل ضد لغزش (ASR) را غیرفعال کنید. ← صفحه ۱۹۱
  - غریبک فرمان را صاف کنید.
  - تا جایی که ممکن است عقب بروید تا چرخ‌ها شروع به چرخش کنند.
  - بلافاصله خودرو را در دنده یک قرار دهید و به جلو حرکت کنید تا چرخ‌ها دوباره شروع به چرخیدن کنند.
  - این عقب و جلو رفتن را تکرار کنید تا چرخ‌ها به اندازه کافی بچرخند تا خودرو از گیر آزاد شود.
  - پس از آزاد شدن خودرو، سیستم ASR را فعال کنید. ← صفحه ۱۹۱
  - از حالت رانندگی آف‌رود استفاده کنید.

### ⚠️ هشدار

- اجازه ندهید دیگران در جلو یا پشت خودرو بایستند، به ویژه زمانی که در حال تلاش برای از گیر در آوردن خودرویی که گیر کرده است، هستید.
- چرخ‌هایی که در چاله در حال چرخش هستند، می‌توانند سنگ‌ها، شاخه‌ها، چوب‌ها یا سایر اشیاء زیر چرخ‌ها را با سرعت بالا به بیرون پرتاب کنند که ممکن است باعث آسیب جدی یا حتی مرگ دیگران شود.
  - اگر خودرو گیر کرده به‌طور ناگهانی حرکت کند، ممکن است کسی که در جلو یا پشت آن ایستاده است، را زیر بگیرد.

## سیستم کمک رانندگی

### دستورالعمل‌های کلی

#### هشدار

سنسورهای رادار نصب شده بر روی خودرو ممکن است در حین کار تحت تأثیر شرایط محیطی خارجی قرار گیرند، از جمله عوامل جوی مانند باران، برف، تگرگ، یخ‌زدگی، مه، آلودگی هوا و تداخل با سایر رادارهای خودرو که در باندهای فرکانسی مشابه یا نزدیک در حال کار هستند.

• اگر سنسور رادار در معرض تداخل قرار گیرد، ممکن است منجر به اعوجاج سیگنال رادار شده و باعث عملکرد نادرست سیستم‌های مرتبط گردد (از جمله عملکرد نادرست سیستم‌های نمایش اطلاعات و سرگرمی، زنگ هشدار صفحه کیلومتر، سیستم کروز کنترل تطبیقی، سیستم ایمنی پیش از برخورد از جلو، سیستم کمک راننده نیمه اتوماتیک، سیستم کمک به تغییر مسیر، سیستم نظارت بر نقاط کور و غیره). در این شرایط، راننده باید بلافاصله کنترل خودرو را به دست گرفته و به‌طور مستقل و بدون کمک رانندگی کند تا شرایط ایمنی رانندگی رعایت شود.

## چگونه می‌توان با سیستم کروز کنترل کار کرد؟

بسته به مدل خودرو، می‌توان سیستم کروز کنترل را از طریق غربلیک فرمان چندمنظوره کنترل کرد. ← صفحه ۱۵۳

### آنچه نمایشگر نشان می‌دهد

هنگام فعال بودن سیستم کروز کنترل، صفحه کیلومتر، سرعت ذخیره شده و وضعیت سیستم کروز کنترل را نشان می‌دهد:

اگر با فونت کوچک یا به رنگ خاکستری نمایش داده شود: سیستم **GRA** تنظیم نشده است.  
اگر با فونت بزرگ یا به رنگ سفید نمایش داده شود: سیستم **GRA** تنظیم شده است.

اگر هیچ سرعتی ذخیره نشده باشد، صفحه کیلومتر به جای سرعت، نماد **---** را نشان می‌دهد.

### رانندگی در سرازیری

در هنگام رانندگی در سرازیری، سرعت خودرو ممکن است از سرعت ذخیره شده فراتر رود. باید از پدال ترمز استفاده کنید تا سرعت را کاهش دهید و در صورت لزوم دنده را به دنده پایین‌تر تغییر دهید.

#### هشدار

اگر شرایط ترافیکی اجازه نمی‌دهد که با خودروی جلویی فاصله ایمن کافی را حفظ کنید و به‌طور ثابت حرکت کنید، هرگز از سیستم کروز کنترل برای حرکت با سرعت ثابت استفاده نکنید، در غیر این صورت ممکن است منجر به بروز حوادث جدی و جراحات خطرناک شود!

• به منظور رعایت شرایط ایمنی، در مسیرهای پر ترافیک که نمی‌توانید فاصله ایمن را با خودروی جلویی حفظ کنید، در سراسیبه‌ها، در جاده‌های پرپیچ و خم یا در سطوح لغزنده (مانند مسیرهای یخ‌زده، خیس یا آب‌گرفته)، در سطوح سنگی یا در مسیرهایی که دچار سیلاب شده‌اند، هرگز از سیستم **GRA** استفاده نکنید.

• هرگز در مناطق خارج از جاده یا روی جاده‌های خاکی از سیستم **GRA** استفاده نکنید.

• باید سرعت و فاصله با خودروی جلویی را بر اساس دید، شرایط جوی، وضعیت جاده و شرایط ترافیکی تنظیم کنید.

• پس از استفاده، باید به سرعت **GRA** را غیرفعال کنید تا از استفاده نادرست آن و بروز حوادث جلوگیری شود.

## سیستم کروز کنترل (GRA)

### مقدمه‌ای بر موضوع

این بخش شامل اطلاعاتی درباره موضوعات زیر است:

- کنترل سیستم کروز کنترل (**GRA**) از طریق غربلیک فرمان چندمنظوره
- عیب‌یابی

سیستم کروز کنترل (**GRA**) به خودرو کمک می‌کند تا سرعت تعیین شده توسط راننده را به‌طور مداوم حفظ کند.

### محدوده سرعت

زمانی که سرعت خودرو بالاتر از حدود **20 km/h** باشد، می‌توان از سیستم کروز کنترل استفاده کرد.

### رانندگی با سیستم کروز کنترل

همیشه می‌توان با سرعت بالاتر از سرعت ذخیره شده برای سبقت گرفتن و سایر موارد اقدام کرد. در حین فرآیند شتاب‌گیری، **GRA** به‌طور موقت تنظیمات را متوقف می‌کند و پس از اتمام فرآیند، سیستم به سرعت ذخیره شده باز می‌گردد و ادامه تنظیمات را انجام می‌دهد.

دکمه **+** یا **RES** را فشار داده و نگه دارید تا سرعت ذخیره شده را به طور مداوم تغییر دهید. خودرو سرعت فعلی را با افزایش یا کاهش تزریق سوخت تنظیم می‌کند. خودرو به طور فعال سرعت خود را کاهش نمی‌دهد.

### غیرفعال کردن موقت تنظیمات

- دکمه **CNL** یا **RES** را یکبار فشار دهید، یا پدال ترمز را فشار دهید. سرعت خودرو همچنان ذخیره می‌ماند.

### بازیابی تنظیمات

- دکمه **RES** را فشار دهید.

این سیستم سرعت خودرو را دوباره با توجه به سرعت کروز ذخیره شده کنترل می‌کند.

### غیرفعال کردن GRA

- دکمه **RES** را فشار دهید و نگه دارید.

سیستم کروز کنترل غیرفعال شده و سرعت ذخیره شده حذف می‌شود.

### تغییر به محدودکننده سرعت

- دکمه **SET** روی غریبک فرمان چندمنظوره را فشار دهید و سپس در صفحه کیلومتر گزینه مورد نظر را انتخاب کنید.

سیستم کروز کنترل را غیرفعال کنید.

### عیب‌یابی

📖 به ابتدای بخش در صفحه ۱۵۲ مراجعه کنید. ⚠️

⚠️! سیستم کروز کنترل دچار نقص است.

- برای بررسی به نمایندگی مجاز شرکت مراجعه کنید.

### نقص کنترل متوقف کردن یا غیرفعال کردن خودکار

این مشکل ممکن است در شرایط زیر اتفاق بیفتد:

- خودرو به مدت طولانی با سرعتی بالاتر از سرعت ذخیره شده در حال حرکت باشد.
- اهرم دنده در موقعیت **D/S** نباشد.
- سیستم‌های کمک ترمز مانند **ASR** یا **ESC** خودرو فعال شده باشند.
- خودرو توسط سیستم ایمنی پیشگیری برخورد از جلو یا عملکرد ترمز اضطراری، ترمز شده باشد. ← صفحه ۱۶۱
- اگر همچنان مشکل پا برجاست، سیستم کروز کنترل را غیرفعال کرده و برای بررسی به نمایندگی مجاز شرکت مراجعه کنید.

- سرعت کروز تعیین شده نباید خیلی زیاد باشد و باید با وضعیت کنونی جاده، ترافیک و شرایط جوی مطابقت داشته باشد، در غیر این صورت، احتمال بروز حادثه بسیار زیاد است.
- هنگام حرکت خودرو در سراسیمه، سیستم **GRA** نمی‌تواند خودرو را با سرعت کروز تعیین شده ثابت نگه دارد و خودرو به دلیل وزن آن سرعت خواهد گرفت. در این زمان، باید به سرعت دنده را به دنده پایین‌تر تغییر دهید یا از پدال ترمز برای کاهش سرعت استفاده کنید.

### کنترل سیستم کروز کنترل (GRA) از طریق غریبک فرمان چندمنظوره

📖 به ابتدای بخش در صفحه ۱۵۲ مراجعه کنید. ⚠️



تصویر ۱۱۵ سمت چپ غریبک فرمان چندمنظوره: دکمه‌های کنترل **GRA**

### فعال کردن

- دکمه **RES** را فشار دهید.
- سرعت کروز هنوز ذخیره نشده و سرعت کنترل نمی‌شود.
- شروع به تنظیم کردن**
- هنگام رانندگی، دکمه **SET** را فشار دهید.
- سرعت فعلی خودرو به عنوان سرعت کروز ذخیره می‌شود و سیستم بر این اساس تنظیم می‌شود.
- علاوه بر این، چراغ نشانگر **RES** به رنگ سبز روشن است.

### تنظیم سرعت

در حین فرآیند تنظیم **GRA**، می‌توان سرعت ذخیره شده را تنظیم کرد:

- RES** +1 km/h
- SET** -1 km/h
- +** +10 km/h
- -10 km/h

مقدمه‌ای بر موضوع 

- این بخش شامل اطلاعاتی در مورد موضوعات زیر است:
- تنظیم عملکرد محدودکننده سرعت از طریق غریبک فرمان چندمنظوره ۱۵۵
  - عیب‌یابی ۱۵۶

محدودکننده سرعت می‌تواند به راننده کمک کند تا سرعت خودرو از سرعت ذخیره شده فراتر نرود.

## محدوده سرعت

هنگامی‌که سرعت خودرو در هنگام حرکت به جلو بالاتر از حدود 30 km/h باشد، می‌توان از محدودکننده سرعت استفاده کرد.

**غیرفعال کردن موقت محدودکننده سرعت در حین رانندگی**  
راننده با فشردن کامل پدال گاز (موقعیت کاهش دنده اجباری) می‌تواند به‌طور موقت محدودیت سرعت خودرو را غیرفعال کند. به محض اینکه سرعت خودرو از سرعت ذخیره شده فراتر رود، چراغ نشانگر به رنگ سبز شروع به چشمک زدن می‌کند و آژیر هشدار نیز به صدا در می‌آید. اما سرعت خودرو همچنان ذخیره شده است. وقتی سرعت خودرو به زیر سرعت ذخیره شده می‌رسد، عملکرد تنظیم محدودکننده سرعت به‌طور خودکار فعال می‌شود.

## آنچه نمایشگر نشان می‌دهد

زمانی‌که محدودکننده سرعت فعال است، صفحه کیلومتر سرعت ذخیره شده و وضعیت محدودکننده سرعت را نشان می‌دهد:

 محدودکننده سرعت فعال می‌باشد: عملکرد تنظیم فعال شده است.

اگر محدودکننده سرعت تنظیم نشده باشد، چراغ نشانگر روشن نخواهد شد یا به رنگ خاکستری روشن می‌شود.

## رانندگی در سرایشی

هنگام رانندگی در سرایشی، سرعت خودرو ممکن است به دلیل شیب جاده از سرعت ذخیره شده فراتر رود. در این صورت با استفاده از پدال ترمز، سرعت خودرو را کاهش دهید و در صورت لزوم دنده را پایین آورید.

پس از استفاده، حتماً عملکرد محدودکننده سرعت را خاموش کنید تا از تنظیم تصادفی سرعت جلوگیری شود.

- حتی اگر خودرو به محدودکننده سرعت مجهز باشد، راننده باید سرعت خودرو را با توجه به شرایط کنترل کند و در مواقعی که نیازی به سرعت بالا نیست، از رانندگی با سرعت بالا خودداری کند.
- استفاده از محدودکننده سرعت در شرایط جوی نامساعد بسیار خطرناک است و ممکن است در عبور از مسیرهای خیس، یخ‌زده یا دارای برگ درختان باعث حوادث جدی و جراحات شود. بنابراین، از محدودکننده سرعت تنها باید در شرایط مساعد جاده و آب و هوایی استفاده شود.
- هنگامی‌که خودرو در سرایشی حرکت می‌کند، محدودکننده سرعت نمی‌تواند سرعت خودرو را محدود کند و خودرو به دلیل وزنش شتاب خواهد گرفت؛ در این صورت، باید بلافاصله دنده را در دنده پایین‌تر قرار داده یا از پدال ترمز استفاده کنید تا سرعت را کاهش دهید.



به ابتدای بخش در صفحه ۱۵۴ مراجعه کنید

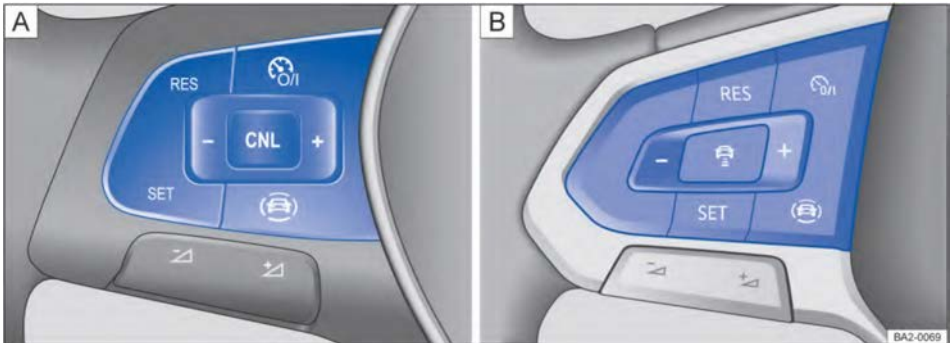

تصویر ۱۱۶ سمت چپ غربلیک فرمان چندمنظوره: دکمه‌های کنترل محدودکننده سرعت (نوع اول)

دکمه را فشار دهید:  $10 \text{ km/h}$ -  
 غربلیک فرمان - نوع ۲ ← تصویر ۱۱۷: یا انگشت خود را  
 از بالا به پایین بر روی دکمه بکشید.  
 بسته به تجهیزات مدل خودرو، با نگه داشتن دکمه  
 مربوطه می‌توانید سرعت ذخیره شده را به‌طور مداوم  
 تغییر دهید.

#### غیرفعال کردن تنظیم به طور موقت

- دکمه یا را فشار دهید.  
 با این حال، سرعت خودرو هنوز در سیستم ذخیره شده  
 است.

#### بازگرداندن تنظیمات

- دکمه را فشار دهید.  
 هنگامی که سرعت فعلی خودرو کمتر از سرعت ذخیره  
 شده باشد، محدودکننده سرعت دوباره فعال می‌شود.

#### غیرفعال کردن عملکرد محدود کننده سرعت

- دکمه را فشار داده و نگه دارید.  
 محدودکننده سرعت غیرفعال می‌شود، اما سرعت هنوز  
 در سیستم ذخیره شده است (حتی هنگامی که دکمه  
 استارت در حالت OFF قرار گیرد).

#### تغییر به سیستم کروز کنترل (GRA) یا سیستم کروز

##### کنترل تطبیقی (ACC)

- دکمه بر روی غربلیک فرمان چند منظوره را فشار  
 داده و GRA یا ACC را در صفحه کیلومتر انتخاب  
 کنید.



تصویر ۱۱۷ سمت چپ غربلیک فرمان چندمنظوره:  
 دکمه‌های کنترل محدودکننده سرعت (نوع دوم)

#### فعال کردن محدودکننده سرعت

- دکمه را فشار دهید.  
 سرعت تنظیم شده قبلی همچنان در سیستم ذخیره  
 شده است، اما هنوز تنظیمات کنترلی انجام نشده است.

#### تنظیم کردن

- در حین رانندگی دکمه را فشار دهید.  
 سرعت فعلی خودرو به‌عنوان حد بالای سرعت خودرو  
 ذخیره شده است.

#### تنظیم سرعت خودرو

می‌توانید سرعت ذخیره شده را تنظیم کنید:

دکمه را فشار دهید:  $+1 \text{ km/h}$

دکمه را فشار دهید:  $-1 \text{ km/h}$

دکمه را فشار دهید:  $+10 \text{ km/h}$

غربلیک فرمان - نوع ۲ ← تصویر ۱۱۷: یا انگشت خود را  
 از پایین به بالا بر روی دکمه بکشید.



📖 به ابتدای بخش در صفحه ۱۰۴ مراجعه کنید. ⚠️

### اختلال در کنترل خودکار

- عملکرد دچار نقص شده است. محدودکننده سرعت را خاموش کنید و به نمایندگی مجاز شرکت مراجعه کنید. به منظور ایمنی، راننده باید پدال گاز را رها کند یا سیستم را خاموش کند تا محدودکننده سرعت به طور کامل غیرفعال شود.

### انجام نشدن تنظیمات

- حالت رانندگی انتخاب شده فعلی اجازه نمی‌دهد که تنظیم آغاز شود. یک حالت رانندگی دیگر را انتخاب کرده و فرایند را تکرار کنید.

### عدم عملکرد صحیح دکمه‌های لمسی

رطوبت، کثیفی، چربی و غیره ممکن است باعث کاهش حساسیت دکمه‌های لمسی شوند. مطمئن شوید که دکمه‌های لمسی تمیز و خشک هستند.

### سیستم کروزر کنترل تطبیقی (ACC)

#### 📖 مقدمه‌ای بر موضوع

این فصل حاوی اطلاعاتی در مورد موضوعات زیر است:

- شرایط خاص رانندگی ۱۰۷
- محدودیت‌های سیستم ACC ۱۰۷
- فعال و غیرفعال کردن سیستم ACC ۱۰۹
- تنظیمات ACC ۱۶۰
- عیب‌یابی ۱۶۰

سیستم کروزر کنترل تطبیقی (ACC) می‌تواند سرعت تنظیم شده را به طور ثابت حفظ کند. هنگامی که خودرو به خودرو جلویی نزدیک می‌شود، ACC به طور خودکار سرعت خودرو را تنظیم می‌کند تا فاصله تنظیم شده را حفظ کند.

### محدوده سرعت خودرو

ACC می‌تواند در محدوده سرعت 30 km/h تا 150 km/h تنظیم شود. بسته به تجهیزات مدل خودرو، محدوده سرعت ممکن است کمی متفاوت باشد.

### استفاده از کروزر کنترل تطبیقی در حین رانندگی

راننده می‌تواند در هر زمانی کنترل تنظیمات ACC را به دست گیرد. در هنگام ترمز کردن، سیستم تنظیمات را قطع می‌کند. هنگام شتاب‌گیری، سیستم در طول شتاب‌گیری تنظیمات را قطع کرده و پس از اتمام شتاب‌گیری، تنظیمات را ادامه می‌دهد.

### مشخص کنید که آیا خودرو به سیستم ACC مجهز

#### است یا خیر

اگر تنظیمات ACC در منوی تنظیمات خودرو در سیستم نمایش اطلاعات و سرگرمی قابل دسترس باشد، به این معناست که خودرو به ACC مجهز است. ← صفحه ۳۸

#### الزامات ترمز

🚫 اگر کاهش سرعت خودکار ACC کافی نباشد، ACC از طریق سیستم نمایش اطلاعات و سرگرمی در صفحه کیلومتر درخواست ترمز اضافی می‌کند. در این زمان همزمان چراغ هشدار قرمز رنگ روشن شده و آژیر صوتی پخش می‌شود. در این صورت فوراً ترمز کنید!

#### رادار سنسور

سیستم ACC وضعیت ترافیک را با استفاده از سنسورهای رادار در جلوی خودرو تشخیص می‌دهد ← صفحه ۹ و ۱۰. محدوده تشخیص سنسور رادار تا ۱۶۰ متر است.

#### ⚠️ هشدار

تکنولوژی هوشمند سیستم کروزر کنترل تطبیقی (ACC) نمی‌تواند قوانین فیزیکی را نقض کند و دارای محدودیت‌های سیستمی خاص خود است. استفاده نادرست یا بی‌توجهی هنگام استفاده از ACC می‌تواند به‌راحتی منجر به حوادث جدی و جراحات شود! بنابراین، راننده باید همچنان به دقت به وضعیت جاده و ترافیک توجه داشته باشد و مراقب باشد که حادثه‌ای رخ ندهد.

- شما باید سرعت و فاصله خود با خودروی جلویی را بر اساس دید، شرایط آب و هوا، وضعیت جاده و ترافیک تنظیم کنید.
- به دلایل ایمنی، از استفاده از ACC در شرایطی که دید خوبی ندارید، در سراسیمگی‌ها و جاده‌های پر پیچ و خم، یا هنگام رانندگی بر روی سطوح لغزنده (مانند جاده‌های یخ زده، برفی، خیس یا آب‌گرفته) خودداری کنید.
- هنگام رانندگی در خارج از جاده یا در جاده‌های خاکی از استفاده از ACC خودداری کنید. تنها در جاده‌های آسفالت شده از ACC استفاده کنید.
- بسته به تجهیزات خودرو، سیستم ACC ممکن است به وسایل نقلیه ساکن واکنش نشان ندهد.
- سیستم ACC به افراد، حیوانات و خودروهایی که از عرض جاده عبور می‌کنند یا در همان خط به خودرو نزدیک می‌شوند، واکنش نشان نمی‌دهد.

- سیستم ACC در شرایط زیر فعال نمی‌شود:
- زمان پارک بیش از ۳ دقیقه طول بکشد.
- یکی از درب‌های خودرو باز شود.
- دکمه استارت در حالت OFF قرار گیرد.

### هشدار

اگر صفحه کیلومتر نشان دهد که ACC فعال است و خودروی جلویی شروع به حرکت کند، خودروی شما نیز به‌طور خودکار شروع به حرکت خواهد کرد. در برخی موارد، سنسورهای رادار ممکن است موانع موجود در مسیر حرکت خودرو را شناسایی نکنند، که می‌تواند منجر به حوادث جدی یا مرگ شود.

- قبل از شروع به حرکت، همیشه به دقت وضعیت جاده را بررسی کنید و در صورت نیاز، از پدال ترمز برای توقف حرکت خودرو استفاده کنید.

### محدودیت‌های سیستم ACC

به ابتدای بخش در صفحه ۱۵۶ مراجعه کنید. ⚠️

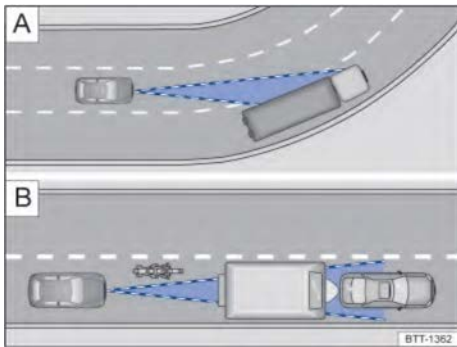

تصویر ۱۱۸ A در حال پیچیدن، B خودرو خارج از محدوده تشخیص سنسور رادار است.

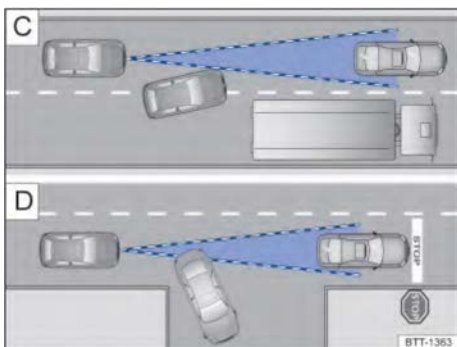

تصویر ۱۱۹ C خودروهایی که در حال تغییر لاین هستند. D خودروهایی که در حال پیچیدن یا توقف کردن هستند.

- اگر سیستم ACC نمی‌تواند به اندازه کافی سرعت را کاهش دهد، راننده باید فوراً پدال ترمز را فشار دهد تا سرعت خودرو را طبق نیاز سیستم کاهش دهد.
- اگر پیام نیاز به اعمال ترمز بر روی صفحه کیلومتر نشان داده شد، باید فوراً از پدال ترمز استفاده کنید.
- اگر سیستم از راننده می‌خواهد که کنترل خودرو را بر عهده بگیرد و خودرو همچنان در حال حرکت است، راننده باید از پدال ترمز استفاده کند.
- راننده باید همیشه آماده باشد تا از طریق افزایش سرعت یا ترمز، خودرو را کنترل کند.

### شرایط خاص رانندگی

به ابتدای بخش در صفحه ۱۵۶ مراجعه کنید. ⚠️

#### سبقت گرفتن

اگر در هنگام سبقت، چراغ راهنمای سمت چپ روشن شود، سیستم ACC سرعت خودرو را بالا می‌برد و فاصله با خودروی جلویی را کاهش می‌دهد. با این حال، سرعت از حد تعیین شده تجاوز نخواهد کرد. پس از تغییر لاین، اگر سیستم ACC خودرویی را در جلو تشخیص ندهد، سرعت خودرو را تا سرعت تنظیم شده بالا می‌برد.

#### شرایط ترافیک توقف و حرکت

بسته به تجهیزات مدل خودرو، برای خودروهای مجهز به DS®G، سیستم ACC می‌تواند سرعت خودرو را تا توقف کامل کاهش دهد. در این حالت، ACC همچنان فعال باقی می‌ماند و صفحه کیلومتر چند ثانیه ACC را آماده نشان می‌دهد. در این مدت، اگر خودروی جلویی حرکت کند، خودروی شما نیز به‌طور خودکار دوباره شروع به حرکت می‌کند.

برای خودروهای مجهز به سیستم کمک رانندگی نیمه اتوماتیک (Travel Assist)، این زمان را می‌توان با دست گرفتن غربلیک فرمان افزایش داد. برای تمدید یا فعال‌سازی مجدد وضعیت آماده به حرکت، نیاز است که:

- دکمه RES را فشار دهید.
- یا برای خودروهای مجهز به سیستم کمک رانندگی نیمه اتوماتیک (Travel Assist)، دوباره غربلیک فرمان را در دست بگیرید.
- اگر وضعیت آماده به حرکت غیرفعال شود و خودروی جلویی شروع به حرکت کرده باشد، نیاز است که:
- دکمه RES را فشار دهید یا به‌طور موقت پدال گاز را فشار دهید.

## شرایطی که نباید از ACC استفاده کرد

به دلیل محدودیت‌های سیستم ACC، استفاده از این سیستم در شرایط رانندگی زیر مناسب نیست و باید غیر فعال شود. ← ، به ابتدای بخش در صفحه ۱۵۶ مراجعه کنید:

- هنگام رانندگی در باران شدید، برف سنگین، یا در جاده‌هایی با جریان آب قوی.
- هنگام رانندگی در مکان‌های ساخت و ساز، تونل‌ها، یا ایستگاه‌های عوارضی.
- هنگام رانندگی در جاده‌های پرپیچ و خم، مانند جاده‌های کوهستانی.
- هنگام رانندگی خارج از جاده.
- رانندگی در پارکینگ‌ها.
- رانندگی بر روی جاده‌هایی که اشیاء فلزی در آنها وجود دارد، مانند ریل‌های راه‌آهن.
- رانندگی بر روی سطوح شنی.
- رانندگی در جاده‌های چند لایه وقتی که خودروهای دیگر در لاین‌های سبقت با سرعت پایین‌تر حرکت می‌کنند.

- پس از اینکه اجزای منطقه سنسور رادار تحت تأثیر اصابت نیروهای خارجی قرار گیرند، مانند برخورد از عقب با خودروی جلویی.

## تأخیر در واکنش ACC

وقتی سنسور رادار در شرایط محیطی قرار دارد که بر عملکرد آن تأثیر می‌گذارد، واکنش سیستم ممکن است با تأخیر همراه باشد. بنابراین، در هنگام شروع حرکت و در طول رانندگی ممکن است محدودیت عملکردی با تأخیر نمایش داده شود ← ، به ابتدای بخش در صفحه ۱۵۶ مراجعه کنید.

## ACC به چیزها و شرایط زیر واکنش نشان نمی‌دهد:

سنسورهای رادار فقط خودروهایی را که در همان جهت در حال حرکت هستند شناسایی می‌کنند. ACC به موارد زیر واکنش نشان نمی‌دهد:

- افراد
- حیوانات
- خودروهای ساکن
- خودروهای عبوری یا در حال حرکت از روبرو.
- سایر موانع غیر متحرک.

## خودروهای ثابت



اگر یک خودرو که توسط سیستم ACC شناسایی شده است، دور بزند یا از لاین خود خارج شود و در جلوی آن یک خودرو متوقف باشد، ACC به این خودروی ساکن واکنشی نشان نخواهد داد. ← تصویر ۱۱۹ 

## پیچیدن

تشخیص سنسورهای رادار همیشه در یک خط مستقیم صورت می‌گیرد. در نتیجه، ممکن است ناگهان خودروهای در حال پیچیدن سریع را شناسایی کنند یا اصلاً نتوانند خودروهای جلو را شناسایی کنند. ← تصویر ۱۱۸ 

## وسایل نقلیه خارج از محدوده سنسور

ACC ممکن است در شرایط رانندگی زیر واکنشی نشان ندهد، با تأخیر واکنش نشان دهد یا به‌طور غیرعادی واکنش نشان دهد:

- به خودروهایی که در نواحی نزدیک به خودروی شما ولی خارج از دامنه سنسور در حال حرکت هستند، مانند موتورسیکلت‌ها ← تصویر ۱۱۸ 
- خودروهایی که از لاین مجاور جلوی خودروی شما به لاین شما تغییر مسیر می‌دهند ← تصویر ۱۱۹ 
- خودروهایی که دارای قطعات نصب شده یا اضافه شده بیرون‌زده هستند.

## هشدار

استفاده از ACC در شرایط رانندگی فوق ممکن است باعث بروز حادثه یا آسیب جدی به افراد و نقض قوانین و مقررات شود.

به ابتدای بخش در صفحه ۱۵۶ مراجعه کنید. ⚠️

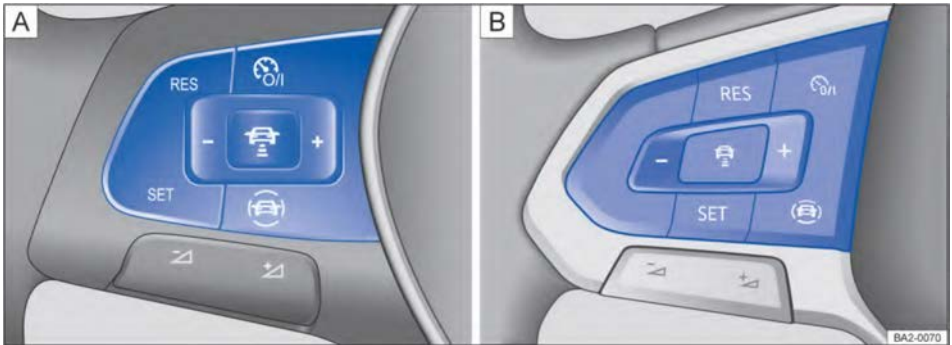

تصویر ۱۲۰ سمت چپ غربیک فرمان چندمنظوره: دکمه‌های تنظیم ACC (نوع ۱)

بسته به وضعیت رانندگی، نشانگرهای زیر روشن می‌شوند:

تنظیم ACC

ACC تنظیم شده، هیچ خودرویی در جلو شناسایی نشده است.

ACC فعال شده و خودرویی در جلو شناسایی شده است.

#### غیرفعال کردن موقت تنظیمات

- دکمه را یکبار فشار دهید یا پدال ترمز را فشار دهید.

در این صورت، چراغ نشانگر به رنگ خاکستری روشن می‌شود و تنظیمات سرعت و فاصله همچنان ذخیره می‌شوند.

اگر سیستم ضد لغزش (ASR) فعال شود، تنظیمات به طور خودکار متوقف خواهد شد.

#### فعال کردن مجدد تنظیمات

- دکمه را فشار دهید.

ACC از آخرین سرعت و فاصله تنظیم شده استفاده می‌کند. صفحه کیلومتر سرعت تنظیم شده را نشان می‌دهد و چراغ نشانگر به رنگ سبز روشن می‌شود.

#### غیرفعال کردن ACC

- دکمه را فشار داده و نگه دارید.

سرعت تنظیم شده حذف می‌شود.

#### تغییر به محدودکننده سرعت

- دکمه را فشار دهید و سپس محدودکننده سرعت را در صفحه کیلومتر انتخاب کنید. ACC غیرفعال می‌شود.



تصویر ۱۲۱ سمت چپ غربیک فرمان چندمنظوره: دکمه‌های تنظیم ACC (نوع ۲)

#### فعال کردن ACC

- دکمه را فشار دهید.

چراغ نشانگر خاکستری است و ACC تنظیم نمی‌شود.

#### تنظیم کردن

اگر از سیستم کمک رانندگی نیمه اتوماتیک (Travel Assist) به سیستم ACC تغییر دهید و سیستم کمک رانندگی نیمه اتوماتیک در حالت کنترل باشد، خودرو همچنان تحت کنترل باقی می‌ماند و ACC حالت تنظیم را حفظ خواهد کرد.

- هنگام رانندگی در جهت جلو، دکمه را فشار دهید. ACC سرعت فعلی خودرو را ذخیره می‌کند و فاصله تنظیم شده با خودروی جلویی را حفظ می‌نماید. اگر سرعت فعلی خارج از محدوده سرعت تعیین شده سیستم باشد، ACC سرعت را به سرعت کمتر (وقتی سرعت کمتر است) یا سرعت بالاتر (وقتی سرعت بیشتر است) تنظیم خواهد کرد.

📖 به ابتدای بخش در صفحه ۱۵۶ مراجعه کنید. ⚠️

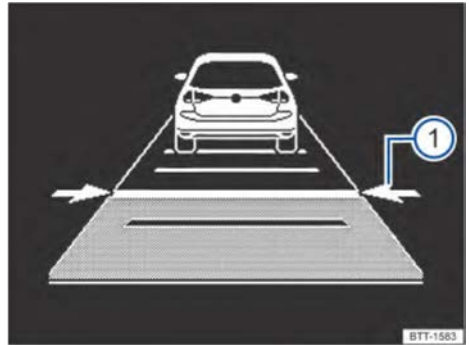

تصویر ۱۲۲ صفحه کیلومتر: تنظیم فاصله (تصویر، تنظیم ACC)

### تنظیم فاصله بین وسایل نقلیه

فاصله خودرو را می‌توان در ۵ سطح از کم تا زیاد تنظیم کرد:

- دکمه و سپس دکمه یا را فشار دهید.
- یا دکمه را پشت سر هم فشار دهید تا فاصله دلخواه تنظیم شود.

صفحه کیلومتر سطح تنظیم شده را نشان می‌دهد ← تصویر ۱۲۲ (1). مقررات قانونی در خصوص فواصل بین خودروهای کوچک را رعایت کنید.

هنگامی که ACC فعال است، می‌توان فاصله را از طریق منوی تنظیمات خودرو در سیستم نمایش اطلاعات و سرگرمی ← صفحه ۳۸ تنظیم کرد.

اگر ACC تنظیم نشده باشد، فاصله تنظیم شده و نماد خودرو در صفحه کیلومتر برجسته نخواهد شد.

### تنظیم سرعت خودرو

سرعت ذخیره شده را می‌توان در محدوده سرعت مشخص شده از طریق کلید چندمنظوره روی غربلیک فرمان به شرح زیر تنظیم کرد:

دکمه را فشار دهید: +1 km/h

دکمه را فشار دهید: -1 km/h

دکمه را فشار دهید: +10 km/h

غربلیک فرمان - نوع ۲ ← تصویر ۱۲۱: یا انگشت خود را از پایین به بالا بر روی دکمه بکشید.

دکمه را فشار دهید: -10 km/h

غربلیک فرمان - نوع ۲ ← تصویر ۱۲۱: یا انگشت خود را از بالا به پایین بر روی دکمه بکشید.

بسته به مدل خودرو، دکمه مربوطه را فشار داده و نگه دارید تا سرعت ذخیره شده تغییر کند.

### انتخاب حالت تنظیم

شما می‌توانید ویژگی‌های حرکتی تنظیم ACC را تعیین کنید:

- برای خودروهایی که دارای قابلیت انتخاب حالت رانندگی هستند: حالت رانندگی مورد نظر را تنظیم کنید ← صفحه ۱۳۸.
- برای خودروهایی که دارای قابلیت انتخاب حالت رانندگی نیستند: حالت رانندگی مورد نظر را از طریق منوی تنظیمات خودرو در سیستم نمایش اطلاعات و سرگرمی تنظیم کنید ← صفحه ۳۸.

### ⚠️ هشدار

اگر فاصله تا وسیله نقلیه جلویی کمتر از حداقل فاصله تعیین شده باشد و سرعت خودرو از خودروی جلویی بیشتر باشد، اثر ترمز ACC دیگر نمی‌تواند ایمنی را تضمین کند و ممکن است برخورد از عقب رخ دهد. در هوای بارانی و زمستانی، خط ترمز افزایش می‌یابد.

• ACC نمی‌تواند تمام موقعیت‌های رانندگی را به درستی شناسایی کند.

- راننده باید در هر زمان آماده ترمز کردن باشد.
- اگر راننده پدال گاز را فشار دهد، کنترل سرعت و فاصله به عهده او خواهد بود. در این وضعیت، ACC به‌طور خودکار ترمز نخواهد کرد.
- مقررات مربوط به حداقل فاصله را رعایت کنید.
- در شرایط لغزنده، برفی یا دید نامناسب، همیشه فاصله بیشتری را با خودروی جلویی تعیین کنید.

برخی از تنظیمات را می‌توان در حساب‌های کاربری شخصی‌سازی شده ذخیره کرد و هنگام تغییر حساب کاربری به‌طور خودکار فراخوانی کرد. ← صفحه ۳۹

### عیب‌یابی

📖 به ابتدای بخش در صفحه ۱۵۶ مراجعه کنید. ⚠️

### 🔧 غیرفعال بودن سیستم ACC

چراغ نشانگر به رنگ زرد روشن می‌شود. در این صورت ممکن است:

- سنسور رادار کثیف باشد. سنسور رادار را تمیز کنید ← صفحه ۲۶۷.
- شرایط جوی مانند برف، یا باقی‌مانده مواد پاک‌کننده بر روی میدان دید سنسور رادار تأثیر گذاشته باشد. سنسور رادار را تمیز کنید ← صفحه ۲۶۷.
- قطعات جانبی، تزئینات براکت پلاک یا پرچسب‌ها میدان دید سنسور رادار را مختل کرده باشند. محیط اطراف سنسور رادار را تمیز کنید.

لطفاً توجه داشته باشید: تنظیم و کالیبره کردن سیستم کنترل کروز تطبیقی (ACC) نیاز به استفاده از ابزار و تجهیزات خاصی دارد. اگر نیاز به تنظیم و کالیبره کردن سیستم دارید، باید با نمایندگی مجاز شرکت ارتباط برقرار کنید تا کارهای مربوطه انجام شود!

### عدم عملکرد صحیح دکمه‌های لمسی

رطوبت، کثیفی، چربی و غیره ممکن است باعث کاهش حساسیت دکمه‌های لمسی شوند. مطمئن شوید که دکمه‌های لمسی تمیز و خشک هستند.

### سیستم ایمنی پیشگیری برخورد از جلو (Front Assist)

#### مقدمه‌ای بر موضوع

این بخش شامل اطلاعاتی در مورد موضوعات زیر است:

- سطوح هشدار و مداخله ترمز ۱۶۲
- محدودیت‌های سیستم ۱۶۳
- سیستم تشخیص عابر پیاده ۱۶۴
- عملکرد سیستم ایمنی پیشگیری برخورد از جلو (Front Assist) ۱۶۵
- عیب‌یابی ۱۶۵

سیستم ایمنی پیشگیری برخورد از جلو (Front Assist) که شامل عملکرد ترمز اضطراری و سیستم شناسایی عابران پیاده است، می‌تواند به جلوگیری از حوادث کمک کند.

سیستم ایمنی پیشگیری برخورد از جلو ممکن است قبل از وقوع حادثه به راننده هشدار دهد، در زمان بروز وضعیت خطرناک برای خودرو، برای ترمز اضطراری آماده شود و به راننده در ترمز کردن و شروع به ترمز خودکار کمک کند. زمان هشدار ممکن است بسته به شرایط ترافیکی و سبک رانندگی راننده متفاوت باشد. سیستم ایمنی پیشگیری برخورد از جلو نمی‌تواند جایگزین توجه راننده شود.

### رانندگی با سیستم ایمنی پیشگیری برخورد از جلو

فشاردن پدال گاز یا چرخاندن غریبک فرمان باعث توقف مداخله ترمز سیستم ایمنی پیشگیری برخورد از جلو می‌شود.

### فرآیند ترمز خودکار

سیستم ایمنی پیشگیری برخورد از جلو می‌تواند سرعت خودرو را کاهش داده و آن را متوقف کند، اما ممکن است برای اطمینان از توقف خودرو به دخالت راننده نیاز باشد که در این حالت می‌بایست راننده پدال ترمز را فشار دهد.

- سنسور رادار جابه‌جا شده یا آسیب دیده باشد، برای مثال، به دلیل آسیب‌دیدگی قسمت جلویی خودرو. برای بررسی آسیب‌دیدگی به ← صفحه ۲۷۴ مراجعه کنید.
- آسیب‌دیدگی یا نقصی وجود داشته باشد. موتور را خاموش کنید و دوباره روشن کنید.
- جلوی خودرو رنگ‌آمیزی یا تغییر داده شده باشد.
- از لوگوی غیر اصل فولکس‌واگن استفاده شده باشد.
- اگر مشکل برطرف نشد، لطفاً برای بررسی و تعمیر به نمایندگی مجاز شرکت مراجعه کنید.

### عدم عملکرد صحیح ACC

ممکن است:

- سنسور رادار کثیف باشد. در این صورت سنسور رادار را تمیز کنید ← صفحه ۲۶۷.
- محدودیت‌های سیستم رعایت نشده باشد ← صفحه ۱۵۷.
- ترمزها بیش از حد گرم شده باشند، که در این صورت کنترل ACC به طور خودکار قطع می‌شود.
- اجازه دهید ترمزها خنک شوند و عملکرد را دوباره بررسی کنید.
- اگر خودروی جلویی ناگهان ترمز کند ACC ممکن است واکنشی نشان ندهد. بسته به موقعیت، ترمز بگیرید و خودرو را خودتان هدایت کنید.
- اگر مشکل برطرف نشد، لطفاً برای بررسی و تعمیر به نمایندگی مجاز شرکت مراجعه کنید.

### تنظیم کردن امکان‌پذیر نیست

مطمئن شوید که شرایط زیر برآورده شده است:

- اهرم دنده در موقعیت D/S یا در دنده Tiptronic قرار داشته باشد.
- چراغ‌های ترمز خودرو به درستی کار کنند.
- سیستم پایداری الکترونیکی تنظیم نشده باشد.
- پدال ترمز فشرده نشده باشد.

### صدای غیرعادی در حین فرآیند ترمز خودکار

این یک پدیده طبیعی است و نقص به حساب نمی‌آید.

### تنظیم و کالیبره کردن سیستم کروز کنترل تطبیقی (ACC)

- سیستم کروز کنترل تطبیقی (ACC) باید در شرایط زیر تنظیم و کالیبره شود:
- برآکت تنظیم نصب سنسور سیستم کنترل فاصله خودکار جدا و نصب شده باشد.
- سنسور سیستم کنترل فاصله خودکار جدا و نصب شده باشد.
- در حین انجام تنظیم چهار چرخ، زاویه جلو و/یا زاویه چرخ عقب تنظیم شده باشد.

اگر سیستم ایمنی پیشگیری برخورد از جلو برای ترمز خودرو فعال شود، حرکت پدال ترمز کوتاه می‌شود، که در این صورت ممکن است راننده احساس کند که پدال ترمز "سفت‌تر" شده است.

### سنسور رادار

سیستم ایمنی پیشگیری برخورد از جلو با استفاده از سنسور رادار واقع در قسمت جلوی خودرو وضعیت رانندگی را تشخیص می‌دهد ← صفحه ۹. محدوده تشخیص سنسور رادار حدوداً تا ۱۶۰ متر است.

### امکانات گنجانده شده

عملکرد ترمز اضطراری و سیستم شناسایی عابران پیاده (بسته به مدل خودرو) بخشی از سیستم ایمنی پیشگیری برخورد از جلو (Front Assist) هستند. پس از فعال‌سازی سیستم ایمنی پیشگیری برخورد از جلو، این عملکردها فعال می‌شوند.

- سیستم ایمنی پیشگیری برخورد از جلو ممکن است هشدارها و مداخلات غیر ضروری را در شرایط پیچیده رانندگی، مانند زمانی‌که یک علامت خطر (traffic island) ظاهر می‌شود، ارائه دهد.
- برای کسب اطلاعات دقیق در مورد تجهیزات سیستم خودرو، قبل از سفرهای طولانی با نمایندگی مجاز شرکت مشورت کنید.

### سطوح هشدار و مداخله ترمز

📖 به ابتدای بخش در صفحه ۱۶۱ مراجعه کنید 🚩

### هشدار فاصله

اگر سیستم، خطر ایمنی را به دلیل نزدیک بودن به خودروی جلو شناسایی کند، چراغ هشدار  روشن می‌شود. در این صورت، فاصله را افزایش دهید! محدوده سرعت: تقریباً 65 km/h تا 250 km/h.

### هشدار اولیه

اگر سیستم تشخیص دهد که احتمال برخورد با خودروی جلویی وجود دارد، خودرو را برای ترمز اضطراری احتمالی آماده خواهد کرد. سپس آژیر هشدار پخش شده و چراغ هشدار  به رنگ قرمز روشن می‌شود. در این صورت ترمز کنید یا تغییر مسیر دهید! با توجه به شرایط مختلف، عملکرد هشدار اولیه ممکن است در محدوده‌های سرعت زیر فعال شود:

### هشدار اولیه

خودروهای ثابت	حدود 30 km/h تا 85 km/h <sup>(a)</sup>
خودروهایی که در یک جهت حرکت می‌کنند	حدود 30 km/h تا 250 km/h <sup>(a)</sup>
عابران پیاده‌ای که در همان جهت حرکت می‌کنند	حدود 30 km/h تا 65 km/h <sup>(a)</sup>
عابران پیاده‌ای که در حال عبور از خیابان هستند.	حدود 30 km/h تا 65 km/h <sup>(a)</sup>

(a) این اطلاعات تقریبی هستند و تنها تحت شرایط ایده‌آل کاربرد دارند

### هشدار اضطراری

اگر راننده به هشدار اولیه واکنش نشان ندهد، سیستم می‌تواند یک بار مداخله ترمز فعال انجام داده و ترمز کوتاهی را اعمال کند تا راننده را از خطر برخورد آگاه کند. در این زمان ترمز کنید یا تغییر مسیر دهید!

### هشدار

فناوری هوشمند سیستم ایمنی پیشگیری برخورد از جلو نمی‌تواند قوانین فیزیکی را نقض کند و فقط در محدوده سیستم کار می‌کند! با بهره‌گیری از امکانات اضافی ارائه شده توسط سیستم ایمنی پیشگیری برخورد از جلو، ریسک نکنید. این سیستم نمی‌تواند از بروز حوادث و صدمات جدی جلوگیری کند و برای جلوگیری از برخورد با خودروی جلویی نباید به آن اعتماد کرد. راننده باید همیشه مسئول تمام اقدامات مربوط به رانندگی باشد.

- با توجه به میدان دید، شرایط آب و هوایی، سطح جاده و شرایط ترافیکی هنگام رانندگی، سرعت را تنظیم کنید و فاصله ایمن با وسیله نقلیه جلویی را حفظ کنید.
- باید توجه داشت که این سیستم نمی‌تواند در تمام سرعت‌ها تمام اشیاء را شناسایی کند ← صفحه ۱۶۳.
- اگر سیستم ایمنی پیشگیری برخورد از جلو هشدار داد، بلافاصله براساس شرایط جاده برای جلوگیری از برخورد با موانع ترمز کنید یا تغییر مسیر دهید.
- این سیستم ممکن است در صورت بروز نقص عملکرد، مثل از کار افتادن سیستم، هشدارها و مداخله‌های غیرضروری ارائه دهد. در چنین مواردی، در صورت لزوم، با توجه به شرایط، سیستم پیشگیری برخورد از جلو را غیرفعال کرده و آماده باشید تا کنترل خودرو را بر عهده بگیرید.





مداخله ترمز	
خودروهایی ثابت	حدود 5 km/h تا 85 km/h <sup>(a)</sup>
خودروهایی که در یک جهت حرکت می‌کنند	حدود 5 km/h تا 250 km/h <sup>(a)</sup>
عابران پیاده‌ای که در همان جهت حرکت می‌کنند	حدود 5 km/h تا 65 km/h <sup>(a)</sup>



(a) این اطلاعات تقریبی هستند و تنها تحت شرایط ایده‌آل کاربرد دارند

### عملکرد ترمز اضطراری

عملکرد ترمز اضطراری بخشی از سیستم ایمنی پیشگیری برخورد از جلو است. اگر راننده به یک حادثه واکنشی نشان ندهد، سیستم می‌تواند به‌طور خودکار خودرو را با افزایش تدریجی نیروی ترمز بدون اینکه از پیش هشدار دهد، متوقف کند. در این صورت، چراغ هشدار  به رنگ قرمز روشن می‌شود.

### محدودیت‌های سیستم

 به ابتدای بخش در صفحه ۱۶۱ مراجعه کنید. 

 /  پس از استارت زدن خودرو، سیستم ایمنی پیشگیری برخورد از جلو ممکن است در دسترس نباشد یا برای حدود ۳۰ ثانیه (یا بیشتر بسته به وضعیت رانندگی) عملکرد آن محدود باشد. در این زمان، بسته به تجهیزات مدل خودرو، چراغ نشانگر در صفحه کیلومتر به رنگ زرد یا سفید روشن می‌شود. هنگامی که چراغ نشانگر به رنگ سفید روشن می‌شود، چراغ هشدار  نیز ممکن است همزمان روشن شود.

سیستم ایمنی پیشگیری برخورد از جلو تابع قوانین فیزیک و محدودیت‌های سیستم است. همیشه هوشیار باشید و در صورت نیاز به‌طور فعال مداخله کنید!

### تاخیر در واکنش

هنگامی‌که سنسور رادار در محیطی قرار می‌گیرد که عملکرد آن تحت تأثیر قرار می‌گیرد، سیستم ممکن است با تأخیر واکنش نشان دهد. این ممکن است منجر به نمایش با تأخیر محدودیت‌های عملکردی در شروع رانندگی و در حین رانندگی شود.  به ابتدای بخش در صفحه ۱۶۱ مراجعه کنید.

با توجه به شرایط مختلف، عملکرد هشدار اضطراری ممکن است در محدوده‌های سرعت زیر فعال شود:

هشدار اضطراری	
خودروهایی که در یک جهت حرکت می‌کنند.	حدود 30 km/h تا 250 km/h <sup>(a)</sup>

(a) این اطلاعات تقریبی هستند و تنها تحت شرایط ایده‌آل کاربرد دارند

### ترمز خودکار

اگر راننده به هشدارهای اضطراری واکنش نشان ندهد، سیستم می‌تواند به‌طور خودکار با افزایش تدریجی نیروی ترمز، برای خودرو ترمز اعمال کند. این کار سرعت خودرو را در صورت احتمال برخورد کاهش می‌دهد و به کاهش عواقب حادثه کمک می‌کند. با توجه به شرایط مختلف، عملکرد ترمز خودکار ممکن است در محدوده‌های سرعت زیر فعال شود:

ترمز خودکار	
خودروهایی ثابت	حدود 5 km/h تا 55 km/h <sup>(a)</sup>
خودروهایی که در یک جهت حرکت می‌کنند	حدود 5 km/h تا 250 km/h <sup>(a)</sup>
عابران پیاده‌ای که در همان جهت حرکت می‌کنند	حدود 5 km/h تا 65 km/h <sup>(a)</sup>
عابران پیاده‌ای که در حال عبور از خیابان هستند.	حدود 5 km/h تا 65 km/h <sup>(a)</sup>

(a) این اطلاعات تقریبی هستند و تنها تحت شرایط ایده‌آل کاربرد دارند

### مداخله ترمز

اگر سیستم ایمنی پیشگیری برخورد از جلو تشخیص دهد که نیروی ترمز راننده در زمان خطر برخورد ناکافی است، سیستم به‌طور خودکار نیروی ترمز را افزایش می‌دهد تا سرعت خودرو در زمان برخورد احتمالی کاهش یابد. این می‌تواند عواقب حادثه را کاهش دهد. با توجه به شرایط مختلف، عملکرد مداخله ترمز ممکن است در محدوده‌های سرعت زیر فعال شود:



## اجسام غیر قابل تشخیص

- هنگامی که سیستم ایمنی پیشگیری برخورد از جلو دچار نقص باشد.

### غیرفعال کردن سیستم ایمنی پیشگیری برخورد از جلو

با توجه به محدودیت‌های سیستم، سیستم ایمنی پیشگیری برخورد از جلو باید در شرایط زیر غیرفعال شود ← ⚠️:

- هنگامی که خودرو خارج از محدوده ترافیک جاده‌های عمومی حرکت می‌کند، مانند رانندگی خارج از جاده یا مسابقه.

- هنگامی که خودرو در حال یکدک‌کش شدن یا حمل باشد.

- هنگامی که سنسور رادار توسط افزونه‌ها یا اجسام دیگر (مانند چراغ‌های جلوی اضافی) پوشانده شده باشد.

- هنگامی که سنسور رادار آسیب دیده باشد.

- هنگامی که نیروی خارجی قابل توجهی بر روی سنسور رادار اعمال شده باشد، مانند پس از برخورد از عقب. زمانی که سیستم چندین بار به‌صورت غیرضروری فعال شده باشد.

بسته به تجهیزات مدل خودرو، سیستم ایمنی پیشگیری برخورد از جلو ممکن است در شرایط زیر پاسخ ندهد، یا با تأخیر پاسخ دهد یا به طور غیرعادی پاسخ دهد:

- خودروهایی که خارج از محدوده سنسور و در نزدیکی خودرو حرکت می‌کنند، مانند خودروها یا موتورسیکلت‌هایی که در جلو حرکت می‌کنند.

- خودروهایی که از لاین مجاور جلوی خودروی شما به لاین شما تغییر مسیر می‌دهند.

- خودروها یا قطعات یا اجزای نصب شده بیرون زده.

- خودروهای روبه‌رو یا خودروهایی که از لاین شما عبور می‌کنند.

- عابران پیاده ساکن، عابران پیاده‌ای که از روبه‌رو می‌آیند و یا در جهت حرکت خودرو در حال حرکت می‌باشند.

- هنگامی که به دلیل دیده نشدن کامل یا جزئی، عابران پیاده یا دوچرخه‌سواران قابل تشخیص نیستند.

## محدودیت‌های عملکرد

تحت شرایط زیر، سیستم ایمنی پیشگیری برخورد از جلو ممکن است پاسخ ندهد، با تأخیر پاسخ دهد یا غیرعادی پاسخ دهد:

- هنگام رانندگی در پیچ‌های تند.

- رانندگی در باران شدید، برف سنگین یا جریان آب قوی.

- رانندگی در پارکینگ‌ها.

- رانندگی در جاده‌های دارای اشیاء فلزی مانند ریل راه‌آهن.

- هنگام حرکت به عقب.

- هنگامی که سیستم ضدلغزش (ASR) به‌صورت دستی خاموش شود.

- هنگامی که سیستم کنترل پایداری الکترونیکی (ESC) در حال تنظیم باشد.

- هنگامی که حالت رانندگی خارج از جاده فعال شود (بسته به تجهیزات خودرو).

- هنگامی که ESC Sport فعال است (بسته به تجهیزات خودرو) ← صفحه ۱۹۱.

- وقتی سنسورهای رادار با دوربین کثیف یا پوشیده شده باشند.

- وقتی چندین چراغ ترمز خودرو آسیب دیده باشند.

- هنگام شتاب‌گیری سریع یا فشردن کامل پدال گاز.

- در شرایط پیچیده رانندگی، مانند مشاهده علائم خطر.

- هنگامی که شرایط ترافیکی نامشخص است، مانند زمانی که خودروی جلویی ناگهان ترمز می‌کند یا سریع دور می‌زند.

## هشدار

غیرفعال کردن سیستم ایمنی پیشگیری برخورد از جلو در شرایط فوق ممکن است منجر به بروز حادثه و آسیب جدی شود.

## سیستم تشخیص عابر پیاده

📖 به ابتدای بخش در صفحه ۱۶۱ مراجعه کنید ⚠️

سیستم تشخیص عابر پیاده به جلوگیری یا کاهش پیامدهای برخورد با عابران پیاده در حال عبور از خیابان‌ها کمک می‌کند.

این سیستم زمانی که برخورد قریب‌الوقوع باشد، هشدار می‌دهد و زمانی که خودرو در وضعیت خطرناک قرار می‌گیرد، برای ترمز اضطراری آماده می‌شود. این سیستم در ترمز گرفتن به راننده کمک کرده و ترمز خودکار را فعال می‌کند. هنگام صدور هشدار، چراغ هشدار 🚨 نیز بر روی صفحه کیلومتر روشن خواهد شد.

هنگامی که سیستم ایمنی پیشگیری برخورد از جلو فعال می‌شود، سیستم تشخیص عابر پیاده هم به‌عنوان بخشی از سیستم ایمنی پیشگیری برخورد از جلو، در محدوده سرعت تقریباً 5 km/h تا 65 km/h فعال خواهد شد.

فناوری هوشمند سیستم تشخیص عابر پیاده نمی‌تواند از محدودیت‌های قوانین فیزیکی فراتر رود و تنها می‌تواند در محدوده‌های سیستم عمل کند. هرگز با تکیه بر افزایش راحتی توسط سیستم تشخیص عابر پیاده ریسک نکنید. راننده همیشه مسئول ترمزگیری به موقع می‌باشد.

- اگر سیستم تشخیص عابر پیاده هشدار داد، لطفاً بلافاصله براساس شرایط ترافیکی برای جلوگیری از برخورد با عابران، ترمز کرده یا تغییر مسیر دهید.
- سیستم تشخیص عابر پیاده نمی‌تواند به‌طور مستقل از بروز حوادث و صدمات جدی به عابران پیاده جلوگیری کند.
- در شرایط پیچیده رانندگی، مانند رانندگی در جاده‌های اصلی با انشعابات، سیستم تشخیص عابر پیاده ممکن است هشدارهای غیرضروری و اعمال ترمز غیرضروری انجام دهد.
- زمانی‌که عملکرد سیستم تشخیص عابر پیاده مختل شود، مثلاً در مواقعی که سنسور رادار پوشیده شده باشد یا در موقعیت اشتباه قرار گرفته باشد، ممکن است هشدارهای غیرضروری و مداخلات ترمز غیرضروری انجام دهد.
- راننده باید همیشه آماده باشد که کنترل خودرو را در دست بگیرد.

## فعال و غیرفعال کردن سیستم



- سیستم ایمنی پیشگیری برخورد از جلو را از طریق منوی سیستم نمایش اطلاعات و سرگرمی فعال یا غیرفعال کنید. ← صفحه ۳۸
- سیستم ایمنی پیشگیری برخورد از جلو را در منوی صفحه کیلومتر فعال یا غیرفعال کنید. ← صفحه ۳۶
- اگر سیستم ایمنی پیشگیری برخورد از جلو غیرفعال شود، سیستم هشداردهنده رعایت فاصله و عملکرد هشدار نیز غیرفعال خواهند شد و چراغ نشانگر  بر روی صفحه کیلومتر به رنگ زرد روشن خواهد شد.

## تنظیم سیستم هشداردهنده رعایت فاصله و هشدار اولیه

- سیستم ایمنی پیشگیری برخورد از جلو را فعال کنید.
- عملکرد مورد نظر را از طریق منوی تنظیمات خودرو در سیستم نمایش اطلاعات و سرگرمی فعال یا غیرفعال کنید. ← صفحه ۳۸
- بسته به مدل خودرو، زمان صدور هشدار برای عملکرد هشدار اولیه نیز قابل تنظیم است.

 برخی از تنظیمات را می‌توان در حساب‌های کاربری شخصی‌سازی شده ذخیره کرد و هنگام تغییر حساب کاربری به‌طور خودکار فراخوانی کرد. ← صفحه ۳۹

## عیب‌یابی

 به ابتدای بخش در صفحه ۱۶۱ مراجعه کنید 

## / فعال کردن سیستم ایمنی پیشگیری برخورد از جلو



بسته به تجهیزات خودرو، این چراغ نشانگر به رنگ زرد یا سفید روشن می‌شود. هنگامی‌که چراغ نشانگر به رنگ سفید روشن می‌شود، چراغ هشدار نیز ممکن است همزمان روشن شود. 

- سیستم ایمنی پیشگیری برخورد از جلو در دسترس نیست یا استفاده از آن محدود است. پس از پیمودن مسافت کوتاهی در مسیر مستقیم، سیستم ایمنی پیشگیری برخورد از جلو فعال خواهد شد و چراغ نشانگر خاموش می‌شود. اگر خودرو در حال حرکت نباشد، چراغ نشانگر همچنان روشن خواهد ماند.



## سیستم ایمنی پیشگیری برخورد از جلو در دسترس نیست و سنسور رادار میدان دید کافی ندارد.

- در این صورت ممکن است:
- سنسور رادار کثیف باشد. سنسور رادار را تمیز کنید. ← صفحه ۲۶۷
- دید سنسور رادار به دلیل شرایط آب و هوایی مانند هنگام بارش برف، یا باقی‌مانده مواد پاک‌کننده یا هر چیز دیگر محدود شده باشد. سنسور رادار را تمیز کنید. ← صفحه ۲۶۷

## عملکرد سیستم ایمنی پیشگیری برخورد از جلو (Front Assist)

 به ابتدای بخش در صفحه ۱۶۱ مراجعه کنید 

هنگامی‌که دکمه استارت در حالت ON قرار می‌گیرد، سیستم ایمنی پیشگیری برخورد از جلو و عملکرد هشدار اولیه ممکن است به‌طور خودکار فعال شوند.

 /  بسته به تجهیزات مدل خودرو، اگر سیستم ایمنی پیشگیری برخورد از جلو

(Front Assist) در دسترس نباشد یا به‌صورت محدود استفاده شود، این چراغ نشانگر به رنگ زرد یا سفید روشن می‌شود. هنگامی‌که چراغ نشانگر به رنگ سفید روشن شود، ممکن است چراغ هشدار نیز همزمان روشن شود 

توصیه می‌شود که همیشه سیستم ایمنی پیشگیری برخورد از جلو و همچنین سیستم هشداردهنده رعایت فاصله و عملکردهای هشدار را فعال نگه دارید، به جز در مواردی که در ← صفحه ۱۶۳ آورده شده است.

### سیستم حفظ مسیر تطبیقی

سیستم حفظ مسیر تطبیقی یک موقعیت ترجیحی را در یک لاین مشخص می‌کند و خودرو را در آن موقعیت نگه می‌دارد.

سیستم حفظ مسیر تطبیقی را در منوی سیستم نمایش اطلاعات و سرگرمی فعال و غیرفعال کنید. ← صفحه ۳۸

### محدوده سرعت

هنگامی که سیستم حفظ مسیر، مرز خط را تشخیص می‌دهد و سرعت خودرو تقریباً به 60 km/h یا بالاتر می‌رسد، در حالت آماده برای تنظیم قرار می‌گیرد (وضعیت سیستم فعال است).

### هشدار

فناوری هوشمند سیستم حفظ مسیر نمی‌تواند از قوانین فیزیک تجاوز کند و محدودیت‌های سیستمی خود را دارد. استفاده نادرست یا سهل‌انگاری در استفاده از سیستم حفظ مسیر ممکن است منجر به بروز حوادث و آسیب‌های جدی شود. بنابراین، رانندگان باید همچنان بر نظارت بر جاده و وضعیت ترافیک تمرکز کنند تا از بروز حوادث جلوگیری شود.

- باید سرعت و فاصله از خودرو جلویی را براساس دید، شرایط آب و هوا، جاده و وضعیت ترافیک تنظیم کنید.

- هرگز دست‌های خود را از روی غریبک فرمان برندارید و همیشه آماده به چرخاندن غریبک فرمان باشید. راننده باید در مسیر خود باقی بماند.
- با چرخاندن غریبک فرمان می‌توان به سرعت بر سیستم مداخله ناگهانی تسلط پیدا کرد.
- به اطلاعات نمایش داده شده در صفحه کیلومتر توجه کنید و هنگامی که شرایط ترافیکی اجازه می‌دهد، مطابق با آن عمل کنید.
- به حرکات اطراف خودرو توجه کنید و پیش‌بینانه رانندگی کنید.
- اگر لنز دوربین کثیف، پوشیده شده یا آسیب‌دیده باشد، سیستم حفظ مسیر به شدت تحت تأثیر قرار خواهد گرفت.

- قطعات نصب شده اضافی یا برچسب‌ها میدان دید سنسور رادار را تحت تأثیر قرار داده باشند. محل دید سنسور رادار را تمیز و باز کنید.
- سنسور رادار جابه‌جا شده یا آسیب دیده باشد، به عنوان مثال به دلیل آسیب دیدن جلوی خودرو. بررسی کنید که آیا قسمت جلوی خودرو آسیب دیده یا خیر. ← صفحه ۲۷۴
- جلوی خودرو رنگ‌آمیزی شده یا تغییراتی در آن صورت گرفته باشد.
- لوگوی اصلی فولکس واگن استفاده نشده باشد.
- اگر مشکل همچنان ادامه داشت، سیستم ایمنی پیشگیری برخورد از جلو را غیرفعال کرده و به نمایندگی مجاز شرکت مراجعه کنید.

### سیستم ایمنی پیشگیری برخورد از جلو آن‌طور که باید کار نمی‌کند یا به‌طور غیرمنتظره چندین بار فعال می‌شود.

- در این صورت ممکن است:
- سنسور رادار کثیف باشد. سنسور رادار را تمیز کنید. ← صفحه ۲۶۷
  - محدودیت‌های سیستم رعایت نشده باشد. ← صفحه ۱۶۳
  - اگر مشکل برطرف نشد برای تعمیر به نمایندگی مجاز شرکت مراجعه کنید.

### سیستم حفظ مسیر (رانندگی بین خطوط)

#### مقدمه‌ای بر موضوع

- این بخش شامل اطلاعاتی در مورد موضوعات زیر است:
- محدودیت‌های سیستم حفظ مسیر ۱۶۷
  - رانندگی با سیستم حفظ مسیر ۱۶۷
  - عیب‌یابی ۱۶۸

در محدوده طراحی سیستم، سیستم حفظ مسیر می‌تواند به راننده کمک کند تا خودرو را بین خطوط حرکت خود نگه دارد. اما این عملکرد برای نگه داشتن خودکار خودرو در مسیر طراحی نشده است و نباید تنها به آن تکیه کرد.

سیستم حفظ مسیر با استفاده از دوربینی که روی شیشه جلوی خودرو نصب شده، خطوط جاده را شناسایی می‌کند. اگر خودرو به خطوط شناسایی شده توسط سیستم نزدیک شود، سیستم با اعمال یک مداخله اصلاحی در چرخش غریبک فرمان، به راننده هشدار می‌دهد که از مسیر منحرف شده است. در این زمان، راننده می‌تواند تغییرات لازم را در چرخش غریبک فرمان انجام دهد.

اگر سیستم حفظ مسیر باید به طور موقت غیرفعال شود و این امر رخ ندهد، ممکن است منجر به بروز حوادث شده و باعث آسیب‌های جدی به افراد شود.

### رانندگی با سیستم حفظ مسیر

به ابتدای بخش در صفحه ۱۶۶ مراجعه کنید

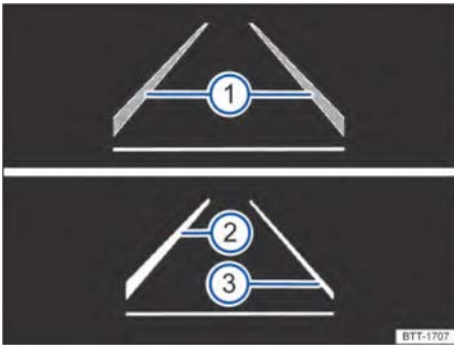

تصویر ۱۳۳ صفحه کیلومتر: نمایشگر سیستم حفظ مسیر

### فعال و غیرفعال کردن سیستم

- بسته به مدل و تجهیزات خودرو، سیستم حفظ مسیر همیشه پس از قرار گرفتن دکمه استارت در حالت ON در وضعیت فعال قرار می‌گیرد. یا تنظیمات آخرین وضعیت قبل از قرار گرفتن دکمه استارت در حالت OFF را حفظ می‌کند.
- علاوه بر این، سیستم حفظ مسیر را می‌توان از طریق منوی سیستم کمک رانندگی در سیستم نمایش اطلاعات و سرگرمی فعال یا غیرفعال کرد ← صفحه ۳۸ و وضعیت آن را بررسی نمود.

هنگامی که سیستم کمک رانندگی نیمه اتوماتیک (Travel Assist) فعال می‌شود، سیستم حفظ مسیر نیز فعال می‌شود.

### آنچه نمایشگر نشان می‌دهد

مواردی که بر روی صفحه کیلومتر نمایش داده می‌شود، تصویر ۱۳۳:

- ۱ وقتی خطوط مسیر شناسایی می‌شود، سیستم تنظیماتی انجام نمی‌دهد.
- ۲ هنگامی که خطوط مسیر شناسایی می‌شود، سیستم در سمت نمایش داده شده پشتیبانی تنظیمات را فراهم می‌کند.
- ۳ در صورت عدم شناسایی خطوط مسیر، سیستم تنظیمی انجام نمی‌دهد.

به ابتدای بخش در صفحه ۱۶۶ مراجعه کنید

### خط جداکننده مسیر شناسایی نشده یا به‌درستی تشخیص داده نشده است

سیستم حفظ مسیر همیشه قادر به شناسایی صحیح خطوط جاده نیست. اگر خطوط جاده شناسایی نشود، ممکن است تنظیمات سیستم حفظ مسیر متوقف شود. راننده باید همیشه آماده باشد تا خودرو را کنترل کند.

گاهی اوقات سیستم ممکن است سطح جاده‌های نامناسب، برخی از ساختارهای جاده یا اجسام و همچنین بازتاب نور از سطح جاده را به‌عنوان خطوط علامت‌گذاری جاده شناسایی کند. در چنین مواردی، باید بلافاصله کنترل خودرو را به دست بگیرید.

### غیرفعال شدن موقت سیستم حفظ مسیر

- در شرایط زیر، ممکن است مداخلات یا وقفه‌های غیرمنتظره‌ای در تنظیمات پشتیبانی شده توسط سیستم حفظ مسیر رخ دهد. در این زمان، راننده باید تمرکز کند و ممکن است طبق درخواست سیستم، مجبور شود به‌طور موقت سیستم را غیرفعال کند.
- زمانی که از حالت رانندگی Sport استفاده شود.
- در شرایط آب و هوایی نامساعد و شرایط نامناسب جاده.
- در مقابل مناطق ساختمانی، تپه‌ها یا سطوح ناهموار جاده.
- رانندگی در خارج از بزرگراه‌ها و جاده‌های عریض.
- اگر سیستم حفظ مسیر در شرایط فوق غیرفعال نشود، ممکن است منجر به بروز حوادث شده و افراد را به شدت مجروح کند.

### فعال نشدن سیستم

- سیستم تحت شرایط زیر فعال نخواهد شد:
- زمانی که سیستم فعال باشد و سرعت خودرو به زیر 55 km/h کاهش یابد.
- زمانی که سیستم حفظ مسیر خطوط جاده را شناسایی نکند.
- هنگام رانندگی در جاده‌های بسیار باریک یا در پیچ‌های تند.
- هنگام استفاده از سبک اسپرت رانندگی.
- زمانی که چراغ راهنما قبل از تغییر مسیر توسط راننده روشن شده باشد.
- زمانی که راننده بیش از حد در سیستم دخالت کند.
- زمانی که راننده به درخواست سیستم برای در اختیار گرفتن کنترل پاسخ ندهد.

بسته به شرایط رانندگی، چراغ‌های نشانگر زیر روشن می‌شوند:

 سیستم فعال و آماده تنظیم است.

 تنظیم سیستم (مداخله اصلاحی فرمان)

اگر چراغ نشانگر روشن نباشد، به این معناست که سیستم حفظ مسیر روشن است اما برای تنظیم آماده نیست (سیستم غیرفعال است) یا سیستم حفظ مسیر خاموش است.

هنگامی که کلید چراغ راهنما روشن می‌شود، سیستم به‌طور موقت به حالت غیرفعال تغییر می‌کند تا تغییر مسیر امکان‌پذیر شود.

همچنین هنگامی که راننده بیش از حد در فرمان‌دهی مداخله می‌کند، سیستم به‌طور موقت به حالت غیرفعال تغییر می‌کند.

هنگامی که سیستم کمک‌رانندگی نیمه اتوماتیک (Travel Assist) به‌طور فعال تنظیم می‌شود، هیچ مداخله‌ای در فرمان صورت نمی‌گیرد و سیستم حفظ مسیر (Lane Assist) نمایش داده نمی‌شود.

#### درخواست تحویل گرفتن کنترل خودرو توسط راننده

هنگامی که هیچ عملیات فرمانی انجام نمی‌شود، سیستم از طریق صفحه کیلومتر و هشدارهای صوتی از راننده درخواست می‌کند تا خودرو را در بین دو خط نگه دارد.

اگر راننده واکنشی نشان ندهد، سیستم به حالت غیرفعال تغییر می‌کند.

صرف نظر از اینکه عملیات فرمان انجام می‌شود یا نه، اگر زمان مداخله اصلاحی فرمان طولانی باشد، سیستم از طریق صفحه کیلومتر و هشدارهای صوتی از راننده درخواست می‌کند تا خودرو را در بین دو خط نگه دارد.

#### لرزش غربلیک فرمان

سیستم لرزش فرمان را در شرایط زیر فعال می‌کند:

- اگر سیستم دیگر نتواند هیچ علامت خطی را در حین مداخله شدید حرکت فرمان تشخیص دهد.

می‌توانید گزینه لرزش یا لرزش غربلیک فرمان را در منوی سیستم کمک رانندگی در سیستم نمایش اطلاعات و سرگرمی انتخاب کنید. در این زمان، اگر سیستم حفظ مسیر فعال باشد، عبور از مرز شناسایی شده باعث لرزش غربلیک فرمان می‌شود.

 در صورت نقص عملکرد سیستم، سیستم حفظ مسیر به‌طور خودکار غیرفعال می‌شود.

 به ابتدای بخش در صفحه ۱۶۶ مراجعه کنید 

#### پیام خطا، در دسترس نبودن سیستم حفظ مسیر

در این صورت، یک چراغ نشانگر بر روی صفحه کیلومتر روشن شده و پیام خطایی نمایش داده می‌شود.

- منطقه دید دوربین کثیف است. شیشه جلو را تمیز کنید ← صفحه ۲۷۰.

- میدان دید دوربین تحت تأثیر شرایط آب و هوایی مثل برف، باقی‌مانده‌های مواد پاک‌کننده یا چیزهای دیگر مختل شده است. شیشه جلو را تمیز کنید ← صفحه ۲۷۰.

- قطعات نصب شده اضافی یا برچسب‌ها منطقه دید دوربین را تحت تأثیر قرار می‌دهند. محدوده دید دوربین در شیشه جلو را تمیز نگه دارید.

- دوربین جابه‌جا شده یا آسیب دیده است، برای مثال به دلیل آسیب دیدن شیشه جلو. بررسی کنید که شیشه جلو آسیب دیده یا خیر. ← صفحه ۲۷۴

- دوربین به دلیل دمای بالای محیط یا قرار گرفتن طولانی مدت در معرض نور شدید خورشید به‌طور خودکار خاموش شده است. اگر دوربین دوباره روشن شود، سیستم نیز دوباره فعال می‌شود. موتور را خاموش و دوباره روشن کنید.

- نقص عملکرد یا آسیب به سیستم. موتور را خاموش و دوباره روشن کنید.

- اگر مشکل برطرف نشد، برای تعمیر به نمایندگی مجاز مراجعه کنید.

#### سیستم آن‌طور که باید کار نمی‌کند

- از نصب لوازم جانبی بر روی غربلیک فرمان خودداری کنید.

 ممکن است بعد از قرار گرفتن دکمه استارت در حالت ON چند ثانیه طول بکشد تا نقص سیستم تشخیص داده شود.

 اگر سیستم حفظ مسیر در دسترس نباشد، سیستم کمک رانندگی نیمه اتوماتیک نیز در دسترس نمی‌باشد.

- این فصل حاوی اطلاعاتی در مورد موضوعات زیر است:
- نمایشگر صفحه ۱۷۰
  - سیستم کمک راندگی نیمه اتوماتیک (Travel Assist) ۱۷۰
  - عیب‌یابی ۱۷۱

سیستم کمک راندگی نیمه اتوماتیک (Travel Assist) کروز کنترل تطبیقی (ACC) را با راهنمایی تطبیقی مسیر ترکیب می‌کند. به این ترتیب، خودرو می‌تواند در محدوده سیستم، فاصله از خودرو جلو را حفظ کند و در مسیر اولویت‌دار باقی بماند.

سیستم کمک راندگی نیمه اتوماتیک، ترکیبی از کروز کنترل تطبیقی (ACC) با سیستم حفظ مسیر تطبیقی است. بنابراین خودرو می‌تواند فاصله از پیش‌تنظیم شده‌ای را بین خود و خودروی جلویی حفظ کند و در عین حال در محدوده سیستم در مسیر اولویت‌دار باقی بماند. سیستم کمک راندگی نیمه اتوماتیک (Travel Assist) از همان سنسورهای سیستم کروز کنترل تطبیقی (ACC) و سیستم حفظ مسیر استفاده می‌کند. بنابراین، لطفاً اطلاعات مربوط به کروز کنترل تطبیقی (ACC) ← صفحه ۱۵۶ را با دقت مطالعه کنید و به محدودیت‌های سیستم و نکات ذکر شده در این اطلاعات توجه کنید.

#### محدوده سرعت

سیستم کمک راندگی نیمه اتوماتیک (Travel Assist) در محدوده سرعتی حدود 30 km/h تا حدود 210 km/h تنظیم می‌شود، در حالی که سیستم حفظ مسیر، این محدوده سرعت را از 0 km/h تا حدود 250 km/h گسترش می‌دهد. این محدوده سرعت بسته به هر کشور ممکن است متفاوت باشد.

#### راندگی با سیستم کمک راندگی نیمه اتوماتیک (Travel Assist)

سیستم کمک راندگی نیمه اتوماتیک به طور خودکار سرعت خودرو را تنظیم کرده و کنترل خودرو را بر عهده می‌گیرد. علاوه بر این، سیستم کمک راندگی نیمه اتوماتیک در محدوده سیستم، می‌تواند سرعت خودرو را تا توقف کامل در پشت یک خودرو ساکن کاهش دهد و سپس دوباره استارت بزند. شما می‌توانید در هر زمان کنترل تنظیمات سیستم کمک راندگی نیمه اتوماتیک را به دست بگیرید.

#### آیا خودرو به سیستم کمک راندگی نیمه اتوماتیک مجهز است؟

اگر دکمه  بر روی کلید چندمنظوره روی غربلک فرمان وجود داشته باشد، خودرو به سیستم کمک راندگی نیمه اتوماتیک مجهز است.

#### هشدار

فناوری هوشمند سیستم کمک راندگی نیمه اتوماتیک (Travel Assist) نمی‌تواند از محدودیت‌های فیزیکی فراتر رود و تنها در محدوده‌های سیستم عمل می‌کند. استفاده نادرست یا سهل‌انگارانه از این سیستم می‌تواند به راحتی منجر به حوادث یا جراحات جدی شود! این سیستم نمی‌تواند جایگزین دقت و توجه راننده شود.

- به محدودیت‌ها و هشدارهای مربوط به سیستم‌های کروز کنترل تطبیقی (ACC) و حفظ مسیر توجه داشته باشید.
- سرعت خودرو و فاصله از خودرو جلو را براساس دید، شرایط آب و هوایی، جاده و شرایط ترافیک تنظیم کنید.
- به دلایل ایمنی، در شرایط دید کم، در جاده‌های شیب‌دار و پرپیچ و خم، یا بر روی سطوح لغزنده (مانند یخ، برف، یا جاده‌های خیس یا آبرفته) هرگز از سیستم کمک راندگی نیمه اتوماتیک استفاده نکنید.
- هرگز از سیستم کمک راندگی نیمه اتوماتیک (Travel Assist) در شرایط خارج از جاده یا بر روی جاده‌های آسفالت نشده استفاده نکنید. این سیستم تنها باید بر روی جاده‌های آسفالت شده استفاده شود.
- سیستم کمک راندگی نیمه اتوماتیک (Travel Assist) به عابران پیاده، حیوانات، یا وسایل نقلیه‌ای که از مسیر خودرو عبور می‌کنند یا در همان لاین در حال نزدیک شدن هستند، واکنش نشان نمی‌دهد.
- اگر سیستم کمک راندگی نیمه اتوماتیک (Travel Assist) نتواند به اندازه کافی سرعت خودرو را کاهش دهد، راننده باید بلافاصله پدال ترمز را برای کاهش سرعت فشار دهد.
- به محض اینکه پیام درخواست ترمز روی صفحه کیلومتر ظاهر شد، پدال ترمز را فشار دهید.
- اگر سیستم از راننده بخواهد که کنترل خودرو را در دست بگیرد و خودرو به حرکت خود ادامه دهد، راننده باید پدال ترمز را فشار دهد.

**درخواست در دست گرفتن کنترل خودرو توسط راننده**  
 زمانی که هر دو دست از روی غربلیک فرمان برداشته شود، سیستم پس از چند ثانیه با نمایش هشدار متنی و اعلام هشدار صوتی در صفحه کیلومتر، هشدار می‌دهد که راننده فرمان را در دست بگیرد.  
 اگر راننده به هشدار پاسخ ندهد، سیستم همچنین از طریق یک ترمز کوتاه و سفت کردن موقت کمر بند ایمنی (بسته به تجهیزات خودرو) هشدار می‌دهد. پس از آن، سیستم کمک‌رانندگی نیمه اتوماتیک (Travel Assist) غیرفعال خواهد شد.

### سیستم کمک رانندگی نیمه‌اتوماتیک (Travel Assist)

📖 به ابتدای بخش در صفحه ۱۶۹ مراجعه کنید. ⚠️



تصویر ۱۲۵ سمت چپ غربلیک فرمان چندمنظوره: دکمه‌های مربوط به عملکرد سیستم کمک رانندگی نیمه اتوماتیک (Travel Assist) (نوع ۱)



تصویر ۱۲۶ سمت چپ غربلیک فرمان چندمنظوره: دکمه‌ای برای کار با سیستم کمک رانندگی نیمه اتوماتیک (Travel Assist) (نوع ۲)

- همیشه هر دو دست را بر روی غربلیک فرمان نگه دارید و همیشه آماده چرخاندن فرمان باشید و در لاین خود باقی بمانید.
- حتماً اطلاعات نمایش داده شده در صفحه کیلومتر را زیر نظر داشته باشید و براساس آن عمل کنید.
- راننده باید همیشه آماده باشد تا سرعت خودرو را تنظیم کند و کنترل خودرو را بر عهده گیرد.

### نمایشگر صفحه

📖 به ابتدای بخش در صفحه ۱۶۹ مراجعه کنید. ⚠️

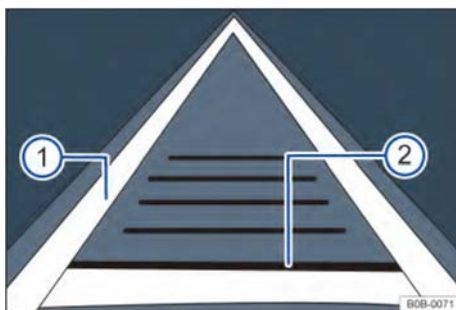

تصویر ۱۲۴ صفحه کیلومتر: هنگام فعال شدن صفحه نمایش را تنظیم کنید

← توضیحات تصویر ۱۲۴:

- ① راهنمای تطبیقی مسیر فعال شده است.
- ② هیچ وسیله نقلیه‌ای در فاصله تعیین شده در جلو شناسایی نشد.

علاوه بر این، چراغ‌های نشانگر در صفحه کیلومتر وضعیت سیستم کمک رانندگی نیمه‌اتوماتیک را نمایش می‌دهند.

- 🚦 سیستم کمک رانندگی نیمه‌اتوماتیک (Travel Assist) فعال است؛ ACC و راهنمای تطبیقی مسیر نیز فعال می‌باشند.
- 🚦 سیستم کمک رانندگی نیمه‌اتوماتیک (Travel Assist) و ACC فعال هستند؛ راهنمای تطبیقی مسیر فعال نمی‌باشد.
- 🚦 سیستم کمک رانندگی نیمه‌اتوماتیک فعال است، ACC فعال نیست، راهنمای تطبیقی مسیر فعال است.
- 🚦 سیستم کمک رانندگی نیمه اتوماتیک (Travel Assist) فعال است، ACC و راهنمای تطبیقی مسیر فعال نمی‌شوند.
- 🚦 سیستم کمک رانندگی نیمه‌اتوماتیک (Travel Assist) فعال نیست.



## باز کردن و شروع تنظیمات

- دکمه  را بر روی غربلیک فرمان چندمنظوره فشار دهید.

چراغ نشانگر  به رنگ سبز روشن می‌شود. علاوه بر این، ممکن است پیامی روی صفحه کیلومتر نمایش داده شود. سیستم کمک رانندگی نیمه اتوماتیک (Travel Assist) سرعت فعلی و فاصله از پیش تنظیم شده از خودرو جلویی را حفظ می‌کند. در عین حال، هنگام شناسایی خطوط جاده، خودرو را با استفاده از فرمان دادن، در بین دو خط نگه می‌دارد.



## غیرفعال‌سازی موقت تنظیمات

- یکبار دکمه  یا پدال ترمز را فشار دهید. فاصله تنظیم شده همچنان ذخیره می‌ماند.

## انجام تنظیمات دیگر

سایر عملکردهای سیستم کمک رانندگی نیمه اتوماتیک (Travel Assist) اساساً مشابه عملکردهای سیستم کروز کنترل تطبیقی (ACC) است ← صفحه ۱۵۶

## عیب‌یابی

 به ابتدای بخش در صفحه ۱۶۹ مراجعه کنید 

## سیستم کمک رانندگی نیمه اتوماتیک

(Travel Assist) در دسترس نیست یا آن‌طور

که باید کار نمی‌کند

در این صورت این چراغ نشانگر به رنگ زرد روشن می‌شود. علاوه بر این، یک پیام متنی در صفحه کیلومتر ظاهر می‌شود.

- نقص در عملکرد سنسور. در این صورت سیستم کروز کنترل تطبیقی (ACC) را برای رفع عیب بررسی کنید. ← صفحه ۱۵۶.

- عدم رعایت محدودیت‌های سیستم  
- اگر مشکل همچنان ادامه دارد، لطفاً برای بررسی به نمایندگی مجاز مراجعه کنید.

## یا غربلیک فرمان را در دست بگیرید

این چراغ هشدار بسته به شرایط، به رنگ سفید یا قرمز روشن می‌شود. علاوه بر این، یک پیام نوشتاری نمایش داده می‌شود.

- دست‌ها چند ثانیه از غربلیک فرمان جدا شده‌اند.  
فرمان را در دست بگیرید و خودرو را کنترل کنید.  
- سیستم به حداکثر ظرفیت خود رسیده است.  
غربلیک فرمان را بگیرید و خودرو را کنترل کنید.

## غیرفعال شدن سیستم کمک رانندگی نیمه اتوماتیک

(Travel Assist) به طور خودکار

- دست‌ها را برای مدت طولانی‌تری از غربلیک فرمان جدا کنید.

- نقص عملکرد یا آسیب‌دیدگی. موتور را خاموش کرده و مجدداً روشن کنید.

- اگر مشکل همچنان ادامه دارد، لطفاً به نمایندگی مجاز مراجعه کنید.

## تنظیم وقفه‌های غیرمنتظره

- در این صورت چراغ راهنما روشن می‌شود.

## سیستم کمکی تغییر لاین (Side Assist)

### مقدمه‌ای بر موضوع

این فصل حاوی اطلاعاتی در مورد موضوعات زیر است:

- رانندگی با استفاده از سیستم کمکی تغییر لاین ۱۷۲  
- عیب‌یابی ۱۷۳

سیستم کمکی تغییر لاین (Side Assist) می‌تواند نقاط کور و وضعیت پشت خودرو را نظارت کند و هنگام تغییر لاین به راننده کمک کند.

سنسورهای رادار ناحیه پشت خودرو را کنترل می‌کنند. این سیستم فاصله و تفاوت سرعت با سایر خودروها را تشخیص داده و از طریق چراغ‌های نشانگر موجود در آینه‌های بغل به راننده هشدار می‌دهد.

## محدودیت‌های سیستم

سیستم کمکی تغییر لاین فقط در جاده‌های آسفالت قابل استفاده است.

سیستم کمکی تغییر لاین توسط قوانین فیزیکی و شرایط سیستم محدود شده است و ممکن است شرایط ترافیکی را در شرایط خاص رانندگی به‌درستی شناسایی نکند. برای مثال:

- در پیچ‌های تند
- هنگام رانندگی بین دو خط
- در خطوط ترافیکی با عرض‌های مختلف
- در جاده‌های مواج
- در شرایط بد آب و هوایی.
- در جاده‌هایی با سازه‌های خاص مانند گاردریل‌های بلند یا ناهموار جاده



- بسته به مدل خودرو، از طریق منوی سیستم کمک رانندگی در سیستم نمایش اطلاعات و سرگرمی سیستم را فعال و غیرفعال کنید ← صفحه ۳۸.

پس از فعال شدن سیستم کمکی تغییر لاین، چراغ نشانگر زرد رنگ ■ در قاب آینه بغل به طور موقت یک بار روشن می‌شود.

این سیستم آخرین تنظیمات ذخیره شده را پس از قرار گرفتن دکمه استارت در حالت OFF و سپس دوباره قرار گرفتن در حالت ON حفظ می‌کند.

### نحوه عملکرد

سیستم کمکی تغییر لاین زمانی فعال می‌شود که سرعت خودرو بالاتر از حدود 15 km/h باشد.

در شرایط رانندگی زیر، چراغ نشانگر زرد رنگ ■ در قاب آینه بغل در سمت مربوطه روشن خواهد شد ← تصویر ۱۲۷:

- هنگامی که خودروی دیگری از خودروی شما سبقت بگیرد.

- زمانی که با اختلاف سرعت حدود 10 km/h از سایر خودروها سبقت بگیرید. چراغ نشانگر در هنگام سبقت گرفتن با سرعت بالا روشن نمی‌شود.

زمانی که چراغ راهنما روشن است و سیستم خطر بالقوه‌ای را در سمتی از خودرو که در حال تغییر لاین است شناسایی می‌کند، چراغ نشانگر زرد ■ چشمک می‌زند.

هرچه سایر خودروها سریع‌تر نزدیک شوند، چراغ نشانگر روی آینه بغل زودتر ظاهر می‌شود.

### سیستم کمکی تغییر لاین (Side Assist Plus)

اگر خودرو به سیستم حفظ مسیر مجهز و فعال شده باشد، حتی اگر در هنگام خارج شدن از خط، چراغ راهنما فعال نشود، چراغ نشانگر زرد ■ روشن می‌شود. اگر یک وضعیت خطرناک پیش بیاید، سیستم از طریق مداخله اصلاحی در فرمان به راننده هشدار می‌دهد. این وضعیت حتی زمانی که چراغ راهنمای سمت مربوطه روشن باشد، نیز ممکن است رخ دهد.

### غیرفعال شدن سیستم به طور خودکار

اگر سنسور مسدود باشد، مثلاً توسط یخ یا برف، سیستم کمکی تغییر لاین به طور خودکار غیرفعال می‌شود.

همچنین یک پیام نوشتاری روی صفحه کیلومتر نشان داده می‌شود.

اگر سیستم کمکی تغییر لاین به طور خودکار غیرفعال شده باشد، سیستم تنها پس از قرار گرفتن دکمه استارت در حالت OFF و دوباره قرار گرفتن در حالت ON می‌تواند مجدداً فعال شود.

فناوری هوشمند سیستم کمکی تغییر لاین نمی‌تواند قوانین فیزیک را نقض کند و دارای محدودیت‌های سیستمی خاصی است. استفاده نادرست یا سهل‌انگاره از سیستم کمکی تغییر لاین به راحتی می‌تواند منجر به تلفات جانی شود! راننده همچنان باید هنگام تغییر لاین دقت کند.

- با توجه به دید، شرایط آب و هوایی، وضعیت جاده و ترافیک، سرعت خود را تنظیم کرده و فاصله ایمن با خودروی جلویی را حفظ کنید.
- در هنگام رانندگی، همیشه دستان خود را بر روی غریبک فرمان نگه دارید و در هر زمان آماده چرخاندن آن باشید.
- به چراغ‌های نشانگر روی آینه‌های بغل و اطلاعات نمایش داده شده روی صفحه کیلومتر توجه کرده و مطابق با دستورالعمل‌ها عمل کنید.
- همیشه به شرایط جاده و وضعیت اطراف توجه داشته باشید.
- در صورتی که سنسورها کثیف، مسدود یا آسیب دیده باشند، از سیستم کمکی تغییر لاین استفاده نکنید. چرا که ممکن است عملکرد سیستم در این حالت تحت تاثیر قرار گیرد.
- اگر نور خورشید به طور مستقیم به آینه‌های بغل بتابد، ممکن است راننده نتواند به وضوح چراغ‌های نشانگر روی آن را تشخیص دهد.

### رانندگی با استفاده از سیستم کمکی تغییر لاین

📖 به ابتدای بخش در صفحه ۱۷۱ مراجعه کنید. ⚠️



تصویر ۱۲۷ روی آینه بغل: نمایش سیستم کمکی تغییر لاین

### فعال و غیرفعال کردن

- از طریق منوی سیستم کمک رانندگی در صفحه کیلومتر اقدام کنید.

## روشنایی

روشنایی صفحه نمایش به‌طور خودکار بسته به روشنایی محیط تنظیم می‌شود. روشنایی پس زمینه صفحه نمایش خودرو در سیستم نمایش اطلاعات و سرگرمی قابل تنظیم است. سیستم کمکی تغییر لاین در طول فرایند تنظیم فعال نمی‌شود.

## عیب‌یابی

به ابتدای بخش در صفحه ۱۷۱ مراجعه کنید. ▲

### نقص سنسور سیستم کمکی تغییر لاین

در این صورت چراغ نشانگر به رنگ زرد روشن می‌شود. - لطفاً برای تعمیر به نمایندگی مجاز شرکت مراجعه کنید.

### نقص سیستم کمکی تغییر لاین

- سنسور رادار را تمیز کنید یا برچسب‌ها و لوازم جانبی را از سنسور رادار جدا کنید ← صفحه ۲۷۰. - سنسور رادار را برای هر گونه آسیب بررسی کنید.

### سیستم آنطور که باید کار نمی‌کند

ممکن است دلایل زیادی برای این مشکل وجود داشته باشد:

- سنسور رادار کثیف باشد. کثیفی، برف، باقی‌مانده مایع شیشه‌شوی و غیره می‌تواند میدان دید سنسور را مختل کنند ← صفحه ۲۷۰.
- محدودیت‌های سیستم رعایت نشده باشد ← صفحه ۱۷۱.
- سنسور رادار توسط آب پوشانده شده باشد.
- ناحیه سنسور رادار خودرو آسیب دیده باشد، برای مثال به دلیل پارک کردن و برخورد با مانع.
- ناحیه تشخیص سنسور رادار توسط قطعات نصب شده اضافی مانند باریند حمل دوچرخه مسدود شده باشد.
- رنگ ناحیه سنسور رادار تغییر کرده باشد یا تغییراتی در آن ناحیه ایجاد شده باشد، مثلاً در قسمت جلوی خودرو یا شاسی.
- سپر عقب فقط می‌تواند با رنگ مورد تأیید شرکت رنگ‌آمیزی شود. استفاده از رنگ‌های دیگر ممکن است کارکرد را محدود کرده یا دچار نقص کند.
- شیشه‌ها با عایق ضد حرارتی پوشیده شده باشند.

## سیستم نظارت بر نقطه کور

### مقدمه‌ای بر موضوع

این فصل شامل اطلاعاتی در مورد موضوعات زیر است:  
- راندگی با استفاده از سیستم "نظارت بر نقطه کور" ۱۷۴  
- عیب‌یابی ۱۷۴

سنسور رادار، ناحیه پشت خودرو را تحت نظارت دارد. این سیستم فاصله و تفاوت سرعت بین این خودرو و خودروهای دیگر را تشخیص می‌دهد و از طریق چراغ‌های نشانگر روی آینه بغل به راننده هشدار می‌دهد.

### محدودیت‌های سیستم

سیستم "نظارت بر نقطه کور" فقط در جاده‌های آسفالت شده قابل استفاده است.  
در شرایط راندگی زیر، سیستم "نظارت بر نقطه کور" ممکن است نتواند شرایط ترافیکی را به‌درستی ارزیابی کند:

- هنگام پیچیدن تند
- هنگام راندگی بین دو خط
- هنگام راندگی در جاده‌ای با خطوط با عرض‌های مختلف
- در جاده‌های سراسیمبی در مناطق کوهستانی
- در شرایط بد آب و هوایی
- در نزدیکی برخی ساختارهای خاص در کنار جاده، مانند گاردریل‌های بزرگ یا نامنظم اتوبان

### هشدار

- سیستم "نظارت بر نقطه کور" (شامل سیستم کمکی خروج از پارک) نمی‌تواند از محدودیت‌های قوانین فیزیکی فراتر رود و تنها در محدوده تعریف شده سیستم کار می‌کند. به خاطر راحتی‌ای که سیستم "نظارت بر نقطه کور" (شامل سیستم کمکی خروج از پارک) ایجاد می‌کند، هرگز نباید ریسک کنید. استفاده بی‌ملاحظه و بدون نظارت از سیستم "نظارت بر نقطه کور" و سیستم کمکی خروج از پارک می‌تواند منجر به بروز حادثه و جراحات جدی شود. این سیستم نمی‌تواند جایگزین توجه راننده شود.
- سرعت خودرو و فاصله ایمن با خودرو جلویی باید همیشه با توجه به دید، شرایط جوی، وضعیت جاده و شرایط ترافیکی تنظیم شود.
  - دو دست باید همیشه روی فرمان و آماده چرخاندن آن در هر زمانی باشد.
  - به چراغ‌های نشانگر روی آینه بغل و صفحه کیلومتر دقت کنید و طبق نیاز اقدام کنید.
  - همیشه حواستان به اطراف خودرو باشد.

برخی از تنظیمات می‌توانند در حساب‌های کاربری شخصی‌سازی شده ذخیره شوند و هنگام تعویض حساب کاربری به‌طور خودکار بازمی‌آیند. ← صفحه ۳۹



- سیستم "نظارت بر نقطه کور" (شامل سیستم کمکی خروج از پارک) هرگز نباید در صورت کثیف بودن، پوشیده یا آسیب‌دیده بودن سنسور رادار استفاده شود. در این صورت، ممکن است منجر به نقص عملکرد سیستم شود.
- تابش مستقیم نور خورشید به آینه بغل ممکن است مانع از تشخیص دقیق چراغ‌های نشانگر روی آن توسط راننده شود.

## رانندگی با استفاده از سیستم "نظارت بر نقطه کور"

📖 به ابتدای بخش در صفحه ۱۷۳ مراجعه کنید. ⚠️

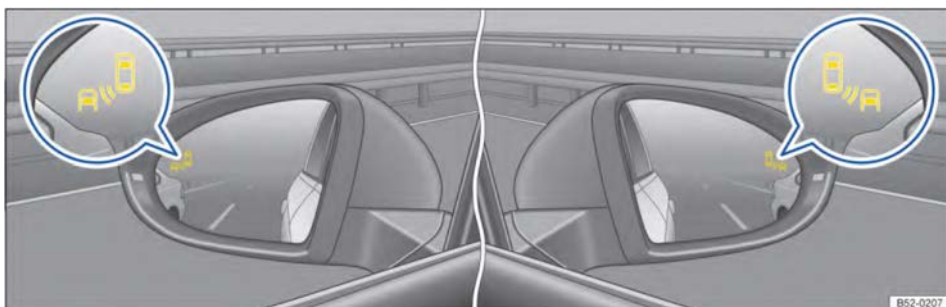

تصویر ۱۲۸ داخل آینه بغل: نمایش سیستم نظارت بر نقطه کور

- هنگامی که خودروی دیگری از خودروی شما سبقت بگیرد.
- زمانی که با اختلاف سرعت حدود 10 km/h از سایر خودروها سبقت بگیرید. چراغ نشانگر در هنگام سبقت گرفتن با سرعت بالا روشن نمی‌شود.
- زمانی که خودرو وسایل نقلیه دیگر را در نقطه کور عقب شناسایی کند و چراغ راهنما مربوط به آن سمت روشن شده باشد، چراغ نشانگر زرد چشمک می‌زند ← ⚠️ به ابتدای بخش در صفحه ۱۷۳ مراجعه کنید.
- اگر خودرو مجهز به سیستم حفظ مسیر باشد و این سیستم فعال باشد، چراغ نشانگر زرد رنگ (برای سیستم نظارت بر نقطه کور) حتی در صورتی که چراغ راهنما هنگام تغییر مسیر فعال نشود، چشمک می‌زند.

## فعال و غیرفعال کردن

- بسته به تجهیزات مدل خودرو، از طریق دکمه سیستم کمک رانندگی سیستم را فعال یا غیرفعال کنید. ← صفحه ۳۳
- یا از طریق منوی این سیستم کمکی در صفحه کیلومتر آن را فعال یا غیرفعال کنید.
- یا بسته به تجهیزات مدل خودرو، از طریق منوی سیستم کمک رانندگی در سیستم نمایش اطلاعات و سرگرمی اقدام به فعال کردن یا غیرفعال کردن آن کنید. ← صفحه ۳۸
- زمانی که سیستم "نظارت بر نقطه کور" فعال شود، چراغ نشانگر زرد رنگ بر روی آینه بغل به‌طور موقت یک بار روشن می‌شود.
- این سیستم آخرین تنظیمات ذخیره شده را پس از قرار گرفتن دکمه استارت در حالت OFF و سپس دوباره قرار گرفتن در حالت ON حفظ می‌کند.

## عیب‌یابی

📖 به ابتدای بخش در صفحه ۱۷۳ مراجعه کنید. ⚠️

### نقص سنسور سیستم نظارت بر نقطه کور

- این چراغ نشانگر به رنگ زرد روشن می‌شود.
- در این صورت، برای تعمیر به نمایندگی مجاز شرکت مراجعه کنید.

## اصول کار

- سیستم "نظارت بر نقطه کور" هنگامی که سرعت خودرو از حدود 15 km/h بیشتر شود، فعال می‌شود.
- در شرایط رانندگی زیر، چراغ نشانگر زرد روی آینه بغل مربوطه روشن خواهد شد ← تصویر ۱۲۸:

## نقص سیستم

- سنسور رادار را تمیز کنید یا برچسب‌ها یا هرگونه لوازم جانبی را از سنسور رادار، لنز سنسور و سپر جدا کنید. ← صفحه ۲۷۰
- سنسور رادار را از نظر آسیب‌دیدگی بررسی کنید.

## سیستم آن‌طور که انتظار می‌رود کار نمی‌کند

- برای این مشکل چند دلیل می‌تواند وجود داشته باشد:
- سنسور رادار کثیف باشد. کثیفی، برف، باقی‌مانده مایع شیشه‌شوی و غیره می‌تواند میدان دید سنسور را مختل کند ← صفحه ۲۷۰.
- محدودیت‌های سیستم رعایت نشده باشد ← صفحه ۱۷۳.
- سنسور رادار توسط آب پوشانده شده باشد.
- ناحیه سنسور رادار خودرو آسیب دیده باشد، برای مثال به دلیل پارک کردن و برخورد با مانع.
- ناحیه تشخیص سنسور رادار توسط قطعات نصب شده اضافی مانند باربند حمل دوچرخه مسدود شده باشد.
- رنگ ناحیه سنسور رادار تغییر کرده باشد یا تغییراتی در آن ناحیه ایجاد شده باشد، مثلاً در قسمت جلوی خودرو یا شاسی.
- سپر عقب فقط می‌تواند با رنگ مورد تأیید شرکت رنگ‌آمیزی شود. استفاده از رنگ‌های دیگر ممکن است کارکرد را محدود کرده یا دچار نقص کند.
- شیشه‌ها با عایق ضد حرارتی پوشیده شده باشند.
- در صورت بروز شرایط خطرناک، از طریق مداخله اصلاحی در فرمان به راننده هشدار داده می‌شود. این وضعیت حتی اگر چراغ راهنمای طرف مربوطه روشن باشد نیز رخ خواهد داد. اگر راننده کنترل مداخله در فرمان را به دست بگیرد، سیستم همچنین با ایجاد لرزش در فرمان، هشدار اضافی صادر می‌کند.

هرچه سرعت نزدیک شدن خودروی دیگر بیشتر باشد، چراغ نشانگر روی آینه بغل زودتر نمایش داده می‌شود.

## غیرفعال شدن سیستم به صورت خودکار

هنگامی که تشخیص داده شود یک سنسور رادار پوشیده شده، سنسور رادار سیستم "تظارت بر نقطه کور" به‌طور خودکار غیرفعال می‌شود. این وضعیت ممکن است به دلیل انباشته شدن یخ و برف در جلوی سنسور رادار اتفاق بیافتد.

در این صورت یک پیام نوشتاری مربوط به این وضعیت بر روی صفحه کیلومتر نمایش داده می‌شود.

اگر سیستم "تظارت بر نقطه کور" به‌طور خودکار غیرفعال شود، باید پس از قرار گرفتن دکمه استارت در حالت OFF و دوباره قرار گرفتن در حالت ON، سیستم دوباره فعال شود.

## سیستم کمکی پارک و خروج از پارک (Park Assist)

### پارک

### پارک کردن

همیشه به ترتیب مراحل زیر خودرو را پارک کنید:

- خودرو را در مکان مناسب پارک کنید ← .
- پدال ترمز را فشار دهید تا خودرو متوقف شود.
- ترمز پارک برقی را فعال کنید ← صفحه ۱۷۶. اگر چراغ نشانگر در دکمه ← تصویر ۱۲۹ به رنگ زرد روشن شود و چراغ نشانگر (P) روی صفحه کیلومتر به رنگ قرمز روشن شود، به این معنی است که ترمز پارک برقی فعال شده است.
- در خودروهای مجهز به گیربکس دستی، پدال کلاچ را به طور کامل فشار دهید.
- در خودروهای مجهز به گیربکس اتوماتیک، اهرم دنده را در حالت P قرار دهید.
- موتور را خاموش کنید و پدال ترمز را رها کنید.
- بسته به تجهیزات مدل خودرو، در صورت لزوم، کمی فرمان را بچرخانید تا فرمان در جای خود قفل شود.
- در خودروهای مجهز به گیربکس دستی، در جاده‌های هموار و سربالایی دنده ۱ را انتخاب کنید یا در جاده‌های سربالایی دنده عقب را انتخاب کنید و سپس پدال کلاچ را رها کنید.
- مطمئن شوید که تمام سرنشینان، به ویژه کودکان، از خودرو خارج شده باشند.
- هنگام ترک خودرو، حتماً تمام کلیدهای خودرو را با خود ببرید.
- خودرو را قفل کنید.

### دستورالعمل پارک در سراسیبی

- قبل از قرار دادن دکمه استارت در حالت OFF برای جلوگیری از حرکت خودرو در سراسیبی، باید غربلیک فرمان را بچرخانید تا چرخ‌های جلو به جدول کنار خیابان بچسبند.
- هنگام پارک کردن خودرو رو به سرازیری، غربلیک فرمان را بچرخانید تا چرخ‌های جلو به لبه جدول برخورد کنند.
- هنگام پارک کردن خودرو رو به سربالایی، غربلیک فرمان را بچرخانید تا چرخ‌های عقب به لبه جدول برخورد کنند.

### هشدار

هنگامی که موتور روشن است، دمای اجزای سیستم آگزوز بسیار بالاست و به راحتی می‌تواند باعث آتش‌سوزی و سوختگی افراد شود!

## نکته

- هنگام ورود و خروج از محوطه پارکینگ، اجسام برجسته در سطح زمین می‌توانند به سپر و سایر قسمت‌های خودرو آسیب برسانند. در پارکینگ‌هایی که دارای لبه‌های بیرون زده یا بلوک‌های ثابت هستند، باید بسیار مراقب باشید و قبل از آنکه چرخ‌ها با خطوط جدا کننده یا لبه‌های جدول تماس پیدا کنند، توقف کنید.
- اجزاء پایین خودرو مانند سپر، اسپویلر، شاسی، موتورها یا اگزوزها ممکن است هنگام عبور از چاله‌ها، ورودی‌های خودرو مناطق مسکونی، رمپ‌ها، لبه‌های جدول و سایر اجسام برجسته آسیب ببینند. در این شرایط با احتیاط رانندگی کنید تا از آسیب جلوگیری شود.

هنگام پارک کردن و توقف به قوانین و مقررات مربوطه توجه کنید.

## ترمز پارک برقی

### عملکرد ترمز پارک برقی



تصویر ۱۲۹ کانسول وسط: دکمه ترمز پارک برقی

### فعال کردن



- هنگامی که خودرو متوقف شده، کلید (P) را به سمت بالا بکشید و نگه دارید.
- اگر چراغ نشانگر دکمه ← تصویر ۱۲۹ و چراغ نشانگر قرمز رنگ (P) بر روی صفحه کیلومتر روشن شد، ترمز پارک برقی فعال شده است.
- سپس، دکمه را رها کنید.

- باید خودرو را در مکان‌های ایمن و دور از موادی مانند برگ درختان، علف خشک، یا سوخت ریخته شده بر روی زمین که قابل اشتعال هستند پارک کنید، تا از تماس سیستم اگزوز داغ با این مواد قابل اشتعال جلوگیری شود و آتش‌سوزی ایجاد نشود.

## هشدار

- خروج و پارک نامناسب ممکن است باعث حرکت خودرو به سمت پایین شود. این امر ممکن است منجر به بروز حوادث و صدمات جدی شود.
- همیشه قبل از خروج از خودرو، ترمز پارک برقی را فعال کنید و مطمئن شوید که پس از قرار دادن دکمه استارت در حالت OFF چراغ نشانگر (P) در صفحه کیلومتر به رنگ قرمز روشن شده باشد.
- بسته به تجهیزات خودرو، در حالی که خودرو هنوز در حال حرکت است، هرگز کلید خودرو را از سوئیچ استارت خارج نکنید یا دکمه را در حالت OFF قرار ندهید. در غیر این صورت ممکن است قفل فرمان فعال شود و دیگر نتوانید خودرو را هدایت یا کنترل کنید.
- هرگز کودکان یا افرادی که نیاز به کمک دارند را درون خودرو تنها نگذارید. آنها ممکن است ترمز پارک برقی را غیرفعال کنند یا دکمه انتخاب دنده را جابجا کنند و این ممکن است باعث حرکت خودرو شود.
- همیشه هنگام ترک خودرو، تمام کلیدهای خودرو را با خود ببرید. در غیر این صورت، ممکن است کسی موتور را روشن کند یا تجهیزات برقی خودرو مانند شیشه بالا برهای برقی را فعال کند که می‌تواند منجر به صدمات جدی شود.
- هرگز کودکان یا افرادی که نیاز به کمک دارند را به تنهایی در خودرو نگذارید. در شرایط اضطراری، این افراد ممکن است نتوانند از خودرو خارج شوند یا به خود کمک کنند. برای مثال، بسته به فصل، دمای درون خودرو بسته ممکن است بسیار بالا یا پایین برود که این امر ممکن است به ویژه به کودکان خردسال آسیب برساند و باعث بیمار شدن یا مرگ آنها شود.

## غیرفعال کردن

- دکمه استارت را در حالت ON قرار دهید.
- دکمه  را فشار دهید و همزمان پدال ترمز را کمی فشار دهید. یا هنگامی که موتور روشن است، پدال گاز را کمی فشار دهید.
- در این صورت، چراغ‌های نشانگر در دکمه ← تصویر ۱۳۹ و چراغ نشانگر  بر روی صفحه کیلومتر خاموش می‌شوند.

## عملکرد خاموش شدن خودکار هنگام راه‌اندازی

- پس از بسته شدن درب راننده، ترمز پارک برقی، هنگامی که خودرو در شرایط زیر شروع به حرکت می‌کند، به‌طور خودکار غیرفعال می‌شود.
- در خودروهای مجهز به گیربکس دوکلاچه : اهرم دنده را به یک دنده حرکت تغییر دهید.
- در خودروهای مجهز به گیربکس دستی: قبل از حرکت، پدال کلاچ را نیز کاملاً فشار دهید.

## شروع حرکت در سراسیمگی تند یا با بار سنگین

- در حین شروع حرکت، می‌توان دکمه  را بالا کشید و نکه داشت تا از غیرفعال شدن خودکار ترمز پارک برقی جلوگیری شود.

- اگر در هنگام شروع حرکت به قدرت بیشتری از موتور نیاز باشد، پس از رها کردن دکمه  ترمز پارک برقی غیرفعال می‌شود.

## فعال شدن خودکار ترمز پارک برقی هنگام ترک نادرست خودرو

- زمانی که سیستم روش نادرست ترک خودرو را شناسایی کند، ترمز پارک برقی به‌طور خودکار فعال می‌شود.

## عملکرد ترمز اضطراری

- تنها در شرایط اضطراری که نمی‌توانید با پدال ترمز خودرو را متوقف کنید، از ویژگی ترمز اضطراری استفاده کنید ← .

- دکمه  را بکشید. خودرو به‌طور اضطراری ترمز می‌کند و سیستم هم‌زمان یک هشدار صوتی تولید می‌کند.

## هشدار

استفاده نادرست از ترمز پارک برقی می‌تواند منجر به بروز حادثه و صدمات جدی شود.

- به‌جز در شرایط اضطراری، هرگز از ترمز پارک برقی برای توقف خودرو استفاده نکنید. در برخی شرایط، ترمز پارک برقی تنها بر روی چرخ‌های عقب اعمال می‌شود که خط ترمز آن به مراتب بیشتر از خط ترمز با پدال ترمز است، بنابراین باید حتماً از پدال ترمز برای توقف خودرو استفاده کرد.

- اگر گیربکس در دنده باشد و موتور در حال کار باشد، مراقب باشید هنگام کار در محفظه موتور یا روی پدال گاز نگذارید، در غیر این صورت حتی اگر ترمز پارک برقی فعال باشد، خودرو بلافاصله حرکت می‌کند.

## هشدار

خروج نامناسب از خودرو (بدون فعال کردن ترمز پارک) ممکن است باعث حرکت آن در سراسیمگی شود. این می‌تواند منجر به بروز حادثه، صدمات جدی و خسارت به اموال شود.

- حتماً طبق ترتیب مشخص شده خودرو را پارک کنید ← به قسمت پارک کردن در صفحه ۱۷۵ مراجعه کنید.

- همیشه قبل از خروج از خودرو، ترمز پارک برقی را فعال کنید و مطمئن شوید که پس از قرار گرفتن در دکمه استارت در حالت OFF چراغ نشانگر  در صفحه کیلومتر به رنگ قرمز روشن شده باشد.

## عیب‌یابی

### ترمز پارک برقی فعال است

چراغ نشانگر  به رنگ قرمز روشن می‌شود.

### نیروی ترمز در شرایط فعلی بسیار کم است

در این صورت، چراغ نشانگر  به رنگ قرمز چشمک می‌زند.

- خودرو را با خیال راحت در مکان دیگری پارک کنید.
- دکمه ترمز پارک برقی را فشار داده و نگاه دارید تا زمانی که آماده حرکت شوید.

### نقص ترمز پارک برقی

در این صورت، چراغ نشانگر به رنگ زرد روشن می‌شود. در اسرع وقت سیستم را در نمایندگی مجاز شرکت تعمیر کنید.

### فعال نشدن خودکار ترمز پارک برقی

شرایط لازم برای غیرفعال کردن برآورده نشده است.

- یا باتری ۱۲ ولت خودرو دارای شارژ کافی نیست.
- بررسی کنید که آیا شرایط لازم برای غیرفعال کردن کردن ترمز پارک برقی برآورده شده است یا خیر. ← صفحه ۱۷۷.
- برای استارت اضطراری از کابل‌های باتری به باتری استفاده کنید. ← صفحه ۲۲۲

### صدای کارکرد ترمز پارک برقی

- هنگام فعال و غیرفعال کردن ترمز پارک برقی ممکن است صدای کارکرد آن ایجاد شود.

- اگر ترمز پارک برقی برای مدت طولانی مورد استفاده قرار نگیرد، هنگام پارک کردن خودرو ممکن است سیستم گهگاه یک تست صوتی به صورت خودکار انجام دهد.

### ترمز اتوماتیک (Auto Hold)



تصویر ۱۳۰ کنسول وسط: دکمه ترمز اتوماتیک (Auto Hold)

### شرح عملکرد ترمز اتوماتیک

عملکرد ترمز اتوماتیک (Auto Hold) می‌تواند خودرو را بدون نیاز به استفاده از پدال ترمز برای توقف خودرو، ثابت نگه دارد.

وقتی چراغ نشانگر دکمه **AUTO HOLD** ← تصویر ۱۳۰ (فلش) به رنگ زرد روشن می‌شود و چراغ نشانگر **(P)** در صفحه کیلومتر به رنگ سبز روشن می‌شود، عملکرد ترمز اتوماتیک (Auto Hold) فعال است.

هنگامی که خودرو شروع به حرکت می‌کند، سیستم به طور خودکار ترمز اتوماتیک خودرو را غیرفعال می‌کند و دیگر خودرو ترمز نمی‌کند.

اگر هریک از پیش نیازهای عملکرد ترمز اتوماتیک در حالی که خودرو ساکن است تغییر کند، عملکرد ترمز اتوماتیک به طور خودکار غیرفعال می‌شود. در این صورت، چراغ نشانگر سبز رنگ **(P)** در صفحه کیلومتر همراه با چراغ نشانگر زرد رنگ در دکمه **AUTO HOLD** خاموش می‌شود.

در این صورت باید:

- درب راننده بسته باشد.

- موتور روشن باشد.

گیربکس دوکلاچه **DSG®** اگر اهرم دنده به موقعیت **N** تغییر کند، عملکرد ترمز اتوماتیک به طور خودکار فعال یا غیرفعال نمی‌شود. این ممکن است باعث شود

که خودرو نتواند به طور ایمن متوقف شود ← **▲**

### فعال کردن ترمز اتوماتیک (Auto Hold)

- دکمه **AUTO HOLD** را فشار دهید ← **▲**. چراغ نشانگر روی دکمه **AUTO HOLD** (فلش) ← در تصویر ۱۳۰ به رنگ زرد روشن می‌شود. در این صورت، ترمز اتوماتیک فعال می‌شود، اما ممکن است خودرو را ثابت نگه ندارد ← **▲**. اگر قبلاً از قرار دادن دکمه استارت در حالت OFF، ترمز اتوماتیک فعال باشد، هنگامی که دکمه استارت را دوباره در حالت ON قرار می‌دهید، ترمز اتوماتیک همچنان فعال می‌ماند.

### با استفاده از ترمز اتوماتیک خودرو را در حالت ثابت نگه دارید

- مطمئن شوید که عملکرد ترمز اتوماتیک فعال است. در این صورت، چراغ نشانگر در دکمه **AUTO HOLD** به رنگ زرد روشن می‌شود.

- با استفاده از پدال ترمز خودرو را متوقف کنید ← صفحه ۱۷۵.

- خودروهای مجهز به گیربکس دستی: پدال کلاچ را کاملاً به سمت پایین فشار دهید یا به حالت کارکرد درجا بروید.

- پدال ترمز را رها کنید. چراغ نشانگر **(P)** در صفحه کیلومتر به رنگ سبز روشن می‌شود. از ترمز اتوماتیک برای ثابت نگه داشتن خودرو استفاده کنید ← **▲**.

### غیرفعال کردن ترمز اتوماتیک (Auto Hold)

- دکمه **AUTO HOLD** را فشار دهید ← **▲**، در این صورت، چراغ نشانگر بر روی دکمه **AUTO HOLD** ← تصویر ۱۳۰ (فلش) خاموش می‌شود.

در صورت لزوم، ترمز پارک برقی به طور خودکار فعال می‌شود تا خودرو را به طور ایمن متوقف کند. اگر هنگام غیرفعال بودن عملکرد ترمز اتوماتیک پدال ترمز را فشار دهید، ترمز پارک برقی به طور خودکار فعال نمی‌شود ← **▲**.

### غیرفعال کردن موقت ترمز اتوماتیک با فشار دادن

#### دکمه **(P)**

اگر باید به طور موقت ترمز اتوماتیک را هنگام پارک کردن غیرفعال کنید تا خودرو راحت‌تر حرکت کند:

- با روشن شدن موتور، پدال ترمز را فشار دهید.

- دکمه **(P)** را فشار دهید تا ترمز اتوماتیک را غیرفعال کنید.

اگر هنگامی که خودرو ثابت است، پدال ترمز دوباره فشار داده شود، ترمز اتوماتیک دوباره فعال می‌شود.



## ⚠ هشدار

فناوری هوشمند عملکرد ترمز اتوماتیک نمی‌تواند قوانین فیزیک را نادیده بگیرد. بنابراین هرگز از امکانات اضافی ارائه شده توسط این عملکرد برای راندگی خطرناک استفاده نکنید. مراقب باشید از بروز حادثه جلوگیری کنید!

- توجه داشته باشید هنگامی که خودرو به صورت ایمن متوقف شده باشد، چراغ نشانگر (P) در صفحه کیلومتر به رنگ سبز روشن می‌شود و سیستم با استفاده از عملکرد ترمز اتوماتیک خودرو را متوقف می‌کند؛ اگر چراغ نشانگر (Auto Hold) به رنگ قرمز روشن شود، به این معناست که سیستم از ترمز پارک برقی برای توقف خودرو استفاده می‌کند.
- هنگامی که موتور روشن است و عملکرد ترمز اتوماتیک فعال است، هرگز خودرو را ترک نکنید.
- عملکرد ترمز اتوماتیک نمی‌تواند همیشه خودرو را هنگام شروع حرکت در سراسیمگی پایدار نگه دارد (مثلاً در شرایطی که سطح جاده لغزنده یا یخ‌زده باشد).

## ! نکته

پیش از وارد شدن به کارواش، باید عملکرد ترمز اتوماتیک را غیرفعال کنید. در غیر این صورت، ترمز پارک برقی ممکن است به‌طور خودکار فعال شود و باعث آسیب شود.

## نکات ایمنی برای عملکرد ایمن سیستم کمکی پارک

- سیستم کمکی پارک شامل سیستم‌های زیر است:
- سیستم هشدار فاصله پارک – صفحه ۱۸۱.
  - سیستم دوربین دنده عقب – صفحه ۱۸۳.
  - سیستم کمکی پارک هوشمند – صفحه ۱۸۵.
  - سیستم هشدار ترافیک عقب – صفحه ۱۸۹.
- در دسترس بودن سیستم‌های فوق به تجهیزات مدل خودرو بستگی دارد.

### محدودیت‌های سیستم کمکی پارک

در شرایط خاص، سنسورها یا دوربین‌ها ممکن است نتوانند اشیایی مانند میله‌های پدک‌کش، نرده‌های باریک، حصارها، ستون‌ها، درختان و درب پشتی باز یا در حال باز شدن را شناسایی کنند.

کثیفی یا یخ روی سنسورها یا دوربین‌ها ممکن است در شرایط خاص به‌عنوان موانع شناسایی شوند.

## محدودیت‌های سیستم دوربین دنده عقب

نمایشگر سیستم دوربین دنده عقب تنها می‌تواند تصاویر دو بعدی ضبط شده توسط دوربین را نمایش دهد. از آنجایی که نمایشگر نمی‌تواند فضای پشت را عمقی‌تر نشان دهد، ممکن است تشخیص فرورفتگی‌ها یا اشیاء برجسته روی سطح جاده دشوار یا غیرممکن باشد.

صرف نظر از محیط اطراف خودرو، سیستم خطوط راهنما را نمایش می‌دهد و نمی‌تواند به‌طور خودکار موانع را شناسایی کند. راننده باید ارزیابی کند که آیا فضای پارک برای خودرو مناسب است یا خیر.

## ⚠ هشدار

فناوری هوشمند سیستم کمکی پارک نمی‌تواند از محدودیت‌های قوانین فیزیکی فراتر برود و تنها می‌تواند در محدوده‌های تعیین شده سیستم عمل کند. به دلیل اینکه سیستم کمکی پارک امکانات راحتی را افزایش می‌دهد، هرگز نباید در هنگام راندگی ریسک کنید. رانندگان باید همچنان در هنگام پارک کردن دقت کنند!

- سرعت و سبک راندگی خود را براساس دید، شرایط جوی، وضعیت جاده و ترافیک تنظیم کنید.
- حرکت تصادفی خودرو ممکن است به حوادث و جراحات جدی منجر شود!
- هنگام پارک کردن، به دقت به جهت پارک و وضعیت اطراف خودرو توجه کنید.
- اجازه ندهید اطلاعات نمایش داده شده بر روی صفحه کیلومتر یا تصاویر نمایش داده شده در سیستم نمایش اطلاعات و سرگرمی توجه شما را از وضعیت ترافیک منحرف کند.
- هنگام پارک کردن، حتماً به کودکان خردسال و حیوانات کوچک اطراف خودرو توجه ویژه‌ای داشته باشید، زیرا سنسورهای فراصوت ممکن است همیشه آنها را شناسایی نکنند.
- سیستم کمکی پارک دارای نقاط کور است و نمی‌تواند موانع و افراد در این نقاط را شناسایی کند.
- توجه داشته باشید که سطح برخی از اشیاء و لباس‌ها می‌تواند بر سیگنال‌های ارسال شده توسط سنسورها تأثیر بگذارد و باعث شود که سیستم نتواند این اشیاء یا افرادی که چنین لباس‌هایی به تن دارند را شناسایی کند یا به‌طور دقیق شناسایی نکند.
- هنگام پارک کردن فقط به تصویر روی نمایشگر تکیه نکنید، زیرا ممکن است به دلیل وضوح کم یا نورکم، دیدن برخی از اشیاء (برای مثال، میله‌های باریک یا نرده‌ها) بر روی صفحه نمایش دشوار یا غیرممکن باشد.





## هشدار

- هنگامی که سیستم کمکی پارک یا عملکرد آن برای تنظیمات مداخله‌ای غیرفعال شود، سیستم عملکرد ترمز پارک را غیرفعال می‌کند.
  - ترمز پارک را می‌توان با استفاده از دکمه عملکرد  در سیستم نمایش اطلاعات و سرگرمی غیرفعال کرد.
- ### فعال کردن ترمز پارک
- ترمز پارک با فعال شدن سیستم کمکی پارک فعال می‌شود.
  - ترمز پارک را می‌توان با استفاده از دکمه  در سیستم نمایش اطلاعات و سرگرمی فعال کرد.

## هشدار

- هرگز به خاطر عملکرد ترمز پارک سیستم کمکی پارک، ریسک نکنید. در برخی شرایط، عملکرد ترمز پارک ممکن است تنها به صورت محدود قابل استفاده باشد یا اصلاً عمل نکند. برخورد با موانع ممکن است باعث آسیب به افراد و خسارت به خودرو شود. این سیستم نمی‌تواند جایگزین دقت و توجه راننده شود.
- حتماً دقت کنید و به طور کامل به سیستم کمکی پارک تکیه نکنید.
  - همیشه آماده باشید تا خودتان ترمز کنید و خودرو را هدایت و کنترل کنید.
  - هنگام پارک کردن از ریسک کردن خودداری کنید.
  - به هشدارها و پیشنهادات رانندگی که توسط سیستم کمکی پارک صادر می‌شود توجه کنید.
  - عملکرد ترمز پارک سیستم کمکی پارک هوشمند پس از حدود ۱/۵ ثانیه غیرفعال می‌شود. پس از فعال شدن عملکرد ترمز پارک، باید بلافاصله خودتان ترمز کنید.

 در صورت مداخلات مکرر ترمز پارک، برای مثال، هنگام رانندگی در خارج از جاده، سیستم کمک پارک را می‌توان غیرفعال کرد.

 اگر عملکرد ترمز پارک سیستم هشدار فاصله پارک مداخله کند، پس از ۵ متر حرکت در همان جهت، عملکرد غیرفعال می‌شود و عملکرد ترمز پارک دوباره فعال می‌شود.

 پس از انجام ترمز اضطراری توسط سیستم کمکی پارک هوشمند، روند پارک متوقف خواهد شد.

 پس از فعال‌سازی ترمز اضطراری سیستم کمکی خروج از پارک، باید حدود ۱۰ ثانیه صبر کنید تا عملکرد ترمز پارک دوباره فعال شود.

- سیستم کمکی پارک برای صدور سیگنال‌ها و نمایش اطلاعات به زمان نیاز دارد. اگر خودرو با سرعت زیاد به مانعی نزدیک شود، ممکن است سیستم به دلیل زمان پاسخ ناکافی، هشدارها را با تأخیر صادر کند.
- لطفاً دقت کنید و به طور کامل به سیستم کمکی پارک تکیه نکنید.
- راننده باید به درستی واکنش نشان دهد و منتظر واکنش سیستم کمکی پارک نباشد.

## نکته

در پارکینگ‌های بدون حاشیه، فاصله ۵۰ سانتیمتری از دیوارها و ساختمان‌ها را حفظ کنید تا به خودرو آسیبی نرسد.

 پیشنهاد می‌شود که استفاده از سیستم کمکی پارک را در مناطق خلوت با تعداد خودروهای کمتر یا در پارکینگ‌ها تمرین کنید تا با سیستم و روش‌های استفاده ایمن آن آشنا شوید.

## عملکرد ترمز پارک

ترمز پارک برای کاهش خطر برخورد استفاده می‌شود.

اگر خودرو مجهز به عملکرد ترمز پارک باشد، اگر سیستم مانعی را در حین پارک کردن تشخیص دهد، عملکرد ترمز پارک ترمز اضطراری را فعال می‌کند.

### زمان فعال‌سازی عملکرد ترمز پارک

برای فعال‌سازی عملکرد ترمز پارک باید پیش‌نیازهای زیر برآورده شوند:

- سرعت خودرو نباید بیشتر از 10 km/h باشد.
  - سیستم کمکی پارک باید فعال باشد.
  - سیستم باید مانع را شناسایی کند.
- بسته به تجهیزات مدل خودرو، عملکرد ترمز پارک ممکن است در حین حرکت به سمت جلو نیز ترمز اضطراری را فعال کند.

### زمانی که عملکرد ترمز پارک فعال می‌شود:

- خودرو متوقف می‌شود.
- یا خودرو به حالت توقف کامل در می‌آید و به مدت حدود دو ثانیه ثابت می‌ماند. در این صورت پدال ترمز را فشار دهید!

این بخش شامل اطلاعاتی در مورد موضوعات زیر است:

- عملکرد سیستم هشدار فاصله پارک هنگام دنده عقب ۱۸۱
- عملکرد سیستم هشدار فاصله پارک هنگام حرکت به جلو و عقب ۱۸۲
- نمایشگر ۱۸۲
- عیب‌یابی ۱۸۳

سیستم هشدار فاصله پارک در حین پارک کردن به راننده کمک می‌کند.

بسته به تجهیزات خودرو، ممکن است خودرو به سیستم هشدار فاصله پارک هنگام دنده عقب یا سیستم هشدار فاصله پارک هنگام حرکت به جلو و عقب مجهز باشد.

سیستم هشدار فاصله پارک برای تشخیص فاصله تا یک مانع از سنسورهای جلو و عقب استفاده می‌کند. اگر مانعی در محدوده تشخیص سنسورها وجود داشته باشد، سیستم اطلاعات مربوطه را در سیستم نمایش اطلاعات و سرگرمی نمایش داده و آژیر هشدار پخش می‌کند.

#### تنظیمات

بسته به تجهیزات خودرو، می‌توان تنظیمات سیستم هشدار فاصله پارک را در سیستم نمایش اطلاعات و سرگرمی انجام داد ← صفحه ۳۸. برای مثال: میزان صدا و آهنگ آژیر هشدار.

برخی از تنظیمات را می‌توان در حساب‌های کاربری شخصی‌سازی شده ذخیره کرد و هنگام تغییر حساب کاربری به‌طور خودکار فراخوانی کرد. ← صفحه ۳۹

### عملکرد سیستم هشدار فاصله پارک هنگام دنده عقب

به ابتدای بخش در صفحه ۱۸۱ مراجعه کنید. 📖 ⚠️



تصویر ۱۳۱ روی سپر عقب: سنسورهای اولتراسونیک سیستم هشدار فاصله پارک هنگام دنده عقب

سیستم هشدار فاصله پارک هنگام دنده عقب از سنسورهای اولتراسونیک برای تعیین فاصله بین سپر عقب و موانع استفاده می‌کند. چهار سنسور اولتراسونیک سیستم هشدار فاصله پارک در داخل سپر عقب قرار دارند ← همان‌طور که در تصویر ۱۳۱ (فلش‌ها نشان می‌دهند) مشاهده می‌کنید.

### فعال و غیرفعال کردن سیستم هشدار فاصله پارک

- هنگامی که دکمه استارت در حالت ON قرار می‌گیرد:
- هنگامی که حالت دنده عقب انتخاب شود یا اهرم دنده به موقعیت R منتقل شود، سیستم به‌طور خودکار فعال می‌شود.
- هنگامی که از حالت دنده عقب خارج شوید یا اهرم دنده از موقعیت R خارج شود، سیستم به‌طور خودکار غیرفعال می‌شود.

### ویژگی‌های سیستم هشدار فاصله پارک هنگام دنده عقب

- در برخی شرایط، سیستم هشدار فاصله پارک ممکن است آب و یخ روی سنسورها را به‌عنوان موانع شناسایی کند.
- اگر فاصله بین خودرو و مانع ثابت بماند، پس از چند ثانیه صدای آژیر هشدار کاهش می‌یابد. زمانی که سیستم صدای آژیر هشدار مداومی ایجاد می‌کند، میزان صدای آژیر ثابت باقی می‌ماند.
- به محض اینکه خودرو از مانع دور می‌شود، سیستم بلافاصله صدای آژیر متناوب را متوقف می‌کند. اگر خودرو دوباره به سمت مانع نزدیک شود، سیستم دوباره صدای آژیر را تولید می‌کند.
- هنگامی که اهرم دنده گیربکس اتوماتیک به موقعیت P منتقل شود، سیستم آژیر هشدار به صدا در نمی‌آورد.

اگر در سیستم هشدار فاصله پارک نقصی وجود داشته باشد، هنگام فعال شدن سیستم برای اولین بار، یک آژیر صوتی خاص یا غیرعادی صادر می‌شود. در این صورت، باید هرچه سریع‌تر سیستم را در نمایندگی مجاز بررسی کنید.

📖 به ابتدای بخش در صفحه ۱۸۱ مراجعه کنید ⚠️🔊



تصویر ۱۳۳ نمایش در سیستم نمایش اطلاعات و سرگرمی: حالت پانوراما (منطقه شناسایی شده ممکن است بسته به تجهیزات متفاوت باشد)

هنگامی که خودرو به یک مانع نزدیک می‌شود، سیستم نمایش اطلاعات و سرگرمی چندین بخش را نمایش داده و به‌طور همزمان آژیر هشدار را برای اطلاع‌رسانی پخش می‌کند ← همان‌طور که در تصویر ۱۳۳ نشان داده شده است. بخش نمایش داده شده در یک سمت خودرو بسته به وضعیت ممکن است متفاوت باشد.

■ موانع نزدیک به خودرو. در این صورت آژیر هشدار مداومی پخش می‌شود. به رانندگی ادامه ندهید!  
 ■ موانع در مسیر حرکت خودرو. در این صورت آژیر هشدار متناوبی پخش می‌شود. هرچه مانع نزدیک‌تر شود، فواصل بین پخش آژیر هشدار کوتاه‌تر می‌شود.

□ موانع در خارج از مسیر حرکت خودرو قرار دارند. 🔊 صدای آژیر را به بی‌صدا تغییر دهید.  
 🔊 فعال و غیرفعال کردن عملکرد ترمز پارک (بسته به تجهیزات خودرو).

🔊 انتقال به سیستم دوربین دنده عقب (بسته به تجهیزات مدل خودرو).  
 ! سیستم در ناحیه تشخیص دارای نقص می‌باشد (بسته به تجهیزات مدل خودرو). رنگ نمایشگر ممکن است متفاوت باشد.

📖 به ابتدای بخش در صفحه ۱۸۱ مراجعه کنید ⚠️🔊



تصویر ۱۳۲ روی کنسول وسط: دکمه فعال کردن/ غیرفعال کردن سیستم هشدار فاصله پارک (تصویر)

### فعال کردن سیستم هشدار فاصله پارک

- دکمه **P** را فشار دهید.

سیستم هشدار فاصله پارک زمانی که دنده در حالت دنده عقب قرار می‌گیرد یا خودرو به سمت عقب حرکت می‌کند، به‌طور خودکار فعال می‌شود.

بسته به تجهیزات خودرو، ممکن است سیستم هشدار فاصله پارک در حین حرکت به جلو نیز به‌طور خودکار فعال شود ← به قسمت فعال‌سازی خودکار در حین حرکت به جلو (بسته به تجهیزات) در صفحه ۱۸۲ مراجعه کنید.

### غیرفعال کردن سیستم هشدار فاصله پارک

- دکمه **P** را فشار دهید.

هنگامی که خودرو با سرعت بیش از 10 km/h تا 15 km/h به جلو حرکت کند، سیستم کنترل فاصله پارک به‌طور خودکار غیرفعال می‌شود.

یا اهرم دنده را در موقعیت **P** قرار دهید.

### فعال‌سازی خودکار در حین حرکت به جلو (بسته به تجهیزات)

اگر خودرو با سرعت کمتر از 15 km/h به یک مانع در ناحیه جلو نزدیک شود، سیستم هشدار فاصله پارک نیز به‌طور خودکار فعال می‌شود. این ویژگی فعال‌سازی خودکار را می‌توان در سیستم نمایش اطلاعات و سرگرمی فعال کرد.

ویژگی فعال‌سازی خودکار تنها یک‌بار فعال می‌شود. این ویژگی می‌تواند دوباره در شرایط زیر به‌طور خودکار فعال شود:

- دکمه **P** را فشار دهید.

- دکمه استارت را در حالت OFF قرار داده و سپس دوباره در حالت ON قرار دهید.

## مقدمه‌ای بر موضوع

- این بخش شامل اطلاعاتی در مورد موضوعات زیر است:
- فعال و غیرفعال کردن سیستم دوربین دنده عقب ۱۸۴
  - نمایشگر ۱۸۴
  - پیش‌نیازها ۱۸۴
  - پارک کردن خودرو ۱۸۴
  - عیب‌یابی ۱۸۵

سیستم دوربین دنده عقب که بر روی درب پشتی نصب شده است، دید پشت خودرو را برای راننده فراهم می‌کند و در هنگام پارک به راننده کمک می‌کند.

تصویری از ناحیه پشت خودرو که توسط دوربین دنده عقب گرفته شده است بر روی صفحه نمایش سیستم نمایش اطلاعات و سرگرمی نمایش داده می‌شود. بسته به حالت‌های مختلف نمایش، خطوط راهنما به دید عقب راننده کمک می‌کنند.

## هشدار

- تصاویر گرفته شده توسط دوربین نمی‌توانند به‌طور دقیق فاصله تا موانع (افراد، وسایل نقلیه و غیره) را تعیین کنند، بنابراین مراقب باشید که از ایجاد تلفات جلوگیری کنید.
- لنز دوربین ممکن است دید را بزرگ‌تر و تحریف کند، که باعث می‌شود تصاویر روی صفحه نمایش با اجسام واقعی متفاوت باشند یا به‌طور دقیق منعکس نشوند.
  - تنها به نمایشگر سیستم دوربین دنده عقب اکتفا نکنید.
  - نمایشگر دوربین دارای نقاط کوری است که در آن افراد و اشیا قابل تشخیص نیستند.
  - لنز دوربین را تمیز و بدون هیچ پوششی نگه دارید.

## احتیاط

- هنگام فعال‌سازی سیستم دوربین دنده عقب، دوربین دنده عقب از لوگوی فولکس‌واگن که به سمت بیرون می‌چرخد، خارج می‌شود. اگر هر بخشی از بدن در محدوده چرخش لوگوی فولکس‌واگن قرار داشته باشد، ممکن است باعث آسیب شود.
- توجه داشته باشید که هنگام قرار دادن دنده در حالت دنده عقب، باید مطمئن شوید که هیچ‌کس پشت خودرو نباشد و هیچ عملیاتی در محدوده چرخش لوگوی فولکس‌واگن روی درب پشتی انجام ندهید.

به ابتدای بخش در صفحه ۱۸۱ مراجعه کنید.

## سیستم آن‌طور که انتظار می‌رود، عمل نمی‌کند

- ممکن است دلایل مختلفی وجود داشته باشد:
- کثیفی سنسورها ← صفحه ۲۷۰؛ کثیفی، یخ، برف و باقیمانده مواد مایع شیشه‌شوی می‌توانند بر دید سنسور رادار تأثیر بگذارند.
  - عدم رعایت پیش‌نیازهای سیستم ← صفحه ۱۸۲.
  - آسیب‌دیدگی ناحیه سنسور خودرو، مانند برخورد هنگام پارک.
  - وجود لوازم جانبی، قاب‌های تزئینی پلاک، یا برچسب‌ها که بر ناحیه تشخیص سنسور تأثیر می‌گذارند، مانند نصب باربند حمل دوچرخه.
  - تغییرات یا اصلاحاتی در رنگ خودرو در ناحیه سنسور، برای مثال ناحیه شاسی.
  - منابع صدا، مانند سطوح ناهموار آسفالت شده یا خیابان‌های سنگ‌فرش، که بر سنسورهای اولتراسونیک تأثیر می‌گذارد.





## عدم عملکرد صحیح سنسور، نمایش پیام خطا، غیرفعال شدن سیستم به‌طور خودکار

- اگر یک سنسور دچار نقص شود، ناحیه تشخیص سنسور کلاً غیرفعال خواهد شد.
- هنگامی که در سیستم هشدار فاصله پارک، نقصی رخ دهد، سیستم هنگام فعال‌سازی اولیه با استفاده از نمایش اطلاعات نوشتاری بر روی نمایشگر، اعلان آژیر هشدار و چشمک زدن نشانگرها در دکمه **Pl**، به کاربر اطلاع‌رسانی می‌کند. اگر سنسورها کثیف یا مسدود شده باشند، نمایشگر سیستم هشدار فاصله پارک سنسورهای آسیب‌دیده مربوطه را نشان می‌دهد. علاوه بر این، ممکن است پیامی در مورد تمیز کردن سنسورها نیز نمایش داده شود (بسته به تجهیزات خودرو).

## راه‌حل‌های قابل اجرا

- سیستم را به‌طور موقت غیرفعال کنید.
- دلایل فوق را بررسی کنید.
- سنسورها را تمیز کنید یا هرگونه برچسب و لوازم جانبی را از سنسورها و دوربین‌ها جدا کنید ← صفحه ۲۷۰.
- به دنبال هرگونه آسیب باشید.
- پس از رفع نقص، می‌توان سیستم را دوباره فعال کرد.
- اگر سیستم هنوز آن‌طور که انتظار می‌رود، کار نمی‌کند، لطفاً سیستم را در یک نمایندگی مجاز بررسی کنید.

## فعال و غیرفعال کردن دوربین دنده عقب

به اطلاعات صفحه ۱۷۹   و همچنین به ابتدای بخش در صفحه ۱۸۳ مراجعه کنید.  





### فعال کردن دوربین دنده عقب

- دنده را در حالت دنده عقب قرار دهید.
- یا دکمه  را فشار دهید.

### غیرفعال کردن دوربین دنده عقب

با سرعتی بیش از 10 km/h به جلو حرکت کنید.

## نمایشگر

به اطلاعات صفحه ۱۷۹   و همچنین به ابتدای بخش در صفحه ۱۸۳ مراجعه کنید.  

عملکردها و نمایش تصویر سیستم دوربین دنده عقب ممکن است بسته به مدل خودرو متفاوت باشد.

### نمادهای سیستم دوربین دنده عقب

هنگامی که دوربین دنده عقب فعال است، می‌توان از طریق دکمه‌ها تنظیمات را انجام داد. برخی از تنظیمات به مدل خودرو بستگی دارند.

خارج شدن از نمای فعلی.

 وضعیت نمایش را تنظیم کنید: روشنایی، کنتراست و رنگ.

 تغییر به سیستم هشدار فاصله پارک ← صفحه ۱۸۱.

 نمایشگر سیستم هشدار فاصله پارک را نشان می‌دهد.





 نمایشگر سیستم هشدار فاصله پارک را پنهان می‌کند.

### خط جهت‌دهی

خط قرمز: فاصله ایمن هنگام حرکت به عقب.

خطوط سبز جانبی: امتداد خودرو.

## پیش‌نیازها

به اطلاعات صفحه ۱۷۹   و همچنین به ابتدای بخش در صفحه ۱۸۳ مراجعه کنید.  





باید شرایط زیر برای استفاده از سیستم دوربین دنده عقب برای پارک کردن فراهم باشد:

- سرعت خودرو نباید از حدود 15 km/h بیشتر باشد.
- عرض فضای پارک: عرض خودرو +۰/۲ متر.
- فاصله: تقریباً ۱ متر از فضای پارک (فقط پارک موازی) فاصله داشته باشید.
- طول فضای پارک: تقریباً ۸ متر (فقط پارک موازی).

برای نمایش تصاویر واقعی، باید شرایط زیر فراهم شود:

- درب پشتی بسته باشد.
- محیط اطراف خودرو دارای سطحی صاف و هموار باشد.
- بار زیادی در قسمت عقب خودرو قرار نگرفته باشد.

## پارک کردن خودرو

به اطلاعات صفحه ۱۷۹   و همچنین به ابتدای بخش در صفحه ۱۸۳ مراجعه کنید.  

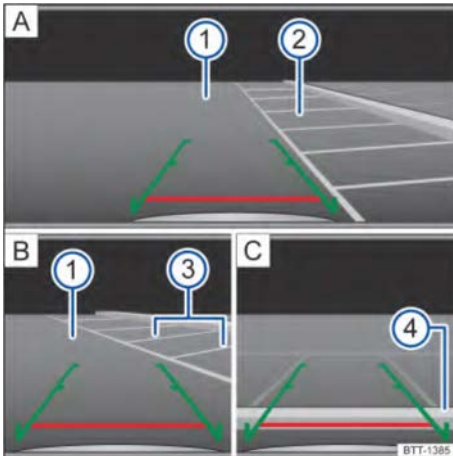





تصویر ۱۳۴ نمایشگر سیستم نمایش اطلاعات و سرگرمی: پارک کردن با استفاده از سیستم دوربین دنده عقب

توضیحات تصویر ۱۳۴:

- A** جای پارک پیدا کنید.
- B** به سمت جای پارک انتخاب شده حرکت کنید.
- C** خودرو را به داخل جای پارک هدایت کرده و قرارگیری آن را در محل پارک تنظیم کنید.

- 1 مسیر حرکت.
- 2 جای پارک انتخاب شده.
- 3 مرزهای کناری جای پارک.
- 4 مرز عقب جای پارک.

### پارک کردن با استفاده از سیستم دوربین دنده عقب

- خودرو را به سمت جای پارک در جلو برانید   **A**.
- دنده را در حالت دنده عقب قرار دهید.
- به آرامی به عقب حرکت کنید و درحالی‌که فرمان را می‌چرخانید، خطوط جانبی را با جای پارک انتخاب شده هم‌راستا کنید. در این حالت، مطمئن شوید که خطوط مرزی بر خطوط مرزی جانبی  **B** منطبق هستند.
- زمانی که خط افقی به مرز عقب رسید، خودرو را متوقف کنید  **C**.

📖 به اطلاعات صفحه ۱۷۹ ⚠️ و همچنین به ابتدای بخش در صفحه ۱۸۳ مراجعه کنید. ⚠️ ⚠️

### سیستم طبق انتظار عمل نمی‌کند

این مشکل ممکن است به دلایل مختلفی اتفاق بیفتد:

- دوربین کثیف ← به صفحه ۲۷۰ مراجعه کنید.
- کثیفی، برف، باقیمانده مواد پاک‌کننده یا مواد دیگر می‌توانند بر دید دوربین تأثیر بگذارند.
- عدم برآورده شدن پیش‌نیازهای سیستم ← به صفحه ۱۸۴ مراجعه کنید.
- آسیب به ناحیه سنسورهای خودرو: مانند برخورد با مانع هنگام پارک.
- قطعات نصب شده اضافی که ناحیه تشخیص سنسور را مسدود می‌کنند: مانند بارند دوچرخه.
- تغییرات یا اصلاحات رنگ بدنه در ناحیه دوربین: مانند تغییرات در شاسی.

### عدم نمایش تصویر دوربین، پیام نقص عملکرد، خاموش شدن سیستم به طور خودکار

در این صورت:

- دوربین را تمیز کنید یا برچسب‌ها و قطعات اضافی را از دوربین جدا کنید ← به صفحه ۲۷۰ مراجعه کنید.
- بررسی کنید که آیا آسیب‌دیدگی‌ای وجود دارد یا خیر.

### راه‌حل‌های ممکن

- سیستم را موقتاً خاموش کنید.
- بررسی کنید که آیا موارد ذکر شده در بالا دخیل هستند یا خیر.
- پس از رفع منشاء مشکل، می‌توانید سیستم را دوباره روشن کنید.
- اگر عملکرد سیستم همچنان مطابق با انتظارات نبود، برای تعمیرات به نمایندگی مجاز شرکت مراجعه کنید.

### سیستم کمکی پارک هوشمند

#### 📖 مقدمه‌ای بر موضوع

این فصل شامل اطلاعاتی در مورد موضوعات زیر است:

- ۱۸۵ پیش‌نیازها
- ۱۸۶ یافتن جای پارک
- ۱۸۷ پارک کردن در جای پارک
- ۱۸۷ خروج از جای پارک
- ۱۸۸ عیب‌یابی

سیستم کمکی پارک هوشمند، جای پارک مناسب را نمایش می‌دهد و به راننده در پارک کردن و خارج شدن از جای پارک کمک می‌کند.

سیستم کمکی پارک هوشمند، شاخه‌ای از سیستم هشدار فاصله پارک است ← به صفحه ۱۸۱ مراجعه کنید. سیستم کمکی پارک هوشمند به‌طور خودکار خودرو را هدایت می‌کند. راننده باید پدال گاز را کنترل کرده، دنده‌ها را عوض کند و ترمز کند ← صفحه ۱۷۸.

### ⚠️ هشدار

چرخاندن سریع غربلیک فرمان ممکن است منجر به بروز حوادث و آسیب‌های جدی شود.

- در حین پارک، نباید غربلیک فرمان را نگه دارید، مگر اینکه سیستم از راننده بخواهد که آن را کنترل کند.
- استثناء: در صورت بروز وضعیت خطرناک، به‌طور فعال مداخله کرده و غربلیک فرمان را در دست بگیرید.

### ! نکته

سیستم کمکی پارک هوشمند از سایر خودروهای پارک شده، حاشیه‌ها و سایر اشیاء به عنوان راهنما استفاده می‌کند، بنابراین مراقب باشید در هنگام پارک کردن به چرخ‌ها و لاستیک‌ها آسیبی وارد نشود و برای جلوگیری از آسیب رساندن به خودرو، در صورت نیاز به موقع پروسه پارک را با توجه به شرایط خاتمه دهید.

### پیش‌نیازها

📖 به اطلاعات صفحه ۱۷۹ ⚠️ و همچنین به ابتدای بخش در صفحه ۱۸۵ مراجعه کنید. ⚠️

- برای پارک و خروج از پارک باید شرایط زیر رعایت شود:
- سیستم ضد لغزش (ASR) باید فعال باشد ← صفحه ۱۹۱.
- هنگام عبور از کنار جای پارک، فاصله خودرو از جای پارک باید بین ۰/۵ تا ۲ متر باشد.
- فضای پارک باید دارای حداقل ابعاد مورد نیاز سیستم کمکی پارک هوشمند باشد.
- سرعت عبور (در جهت موازی با خط پارک): حداکثر 40 km/h.
- سرعت عبور (در جهت عمود بر خط پارک): حداکثر 20 km/h.
- سرعت خودرو: حداکثر 7 km/h. در هنگام پارک کردن، ممکن است ترمزگیری خودکار انجام شود.



فرآیند پارک کردن می‌تواند پس از مداخله ترمز خودکار ادامه یابد.  
 هنگامی که سرعت خودرو دوباره از حدود 7 km/h تجاوز کند، فرآیند پارک متوقف می‌شود.

### هشدار

هرگز نباید از قابلیت‌های اضافی ارائه شده توسط سیستم کمکی پارک هوشمند برای رانندگی خطرناک استفاده کرد. مراقب باشید که باعث بروز حادثه نشوید! هنگام پارک کردن، راننده همچنان باید تمرکز کامل داشته باشد.

- سیستم کمکی پارک هوشمند دارای محدودیت‌های سیستمی است. در برخی شرایط، عملکرد مداخله خودکار ترمز ممکن است فقط تا حد محدودی مؤثر باشد یا اصلاً عمل نکند.
- راننده باید همیشه آماده باشد که در صورت نیاز خودش ترمز کند.
- پس از ۱/۵ ثانیه مداخله ترمز خودکار، سیستم به‌طور خودکار ترمزگیری را متوقف می‌کند و راننده باید خود اقدام به ترمزگیری کند.

### یافتن جای پارک

به اطلاعات صفحه ۱۷۹  و همچنین به ابتدای بخش در صفحه ۱۸۵ مراجعه کنید. 



تصویر ۱۳۵ روی کنسول وسط: دکمه‌ای برای فعال کردن سیستم کمکی پارک هوشمند

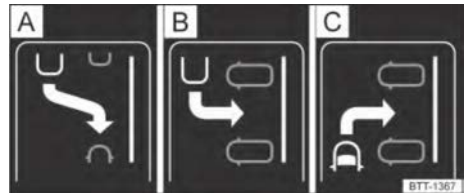

تصویر ۱۳۶ صفحه کیلومتر: نمایش حالت پارک

سیستم کمکی پارک هوشمند دارای سه حالت پارک است ← تصویر ۱۳۶ (تصویر).

**A** پارک کردن با دنده عقب به صورت موازی با جاده.

**B** پارک کردن با دنده عقب به صورت عمود بر جاده.

**C** پارک کردن با حرکت به جلو به صورت عمود بر جاده.

- به ترافیک و شرایط ترافیکی توجه کنید و به آرامی از کنار خودروهای پارک شده عبور کنید.

- دکمه **P** را فشار دهید ← تصویر ۱۳۵. سیستم کمکی پارک هوشمند به‌طور خودکار در سمت

سرنشیمان جلو، به دنبال جای پارک مناسب می‌گردد.

- وقتی سیستم کمکی پارک هوشمند حالت پارک

پیشنهادی را در صفحه کیلومتر نشان داد، پارک کنید.

- اگر درخواست پارک در صفحه کیلومتر نشان داده شد

← تصویر ۱۳۷ **5**، پارک کردن را آغاز کنید ← صفحه ۱۸۷.

اگر نیاز دارید که سیستم کمکی پارک هوشمند در

لاین مقابل جای پارک پیدا کند، چراغ راهنمای مربوطه

را روشن کنید.

### تغییر حالت پارک

وقتی سیستم کمکی پارک هوشمند حالت‌های پارک

دیگری پیدا کند، همه حالت‌ها در یک تصویر کوچک

نمایش داده می‌شوند.

می‌توان با فشردن دکمه **P** ← تصویر ۱۳۵ به ترتیب

حالت پارک مورد نظر را انتخاب کرد. پس از انتخاب

حالت پارک پیدا شده، سیستم کمکی پارک هوشمند به

طور خودکار خاموش می‌شود. اگر دوباره دکمه **P** ←

تصویر ۱۳۵ را فشار دهید، حالت پارک پیشنهادی برای

شروع ارائه می‌شود.

هنگام حرکت به جلو برای ورود به داخل جای پارک عمود

بر جاده، حالت پارک "پارک کردن با حرکت به جلو به

صورت عمود بر جاده" را انتخاب کنید ← تصویر ۱۳۶ **C**.

در غیر این صورت، خودرو به‌صورت دنده عقب به داخل

جای پارک عمود بر جاده وارد خواهد شد.



اگر از کنار یک جای پارک مناسب عبور کرده باشید،

سیستم کمکی پارک هوشمند می‌تواند برای

نمایش این فضا فعال شود. 



## پارک کردن در جای پارک

به اطلاعات صفحه ۱۷۹  و همچنین به ابتدای بخش در صفحه ۱۸۵ مراجعه کنید. 

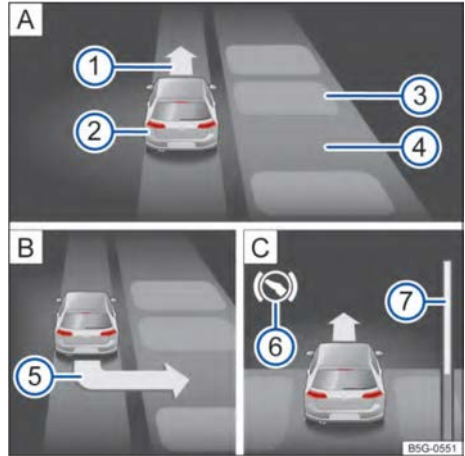

تصویر ۱۳۷ در صفحه کیلومتر: پارک کردن عمود بر جاده

توضیحات تصویر ۱۳۷:

**A** یافتن جای پارک

**B** محل پارک

**C** خودرو را به داخل جای پارک هدایت کرده و تراز کنید.

۱ سیستم درخواست می‌کند که به جلو حرکت کنید.

۲ این خودرو.

۳ خودروهایی که در جای پارک قرار دارند یا موانع.

۴ جای پارکی که سیستم شناسایی کرده است.

۵ سیستم درخواست می‌کند که دنده را در حالت دنده عقب قرار دهید.

۶ سیستم درخواست می‌کند که پدال ترمز را فشار دهید.

۷ نوار پیشرفت. با استفاده از نمادها نشان می‌دهد که هنوز چه مسافت نسبی باید طی شود.

باید شرایط انتخاب جای پارک را رعایت کنید ← صفحه ۱۸۵ و خودرو باید ساکن باشد.

- غربلیک فرمان را رها کنید ← صفحه ۱۸۵.

- اگر فلش معکوس در صفحه کیلومتر نشان داده شد، دنده را در حالت دنده عقب قرار دهید.

- با احتیاط شتاب بگیرید.

- اگر سیستم صدای سیگنال تغییر جهت را پخش کرد، یک فلش جهت‌دار **A** ۱ روشن شد، یا علامت  نمایش داده شد یا روشن شد، ترمز کنید.

- به جلو حرکت کنید تا صدای سیگنال پخش شود یا درخواست حرکت به عقب در صفحه کیلومتر نمایش داده شود.

- چندبار به عقب و جلو حرکت کنید تا صفحه کیلومتر اطلاعات مربوطه را نمایش دهد و (ممکن است) صدای سیگنال را پخش کند.

## خروج از جای پارک

به اطلاعات صفحه ۱۷۹  و همچنین به ابتدای بخش در صفحه ۱۸۵ مراجعه کنید. 

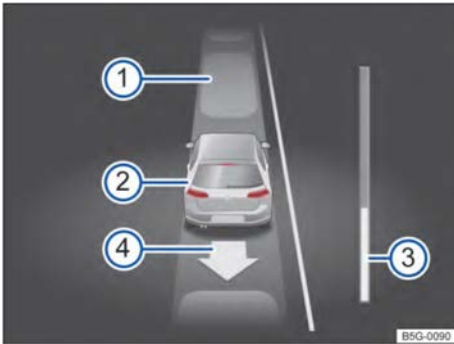

تصویر ۱۳۸: صفحه کیلومتر: خارج شدن از جای پارک موازی با جاده

توضیحات تصویر ۱۳۸:

۱ سایر وسایل نقلیه پارک شده در فضای پارک

۲ خودرو در حالت دنده عقب قرار گرفته

۳ نوار پیشرفت. با نماد نشان می‌دهد که هنوز چه مسافت نسبی باید طی شود.

۴ نمایش جهت رانندگی بعدی برای خروج از فضای پارک.

زمانی که شرایط پیش‌نیاز مربوطه برآورده شود، سیستم کمکی پارک هوشمند می‌تواند برای خارج شدن از جای پارک موازی با جاده استفاده شود ← صفحه ۱۸۵.

- دکمه  را فشار دهید.

- چراغ راهنمای سمت جاده‌ای که برای خروج از جای پارک انتخاب شده است را فعال کنید.

- دنده را در حالت دنده عقب قرار دهید.

- وقتی این اطلاعات نمایش داده شد، غربلیک فرمان را رها کنید: مداخله جهت‌گیری شروع شده است! به محیط اطراف توجه کنید. در واقع پیام انگلیسی زیر را مشاهده خواهید کرد:

Steering intervention started! Pay attention to the (surrounding environment)

- با احتیاط شتاب بگیرید.

- اگر صدای سیگنالی پخش شد، علامت  نمایش داده یا روشن شد یا درخواست حرکت به عقب در صفحه کیلومتر نشان داده شد، ترمز کنید.



- پدال ترمز را فشار دهید تا سیستم کمکی پارک هوشمند فرمان دادن را متوقف کند یا تا زمانی که نمایش (P) در صفحه کیلومتر خاموش شود.
- چند بار به جلو و عقب حرکت کنید تا صفحه کیلومتر اطلاعات مربوطه را نمایش دهد و (ممکن است) صدای سیگنالی را پخش کند.

- غربیبلک فرمان را در دست بگیرید و در جهت مشخص شده توسط سیستم کمکی پارک هوشمند حرکت کنید.
- اگر شرایط ترفافیکی اجازه می‌دهد، خودرو را از فضای پارک خارج کنید.

### توقف خودکار هنگام پارک و خروج از پارک

اگر وضعیت‌های زیر پیش بیاید، سیستم کمکی پارک هوشمند، پارک کردن و خروج از جای پارک را متوقف خواهد کرد:

- با فشار دادن دکمه (Pg).
- مداخله کردن راننده در چرخاندن غربیبلک فرمان
- باز شدن درب خودرو توسط راننده
- کامل نشدن فرآیند پارک در زمان مقرر یا تعداد دفعات عملیات بیش از حد
- نقص داشتن سیستم
- غیرفعال شدن سیستم ضد لغزش یا انجام مداخله نظارتی

### پس از تعویض چرخ‌ها، سیستم نمی‌تواند به‌طور دقیق خودرو را پارک کند یا از پارک خارج کند

در این صورت، در حین پارک کردن، نتایج خروج از جای پارک یا ورود به آن بدتر می‌شود، برای مثال، فاصله با جدول خیابان افزایش یا کاهش می‌یابد.

- رانندگی با خودرو در مسافت‌های طولانی از جمله رانندگی در پیچ‌ها.

سیستم کمکی پارک هوشمند به‌طور خودکار با دور چرخ‌های جدید هماهنگ می‌شود.

### مداخله ترمز خودکار برای کاهش آسیب

سیستم کمکی پارک هوشمند در شرایط خاص می‌تواند با مداخله ترمز خودکار به راننده کمک کند ← (A)، به قسمت پیش‌نیازها در صفحه ۱۸۵ مراجعه کنید.

بسته به نوع خودرو و تجهیزات آن و شرایط خاص، بسته به وضعیت آب و هوا، وضعیت خودرو، بار خودرو یا زاویه انحراف خودرو، ممکن است خودرو در مقابل موانع متوقف شود، در این حالت باید پدال ترمز را فشار دهید. برای جلوگیری از آسیب رساندن به خودرو، مداخله ترمز سیستم ممکن است منجر به توقف فرآیند پارک شود.

- پدال ترمز را فشار دهید تا سیستم کمکی پارک هوشمند فرمان دادن را متوقف کند یا تا زمانی که نمایش (P) در صفحه کیلومتر خاموش شود.
- چند بار به جلو و عقب حرکت کنید تا صفحه کیلومتر اطلاعات مربوطه را نمایش دهد و (ممکن است) صدای سیگنالی را پخش کند.
- غربیبلک فرمان را در دست بگیرید و در جهت مشخص شده توسط سیستم کمکی پارک هوشمند حرکت کنید.
- اگر شرایط ترفافیکی اجازه می‌دهد، خودرو را از فضای پارک خارج کنید.

### عیب‌یابی

📖 به اطلاعات صفحه ۱۷۹ ⚠️ ⓘ و همچنین به ابتدای بخش در صفحه ۱۸۵ مراجعه کنید. ⚠️ ⓘ

### سیستم آنطور که باید عمل نمی‌کند

- برای این مشکل چند دلیل می‌تواند وجود داشته باشد:
- سنسور کثیف ← به صفحه ۲۷۰ مراجعه کنید.
- کثیفی، برف، باقی‌مانده مواد پاک‌کننده یا مواد دیگر می‌توانند نمای سنسور رادار را تحت تأثیر قرار دهند.
- عدم برآورده شدن پیش‌نیازهای سیستم ← به صفحه ۱۸۵ مراجعه کنید.
- پوشانده شدن یک سنسور با آب.
- آسیب به ناحیه سنسورهای خودرو: مانند برخورد با مانع هنگام پارک.
- قطعات نصب شده اضافی که ناحیه تشخیص سنسور را مسدود می‌کنند: مانند باربند دوچرخه.
- تغییرات یا اصلاحات رنگ بدنه در ناحیه سنسور: مانند تغییرات در بدنه یا شاسی.
- منابع صدا، مانند سطوح ناهموار آسفالت شده یا خیابان‌های سنگ‌فرش، که بر سنسورهای اولتراسونیک تأثیر می‌گذارد.

### بدون نمایش چراغ نشانگر سنسور و پیام نقص عملکرد، سیستم غیرفعال می‌شود

- اگر یک سنسور از کار بیفتد، سیستم کمکی پارک هوشمند غیرفعال می‌شود.
- سنسورها را تمیز کنید یا پرچسب‌ها و قطعات نصب شده اضافی روی سنسورها و دوربین‌ها را جدا کنید ← به صفحه ۲۷۰ مراجعه کنید.
- سنسورها را برای هرگونه آسیب بررسی کنید.

### راه‌حل‌های ممکن

- سیستم را موقتاً خاموش کنید.

## کمک به خروج از جای پارک

توضیحات تصویر ۱۴۰:

■ وضعیت خطرناک. به رانندگی ادامه ندهید!

■ شرایط خطرناک!

هنگامی که یک موقعیت خطرناک شناسایی می‌شود، ممکن است یک سیگنال صوتی نیز منتشر شود:

- برای خودروهایی که به سیستم هشدار فاصله پارک مجهز هستند، یک سیگنال هشدار صوتی صادر می‌شود و صدای سیستم هشدار فاصله پارک مداومی به صدا در می‌آید. هنگام غیرفعال کردن سیستم هشدار فاصله پارک، بازخوردی برای راننده ارسال می‌شود و سیستم کمک به خروج از جای پارک نیز به طور موقت غیرفعال می‌شود.



تصویر ۱۳۹ تصویر کمک به خروج از پارک: محدوده نظارتی اطراف هنگام خروج خودرو از فضای پارک

### مداخله ترمز خودکار برای کاهش آسیب

اگر سیستم کمک به خروج از جای پارک تشخیص دهد که دیگر کاربران جاده به خودرو نزدیک می‌شوند، اما راننده ترمز نکند، سیستم می‌تواند به‌طور خودکار مداخله در ترمز را انجام دهد.

هنگام دنده عقب رفتن در محدوده سرعت 1 km/h تا 12 km/h، مداخله در ترمز به‌طور خودکار قابل اجرا است. پس از اینکه توقف خودرو تشخیص داده شد، خودرو معمولاً به مدت ۲ ثانیه در حالت ساکن نگه داشته می‌شود.

پس از فعال شدن مداخله ترمز خودکار برای کاهش آسیب، باید حداقل ۱۰ ثانیه بگذرد تا سیستم بتواند مداخله ترمز خودکار را دوباره اجرا کند.

■ عملکرد ترمز پارک، مداخله ترمز را انجام می‌دهد.

می‌توانید با فشار دادن محکم پدال گاز یا ترمز، مداخله ترمز خودکار را متوقف کرده و کنترل خودرو را در دست بگیرید.



تصویر ۱۴۰ نمایشگر سیستم نمایش اطلاعات و سرگرمی، کمک به خروج از جای پارک

سیستم کمک به خروج از جای پارک در هنگام دنده عقب بیرون آمدن از جای پارک، بر ترافیک جانبی نظارت می‌کند.

### هشدار

سیستم کمک به خروج از جای پارک نمی‌تواند از محدودیت‌های فیزیکی فراتر رود و تنها می‌تواند در محدوده سیستم کار کند. تنها به این دلیل که این سیستم، کار خروج از جای پارک را برای شما راحت‌تر می‌سازد، ریسک نکنید. این سیستم جایگزین دقت و توجه راننده نمی‌شود.

- هنگامی که دید شما محدود است و شرایط ترافیکی به سختی قابل مشاهده است، از جمله در یک جاده با ترافیک سنگین یا هنگام عبور از چندین لاین، از این سیستم استفاده نکنید.
- این سیستم ممکن است قادر به شناسایی دقیق دوچرخه‌سواران و عابران پیاده نباشد، بنابراین باید همیشه مراقب باشید و به اطراف خودرو توجه کنید.
- سیستم کمک به خروج از جای پارک، همیشه به‌طور خودکار، خودرو را به حالت توقف کامل نمی‌رساند.

کمک به خروج از جای پارک بخشی از عملکرد سیستم "نظارت بر نقاط کور" است – صفحه ۱۷۳.

### فعال و غیرفعال کردن

- از طریق منوی سیستم‌های کمکی در صفحه کیلومتر – صفحه ۳۶
- یا بسته به تجهیزات خودرو، از طریق دکمه‌های سیستم کمک رانندگی – صفحه ۳۳
- یا بسته به تجهیزات خودرو، از طریق منوی سیستم کمک رانندگی در سیستم نمایش اطلاعات و سرگرمی – صفحه ۳۸

### نحوه عملکرد

سیستم کمک به خروج از جای پارک با استفاده از سنسورهای رادار در سپر عقب، خودروهایی را که از بغل به پشت خودرو نزدیک می‌شوند را در هنگام دنده عقب بیرون آمدن از جای پارک و در هنگام مانور دادن نظارت می‌کند.

**سیستم ضد قفل ترمز (ABS)**  
سیستم ضد قفل ترمز (ABS) از قفل شدن چرخ‌ها هنگام توقف و در حین ترمز گرفتن جلوگیری می‌کند و در هدایت و حفظ کنترل خودرو به راننده کمک می‌کند ← صفحه ۱۹۲.

**سیستم کمک ترمز اضطراری (BAS)**  
سیستم کمک ترمز اضطراری به کاهش خط ترمز کمک می‌کند. هنگامی که راننده در وضعیت ترمز اضطراری به سرعت پدال ترمز را فشار می‌دهد، سیستم کمک ترمز اضطراری قدرت ترمز را افزایش می‌دهد.

اگر فشار روی پدال ترمز کاهش یابد، سیستم کمک ترمز اضطراری غیرفعال خواهد شد.

### قفل دیفرانسیل الکترونیکی (EDS و XDS)

قفل دیفرانسیل الکترونیکی (EDS) به‌طور خودکار بر چرخ‌ها که در حال لغزش است ترمز اعمال می‌کند و نیروی محرکه را به چرخ‌های محرک دیگر منتقل می‌کند. در صورت وجود بارهای غیرعادی به ویژه زیاد، قفل دیفرانسیل الکترونیکی به‌طور خودکار غیرفعال می‌شود تا از گرم شدن بیش از حد ترمزها جلوگیری کند. پس از خنک شدن ترمزها، قفل دیفرانسیل الکترونیکی به‌طور خودکار دوباره فعال می‌شود.

قفل دیفرانسیل الکترونیکی (XDS) از طریق مداخله ترمز، میزان اصطکاک را افزایش می‌دهد تا به حفظ خودرو در مسیر حرکت خود کمک کند.

### سیستم ترمز اضطراری خودکار (AEB)

در صورت بروز حادثه، سیستم ترمز اضطراری خودکار (AEB) با وارد کردن مداخله ترمز به‌طور خودکار به راننده کمک می‌کند و خطر لغزش و برخورد‌های بعدی در طول حادثه را کاهش می‌دهد.

سیستم ترمز اضطراری خودکار (AEB) تنها زمانی فعال خواهد شد که حادثه‌ای رخ دهد و این حادثه توسط واحد کنترل کیسه‌های هوا به‌عنوان یک برخورد تشخیص داده شود.

تا زمانی که سیستم‌های اصلی در حادثه آسیب ندیده باشند و به‌طور عادی کار کنند، خودرو به‌طور خودکار ترمز می‌کند.

در هنگام بروز حادثه، اقدامات زیر سیستم ترمز خودکار را غیرفعال می‌کند:

- زمانی که راننده پدال گاز را فشار می‌دهد.
- زمانی که فشار ترمز ناشی از فشار دادن پدال ترمز بیشتر از فشار ترمز وارد شده توسط سیستم باشد.

خودرو به سیستم کمک ترمز مجهز است که می‌تواند در شرایط خطرناک رانندگی یا زمانی که نیاز به ترمز گرفتن است به راننده کمک کند. سیستم کمک ترمز نمی‌تواند از محدودیت‌های فیزیکی فراتر برود و ممکن است نتواند در هر شرایط خطرناک رانندگی‌ای یا در شرایطی که نیاز به ترمز گرفتن است، خودرو را کنترل کند. راننده مسئول رانندگی ایمن است ← ▲.

### رانندگی با کمک ترمز

هنگامی که موتور روشن است، سیستم کمک ترمز بدون نیاز به اقدامات خاصی عمل می‌کند.

هنگام تنظیم سیستم کمک ترمز، ممکن است پدال ترمز لرزش داشته باشد یا صدایی ایجاد شود. در این صورت، به اعمال نیروی ترمز لازم ادامه دهید. نیروی لازم را به‌طور ثابت روی پدال ترمز حفظ کنید. در صورت لزوم، پس از فشار دادن پدال ترمز، خودرو را هدایت کنید.

### نکاتی در مورد سیستم‌های کمک ترمز

اگر به وجود نقص فنی مشکوک هستید، لطفاً نکات زیر را مطالعه کرده و به آن‌ها توجه کنید:

- سیستم ESC (سیستم کنترل پایداری الکترونیکی)، ABS (سیستم ضد قفل ترمز) و ASR (سیستم ضد لغزش) تنها زمانی به‌طور عادی کار می‌کنند که هر چهار چرخ مجهز به لاستیک‌هایی با مشخصات مشابه با لاستیک‌های نصب شده در کارخانه باشند. تفاوت در دور چرخش لاستیک‌ها ممکن است باعث کاهش غیرمنتظره قدرت موتور شود.
- در صورت نقص پیدا کردن سیستم ABS، سیستم‌های ASR، ESC و EDS نیز دچار اختلال می‌شوند.

### سیستم کنترل پایداری الکترونیکی (ESC)

سیستم پایداری الکترونیکی به کاهش خطر لغزش کمک می‌کند و ثبات رانندگی را در شرایط خاص رانندگی بهبود می‌بخشد ← ▲.

سیستم ESC همیشه فعال است.

### سیستم ضد لغزش (ASR)

ASR در صورت لغزش چرخ‌ها، نیروی محرکه را کاهش می‌دهد و نیروی محرکه را با شرایط جاده سازگار می‌کند ← صفحه ۱۹۱. سیستم ضد لغزش (ASR) شروع به حرکت، شتاب‌گیری و رانندگی در سر بالایی را تسهیل می‌کند.

بسته به مدل خودرو، سیستم ASR می‌تواند در شرایط خاص غیرفعال شود ← صفحه ۱۹۱.

## ⚠ هشدار

فناوری هوشمند سیستم کمک ترمز نمی‌تواند از محدودیت‌های تعیین شده فراتر رود و تنها در محدوده‌های سیستم عمل می‌کند. رانندگی با سرعت بالا در جاده‌های یخ‌زده، لغزنده یا خیس ممکن است منجر به از دست دادن کنترل خودرو و جراحات جدی به راننده و سرنشینان شود.

- همیشه باید سرعت و سبک رانندگی خود را بر اساس دید، شرایط جوی، وضعیت جاده و شرایط ترافیکی تنظیم کنید. تنها به این دلیل که سیستم‌های کمک ترمز ABS، BAS، EDS، ASR و ESC ایمنی را بهبود می‌بخشند، نباید در رانندگی ریسک کنید.
- سیستم کمک ترمز نمی‌تواند از محدودیت‌های قوانین فیزیک فراتر رود. حتی با وجود سیستم‌های ESC و سایر سیستم‌ها، جاده‌های لغزنده و خیس همچنان خطرات قابل توجهی دارند.
- رانندگی با سرعت بیش از حد در سطوح خیس ممکن است باعث شود چرخ‌ها اصطکاک خود را با جاده از دست بدهند و "لیز بخورند". اگر خودرو اصطکاک خود را با جاده از دست داد، از ترمز، هدایت کردن یا کنترل آن خودداری کنید.
- اگر فاصله با خودروی جلویی بیش از حد کم باشد یا سرعت شما برای شرایط رانندگی مربوطه بیش از حد بالا باشد، سیستم کمک ترمز نمی‌تواند از بروز حادثه جلوگیری کند.
- اگرچه سیستم کمک ترمز می‌تواند به‌طور مؤثری به راننده در کنترل خودرو در محیط‌های مختلف رانندگی کمک کند، اما نباید فراموش کرد که ثبات خودرو به چسبندگی لاستیک‌ها به جاده بستگی دارد.
- هنگام شتاب‌گیری روی سطح لغزنده (برای مثال، روی جاده‌های یخ‌زده یا برفی)، با احتیاط شتاب بگیرید. حتی با وجود سیستم کمک ترمز، ممکن است چرخ‌ها بلغزند و منجر به از دست دادن کنترل خودرو شود.

## ⚠ هشدار

اگر سایر اجزا یا سیستم‌های خودرو که بر عملکرد حرکت خودرو تأثیر می‌گذارند، به‌درستی نگهداری نشوند یا اگر اجزا و سیستم‌های مربوطه دچار اختلال شوند، اثربخشی ESC بسیار کاهش می‌یابد. این اجزا و سیستم‌ها شامل (اما نه محدود به) ترمزها، لاستیک‌ها و سایر سیستم‌های ذکر شده در این کتابچه راهنما می‌باشند.

- توجه داشته باشید که تغییرات و اصلاحات در خودرو ممکن است بر عملکرد سیستم کمک ترمز تأثیر بگذارد.
- تغییرات در سیستم تعلیق چرخ‌ها یا استفاده از ترکیب غیرمجاز چرخ و لاستیک ممکن است بر عملکرد سیستم کمک ترمز تأثیر بگذارد و در نتیجه کارایی سیستم را کاهش دهد.
- استفاده از لاستیک‌های مناسب به بهبود اثربخشی سیستم پایداری الکترونیکی (ESP) کمک خواهد کرد.

## ⚠ هشدار

- اگر در حین رانندگی، بوستر ترمز کار نکند، خط ترمز به طور قابل توجهی افزایش می‌یابد که ممکن است منجر به بروز حادثه و جراحات جدی شود.
- در حین حرکت خودرو، نباید موتور را خاموش کنید یا دکمه استارت را در حالت OFF قرار دهید.
- اگر بوستر ترمز کار نمی‌کند یا خودرو در حال پدک‌کشی است، باید پدال ترمز را با نیروی زیادی فشار دهید، زیرا خط ترمز به دلیل نبود بوستر ترمز بیشتر خواهد شد.

## فعال و غیرفعال کردن ASR و ESC Sport

### فعال و غیرفعال کردن ASR

- اگر اصطکاک کافی حاصل نشود، می‌توانید سیستم ضد لغزش (ASR) را غیرفعال کنید:
- هنگام رانندگی در برف سنگین یا بر روی سطوح نرم.
  - زمانی که خودرو نیاز به عقب و جلو رفتن برای آزاد شدن هنگام گیر کردن دارد.
- سیستم ASR را می‌توان از طریق سیستم نمایش اطلاعات و سرگرمی فعال و غیرفعال کرد ← صفحه ۳۸.
- پس از غیرفعال کردن ASR، چراغ نشانگر  در صفحه کیلومتر به رنگ زرد روشن خواهد شد.
- بلافاصله پس از اینکه شرایط فوق دیگر برقرار نباشد، باید ASR دوباره فعال شود.

### فعال و غیرفعال کردن ESC Sport

- برای تثبیت خودرو، مداخله‌های ESC Sport دیرتر از مداخله‌های ESC عادی انجام می‌شود.
- بسته به مدل خودرو، ESC Sport را می‌توان از طریق سیستم نمایش اطلاعات و سرگرمی فعال و غیرفعال کرد ← صفحه ۳۸.
- هنگامی که ESC Sport فعال است، چراغ نشانگر زرد رنگ  در صفحه کیلومتر روشن می‌شود.

- اگر چراغ هشدار ترمز (O) همراه با چراغ نشانگر ABS روشن شود، به این معنی است که عملکرد کنترل ABS ممکن است دچار اختلال شده باشد و در هنگام ترمزگیری، ممکن است چرخ‌های عقب به راحتی قفل شوند که این می‌تواند منجر به از دست دادن کنترل خودرو شود. در این وضعیت، باید سرعت خود را تا حد ممکن کاهش دهید و با احتیاط و با سرعت پایین برای بررسی سیستم ترمز به نزدیک‌ترین نمایندگی مجاز شرکت مراجعه کنید. در طول مسیر تا حد امکان از ترمز اضطراری و شتاب گرفتن ناگهانی خودداری کنید.
- اگر چراغ نشانگر ABS (O) خاموش نشود یا اگر چراغ هشدار در حین رانندگی روشن شود، سیستم ABS به درستی عمل نمی‌کند. در این صورت، می‌توانید همچنان با روش‌های معمول ترمز کردن خودرو را متوقف کنید، اما سیستم ABS فعال نخواهد بود و دیگر حفاظتی ارائه نخواهد داد. باید هرچه سریع‌تر به نمایندگی مجاز شرکت مراجعه کنید تا سیستم بررسی شود.

### (ABS) نقص سیستم ضد قفل ترمز (ABS)

- این چراغ نشانگر به رنگ زرد روشن می‌شود.
- در این صورت سیستم باید در نمایندگی مجاز شرکت تعمیر شود. خودرو همچنان می‌تواند بدون عملکرد ABS ترمز کند.

### تنظیم ESC و ASR

- این چراغ نشانگر به رنگ زرد چشمک می‌زند.

### ASR غیرفعال شده یا ESC Sport فعال شده است

- این چراغ نشانگر به رنگ زرد روشن می‌شود.

### به دلیل محدودیت‌های سیستم، ESC غیرفعال شده است

- این چراغ نشانگر به رنگ زرد روشن می‌شود. نقص یا اختلالی وجود دارد. در این صورت:
- دکمه استارت را در حالت OFF قرار داده و سپس دوباره آن را در حالت ON قرار دهید.
- در صورت لزوم، مسافت کوتاهی را با سرعت 15 km/h تا 20 km/h رانندگی کنید.
- اگر چراغ نشانگر  همچنان روشن مانده باشد، برای بررسی به نمایندگی مجاز شرکت مراجعه کنید.

### سیستم کمک ترمز صدا تولید می‌کند

- ممکن است هنگام تنظیم سیستم‌های کمکی ترمز فوق صداهایی شنیده شود.
- در این صورت با نیروی مناسب (نه کم نه زیاد) به ترمزگیری ادامه دهید و در صورت لزوم به خودرو فرمان دهید.

### کاهش غیرمنتظره قدرت موتور

- اگر لاستیک‌های چهار چرخ یکسان نباشند، عملکردهای ESC و ASR ممکن است تحت تأثیر قرار گیرند.
- تفاوت در دور چرخش لاستیک‌ها ممکن است منجر به کاهش غیرمنتظره قدرت موتور شود.

## تجهیزات کاربردی

### امکانات ذخیره‌سازی

#### مقدمه‌ای بر موضوع

این فصل شامل اطلاعاتی در مورد موضوعات زیر است:

- جعبه داشبورد (در سمت سرنشین جلو) ۱۹۴
- محفظه نگهداری اشیاء در پایین داشبورد ۱۹۴
- محفظه نگهداری اشیاء در زیرآرنجی وسط جلوی خودرو ۱۹۴
- قلاب مخصوص آویزان کردن لباس و سایر قلاب‌ها ۱۹۵

محفظة‌های نگهداری اشیاء، تنها باید برای اجسام کوچک و سبک استفاده شوند.

ممکن است یک پورت USB با قابلیت شارژ، در محفظه نگهداری اشیاء کنسول وسط وجود داشته باشد.

#### هشدار

در هنگام استارت زدن یا ترمزگیری اضطراری، اشیائی که در محفظه قرار داده نشده‌اند ممکن است در داخل خودرو پرتاب شوند. این می‌تواند باعث جراحت شدید شده و منجر به از دست دادن کنترل خودرو شود.

- حیوانات خانگی یا اشیاء سخت، سنگین یا تیز را در محفظه‌های باز نگهداری خودرو، روی داشبورد، روی پنل محفظه بار یا در روکش‌ها و جیب‌های داخل خودرو قرار ندهید.
- محفظه‌های نگهداری اشیاء باید در حین رانندگی همیشه بسته بمانند.
- قلاب‌های آویزان کردن لباس در داخل خودرو باید فقط برای آویختن لباس‌های سبک با وزن کمتر از ۲/۵ کیلوگرم استفاده شوند. از قرار دادن اشیاء سنگین، سخت یا با لبه‌های تیز در داخل خودرو خودداری کنید.

#### هشدار

اجسام در فضای جلوی پای راننده ممکن است مانع فشار دادن روان پدال‌ها شود و این می‌تواند منجر به از دست دادن کنترل خودرو شود، که خطر آسیب جدی را افزایش می‌دهد.

- همیشه مطمئن شوید که همه پدال‌ها به راحتی حرکت کنند.
- کفپوش‌ها باید همیشه در فضای پای سرنشینان محکم ثابت شوند.

- هرگز کفپوش‌های اضافی یا پوشش‌های دیگر را روی کفپوش نصب شده خودرو قرار ندهید.
- مطمئن شوید که در حین رانندگی هیچ جسمی در فضای پای راننده قرار نگیرد.

#### هشدار

اگر فندکی در داخل خودرو رها شود، ممکن است آسیب ببیند یا بدون آنکه متوجه شوید شعله‌ور شود. این می‌تواند باعث آتش‌سوزی جدی و آسیب به خودرو شود.

- قبل از تنظیم صندلی، مطمئن شوید که در قسمت متحرک صندلی فندکی وجود نداشته باشد.
- قبل از بستن جعبه داشبورد یا محفظه نگهداری اشیاء، مطمئن شوید که در آنها فندکی وجود نداشته باشد.
- هرگز فندک را در محفظه نگهداری اشیاء، جعبه داشبورد یا روی هر سطح دیگری در خودرو قرار ندهید. این می‌تواند به دلیل دمای بالای سطح، به خصوص در تابستان، باعث آتش گرفتن خود به خود فندک شود.

#### نکته

- اشیایی که به شیشه عقب ساییده می‌شوند ممکن است به سیم‌های گرم‌کن شیشه عقب آسیب برسانند.
- اقلام، مواد غذایی یا داروهای حساس به تغییرات دما را در خودرو نگهداری نکنید. دماهای بالا و پایین ممکن است باعث خراب شدن یا غیرقابل استفاده شدن آنها شود.
- اشیاء ساخته شده از مواد شفاف (مانند عینک، ذره‌بین، یا وکیوم‌های ایربست روی شیشه‌های خودرو) که در داخل خودرو قرار دارند، ممکن است نور خورشید را جذب کرده و باعث آسیب به خودرو شوند.

برای خروج هوای آلوده از داخل خودرو، دریچه بین شیشه عقب و محفظه پشت صندلی‌های عقب نباید پوشانده شود.

- اقلام کوچک از این قبیل را در چنین جعبه داشبورد‌هایی قرار ندهید.

### جعبه داشبورد (در سمت سرنشین جلو)

📖 به ابتدای بخش در صفحه ۱۹۳ مراجعه کنید ⚠️

#### محفظه نگهداری اشیاء در پایین داشبورد

📖 به ابتدای بخش در صفحه ۱۹۳ مراجعه کنید ⚠️

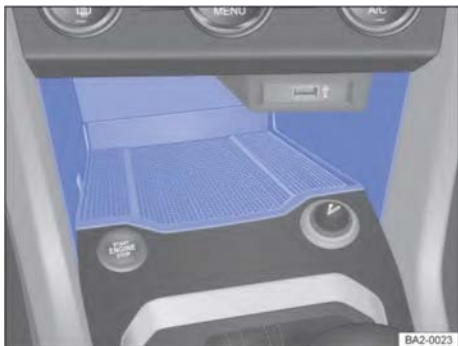

تصویر ۱۴۲ کنسول وسط: محفظه نگهداری اشیاء

ممکن است یک پورت USB در محفظه نگهداری اشیاء نصب شده باشد ← به راهنمای سیستم نمایش اطلاعات و سرگرمی مراجعه کنید.<sup>(۱)</sup>

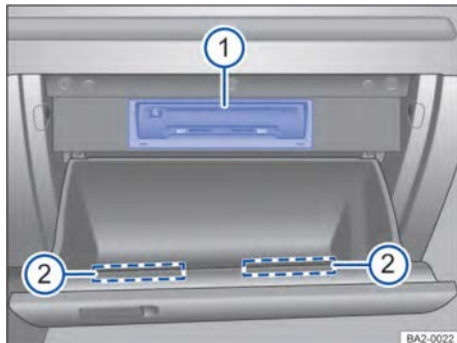

تصویر ۱۴۱ سمت سرنشین جلو: جعبه داشبورد باز

← توضیحات تصویر ۱۴۱:

- ① درایو رسانه برای سیستم نمایش اطلاعات و سرگرمی، کارتخوان ← به راهنمای سیستم نمایش اطلاعات و سرگرمی مراجعه کنید.<sup>(۱)</sup>
- ② جای سکه و کارت، جای عینک

#### باز و بست جعبه داشبورد

**برای باز کردن:** دستگیره روی جعبه داشبورد را بکشید.  
**برای بستن:** درپوش جعبه داشبورد را به سمت بالا فشار دهید.

#### ⚠️ هشدار

اگر جعبه داشبورد سمت سرنشین جلو باز باشد، اشیاء داخل آن ممکن است در صورت بروز حادثه، ترمز ناگهانی یا شتابگیری سریع، به سرنشینان داخل خودرو آسیب جدی برسانند.

- جعبه داشبورد باید در هنگام حرکت خودرو بسته باشد.

#### ! نکته

در برخی از مدل‌ها، ممکن است در پشت جعبه داشبورد سمت سرنشین جلو شکافی وجود داشته باشد. اشیاء کوچک ممکن است از طریق این شکاف بیرون بیفتند و بین پنل‌های تزئینی داخلی گیر کنند، که این می‌تواند در حین حرکت خودرو باعث تولید صداهای غیرعادی یا حتی آسیب به خودرو شود.

#### محفظه نگهداری اشیاء در زیرآرنجی وسط جلوی خودرو

📖 به ابتدای بخش در صفحه ۱۹۳ مراجعه کنید ⚠️



تصویر ۱۴۳ زیرآرنجی وسط جلوی خودرو: محفظه نگهداری اشیاء

**برای باز کردن:** زیرآرنجی وسط را به سمت بالا بلند کنید.  
← تصویر ۱۴۳

**برای بستن:** زیرآرنجی وسط را پایین بیاورید.

**تنظیم طولی:** زیرآرنجی وسط را در جهت فلش به جلو یا عقب تا انتها فشار دهید. ← تصویر ۱۴۳

(۱) بسته به تجهیزات مدل خودرو، این راهنما در برخی از مدل‌ها ارائه نمی‌شود.

(۱) بسته به تجهیزات مدل خودرو، این راهنما در برخی از مدل‌ها ارائه نمی‌شود.

### ⚠ هشدار

زیرآرنجی وسط جلوی خودرو ممکن است برای حرکت دست راننده مزاحمت ایجاد کند، که ممکن است منجر به بروز حادثه و جراحات شدید شود.

- محافظه نگهداری اشیاء در زیرآرنجی وسط جلوی خودرو باید در هنگام حرکت خودرو همیشه بسته باشد.

### ⚠ هشدار

بزرگسالان یا کودکان نباید بر روی زیرآرنجی وسط خودرو بنشینند.

### 📖 قلاب مخصوص آویزان کردن لباس و سایر قلابها

📖 به ابتدای بخش در صفحه ۱۹۳ مراجعه کنید ⚠

قلابهای لباس روی ستون وسط دربها و روی دستگیره‌های سقفی عقب خودرو قرار دارند. قلابها در داخل محافظه بار هم قرار دارند ← صفحه ۲۰۷.

### ⚠ هشدار

لباس‌های آویزان شده بر روی قلاب‌های مخصوص آویزان کردن لباس، ممکن است دید راننده را مسدود کرده و باعث بروز حادثه و آسیب به افراد شود!

- لباس‌های آویزان شده را طوری بر روی قلاب‌های مخصوص لباس قرار دهید تا مانع دید درست راننده نشوند.
- بر روی قلاب‌های داخل خودرو تنها می‌توان لباس‌های سبک آویزان کرد. از قرار دادن اجسام سنگین، سخت و تیز در جیب‌های لباس خودداری کنید.

### 📖 نکته

حداکثر باری که باید بر روی قلاب لباس قرار داده شود ۲/۵ کیلوگرم است.

### جا لیوانی

### 📖 مقدمه‌ای بر موضوع

این بخش حاوی اطلاعاتی در مورد موضوعات زیر است:  
- جا لیوانی بر روی زیرآرنجی وسط ردیف عقب ۱۹۶

### جا بطری

جا بطری‌ها در محفظه‌های روی درب راننده (برای بطری‌های بزرگتر تا ۱/۵ لیتر) و درب سرنشین جلو قرار دارند.

### ⚠ هشدار

استفاده نادرست از جا لیوانی ممکن است به سرنشینان خودرو آسیب برساند.

- هرگز نوشیدنی‌های داغ را در جالیوانی قرار ندهید! نوشیدنی‌های داغ ممکن است در هنگام ترمز اضطراری یا در صورت وقوع حادثه پاشیده شوند و باعث سوختگی سرنشینان شوند.
- مراقب باشید که بطری‌های نوشیدنی یا اشیاء دیگر در حین رانندگی به داخل جای پای راننده نیفتد زیرا ممکن است مانع حرکت پدال‌ها شود.
- از قرار دادن لیوان‌های سنگین، غذا یا هر شیء سنگین دیگری در جا لیوانی خودداری کنید، زیرا این اشیاء سنگین ممکن است در هنگام وقوع حادثه در طول خودرو حرکت کرده و موجب آسیب جدی به سرنشینان شوند.

### ⚠ هشدار

بطری‌های نوشیدنی در بسته را در خودرو رها نکنید زیرا احتمال تزکیدن آنها در دمای بالا یا ترک خوردن آنها در دمای پایین وجود دارد.

- از قرار دادن بطری‌های نوشیدنی برای مدت طولانی در خودروهای بسیار گرم یا بسیار سرد خودداری کنید.

### 📖 نکته

در هنگام حرکت خودرو، از قرار دادن لیوان‌های نوشیدنی بدون درپوش در جا لیوانی خودداری کنید! در غیر این صورت، هنگام ترمز کردن، ممکن است نوشیدنی بریزد و به خودرو و تجهیزات الکتریکی داخل آن آسیب برساند.

پدهای داخل جا لیوانی قابل جدا شدن و شستشو هستند. 



- هرگز دستگاه‌هایی که برق زیادی مصرف می‌کنند، مانند پنل‌های خورشیدی یا شارژرهای باتری خودرو، را به سوکت ۱۲ ولت خودرو وصل نکنید تا از آسیب به سیستم الکتریکی خودرو جلوگیری کنید.
- فقط از لوازم الکتریکی‌ای استفاده کنید که با استانداردهای کنونی سازگاری الکترومغناطیسی مطابقت داشته باشند.
- برای جلوگیری از آسیب رساندن به وسایل برقی متصل به دلیل نوسانات ولتاژ، حتماً وسایل برقی متصل به سوکت برق ۱۲ ولت را قبل از قرار دادن دکمه استارت در حالت ON و OFF با روشن و خاموش کردن موتور خاموش و یا جدا کنید. در صورت خاموش شدن خودکار موتور توسط سیستم استارت-توقف (start-stop) خودکار و روشن شدن مجدد آن، نیازی به خاموش کردن دستگاه‌های متصل نمی‌باشد.
- وسایل برقی با مصرف برق بیش از حد را به سوکت برق ۱۲ ولت وصل نکنید. اگر قدرت دستگاه الکتریکی از حداکثر قدرت خروجی سوکت برق بیشتر باشد، ممکن است کل سیستم الکتریکی خودرو آسیب ببیند.
- به کتابچه راهنمای عملکرد دستگاه الکتریکی مراجعه کنید!

📖 به ابتدای بخش در صفحه ۱۹۵ مراجعه کنید ⚠️

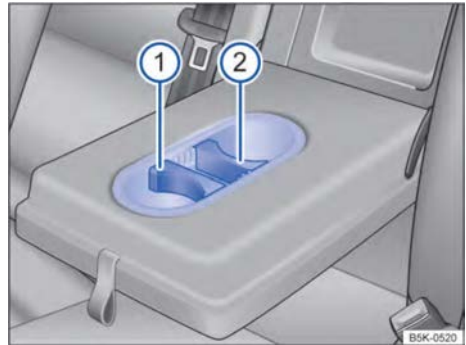

تصویر ۱۴۴ زیرآرنجی وسط ردیف عقب: جا لیوانی

**نحوه استفاده:** زیرآرنجی وسط را به سمت پایین بچرخانید. با توجه به اندازه بطری نوشیدنی، گیره را طبق ← تصویر ۱۴۴ ① یا ② به سمت بیرون بکشید و متناسب با اندازه بطری نوشیدنی تنظیم کنید. اگر دیگر به جالیوانی‌ها نیاز ندارید، زیرآرنجی وسط را دوباره به سمت بالا بچرخانید.

**i** در صورت چرخاندن ۱۸۰ درجه گیره، بطری‌های نوشیدنی کوچکتر یا مربعی شکل بهتر با نگهدارنده بطری نوشیدنی هماهنگ می‌شوند.

**i** صرف نظر از اینکه دکمه استارت در حالت ON قرار داشته باشد یا در حالت OFF، استفاده از تجهیزات الکتریکی باعث مصرف باتری ۱۲ ولت خودرو می‌شود.

**i** دستگاه‌های الکتریکی بدون حفاظ ممکن است باعث تداخل با سیستم صوتی و سیستم‌های الکترونیکی خودرو شوند.

**i** استفاده از دستگاه‌های الکتریکی نزدیک به آنتن شیشه عقب ممکن است باعث تداخل در دریافت سیگنال‌های رادیو AM شود.

## سوکت برق و پورت منبع تغذیه USB

### 📖 مقدمه‌ای بر موضوع

این فصل شامل اطلاعاتی در مورد موضوعات زیر است:

- سوکت برق ۱۹۶
- پورت USB برق ۱۹۷
- دستگاه شارژ بی‌سیم ۱۹۸

### ⚠️ هشدار

استفاده نادرست از سوکت برق و لوازم برقی ممکن است باعث آتش‌سوزی و سوختن افراد داخل خودرو شود!

- هرگز کودکان را در خودرو تنها نگذارید، زیرا پس از قرار دادن دکمه استارت در حالت ON می‌توان از سوکت برق و وسایل الکتریکی متصل به آن استفاده کرد.
- اگر دستگاه الکتریکی داغ شود، باید فوراً دستگاه را خاموش کرده و آن را از سوکت برق جدا کنید.

### سوکت برق

📖 به ابتدای بخش در صفحه ۱۹۶ مراجعه کنید ⚠️



تصویر ۱۴۵ پایین داشبورد: سوکت برق ۱۲ ولت (تصویر)

بسته به مدل خودرو، ممکن است موقعیت زیر با سوکت برق ۱۲ ولت مجهز شده باشد:

- پایین داشبورد

این سوکت برق می‌تواند برای تأمین برق سایر دستگاه‌ها با مصرف برق حداکثر تا ۱۲۰ وات استفاده شود.

سوکت برق خودرو می‌تواند برای اتصال دستگاه‌های الکتریکی استفاده شود.

دستگاه‌های الکتریکی متصل شده باید بدون نقص بوده و وضعیت خوبی داشته باشند.

این سوکت برق تنها زمانی کار می‌کند که دکمه استارت در حالت ON قرار داشته باشد.

### نکته

- کار کردن طولانی مدت سوکت برق ۱۲ ولت با قدرت بالا ممکن است باعث سوختن فیوز شود.
- هرگز بیشتر از ۱۰ دقیقه از سوکت برق ۱۲ ولت با قدرت بالا استفاده نکنید.
- همیشه باید تنها از یک سوکت برق ۱۲ ولت با توان بالا استفاده کرد.

### پورت USB برق

به ابتدای بخش در صفحه ۱۹۶ مراجعه کنید



تصویر ۱۴۶ پورت USB برق (تصویر)

- 1 پورت USB نوع C
- 2 پورت USB نوع A

### مدل و نوع پورت USB

بسته به تجهیزات مدل خودرو، خودروی شما ممکن است به پورت‌های USB زیر مجهز باشد:

- نوع A: پورت برق، فقط برای عملکردهای تأمین برق.
- نوع A: پورت انتقال اطلاعات با قابلیت تأمین برق.
- نوع C: پورت انتقال اطلاعات با قابلیت تأمین برق.

بسته به مدل خودرو، پورت انتقال اطلاعات USB که در قسمت جلوی کنسول وسط یا روی سیستم نمایش اطلاعات و سرگرمی قرار دارد، ممکن است دارای قابلیت تأمین برق نیز باشد.

### پورت USB برق

پورت USB برق تنها زمانی کار می‌کند که دکمه استارت در حالت ON قرار داشته باشد.

اگر موتور خودرو خاموش باشد اما دکمه استارت هنوز در حالت ON باشد، استفاده از تجهیزات الکتریکی انرژی باتری را مصرف می‌کند. بنابراین تجهیزات الکتریکی متصل به سوکت برق تنها پس از روشن شدن موتور قابل استفاده هستند.

قسمت‌های زیر در خودرو ممکن است به یک پورت USB برق مجهز باشند ← تصویر ۱۴۶:

### پشت کنسول وسط

- این پورت ولتاژ شارژ استاندارد USB ۵ ولت و حداکثر جریان شارژ ۲ آمپر را برای شارژ گوشی‌های هوشمند و تبلت‌ها (بدون عملکرد انتقال اطلاعات) فراهم می‌کند.
- این پورت شارژ را می‌توان با علامت باتری شناسایی کرد.

### سقف جلو یا شیشه جلو

این پورت USB برق می‌تواند به دستگاه‌های اضافی مانند دوربین داشبورد ← برق‌رسانی کند. و ولتاژ استاندارد ۵ ولت و حداکثر جریان ۲ آمپر را تأمین کند ←

### هشدار

تجهیزات اضافی مانند دوربین داشبورد که بر روی شیشه جلو نصب می‌شود ممکن است بر میدان دید جلو تأثیر بگذارد و ایمنی رانندگی را به خطر بیندازد!

- مطمئن شوید که تمامی شیشه‌ها دید واضحی داشته باشند تا از بروز حادثه و جراحات جلوگیری شود.

### نکته

- حتماً مطابق دستورالعمل‌های ارائه شده توسط سازنده دستگاه الکتریکی عمل کنید!
- پورت USB برق:
  - تنها می‌توان از لوازم جانبی الکتریکی که با استانداردهای سازگاری الکترومغناطیسی فعلی مطابقت دارند استفاده کرد.
  - از انتقال جریان به پورت USB خودداری کنید.

### نکته

از پورت USB روی سقف جلو یا شیشه جلو برای شارژ گوشی‌های موبایل نمی‌توان استفاده کرد.

📖 به ابتدای بخش در صفحه ۱۹۶ مراجعه کنید ⚠️ ①



تصویر ۱۴۷ پد ضد لغزش روی دستگاه شارژ بی‌سیم (تصویر)

بسته به مدل خودرو، دستگاه شارژ بی‌سیم درون محفظه نگهداری اشیاء در کنسول وسط قرار دارد ← به تصویر ۱۴۷ ① مراجعه کنید.

دستگاه‌های شارژ بی‌سیم می‌توانند از طریق القای الکترومغناطیسی به انتقال انرژی بی‌سیم در فاصله کوتاهی دست یابند.

بسته به مدل خودرو، حداکثر قدرت شارژ دستگاه شارژ بی‌سیم ۵ یا ۱۵ وات است.

دستگاه‌های تلفن همراه مجهز به Qi را می‌توان طبق استاندارد Qi به صورت بی‌سیم شارژ کرد. "نماد تلفن" روی پد ضد لغزش ← تصویر ۱۴۷ ① موقعیت وسط دستگاه شارژ بی‌سیم را نشان می‌دهد.

برای شارژ یک دستگاه تلفن همراه با عملکرد Qi، دستگاه تلفن همراه را به پشت (نمایشگر تلفن رو به بالا) در وسط دستگاه شارژ قرار دهید و مطمئن شوید که کل سطح تلفن داخل محفظه نگهداری قرار گرفته باشد. سپس فرآیند شارژ به طور خودکار شروع می‌شود. کتابچه راهنما یا سازنده تلفن اطلاعاتی در مورد اینکه آیا دستگاه تلفن همراه از استاندارد Qi پشتیبانی می‌کند یا خیر ارائه می‌دهد.

در این صورت سیستم نمایش اطلاعات و سرگرمی اطلاعاتی را در مورد فرآیند شارژ نمایش می‌دهد و در صورت لزوم، وجود هرگونه اجسام خارجی حاوی اجزای فلزی مانند سکه، کلید و غیره را که در محفظه نگهداری اشیاء شناسایی شده باشد را به شما اطلاع می‌دهد. جسم خارجی را فوراً خارج کنید!

اگر اندازه دستگاه موبایل بسیار بزرگ باشد یا در موقعیت صحیح قرار نگرفته باشد، ممکن است توسط دستگاه شارژ شناسایی نشود یا به درستی شارژ نشود. در برخی موارد، سیستم ممکن است نشان دهد که یک

جسم خارجی در محفظه نگهداری اشیاء وجود دارد و دستگاه موبایل را شناسایی نکند. در این صورت، لطفاً دستگاه موبایل را به درستی در موقعیت مشخص شده درون محفظه نگهداری اشیاء قرار دهید.

دستگاه‌های تلفن همراه مجهز به Qi در صورتی که بیش از حد بزرگ باشند نمی‌توانند به صورت بی‌سیم شارژ شوند.

تنها می‌توان یک دستگاه تلفن همراه دارای قابلیت Qi بدون پوشش را روی پد ضد لغزش دستگاه شارژ بی‌سیم قرار داد و طول آن دستگاه نباید بیش از ۱۷۰ میلی‌متر باشد.

### ⚠️ هشدار

پیام‌های نمایش داده شده بر روی نمایشگر دستگاه‌های تلفن همراه ممکن است حواس راننده را پرت کرده و خطر بروز حادثه جدی را افزایش دهد.

- راننده باید همیشه حین رانندگی حواسش را جمع کند.

### ⚠️ هشدار

اشیاء فلزی یا اشیاء حاوی اجزای فلزی را روی پد ضد لغزش دستگاه شارژ بی‌سیم قرار ندهید. چرا که اجسام فلزی ممکن است بسیار داغ شوند. در این صورت ممکن است پوست شما را بسوزانند و باعث آتش‌سوزی شوند.

### ! نکته

از قرار دادن کارت‌های شناسایی، کارت‌های اعتباری و غیره با نوارهای مغناطیسی یا تراشه روی پد ضد لغزش دستگاه شارژ بی‌سیم خودداری کنید. این باعث می‌شود اطلاعات ذخیره شده روی نوار مغناطیسی یا تراشه غیر قابل استفاده شود.

## انتقال اطلاعات

## امنیت سایبری

امنیت سایبری به اقداماتی برای جلوگیری و کاهش خطر دسترسی غیرمجاز به عملکردهای خودرو، اطلاعات و واحدهای کنترل از طریق نرم افزارهای مخرب یا اینترنت اشاره دارد.

## اجزای اتصال

واحد کنترل انتقال اطلاعات، رابطها، رابطهای چندرسانه‌ای و رابطهای تشخیصی، اجزای اتصالی برای تبادل اطلاعات و اطلاعات بین خودرو و دستگاههای خارجی یا اینترنت هستند ← ⚠️. بسته به مدل خودرو، اجزای اتصال ممکن است شامل موارد زیر باشد:

- رابط تشخیصی
- رابط تلفن
- کنترل رسانه
- App-Connect
- نقطه اتصال WLAN
- اتصال بلوتوث
- پورت USB
- درگاه کارت SD
- رابط چندرسانه‌ای AUX-IN
- درگاه سیم‌کارت

اجزای اتصال کلید امنیت سایبری هستند. همراه با سایر واحدهای کنترل، اجزای اتصال به مکانیسم‌های امنیتی مجهز می‌باشند که خطر دسترسی غیرمجاز به سیستم‌های خودرو را به حداقل می‌رسانند.

## مکانیسم ایمنی

نرم‌افزارهای داخل خودرو و مکانیسم‌های امنیتی به طور مداوم در حال تغییر هستند. همانند سیستم عامل یک رایانه یا دستگاه تلفن همراه، نرم‌افزار و مکانیسم‌های امنیتی موجود در یک خودرو ممکن است گهگاه به‌روزرسانی شوند.

به‌روزرسانی‌های نرم‌افزاری معمولاً امنیت، پایداری و سرعت سیستم‌ها را در خودروهای در حال تولید بهبود می‌بخشد.

## کاهش ریسک

شما می‌توانید با روش‌های زیر به کاهش ریسک دسترسی غیرمجاز به سیستم‌ها و عملکردهای خودرو کمک کنید:

- تنها از حامل‌های اطلاعات و دستگاه‌های تلفن همراهی که شامل اطلاعات دست‌کاری شده یا بدافزارها نیستند، در خودرو استفاده کنید.

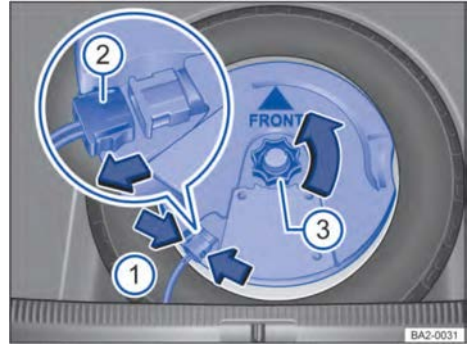

تصویر ۱۴۸ در محفظه بار: جدا کردن ساب ووفر

بسته به مدل خودرو، قبل از خارج کردن لاستیک زاپاس، باید ساب ووفر را باز کرد.

## جدا کردن ساب ووفر

- کف محفظه بار قابل تنظیم را بلند کنید تا بتوانید آن را توسط شیار کناری ثابت کنید.
- زبانه قفل را فشار دهید ← تصویر ۱۴۸ (فلش ①) و رابط ② را آزاد کنید.
- رابط ② را در جهت فلش بکشید، سپس سیم جدا شده را کنار بگذارید.
- چرخ دنده ③ را در جهت فلش باز کنید.
- ساب ووفر را به آرامی جدا کنید.

## نصب کردن ساب ووفر

- ساب ووفر را با احتیاط در داخل چرخ قرار دهید. در این مرحله، نوک علامت فلش "FRONT" روی ساب ووفر باید به سمت جلو باشد.
- رابط ② را وارد محل مورد نظر کنید تا زمانی که صدای کلیک شنیده شود.
- چرخ دنده ③ را در جهت مخالف فلش روی پین بچرخانید تا ساب ووفر به طور ایمن محکم شود.
- کف محفظه بار قابل تنظیم را روی کفپوش قرار دهید.

- نگهداری، تعمیر و به‌روزرسانی سیستم خودرو را در نمایندگی‌های مجاز شرکت انجام دهید.

### هشدار

رایانه‌ها، حامل‌های اطلاعات و دستگاه‌های تلفن همراه که به اینترنت متصل هستند یا در شبکه‌های عمومی و خصوصی استفاده می‌شوند، ممکن است در معرض ویروس‌های اطلاعات دست‌کاری شده قرار گیرند و نرم‌افزارهای مخرب را ذخیره کنند.

- علاوه بر اقدامات احتیاطی شناخته شده برای استفاده از اینترنت، باید از نرم‌افزار ضدویروس مناسب برای محافظت از رایانه، حامل‌های اطلاعات و دستگاه‌های تلفن همراه خود استفاده کنید و برنامه‌های آن را به‌طور منظم به‌روزرسانی کنید.

### هشدار

اگرچه مکانیسم‌های امنیتی در سیستم‌های خودرو نصب شده‌اند، نمی‌توان مانع خطر دسترسی غیرمجاز به عملکردهای خودرو و واحدهای کنترل توسط بدافزارها یا حملات اینترنتی شد. بدافزاری که به خودرو نفوذ می‌کند ممکن است واحدهای کنترل و عملکرد خودرو را تحت تأثیر قرار دهد یا غیرفعال کند یا اقدامات کنترلی را انجام دهد و باعث بروز حوادث جدی و صدمات مرگبار شود.

- بدافزارها همچنین می‌توانند به اطلاعات ذخیره شده در واحدهای کنترل، سیستم نمایش اطلاعات و سرگرمی، حامل‌های اطلاعات و دستگاه‌های تلفن همراه دسترسی پیدا کنند.
- اگر در عملکردهای خودرو، کنترل یا واکنش‌های غیرعادی مشاهده شد، باید سرعت خودرو به‌صورت کنترل شده کاهش یابد و به نزدیک‌ترین نمایندگی مجاز مراجعه شود یا از کمک حرفه‌ای مانند یدک‌کش استفاده شود.

فناوری تشخیص صدا یا جستجوی مورد استفاده در خودروهای متصل به اینترنت ممکن است نتایج جستجو را برای همه کلمات تشخیص ندهد. به‌عنوان مثال، هنگامی که زبان نامناسبی شناسایی شود (حتی اگر غیرعمدی باشد)، از نمایش نتایج جستجو جلوگیری می‌کند.

### فعال کردن شبکه خودرو

عملکردهای خودروی متصل به اینترنت را می‌توان از طریق نمایندگی و یک برنامه تلفن همراه فعال کرد:

**مرحله ۱:** یک حساب کاربری ایجاد کنید.

**مرحله ۲:** خودرو را به حساب خود متصل کنید.

**مرحله ۳:** با نام واقعی احراز هویت کنید.

**مرحله ۴:** شبکه خودرو را فعال کنید.

### خدمات

- کنترل از راه دور: چشمک زدن چراغ‌ها و بوق زدن، بستن و باز کردن قفل خودرو.
- گزارش خودرو از راه دور: آمار سفر خودرو، گزارش اطلاعات رانندگی.
- نقشه‌ها: ارائه مینی‌نقشه از ترافیک، نمایش اطلاعات مربوط به ترافیک به صورت آنلاین.
- مسیریابی: پیش‌بینی مسیریابی، مسیریابی برای آخرین کیلومترهای سفر، سفر گروهی.
- سیستم گفتاری SDS: شناسایی گفتار ترکیبی، بسته‌های صوتی اختیاری.
- صوت آنلاین: رادیو آنلاین، رسانه‌های آنلاین.
- خانه هوشمند
- تقویم
- پرداخت آنلاین
- اعلام حرکت خودرو
- مرکز پیام
- خودروی من (Tencent My Car)
- Wi-Fi
- سایر موارد

### هشدار

استفاده از برنامه‌ها در حین رانندگی می‌تواند حواس راننده را از شرایط ترافیکی پرت کند. اگر حواس راننده پرت شود، ممکن است منجر به بروز حادثه و آسیب‌دیدگی شود.

- همیشه با تمرکز کامل و احساس مسئولیت رانندگی کنید. استفاده نادرست یا اجرای نامناسب برنامه‌های کاربردی ممکن است باعث آسیب به خودرو، بروز حادثه و جراحات شدید شود.

### خودروی متصل به اینترنت

خودروهای متصل به اینترنت مجموعه متنوعی از خدمات آنلاین را برای خودروی شما ارائه می‌دهند. به عنوان مثال، یکپارچه‌سازی با خانه هوشمند، قفل/باز کردن از راه دور و غیره.

قبل از استفاده، شبکه خودرو باید به صورت آنلاین فعال شود. در دسترس بودن خدمات خودروی متصل به اینترنت ممکن است بسته به مدل و تجهیزات خودرو متفاوت باشد.

- از استفاده نادرست از دستگاه‌های ارتباطی همراه و برنامه‌های کاربردی آن‌ها خودداری کنید.
- هرگز برنامه‌های کاربردی را تغییر ندهید.
- دستورالعمل‌های دستگاه‌های ارتباطی همراه را رعایت کنید.

### هشدار

سرویس اینترنت خودرو ممکن است تحت تأثیر عوامل متعددی قرار گیرد، از جمله دلایل مربوط به شما، دلایل ارائه‌دهندگان خدمات شخص ثالث، کیفیت خدمات شبکه ارتباطی، خرابی خطوط ارتباطی، نقص اتصال، تعمیر و نگهداری سیستم یا ترمینال شبکه، خرابی برق، اعتصاب، شورش، آتش‌سوزی، سیل، طوفان، انفجار، جنگ، اقدامات دولت، دستورات مقامات قضایی و اداری، محیط اجتماعی، ویروس‌های نرم‌افزاری یا وبسایت، تروجان‌ها، سایر برنامه‌های مخرب یا حملات هکری و دیگر عوامل غیرقابل پیش‌بینی که ممکن است بر استفاده از خدمات آنلاین تأثیر بگذارند. مگر در مواردی که قوانین و مقررات به صراحت الزام می‌کنند که شرکت مسئولیت را بپذیرد، شرکت در قبال هرگونه خسارتی که به علت شرایط فوق به شما وارد شود، مسئولیتی ندارد.

### نکته

شرکت در قبال آسیب‌های وارد شده به خودرو ناشی از برنامه‌های شخص ثالث بی‌کیفیت و دارای نقص، برنامه‌نویسی نادرست برنامه‌ها، ضعف شبکه، از دست رفتن اطلاعات در حین انتقال یا استفاده نادرست از دستگاه‌های ارتباطی همراه، مسئولیتی ندارد.

برای فعال کردن این عملکرد نیاز است که عملکرد WPS دستگاه Wi-Fi و سیستم نمایش اطلاعات و سرگرمی همزمان روشن باشد.

### اتصال از طریق WLAN

بسته به تجهیزات مدل خودرو، سیستم نمایش اطلاعات و سرگرمی در برخی مدل‌ها می‌تواند از نقطه اتصال Wi-Fi دستگاه‌های خارجی (مانند دستگاه‌های ارتباطی همراه) برای برقراری اتصال به اینترنت و استفاده از خدمات آنلاین استفاده کند.

به دلایل امنیتی، اتصالات Wi-Fi به‌طور پیش‌فرض با استفاده از کلید WPA2 رمزگذاری می‌شوند. توصیه می‌کنیم همیشه از رمزگذاری WPA2 استفاده کنید. لطفاً به مقررات خاص کشور خود توجه کنید.

در برخی از کشورها، استفاده از Wi-Fi با فرکانس ۵ گیگاهرتز ممکن است مغایر با قوانین محلی باشد.

- توصیه می‌شود پیش از سفر به خارج از کشور، Wi-Fi سیستم نمایش اطلاعات و سرگرمی خودرو را خاموش کنید تا از نقض قوانین مربوط به کشورهای مختلف جلوگیری شود. در صورت لزوم، می‌توانید با نمایندگی‌های مجاز شرکت ارتباط برقرار کنید.
- شرکت مسئولیتی در قبال خودروهایی که در کشورهای دیگر استفاده می‌شوند و با الزامات قانونی مربوط به آن کشورها مطابقت ندارند یا تنها تا حدی مطابقت دارند، ندارد.

انتقال اطلاعات از طریق شبکه‌های ارتباطات سیار ممکن است نیاز به پرداخت هزینه داشته باشد. برای اطلاعات مربوط به هزینه‌ها، می‌توانید با اپراتور تلفن همراه خود تماس بگیرید.

### پورت کابلی و پورت بی‌سیم

#### مقدمه‌ای بر موضوع

این فصل حاوی اطلاعاتی در مورد موضوعات زیر است:  
۲۰۲ - پورت اطلاعات USB

برخی از دستگاه‌های خارجی را می‌توان از طریق پورت‌های کابلی و بی‌سیم موجود در خودرو (در صورت وجود) به سیستم نمایش اطلاعات و سرگرمی متصل کرد.

نوع و تعداد پورت‌های کابلی و بی‌سیم بستگی به مدل خودرو دارد. در یک سری مدل‌های خاص، پورت‌ها ممکن است متفاوت باشند.

برای پورت‌های کابلی، فقط باید از کابل‌های اتصال اصلی که برای این خودرو طراحی شده‌اند استفاده کنید؛ یا در صورت وجود، از کابل‌های اتصال ارائه شده توسط سازنده برای خودروهای مربوطه استفاده کنید.

### نقطه اتصال Wi-Fi

#### تنظیم خودرو به‌عنوان نقطه اتصال سیار

بسته به تجهیزات مدل خودرو، سیستم نمایش اطلاعات و سرگرمی برخی مدل‌ها می‌تواند به‌عنوان یک نقطه اتصال اینترنتی Wi-Fi عمل کند و تا ۸ دستگاه Wi-Fi را پشتیبانی کند.

برای اتصال به اینترنت، نیاز به اتصال اطلاعات است که می‌توان آن را از طریق یک کارت eSIM داخلی یا یک دستگاه Wi-Fi خارجی برقرار کرد.

#### اتصال سریع به سیستم نمایش اطلاعات و سرگرمی

اتصال سریع به شما امکان می‌دهد به سرعت و به راحتی یک شبکه محلی بی‌سیم رمزگذاری شده ایجاد کنید.

اگر اتصال‌دهنده کابل به‌درستی وارد نمی‌شود، موقعیت اتصال‌دهنده و پورت اتصال را بررسی کنید.

## نکته

تنها از کابل‌های اتصال مناسب و بدون آسیب استفاده کنید.

- کافی است در محل مناسب به آرامی فشار دهید تا اتصال‌دهنده کابل اتصال به پورت مشخص شده وارد شود. استفاده از نیروی زیاد ممکن است به پورت دستگاه و اتصال‌دهنده کابل آسیب برساند.
- کابل اتصال نباید گیر کند یا با فشار خم شود.
- استفاده نادرست یا استفاده از کابل‌های اتصال آسیب‌دیده ممکن است منجر به عملکرد نادرست و آسیب به دستگاه شود.

اگر یک دستگاه متصل شناسایی نشود، باید تمام دستگاه‌های متصل را قطع کرده و سپس دوباره دستگاه‌ها را متصل کنید. در صورت لزوم، عملکرد کابل اتصال مورد استفاده را بررسی کنید.

اگر نقصی در دستگاه متصل رخ داد، دستگاه مورد نظر را دوباره راه‌اندازی کنید. در برخی موارد، این کار می‌تواند مشکل را برطرف کند.

## پورت اطلاعات USB

به ابتدای بخش در صفحه ۲۰۱ مراجعه کنید



تصویر ۱۴۹: پورت اطلاعات USB (تصویر)

① پورت USB، نوع C

② پورت USB، نوع A

### مدل و نوع پورت USB

این خودرو ممکن است به پورت‌های USB زیر مجهز باشد:

- نوع A: مناسب انتقال داده و دارای عملکرد شارژ.
  - نوع C: مناسب انتقال داده و دارای عملکرد شارژ.
- هر پورت USB یک پورت کابلی است و فقط با اتصال کابل مناسب قابل استفاده است.

پورت USB این پورت، ولتاژ استاندارد ۵ ولت را ارائه می‌دهد.

نوع، تعداد و موقعیت نصب پورت USB بستگی به تجهیزات مدل خودرو دارد.

سیستم نمایش اطلاعات و سرگرمی از ذخیره‌سازی انبوه و منابع صوتی در "حالت ذخیره سازی انبوه" پشتیبانی می‌کند. برای فعال‌سازی این حالت، لطفاً به توضیحات مربوط به منبع صوتی مراجعه کنید. می‌توانید از طریق سیستم نمایش اطلاعات و سرگرمی، فایل‌های صوتی موجود بر روی رسانه‌های داده خارجی متصل به پورت USB را پخش و کنترل کنید.

### نکات و محدودیت‌ها

تعداد پورت‌های USB و سازگاری آن‌ها با دستگاه‌های ارتباطی همراه و سایر پخش‌کننده‌های رسانه‌ای بستگی به تجهیزات مدل خودرو دارد.

با توجه به تنوع گسترده و اشکال مختلف حامل‌های داده، نمی‌توان تضمین کرد که تمام عملکردهای توضیح داده شده در این فصل به‌طور عادی اجرا شوند. بسته به تجهیزات سیستم نمایش اطلاعات و سرگرمی، ممکن است برای خواندن اطلاعات هارد دیسک خارجی با ظرفیت بیش از ۳۲ گیگابایت، به فرمت سیستم فایل FAT32 نیاز باشد.

همچنین به سایر محدودیت‌ها و نکات مربوط به منابع رسانه‌ای توجه داشته باشید.

قبل از اتصال منبع صوتی، ابتدا نوع پورت USB نصب شده بر روی خودرو را بررسی کنید.

• تنها از کابل‌های اتصال USB مناسب با نوع USB مربوطه استفاده کنید.

• شکل رابط‌های USB نوع A و نوع C متفاوت است.

از اتصال یا استفاده از کابل‌های افزودنی USB یا هاب USB در پورت‌های USB خودداری کنید!

## App-Connect

### مقدمه‌ای بر موضوع

این بخش شامل اطلاعاتی در مورد موضوع زیر است:

- برنامه‌های کاربردی

برای جلوگیری از حواس پرتی راننده، تنها می‌توان از برنامه‌های مجاز در حین رانندگی استفاده کرد. ⚠️

بسته به دستگاه ارتباطی همراه مورد استفاده، می‌توان از طریق پورت مناسب متصل شد.

با استفاده از App-Connect، می‌توانید محتوا و عملکردهای نمایش داده شده بر روی دستگاه تلفن همراه را بر روی صفحه نمایش سیستم نمایش اطلاعات و سرگرمی مشاهده و کنترل کنید.

طیف برنامه‌های ارائه شده می‌تواند بسیار گسترده باشد و همچنین ممکن است به طور خاص برای مدل‌ها و کشورهای خاص طراحی شده باشد. محتوا، محدوده و ارائه‌دهندگان برنامه‌ها ممکن است متفاوت باشند. علاوه بر این، برخی از برنامه‌ها به در دسترس بودن خدمات ارائه‌دهندگان شخص ثالث نیز بستگی دارند. شرکت ما نمی‌تواند تضمین کند که تمامی برنامه‌های ارائه شده بر روی تمام دستگاه‌های تلفن همراه و سیستم عامل‌های آن‌ها قابل اجرا باشد. لطفاً توجه داشته باشید که شرکت ممکن است بدون اطلاع قبلی برنامه‌های ارائه شده را تغییر دهد، تنظیم کند، از دسترس خارج کند، دوباره فعال کند و یا توسعه دهد.

در دسترس بودن فناوری‌ها و محتوای خدمات مربوط به App-Connect ممکن است بسته به کشور متفاوت باشد.

#### ⚠ هشدار

استفاده از برنامه‌ها در حین رانندگی ممکن است موجب حواس‌پرتی راننده از وضعیت ترافیک شود. اگر راننده حواسش پرت شود، ممکن است باعث بروز حادثه و آسیب به افراد شود.

- همیشه با تمرکز و مسئولیت کامل رانندگی کنید.

#### ⚠ هشدار

استفاده نادرست یا ناصحیح از برنامه‌ها ممکن است باعث آسیب به خودرو، بروز حادثه و جراحات شدید به افراد شود.

- از استفاده نادرست از دستگاه‌های ارتباطی تلفن همراه و برنامه‌های آن‌ها خودداری کنید.
- هرگز بدون مجوز برنامه‌ها را تغییر ندهید.
- لطفاً به دستورالعمل‌های کتابچه راهنمای دستگاه‌های ارتباطی تلفن همراه مراجعه کنید.

#### 📌 نکته

شرکت هیچ‌گونه مسئولیتی در قبال آسیب‌های وارده به خودرو به دلیل استفاده از برنامه‌های شخص ثالث با کیفیت پایین و دارای نقص، اشکالات برنامه‌نویسی در برنامه‌ها، ضعف شبکه، از دست رفتن اطلاعات در حین انتقال یا به دلیل استفاده نادرست از رایانه، تبلت و تلفن همراه ندارد.

#### برنامه‌های کاربردی

📖 به ابتدای بخش در صفحه ۲۰۲ مراجعه کنید. ⚠

App-Connect امکان نمایش برنامه‌های فولکس واگن و همچنین محتوای برنامه‌های فروشندگان شخص ثالث را در نمایشگر سیستم نمایش اطلاعات و سرگرمی فراهم می‌کند.

ممکن است مشکلات سازگاری با برنامه‌های کاربردی فروشندگان شخص ثالث وجود داشته باشد.

برنامه‌ها و استفاده از آن‌ها و اتصال اطلاعات تلفن همراه مورد نیاز ممکن است هزینه‌هایی را به دنبال داشته باشد.



## بارها و محموله‌ها

### راهنمای بارگذاری اقلام

می‌توانید اقلام و بارها را در داخل خودرو و بر روی سقف خودرو ← صفحه ۲۰۸ حمل کنید. برای این منظور باید به قوانین مربوطه توجه داشته باشید.

#### لطفاً بار و وسایل را به‌طور ایمن در داخل خودرو قرار دهید.

- بار داخل خودرو را تا حد امکان به‌طور یکنواخت توزیع کنید و هیچ‌یک از درجه‌های تهویه هوای داخلی خودرو را مسدود نکنید.
- بار و اشیاء سنگین همیشه باید در محفظه بار قرار گیرند ← ⚠️
- تا حد امکان اشیاء سنگین را در قسمت جلوی محفظه بار قرار دهید.
- به وزن مجاز محور خودرو و وزن مجاز کل خودرو توجه کنید ← صفحه ۲۸۸.

- اشیاء داخل محفظه بار را با استفاده از طناب، نوار یا بندهای کششی مناسب محکم کنید ← صفحه ۲۰۶.
- اشیاء کوچک نیز باید به‌طور ایمن قرار داده شوند.
- در صورت نیاز، پشتی صندلی‌های عقب را به سمت عقب بخواهید و آن‌ها را به‌طور مطمئن در جای خود قفل کنید.
- در صورت لزوم، ارتفاع نورپردازی چراغ‌های جلو را تنظیم کنید ← صفحه ۹۶.
- فشار باد لاستیک‌ها را براساس بار تنظیم کنید. به برجسب فشار باد لاستیک‌ها توجه کنید ← صفحه ۲۵۳.
- در خودروهایی که دارای سیستم تشخیص فشار باد لاستیک هستند، در صورت لزوم، وضعیت فشار باد لاستیک‌ها را با توجه به تغییرات بار و وزن خودرو به‌روزرسانی کنید. ← صفحه ۲۴۶.

#### هشدار ⚠️

هنگام انجام حرکات ناگهانی در رانندگی، ترمزگیری و در صورت بروز حادثه، بارهایی که محکم ثابت نشده‌اند، ممکن است منجر به جراحات شدید شوند. این امر به ویژه در مواردی صورت می‌گیرد که کیسه هوا باز شود و به اشیاء برخورد کند و باعث پرتاب شدن آنها به داخل خودرو شود. برای کاهش خطر آسیب‌دیدگی، موارد زیر را رعایت کنید:

- تمامی اشیاء داخل خودرو باید به‌طور ایمن قرار گیرند.

- حتی اشیاء کوچک و سبک نیز باید ثابت شوند.
- بارها را به‌درستی در خودرو قرار دهید و مطمئن شوید که در طول حرکت خودرو به هیچ وجه وارد ناحیه باز شدن کیسه‌های هوا نمی‌شوند.
- در طول حرکت خودرو، همیشه مطمئن شوید که محفظه‌های نگهداری اشیاء بسته باشند.
- وضعیت قرارگیری بارها نباید باعث نادرست نشستن سرنشینان در خودرو شود.
- اگر بارها، صندلی‌ای را مسدود کرده‌اند، سرنشینان نباید در آن صندلی نشسته و از آن استفاده کنند.
- از قرار دادن اشیاء سخت، سنگین یا تیز در محفظه‌های باز خودرو، سطح پشت صندلی‌های عقب یا روی داشبورد خودداری کنید.
- اشیاء سخت، سنگین یا تیز را از لباس‌ها و جیب‌های داخل خودرو خارج کرده و به‌طور ایمن نگهداری کنید.

#### هشدار ⚠️

- هنگام حمل اقلام سنگین، عملکرد رانندگی خودرو تغییر می‌کند و خط ترمز افزایش می‌یابد. اقلام سنگینی که به‌درستی ثابت نشده‌اند ممکن است باعث از دست دادن کنترل خودرو و در نتیجه آسیب‌های جدی شوند.
- هرگز خودرو را با بار بیش از حد پر نکنید. بار و نحوه توزیع آن در داخل خودرو بر وضعیت رانندگی و عملکرد ترمز تأثیر می‌گذارد.
  - هنگام حمل اقلام سنگین، عملکرد رانندگی خودرو به‌خاطر جابه‌جایی مرکز ثقل آن تغییر می‌کند.
  - بار باید به‌طور یکنواخت و در پایین‌ترین ارتفاع ممکن در داخل خودرو توزیع شود.
  - اقلام سنگین در محفظه بار باید همیشه تا حد امکان به‌طور ایمن و تا حد امکان در جلوی محور عقب قرار گیرند.
  - اقلام بدون چفت و بست و آزاد در محفظه بار ممکن است ناگهان جابه‌جا شده و وضعیت رانندگی را تغییر دهند.
  - سرعت و روش رانندگی خود را همیشه براساس دید، وضعیت جوی، شرایط جاده و وضعیت ترافیک تنظیم کنید.
  - هنگام سرعت گرفتن با احتیاط عمل کنید و به آرامی پدال گاز را فشار دهید.
  - تا حد امکان از ترمزهای اضطراری و شتاب گرفتن ناگهانی خودداری کنید.
  - زودتر از معمول ترمز کنید.

## نکته !

اشیاء نزدیک به شیشه عقب ممکن است به سیم‌کشی گرمکن شیشه عقب یا (بسته به تجهیزات) آنتن آسیب بزنند یا آن‌ها را از بین ببرند.

## کاور محفظه بار



تصویر ۱۵۰ محفظه بار: باز کردن و نصب کردن کاور محفظه بار

زمانی که درب پشتی را باز یا بسته می‌کنید - صفحه ۷۵، بندهای ثابت به‌طور خودکار کاور محفظه بار را بالا یا پایین می‌آورند.

می‌توان لباس‌های سبک را روی پتل محفظه بار (طاقچه عقب) قرار داد، اما لطفاً مطمئن شوید که دید عقب خودرو را مسدود نکند.

## باز کردن کاور محفظه بار

- بندهای ثابت را از درب پشتی جدا کنید - تصویر ۱۵۰ (فلش‌های بالایی)؛  
- کاور محفظه بار را از روی پایه‌های ثابت به سمت عقب بیرون بکشید - تصویر ۱۵۰ (فلش‌های پایینی).

## نصب کردن لاینر محفظه بار

- کاور محفظه بار را از بالا به داخل پایه‌های کناری فشار دهید - تصویر ۱۵۰ (فلش‌های پایینی).  
- بندهای ثابت را به قلاب درب پشتی آویزان کنید - تصویر ۱۵۰ (فلش‌های بالایی).

## هشدار !

اشیاء یا حیواناتی که به درستی بر روی کاور محفظه بار ثابت نشده‌اند، ممکن است در هنگام حرکت ناگهانی، ترمز اضطراری و همچنین در صورت بروز حادثه، به افراد داخل خودرو آسیب برسانند.

- هرگز اشیای سخت، سنگین یا تیز را به صورت پراکنده یا درون کیسه روی کفپوش محفظه بار قرار ندهید.
- در حین رانندگی هرگز حیوانات خانگی را روی کاور محفظه بار قرار ندهید.

## هشدار !

- لباس‌ها و سایر اشیای روی کاور محفظه بار ممکن است دید عقب را مسدود کرده و باعث بروز حادثه و صدمات جدی شوند.
- همیشه هنگام نگهداری لباس‌ها و سایر اشیاء، مطمئن شوید که دید عقب مسدود نباشد.

## نکته !

هرگز محفظه بار را بیش از حد پر نکنید؛ در غیر این صورت، هنگام بستن درب پشت، ممکن است بارها به کاور محفظه بار فشار آورده و به آن آسیب بزنند.

## کفپوش محفظه بار

### عملکرد کفپوش محفظه بار



تصویر ۱۵۱ داخل محفظه بار: برداشتن کفپوش محفظه بار



تصویر ۱۵۲ داخل محفظه بار: ثابت کردن کفپوش محفظه بار

### باز کردن کفپوش محفظه بار

- دستگیره شیاردار کف محفظه بار را بگیرید ← تصویر ۱۵۱ و کفپوش محفظه بار را بالا ببرید.
- برای ثابت کردن آن، کف محفظه بار را بالا ببرید تا از طریق دیواره‌های کناری ثابت شود ← تصویر ۱۵۲.

### بستن کفپوش محفظه بار

- کفپوش محفظه بار را روی پنل‌های کناری قرار دهید ← تصویر ۱۵۳.

### مهارد کردن کفپوش محفظه بار

- کفپوش محفظه بار را روی دیواره‌های کناری قرار دهید ← تصویر ۱۵۴.

### پایین آوردن کفپوش محفظه بار

- کفپوش محفظه بار را پایین بیاورید. کفپوش محفظه بار را بالا بکشید و آن را به زیر راهنماها بکشید ← تصویر ۱۵۴ (فلش).
- کفپوش محفظه بار را روی کفپوش‌ها قرار دهید.

### نکته

هنگام بستن کفپوش محفظه بار، اجازه ندهید کفپوش محفظه بار خودش به پایین بیفتد، همیشه برای بستن آن باید با دست آن را پایین بیاورید تا از آسیب رساندن به پنل یا کفپوش محفظه بار جلوگیری شود.

### نکته

- هنگام بستن، نگذارید کفپوش محفظه بار به‌طور خودکار پایین بیفتد و همیشه با دست آن را به پایین هدایت کنید تا از آسیب رساندن به پنل یا کفپوش محفظه بار جلوگیری شود.

### نکته

حداکثر ظرفیت بار کفپوش محفظه بار قابل تنظیم در موقعیت بالایی ۱۲۰ کیلوگرم است.

### کفپوش قابل تنظیم محفظه بار



تصویر ۱۵۳: داخل محفظه بار: باز کردن کفپوش محفظه بار

بسته به مدل خودرو، ممکن است زیر کفپوش محفظه بار نگهداری اشیاء برای قرار دادن اشیای کوچک قرار داشته باشد.

### تجهیزات داخل محفظه بار

### حلقه نگهدارنده

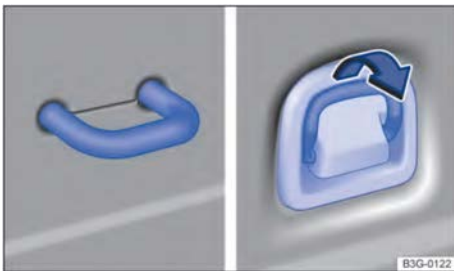

تصویر ۱۵۵: داخل محفظه بار: حلقه‌های نگهدارنده جمع شونده و ثابت

در قسمت جلو و عقب محفظه بار، حلقه‌های نگهدارنده‌ای برای بستن بندها، نوارها یا طناب‌ها جهت ثابت کردن اشیاء و چمدان‌های آزاد وجود دارد ← تصویر ۱۵۵.



تصویر ۱۵۴: داخل محفظه بار: بلند کردن کفپوش محفظه بار

### باز کردن کفپوش محفظه بار

- دستگیره را در کفپوش محفظه بار نگه دارید و کفپوش محفظه بار را بلند کنید ← تصویر ۱۵۳.
- برای ثابت کردن آن، کفپوش محفظه بار را بالا بیاورید تا بتوان آن را توسط دیواره‌های جانبی محکم کرد.

## هشدار

از قلاب برای محکم کردن جای چمدان‌ها یا اشیاء دیگر استفاده نکنید. در غیر این صورت، ممکن است در صورت ترمز ناگهانی یا بروز حادثه قلاب شکسته شود.

## نکته

حداکثر بار مجاز برای هر قلاب ۲/۵ کیلوگرم است.

## بارگیری از طریق پشت زیرآرنجی وسط صندلی عقب

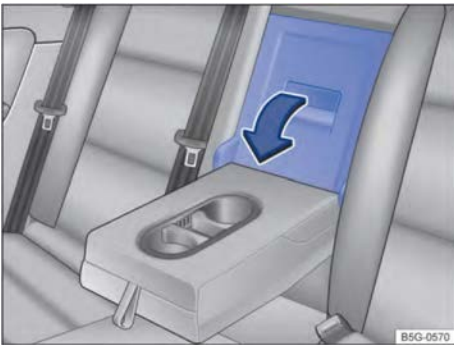

تصویر ۱۵۷ در پشتی صندلی عقب: سیستم بارگیری را باز کنید

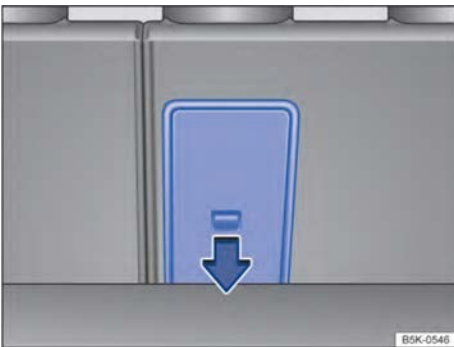

تصویر ۱۵۸ در محفظه بار: سیستم بارگیری را باز کنید  
بسته به مدل خودرو، یک سیستم بارگیری از طریق پشت زیرآرنجی وسط صندلی عقب وجود دارد که برای حمل اشیای بلند مانند تخته‌های اسکی درون خودرو طراحی شده است.

## باز کردن محفظه بارگیری

- زیرآرنجی وسط ردیف عقب را به جلو بچرخانید ←  
صفحه ۸۹

## هشدار

بندها، نوارها یا طناب‌های آسیب‌دیده ممکن است در هنگام ترمز کردن یا بروز حادثه پاره شوند و اشیایی که با استفاده از آنها ثابت شده ممکن است درون خودرو پرتاب شوند و منجر به آسیب‌های جدی یا کشنده شوند.

- همیشه از بندها، نوارها یا طناب‌های مناسب و بدون آسیب استفاده کنید.
- بار را روی کفیپوش محفظه بار با اتصالات، طناب‌ها یا نوارهای کششی به صورت ضربدری محکم ببندید و آنها را به حلقه‌های نگهدارنده متصل کنید.
- هنگام محکم کردن اشیاء، نباید از حداکثر تحمل بار حلقه‌های نگهدارنده تجاوز کنید.
- به ویژه برای اشیاء تخت، توجه کنید که لبه بالایی بار باید بالاتر از حلقه‌های نگهدارنده قرار گیرد.
- بسته به طراحی، به علائم مربوط به نحوه قرار دادن بار در محفظه بار توجه کنید.
- هرگز صندلی کودک را به حلقه‌های نگهدارنده محفظه بار متصل نکنید.

حداکثر کشش قابل تحمل توسط حلقه‌های نگهدارنده حدود ۳/۵ کیلو نیوتن است.

بندهای مناسب یا نوارهای کششی و اجزای ثابت‌کننده بار را می‌توان از نمایندگان مجاز شرکت خریداری کرد.

## قلاب

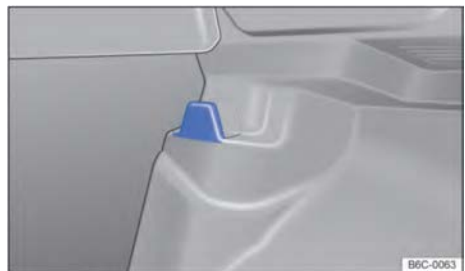

تصویر ۱۵۶ داخل محفظه بار: قلاب

ممکن است قلاب‌هایی در سمت چپ و راست محفظه بار نصب شده باشند ← تصویر ۱۵۶.

با استفاده از باربند روی سقف، می‌توان اشیاء با حجم زیاد را روی سقف حمل کرد.  
 اگر از وجود ساختار نصب سیستم باربند روی سقف در این خودرو مطمئن نیستید، لطفاً از نمایندگان رسمی شرکت سؤال کنید.  
 تنها باید از سیستم باربند روی سقفی که توسط شرکت برای این خودرو تایید شده است، استفاده کنید.  
 اگر نمی‌توان خودرو را با سیستم باربند روی سقف هدایت کرد، استفاده یا نصب سیستم باربند روی سقف مجاز نیست.

#### ⚠ هشدار

هنگام حمل اشیاء سنگین یا با حجم زیاد بر روی باربند سقف، به دلیل تغییر مرکز ثقل و افزایش سطح مقاومت در برابر باد، عملکرد فرمان‌پذیری خودرو تغییر خواهد کرد.

- حتماً از بندهای مناسب و سالم برای ثابت کردن بار روی سقف استفاده کنید.
- اشیاء بزرگ، سنگین، بلند یا مسطح می‌توانند به وضعیت آیرودینامیکی خودرو، مرکز ثقل کلی خودرو و ثبات فرمان‌پذیری آن آسیب برسانند.
- از شتاب‌گیری سریع یا ترمزهای ناگهانی در حین رانندگی اجتناب کنید.
- سرعت و شیوه رانندگی خود را بر اساس دید، شرایط جوی، وضعیت جاده و ترافیک تنظیم کنید.

#### ⚠ هشدار

اگر بر روی خودرو باربند روی سقف غیرمجاز نصب شده باشد یا بر روی خودروهایی که نصب سیستم باربند روی سقف مجاز نیست، باربند نصب شده باشد، ممکن است منجر به بروز حادثه و آسیب دیدن افراد شود.

- تنها باید از سیستم باربند روی سقفی که توسط شرکت برای این خودرو تایید شده است، استفاده کنید.
- بر روی خودروهایی که نصب سیستم باربند روی سقف مجاز نیست نباید باربند نصب کنید.
- باربند روی سقفی که به زور نصب شده باشد ممکن است در حین حرکت خودرو شل شده و از روی سقف سر بخورد.

- برای باز کردن محفظه بارگیری از داخل خودرو: اهرم قفل را در جهت فلش بکشید ← تصویر ۱۵۷ و درپوش محفظه بارگیری را کاملاً به جلو بچرخانید ← ⚠  
 - درب پشتی را باز کنید.  
 - یا برای باز کردن محفظه بارگیری از بیرون محفظه بار: اهرم قفل را در جهت فلش به سمت پایین فشار دهید ← تصویر ۱۵۸ و درپوش را به جلو فشار دهید.  
 - اشیای بلند را از طریق محفظه بارگیری از محفظه بار به داخل هل دهید.  
 - در صورت نیاز، اشیاء را با کمربند ایمنی ثابت کنید.  
 - سپس، درب پشتی را ببندید.

#### ⚠ هشدار

هنگام باز و بسته کردن درپوش محفظه بارگیری، حتماً احتیاط کنید تا از بروز آسیب‌های جدی جلوگیری شود.

- در حین رانندگی هرگز درپوش بارگیری را باز یا بسته نکنید.
- مطمئن شوید که کمربند ایمنی هنگام بستن درپوش محفظه بارگیری، گیر نکند یا آسیب نبیند.
- هنگام باز و بسته کردن درپوش محفظه بارگیری، مطمئن شوید که دست‌ها، انگشتان، پاها یا سایر قسمت‌های بدن شما همیشه در خارج از محدوده چرخش آن قرار داشته باشند.
- اگر نشانگر قفل قرمز رنگ در محفظه بار نشان می‌دهد که درپوش محفظه بارگیری قفل نشده است، حتماً زمانی که درپوش محفظه بارگیری در وضعیت عمودی قرار دارد، با دقت بررسی کنید که آیا نشانگر قرمز رنگ قابل مشاهده می‌باشد یا خیر.
- اگر درپوش محفظه بارگیری باز باشد یا به طور ایمن قفل نشده باشد، هیچ‌کس نباید در آن صندلی بنشیند، به‌ویژه کودکان.

### باربند روی سقف

#### 📖 مقدمه‌ای بر موضوع

این فصل حاوی اطلاعاتی در مورد موضوعات زیر است:

- نصب باربند روی سقف ۲۰۹
- بارگیری باربند روی سقف ۲۰۹
- دستورالعمل‌ها ۲۱۰

بسته به تجهیزات مدل خودرو، این خودرو ممکن است مجهز به ساختار نصب سیستم باربند روی سقف باشد.

## نکته

در خودروهایی که نصب سیستم باربند روی سقف مجاز نیست، نصب هر نوع باربند روی سقف بر روی آنها می‌تواند منجر به آسیب‌های جدی به خودرو شود.

## نصب باربند روی سقف

به ابتدای بخش در صفحه ۲۰۸ مراجعه کنید

برای ایمنی بیشتر، برای حمل چمدان‌ها، دوچرخه‌ها، تخته‌های موج‌سواری، تخته‌های اسکی و قایق‌های کوچک، نیاز به نصب سیستم‌های باربند روی سقف مخصوص است. می‌توانید لوازم جانبی مناسب را از نمایندگان مجاز شرکت خریداری کنید.

## نصب میله‌های تکیه‌گاه و باربند

بر اساس دستورالعمل نصب پیوست شده، میله‌های تکیه‌گاه را به پایه ثابت سقف خودرو نصب کنید. پس از نصب موفق میله‌های تکیه‌گاه، می‌توانید باربند را به آنها متصل کنید.

## هشدار

بستن نامناسب میله‌های تکیه‌گاه و باربند روی سقف و همچنین استفاده نادرست از آنها ممکن است منجر به جدا شدن کل باربند از سقف و بروز حوادث و صدمات شود.

- تنها زمانی از میله‌های تکیه‌گاه و باربند استفاده کنید که بدون آسیب و طبق مقررات به درستی نصب شده باشند.
- همیشه میله‌های تکیه‌گاه و باربند را طبق دستورالعمل‌های مشخص شده نصب کنید. به دقت دستورالعمل نصب ارائه شده توسط سازنده را دنبال کنید.
- میله‌های تکیه‌گاه فقط باید در موقعیت‌های نصب مشخص شده قرار گیرند.
- باربندهای روی سقف مخصوص دوچرخه‌ها، تخته‌های اسکی، تخته‌های موج‌سواری و غیره باید به درستی نصب شوند. حتماً به دستورالعمل نصب ارائه شده توسط سازنده توجه کنید.
- قبل از شروع به حرکت، بست‌های باربند روی سقف را بررسی کنید و در صورت لزوم پس از طی کردن یک مسیر کوتاه آن‌ها را دوباره سفت کنید. اگر مدت زمان رانندگی طولانی است، باید در هر توقف برای استراحت، اتصال پیچ‌ها و بست‌ها را بررسی کنید.

- نباید میله‌های تکیه‌گاه یا باربند روی سقف را تغییر دهید یا تعمیر کنید.

## بارگیری باربند روی سقف

به ابتدای بخش در صفحه ۲۰۸ مراجعه کنید

## حداکثر بار مجاز روی سقف

حداکثر بار مجازی که می‌توان بر روی سقف قرار داد ۷۵ کیلوگرم است.

بار سقف شامل وزن باربند و وزن بار قرار گرفته بر روی آن است ←

همیشه از وزن باربند و وزن باری که روی آن حمل می‌شود، آگاه باشید. در صورت لزوم بار را وزن کنید. در صورت استفاده از باربند روی سقف با ظرفیت حمل کمتر، آن را تا حداکثر بار مجاز بار نکنید. در این صورت، فقط براساس محدودیت‌های بار مندرج در دستورالعمل‌های نصب توسط سازنده بارگیری کنید.

## توزیع بار

بار باید به‌طور مساوی توزیع و طبق مقررات محکم شود ←

## هشدار

اگر از حداکثر بار مجاز سقف تجاوز کنید، ممکن است منجر به بروز حادثه و آسیب جدی شود.

- هرگز از میزبان بار مشخص شده روی سقف، حداکثر بار مجاز خودرو یا حداکثر وزن مجاز کل خودرو فراتر نروید.
- در حالی که محدودیت بار کل بر روی سقف برای ایمنی خودرو حائز اهمیت است، ظرفیت حمل باربند نیز باید به شدت رعایت شود.

## هشدار

بارهای شل و یا به درستی محکم نشده، می‌توانند از باربند روی سقف بیفتند و باعث بروز حادثه و صدمات شوند.

- همیشه از طناب‌ها، بندها، یا نوارهای کششی مناسب و بدون آسیب استفاده کنید.

## نکته

مطمئن شوید که در هنگام باز کردن درب پشت، درب با بار روی سقف برخورد نمی‌کند.

## سیستم‌های تصفیه سوخت و گازهای خروجی

### نکات ایمنی در مصرف سوخت

#### هشدار ⚠️

پیروی نکردن از روش‌های صحیح برای سوخت‌گیری و برخورد نامناسب با سوخت می‌تواند منجر به آتش‌سوزی، انفجار، سوختگی‌های جدی یا آسیب دیدگی شود!

- قبل از سوخت‌گیری، موتور، تلفن همراه و سایر دستگاه‌های رادیویی را خاموش کنید و دکمه استارت را در حالت OFF قرار دهید.
- برای جلوگیری از تخلیه الکتریسیته ساکن، هنگام سوخت‌گیری وارد خودرو نشوید.
- مطمئن شوید که درپوش مخزن سوخت به درستی بسته شده و هیچ سوختی سرریز نشده باشد.
- به نکات ایمنی مربوط به استفاده از سوخت و مقررات محلی توجه کنید.

#### هشدار ⚠️

استفاده از سوخت نامناسب می‌تواند به خودرو آسیب بزند.

- فقط از سوخت مجاز برای این خودرو استفاده کنید.
- نباید از سوخت حاوی فلزات استفاده کنید. همچنین استفاده از هرگونه افزودنی‌های بنزین و اکتان بوستر در خودرو ممنوع می‌باشد و در صورت استفاده، شرکت ماموت خودرو هیچ‌گونه مسئولیتی در قبال آسیب‌های به وجود آمده در خودرو نخواهد داشت.
- بلافاصله هرگونه سوخت سرریز شده را از روی تمام قطعات خودرو پاک کنید.

#### احتیاط ⚠️

- سوخت ممکن است از مخزن سوخت یدکی نشت کند و منجر به آتش‌سوزی و آسیب‌دیدگی شود.
- نباید مخزن سوخت یدکی را در خودرو حمل کنید.

ممکن است سوخت به محیط زیست آسیب برساند. سوخت سرریز شده را جمع کرده و به صورت تخصصی دور بریزید.

درب مخزن سوخت نمی‌تواند در مواقع اضطراری باز شود. در صورت بروز شرایط اضطراری، لطفاً با یک کارشناس از نمایندگی مجاز شرکت مشورت کنید.

📖 به ابتدای بخش در صفحه ۲۰۸ مراجعه کنید ⚠️

#### در شرایط زیر باربند سقف را باز کنید:

- زمانی که دیگر نیازی به استفاده از باربند روی سقف نباشد.
- قبل از عبور از یک کارواش اتوماتیک.
- زمانی که ارتفاع خودرو بیشتر از ارتفاع مورد نیاز برای عبور از یک گذرگاه باشد، مانند هنگام عبور از یک پارکینگ.

#### نکته !

- باربند روی سقف باید قبل از عبور از کارواش هر بار جدا شود.
- ارتفاع خودرو ممکن است به دلیل نصب باربند روی سقف و بارهای قرار داده شده بر روی آن تغییر کند. ارتفاع خودرو را مطابق با ارتفاع مورد نیاز برای عبور از گذرگاه‌ها، مانند عبور از زیر پل‌ها و درب‌های پارکینگ تنظیم کنید.
- آنتن سقف، سانروف شیشه‌ای پانوراما و درب پشتی نباید تحت تأثیر باربند روی سقف و بارهای محکم شده بر روی آن قرار گیرند.

🍃 نصب باربند روی سقف باعث افزایش مقاومت هوا می‌شود، که این امر منجر به مصرف بیشتر سوخت می‌شود.

### مقدمه‌ای بر موضوع

این بخش حاوی اطلاعاتی در مورد موضوعات زیر است:

- نوع و درجه سوخت ۲۱۱
- بنزین ۲۱۲
- سوخت‌گیری ۲۱۳

درپوش مخزن سوخت در سمت راست عقب خودرو قرار دارد.

برای اطلاعات مربوط به چراغ‌های هشدار و چراغ‌های نشانگر، لطفاً به بخش عیب‌یابی ← صفحه ۲۱۵ مراجعه کنید.

### نوع و درجه سوخت

به ابتدای بخش در صفحه ۲۱۱ مراجعه کنید ⚠️ ⚠️

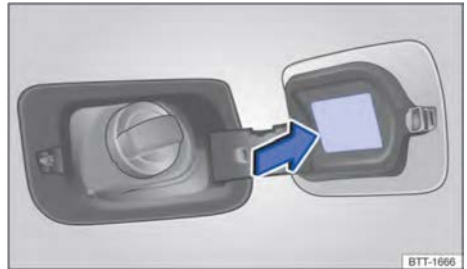

تصویر ۱۵۹ داخل درب مخزن سوخت: برچسب سوخت (تصویر).

موتورهای مختلف باید از انواع مختلف سوخت استفاده کنند. برچسب داخل درب مخزن سوخت ← تصویر ۱۵۹، درجه‌های سوخت مناسب برای خودروی شما را نشان می‌دهد.

**برچسب سوخت فقط حداقل درجه سوخت را نشان می‌دهد (برای مثال، حداقل RON92)**

اگر فقط یک درجه سوخت یا یک عدد اکتان (RON) در برچسب سوخت ذکر شده باشد، این نشان‌دهنده حداقل درجه یا عدد اکتان (RON) مجاز برای استفاده است.

همچنین می‌توانید از سوخت با درجه یا عدد اکتان (RON) بالاتر استفاده کنید، اما این باعث بهبود عملکرد خودرو یا کاهش مصرف سوخت نخواهد شد.

**برچسب سوخت دو درجه سوخت را نشان می‌دهد**

(مثلاً RON95 / حداقل RON92):

اگر در برچسب سوخت دو درجه سوخت یا دو عدد اکتان (RON) ذکر شده باشد، می‌توانید از سوخت با درجه یا

عدد اکتان (RON) پایین‌تر استفاده کنید که عملکرد عادی موتور را تضمین می‌کند و به موتور خودرو آسیب نمی‌رساند. استفاده از سوخت با درجه بالاتر می‌تواند عملکرد خودرو و مصرف سوخت را بهبود بخشد.

**استفاده از سوخت با درجه یا عدد اکتان (RON) پایین‌تر**

از سوخت با درجه یا عدد اکتان (RON) کمتر از آنچه در برچسب سوخت ذکر شده است، استفاده نکنید.

استفاده از سوخت با درجه یا عدد اکتان (RON) پایین‌تر باعث افزایش مصرف سوخت موتور و کاهش عملکرد آن می‌شود. در شرایط حاد، حتی ممکن است به موتور آسیب برساند.

نقص‌ها و آسیب‌های ناشی از استفاده از سوختی با درجه یا عدد اکتان (RON) کمتر از آنچه در برچسب سوخت ذکر شده است، تحت پوشش گارانتی قرار نمی‌گیرد.

برای اطمینان از عملکرد صحیح سیستم تصفیه گازهای خروجی در همه حال، فقط می‌توان از سوخت با گوگرد کم یا بدون گوگرد استفاده کرد و اضافه کردن افزودنی‌های سوخت حاوی فلز (مانند تقویت‌کننده‌های عدد اکتان) مجاز نیست.

### بنزین

- RON 92: بنزین بدون سرب ممتاز RON92

- RON 95: بنزین بدون سرب ممتاز RON95

- RON 98: بنزین بدون سرب ممتاز RON98

برای اطلاعات دقیق‌تر ← به صفحه ۲۱۱ مراجعه کنید.

### نکته

- استفاده از سوختی با درجه کمتر از آنچه در برچسب سوخت ذکر شده است یا با عدد اکتان کمتر از حد مورد نیاز ممکن است عملکرد موتور را کاهش دهد. در شرایط حاد، ممکن است به موتور، سیستم سوخت یا سیستم تصفیه گازهای خروجی آسیب جدی برساند.
- قبل از سوخت‌گیری، بررسی کنید که استاندارد سوخت روی پمپ با الزامات خودرو مطابقت داشته و حداقل برابر با حداقل درجه یا عدد اکتان ذکر شده در برچسب سوخت باشد. تنها با سوختی که با استانداردها مطابقت دارد، سوخت‌گیری کنید تا از آسیب به موتور، سیستم سوخت یا سیستم تصفیه گازهای خروجی جلوگیری کنید.

(۱) RON = Research Octane Number، عدد اکتان تحقیقاتی



📖 به ابتدای بخش در صفحه ۲۱۱ مراجعه کنید ⚠️ ⚠️

### درجه بنزین

بنزین براساس درجه عدد اکتان طبقه‌بندی می‌شود، مانند 92، 95 یا RON 98 (RON= Research Octane Number، عدد اکتان تحقیقاتی)

این خودرو می‌تواند از تمامی درجات سوخت ذکر شده در برچسب سوخت استفاده کند. با این حال، باید توجه داشت که در شرایط بار کامل (مانند رانندگی با سرعت بسیار بالا)، تنها سوخت‌های با درجه بالا که در برچسب سوخت ذکر شده‌اند، می‌توانند قدرت بالای موتور و مصرف سوخت پایین را تضمین کنند.

می‌توان از درجات سوخت بالاتر از آنچه در برچسب سوخت ذکر شده است، استفاده کرد، اما این کار مصرف سوخت را کاهش نمی‌دهد یا قدرت خروجی موتور را افزایش نمی‌دهد.

اما نباید از بنزین با درجه‌ای کمتر از حداقل مقدار ذکر شده در برچسب سوخت استفاده کرد! در غیر این صورت، هرگونه نقص یا آسیب به خودرو که ناشی از این امر باشد، تحت پوشش گارانتی قرار نخواهد گرفت.

### افزودنی‌های بنزین

کیفیت سوخت می‌تواند بر ویژگی‌های عملکردی موتور، قدرت و عمر مفید آن تأثیر بگذارد. بنابراین، فقط باید از بنزین با کیفیت بالا که توسط تولیدکنندگان سوخت ساخته شده، استفاده شود. تحت هیچ شرایطی نباید افزودنی‌های بنزین شخص ثالثی که توسط این شرکت تأیید و توصیه نشده‌اند، را به سوخت اضافه کرد ← ⚠️ اگر به‌طور موقت بنزین با کیفیت بالا در دسترس نباشد یا موتور دچار مشکلات عملکردی شود، می‌توانید افزودنی‌های تأیید شده توسط این شرکت را به بنزین اضافه کنید.

استفاده از هرگونه افزودنی‌های بنزین و اکتان بوستر در خودرو ممنوع می‌باشد و در صورت استفاده، شرکت ماموت خودرو هیچ گونه مسئولیتی در قبال آسیب‌های به وجود آمده در خودرو نخواهد داشت. برای جزئیات بیشتر، لطفاً با نمایندگی مجاز این شرکت مشورت کنید.

### بنزین اتانول

به طور کلی، تنها استفاده از بنزینی که درصد اتانول آن مطابق با قوانین ملی باشد، مجاز است.

نوع سوختی که باید استفاده شود به موتور خودرو بستگی دارد. برچسب داخل درپوش مخزن سوخت، دسته‌های سوخت مجاز برای خودرو و حداکثر محتوای اتانول آن (برای مثال E10 = 10% ethanol (۱۰ درصد اتانول)) را ذکر می‌کند.

به خاطر ویژگی شروع سرد بنزین حاوی اتانول، عملکرد شروع موتور هنگام استفاده از بنزین حاوی اتانول در دماهای محیطی پایین ممکن است کمی ضعیف‌تر از زمانی باشد که از بنزین بدون اتانول استفاده می‌شود.

### نکته

استفاده از سوخت و افزودنی‌های بنزین نامناسب ممکن است به خودرو آسیب برساند.

- این خودرو باید از بنزینی استفاده کند که با استاندارد GB17930 مطابقت دارد و عدد اکتان صحیحی دارد؛ در غیر این صورت، ممکن است به موتور و سیستم سوخت آسیب جدی برساند، قدرت موتور را کاهش دهد و حتی باعث عدم عملکرد موتور شود. هرگونه نقص یا آسیب به خودرو که ناشی از این امر باشد، تحت پوشش گارانتی قرار نخواهد گرفت.

- قبل از سوخت‌گیری، بررسی کنید که استاندارد سوخت روی پمپ با الزامات خودرو مطابقت دارد یا خیر.

- تنها می‌توان از افزودنی‌های بنزین تأیید شده توسط این شرکت استفاده کرد و دوز آن باید با مقررات مربوطه مطابقت داشته باشد.

- اگر در شرایط اضطراری از بنزینی با عدد اکتان کمتر از حد قابل قبول برای این خودرو استفاده شود، سرعت موتور هنگام رانندگی نباید خیلی بالا باشد و بار نیز نباید زیاد باشد تا از آسیب به موتور جلوگیری شود. از کارکردن موتور با سرعت زیاد و بار زیاد خودداری کنید؛ در غیر این صورت، این کار به راحتی می‌تواند به موتور آسیب برساند. هرچه سریع‌تر بنزین با عدد اکتان مناسب این خودرو را اضافه کنید!

- نباید از سوخت حاوی سرب استفاده کرد! LRP (بنزین جایگزین سرب) همچنین حاوی غلظت بالایی از افزودنی‌های فلزی است که می‌تواند به راحتی به موتور آسیب برساند!

- اگر از بنزین غیرمجاز استفاده شود، ممکن است منجر به نقص سیستم اگزوز شود و چراغ هشدار سیستم اگزوز 🚗 روشن شود. در این صورت، باید فوراً سرعت خود را کاهش داده و برای تعمیر موتور با احتیاط به نزدیک‌ترین نمایندگی مجاز شرکت مراجعه کنید.

## سیستم تصفیه گازهای خروجی

### مقدمه‌ای بر موضوع

این بخش شامل اطلاعاتی در مورد موضوعات زیر است:

- مبدل‌های کاتالیستی ۲۱۳
- فیلتر ذرات ۲۱۴
- عیب‌یابی ۲۱۵

بسته به مدل و تجهیزات خودرو، سطح خروج گاز به دست آمده توسط این خودرو هنگام خروج از کارخانه باید با الزامات 2016 - GB18352.6 مطابقت داشته باشد.

اجزای مرتبط با گازهای آگروز می‌توانند انتشار مواد مضر را کاهش دهند:

- مبدل کاتالیستی ← صفحه ۲۱۳
  - فیلتر ذرات ← صفحه ۲۱۴
- برای اطلاعات در مورد چراغ‌های هشدار و نشانگرهای روشن شده، لطفاً به بخش عیب‌یابی مراجعه کنید ← صفحه ۲۱۵.

### هشدار

گازهای خروجی موتور حاوی منواکسید کربن است که می‌تواند باعث بیهوشی و مرگ شود.

- نباید در فضاهای بسته موتور را روشن کنید.
- نباید هنگام کار کردن موتور، خودرو را ترک کنید.

### هشدار

دمای اجزای سیستم آگروز در هنگام کار کردن موتور بسیار بالاست که می‌تواند خطر آتش‌سوزی را به همراه داشته باشد.

- هنگام پارک کردن خودرو، حتماً از تماس اجزای سیستم آگروز با هرگونه مواد قابل اشتعال، مانند علف خشک، در زیر خودرو جلوگیری کنید.
- نباید از درزگیر زیر بدنه یا پوشش‌های ضد زنگ بر روی لوله آگروز، مبدل کاتالیست یا عایق‌های حرارتی سیستم آگروز استفاده کنید.



### مبدل کاتالیستی

به ابتدای بخش در صفحه‌های ۲۱۱ و ۲۱۳ و  مراجعه کنید.

برای اطمینان از عملکرد صحیح طولانی‌مدت سیستم آگروز و مبدل کاتالیست موتور بنزینی:

- فقط یک مخزن بنزین حاوی سرب می‌تواند به شدت کارایی تصفیه کاتالیستی را کاهش دهد و حتی به کاتالیست آسیب برساند!

### سوخت‌گیری

به ابتدای بخش در صفحه ۲۱۱ مراجعه کنید  



تصویر ۱۶۰ پس از باز کردن درب مخزن سوخت و درپوش باک سوخت

برای اطلاعات در مورد مقادیر سوخت‌گیری، لطفاً به اطلاعات فنی مراجعه کنید ← صفحه ۲۹۴

### سوخت‌گیری

- از ریموت خودرو یا دکمه موجود بر روی درب راننده برای باز کردن درب مخزن سوخت استفاده کنید.
- درب مخزن سوخت را باز کنید.
- درپوش باک سوخت را باز کرده و آن را در محل تعیین شده روی درب مخزن سوخت قرار دهید.
- هنگامی که پمپ سوخت خودکار طبق قوانین خاموش می‌شود، به این معنی است که مخزن پر است ← .
- سپس، درپوش باک سوخت را بر روی باک سوخت ببندید تا در جای خود قفل شود و صدایی کلیک مانند به گوشتان برسد.
- درب مخزن سوخت را ببندید.

### هشدار

اگر باک سوخت بیش از حد پر شود، ممکن است باعث پاشیدن یا سرریز شدن سوخت شود و به این ترتیب ممکن است منجر به آتش‌سوزی، انفجار و جراحات جدی شود.

- هرگز سعی نکنید پس از خاموش شدن خودکار نازل سوخت، به سوخت‌گیری ادامه دهید!

- همیشه از بنزین بدون سرب استفاده کنید ← صفحه ۲۱۱
  - هرگز اجازه ندهید باک سوخت کاملاً خالی شود ← صفحه ۲۱۳
  - نباید مخزن (کارتل) روغن موتور را بیش از حد پر کنید ← صفحه ۲۳۶
  - نباید موتور را با کشیدن خودرو روشن کنید! در این صورت، از کابل‌های باتری به باتری برای روشن کردن اضطراری موتور استفاده کنید ← صفحه ۲۳۳
- اگر موتور در حین رانندگی دچار نقص شود یا به‌طور ناپایدار کار کند، باید بلافاصله سرعت را کاهش داده و خودرو را برای بررسی به نزدیک‌ترین نمایندگی مجاز ببرید ← صفحه ۲۱۵. در غیر این صورت، سوخت نسوخته ممکن است وارد سیستم آگزوز شده و سپس به فضا منتقل شود که ممکن است باعث افزایش دمای مبدل کاتالیست و آسیب به آن شود.

حتی اگر سیستم تصفیه گازهای خروجی به‌طور عادی کار کند، ممکن است در شرایط خاص بوی گوگردی در گازهای آگزوز حس شود که این به محتوای گوگرد سوخت مورد استفاده مربوط می‌شود.

## فیلتر ذرات

📖 به ابتدای بخش در صفحه‌های ۲۱۱ ⚠️ و ۲۱۳ ⚠️ مراجعه کنید. ⚠️

## نحوه کار

برای برآورده کردن الزامات استاندارد در مورد قوانین آلاینده‌ی خودرو، برخی مدل‌ها در سیستم‌های تصفیه گازهای خروجی خود از فیلترهای ذرات استفاده می‌کنند تا ذرات ریز کربن موجود در گازهای خروجی را جمع کنند و به این ترتیب آلودگی هوا را کاهش دهند. برای اطمینان از جمع‌آوری مؤثر ذرات، موتورهای مجهز به فیلترهای ذرات باید از روغن موتور کم خاکستر استفاده کنند ← صفحه ۲۳۴ تا عملکرد صحیح فیلتر ذرات تضمین شود.

## بازسازی<sup>۱)</sup>

در طول استفاده از خودرو، فیلتر ذرات به‌طور مداوم ذرات کربن موجود در گازهای خروجی را جمع‌آوری کرده و در دماهای بالا به صورت دوره‌ای می‌سوزاند. در حین رانندگی عادی، فیلتر ذرات به‌طور خودکار ذرات

۱) بازسازی: این به فرآیند حذف ذرات کربن از فیلتر ذرات از طریق روش‌های فنی اشاره دارد که فیلتر را به وضعیت عادی عملکرد خود باز می‌گرداند.

کربن جمع‌آوری شده را می‌سوزاند. اگر فیلتر ذرات نتواند ذرات کربن جمع‌آوری شده را به تنهایی بسوزاند (مانند رانندگی مداوم در مسافت‌های کوتاه)، ذرات کربن در فیلتر ذرات به تدریج انباشته می‌شوند. زمانی که میزان انباشت به سطح معینی برسد، فیلتر ذرات به بازسازی نیاز خواهد داشت.

بسته به وضعیت ذرات کربن جمع‌آوری شده توسط فیلتر ذرات، فرآیند بازسازی ممکن است صدا تولید کند، بوی خفیفی را پخش کند و موجب افزایش دور موتور در حالت درجا شود؛ که این یک نقص به حساب نمی‌آید. در حین حرکت و پس از خاموش کردن موتور، ممکن است فن رادیاتور همچنان کار کند.

## 🔧 فیلتر ذرات نیاز به بازسازی دارد

زمانی‌که چراغ نشانگر 🚦 به رنگ زرد روشن می‌شود، موتور به بازسازی فعال می‌پردازد. توصیه می‌شود به مدت معینی با سرعت متوسط تا بالا رانندگی کنید تا به سرعت بازسازی شدن فیلتر ذرات کمک شود. فرآیند بازسازی به‌طور خودکار توسط موتور انجام می‌شود. پس از اتمام بازسازی، چراغ نشانگر 🚦 باید خاموش شود.

اگر چراغ نشانگر خاموش نشود یا همزمان چراغ نشانگر EPC روشن شود (برخی مدل‌ها ممکن است همچنین چراغ نشانگر 🚦 را نیز نمایش دهند)، لطفاً فوراً به نزدیک‌ترین نمایندگی مجاز مراجعه کنید. در صورت عدم رسیدگی به موقع، این ممکن است بر روند رانندگی تأثیر بگذارد و حتی می‌تواند منجر به آسیب به فیلتر ذرات شود.

## ⚠️ هشدار

- مانورهای رانندگی غیرمنتظره می‌تواند باعث بروز حوادثی شود که سایر کاربران جاده را درگیر کند.
- همیشه سرعت و سبک رانندگی خود را با توجه به دید، وضعیت آب و هوا، وضعیت سطح جاده و شرایط ترافیک تنظیم کنید.
  - به قوانین و مقررات ترافیک جاده‌ای راهنمایی و رانندگی و محلی و الزامات مربوطه پایبند باشید.

## ⚠️ احتیاط

- اگر موتور برای مدت طولانی در شرایط زیر کار کند، ذرات کربن در فیلتر ذرات به سرعت جمع می‌شوند. توصیه می‌شود تا حد امکان از کارکرد مداوم در این شرایط خودداری کنید. این شرایط شامل موارد زیر است:
- رانندگی کوتاه مدت مکرر با خودرو.
  - راه‌اندازی مکرر موتور در دمای پایین.

## تعمیراتی که خودتان می‌توانید انجام دهید

## ابزارهای همراه خودرو

## مقدمه‌ای بر موضوع

این فصل حاوی اطلاعاتی در مورد موضوعات زیر است:

- محل ذخیره‌سازی ۲۱۵
- ابزارها و تجهیزاتی که در هنگام تحویل روی خودرو ارائه می‌شوند ۲۱۶

زمانی که خودرو نقص پیدا می‌کند، لازم است مطابق با مقررات ملی مربوطه از خودرو محافظت شود.

## ابزارهای همراه خودرو

خودرو به یک چرخ زاپاس اضطراری مجهز می‌باشد و ابزارهای همراه خودرو در محفظه بار قرار دارند.

## هشدار

در هنگام شتاب‌گیری ناگهانی، اعمال ترمز اضطراری یا در صورت بروز حادثه، ابزارها و چرخ زاپاس که در جعبه ابزار همراه خودرو ذخیره شده‌اند، ممکن است جابجا شده و باعث آسیب جدی شوند!

- ابزارهای همراه خودرو و چرخ زاپاس باید محکم در جای خود در محفظه بار ثابت شوند.

## هشدار

استفاده از ابزارهای نامناسب یا آسیب‌دیده ممکن است منجر به حوادث و آسیب به افراد شود.

- هرگز از ابزارهای نامناسب یا آسیب‌دیده استفاده نکنید!

## محل ذخیره‌سازی

به ابتدای بخش در صفحه ۲۱۵ مراجعه کنید

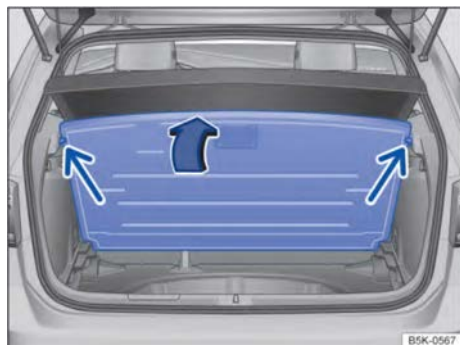

تصویر ۱۶۱ در محفظه بار: کف محفظه بار را باز کنید

به ابتدای بخش در صفحه‌های ۲۱۱، ۲۱۲ و ۲۱۳ مراجعه کنید.

## موتور به‌طور ناپایدار کار می‌کند و دچار نقص شده

عملکرد ناپایدار موتور یا بروز نقص‌ها در حین رانندگی ممکن است به دلیل کیفیت پایین سوخت باشد:

در این صورت:

- بلافاصله سرعت خودرو را کاهش دهید.
- با دور متوسط موتور و بار کم بر روی موتور به نزدیک‌ترین نمایندگی مجاز مراجعه کنید.
- اگر این وضعیت بلافاصله پس از سوخت‌گیری رخ داد، فوراً موتور را خاموش کنید تا از آسیب‌های بعدی جلوگیری شود.
- از یک فرد متخصص کمک بخواهید.

## نقص سیستم اگزوز

چراغ هشدار به رنگ زرد روشن می‌شود.

سیستم اگزوز دچار نقص شده و ممکن است به خودرو آسیب برساند.

- با احتیاط به نزدیک‌ترین نمایندگی مجاز شرکت مراجعه کنید.
- موتور و سیستم اگزوز را بررسی کنید.

## روشن نشدن موتور

این چراغ هشدار به رنگ زرد چشمک می‌زند.

مشکل روشن نشدن موتور ممکن است به خودرو آسیب برساند.

- با احتیاط به نزدیک‌ترین نمایندگی مجاز شرکت مراجعه کنید.
- موتور و سیستم اگزوز را بررسی کنید.

زمانی که چراغ هشدار روشن یا چشمک‌زن باشد، نشان‌دهنده افزایش مصرف سوخت و کاهش عملکرد موتور است.

## سرویس و نگهداری از جک

معمولاً جک دوره سرویس و نگهداری معینی ندارد. در صورت نیاز می‌توان جک را با روانکار چرب کرد.

## تیغه‌های برف‌پاک‌کن شیشه جلو

### موقعیت قرار دادن برف پاک‌کن‌ها هنگام سرویس و نگهداری

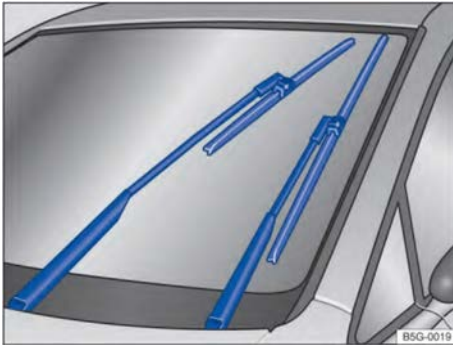

تصویر ۱۶۳ برف پاک‌کن شیشه جلو در وضعیت سرویس و نگهداری

هنگامی که برف پاک‌کن‌ها در موقعیت سرویس و نگهداری قرار دارند ← تصویر ۱۶۳، می‌توان آنها را از روی شیشه جلو بلند کرد. برای قرار دادن برف پاک‌کن‌ها در موقعیت سرویس و نگهداری، به صورت زیر عمل کنید:

### فعال کردن موقعیت سرویس و نگهداری

- درب موتور باید بسته باشد. ← صفحه ۲۲۹
- دکمه استارت را در حالت ON و سپس دوباره در حالت OFF قرار دهید.
- اهرم برف پاک‌کن شیشه جلو را کمی به سمت پایین فشار دهید.

### بلند کردن بازوی برف پاک‌کن از روی شیشه جلو

- قبل از بلند کردن بازوی برف پاک‌کن شیشه جلو، آن را در وضعیت سرویس و نگهداری قرار دهید ← ①.
- هنگامی که بازوی برف پاک‌کن را بلند می‌کنید و به عقب خم می‌کنید، محل نصب بازوی برف پاک‌کن را نگه دارید تا به بازوی برف پاک‌کن آسیبی نرسد.
- قبل از شروع سفر، بازوی برف پاک‌کن باید دوباره روی شیشه جلو قرار گیرد. دکمه استارت را در حالت ON قرار دهید و بازوی برف پاک‌کن را به سمت پایین فشار دهید تا به حالت اولیه خود بازگردد.

ابزارهای همراه خودرو یا چرخ زاپاس اضطراری می‌تواند در مکان‌های مختلف در داخل خودرو قرار بگیرد، مانند محفظه نگهداری اشیاء در کنار محفظه بار یا زیر کفپوش محفظه بار ← تصویر ۱۶۱.

- دستگیره کفپوش محفظه بار را گرفته و کفپوش را بالا ببرید تا زمانی که روی دیواره‌های کناری محفظه بار (فلش) ثابت شود.

### نکته

اجازه ندهید کفپوش محفظه بار خودش به پایین بیفتد، همیشه برای بستن آن باید با دست آن را پایین بیاورید تا از آسیب رساندن به پنل یا کفپوش محفظه بار جلوگیری شود.

پس از استفاده از جک، باید آن را به حالت اولیه خود برگردانید تا بتوانید آن را داخل خودرو قرار دهید.

### ابزارها و تجهیزاتی که در هنگام تحویل روی خودرو ارائه می‌شوند

به ابتدای بخش در صفحه ۲۱۵ مراجعه کنید ←

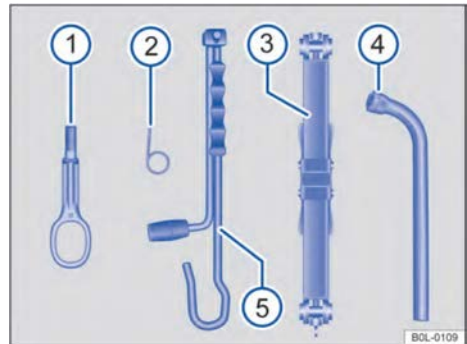

تصویر ۱۶۴ ابزارهایی که در هنگام تحویل روی خودرو ارائه می‌شوند.

ابزارهای همراه با خودرو به طراحی خودرو بستگی دارد. در ادامه ابزارهایی که ممکن است همراه با خودرو ارائه شوند، معرفی می‌شود.

ابزارهای زیر همراه با این خودرو ارائه می‌شوند ← تصویر ۱۶۲

- ① قلاب بکسل قابل جدا شدن.
- ② قلاب فلزی برای برداشتن قالیچ چرخ.
- ③ جک: قبل از قرار دادن جک در جعبه ابزار پلاستیکی، باید بازوی پشتیبان جک کاملاً جمع شود.
- ④ آچار بکس.
- ⑤ میله جک

- برای جلوگیری از آسیب رساندن به درب موتور و بازوی برف پاک‌کن تنها زمانی می‌توان بازوی برف پاک‌کن را از شیشه جلو بلند کرد که برف پاک‌کن در موقعیت سرویس و نگهداری قرار داشته باشد.
- حتماً قبل از استارت زدن خودرو، بازوهای برف پاک‌کن را روی شیشه جلو خم کنید.

### تمیز کردن و تعویض تیغه‌های برف پاک‌کن

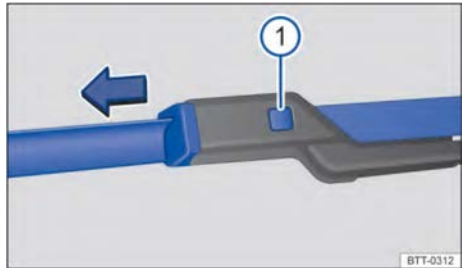

تصویر ۱۶۴ تعویض تیغه‌های برف پاک‌کن شیشه جلو

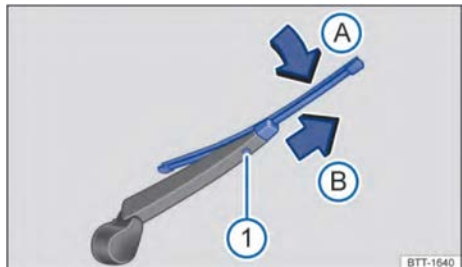

تصویر ۱۶۵ تعویض تیغه برف پاک‌کن شیشه عقب

تیغه‌های برف پاک‌کن اصلی با لایه‌ای از گرافیت پوشیده شده‌اند. لایه گرافیت باعث می‌شود که تیغه‌های برف پاک‌کن به‌طور روان عمل کنند و صدای خراشیدگی ایجاد نکنند. اگر لایه گرافیت آسیب ببیند، صدای خراشیدگی تیغه‌های برف پاک‌کن افزایش می‌یابد.

وضعیت تیغه‌های برف پاک‌کن را به‌طور مرتب بررسی کنید. اگر برف پاک‌کن‌ها به صورت روان کار نمی‌کنند، ممکن است تیغه‌های برف پاک‌کن آسیب دیده باشند که در این صورت باید به موقع تعویض شوند. همچنین ممکن است تیغه‌های برف پاک‌کن کثیف باشند و باید در اسرع وقت تمیز شوند ← (۱)

تیغه‌های برف پاک‌کن آسیب دیده باید فوراً تعویض شوند. می‌توانید تیغه‌های برف پاک‌کن مناسب برای خودروی خود را از نمایندگی‌های مجاز شرکت خریداری کنید.

### تمیز کردن تیغه‌های برف پاک‌کن

دستورالعمل‌های مربوط به تمیز کردن برف پاک‌کن شیشه جلو: قبل از بلند کردن بازوی برف پاک‌کن از شیشه جلو، باید آن را در موقعیت سرویس و نگهداری قرار دهید ← صفحه ۲۱۶.

- هنگام بلند کردن و خم کردن بازوی برف پاک‌کن، پایه نصب تیغه برف پاک‌کن را نگه دارید تا به بازوی برف پاک‌کن آسیبی نرسد.
- گرد و غبار و کثیفی را از روی بازوی برف پاک‌کن با یک پارچه مرطوب پاک کنید ← (۱)
- با احتیاط بازوی برف پاک‌کن را روی شیشه جلو فشار دهید.

### تعویض تیغه‌های برف پاک‌کن

قبل از بلند کردن بازوی برف پاک‌کن از شیشه جلو، باید آن را در موقعیت سرویس و نگهداری قرار دهید ← صفحه ۲۱۶.

هنگام بلند کردن و خم کردن بازوی برف پاک‌کن، پایه نصب تیغه برف پاک‌کن را نگه دارید تا به تیغه برف پاک‌کن آسیبی نرسد.

دکمه آزاد شدن تیغه برف پاک‌کن ← تصویر ۱۶۴ (۱) را فشار داده و نگه دارید و همزمان تیغه برف پاک‌کن را در جهت فلش بیرون بکشید.

یک تیغه برف پاک‌کن جدید به همان طول و طرح را روی بازوی برف پاک‌کن قرار دهید تا در جای خود چفت شود.

با احتیاط بازوی برف پاک‌کن را روی شیشه جلو فشار دهید.

### تعویض تیغه برف پاک‌کن شیشه عقب

هنگام بلند کردن و خم کردن بازوی برف پاک‌کن، پایه نصب تیغه برف پاک‌کن را نگه دارید تا به تیغه برف پاک‌کن آسیبی نرسد.

بازوی برف پاک‌کن را از شیشه عقب بلند کنید.

دکمه آزاد کردن تیغه برف پاک‌کن را فشار داده و نگه دارید ← تصویر ۱۶۵ (۱)

تیغه برف پاک‌کن را از بازوی برف پاک‌کن در جهت فلش (A) ← تصویر ۱۶۵ باز کنید و در جهت فلش (B) تیغه برف پاک‌کن را بیرون بکشید. ممکن است برای بیرون کشیدن تیغه برف پاک‌کن لازم باشد مقداری نیرو اعمال شود.

یک تیغه برف پاک‌کن جدید به همان طول و طرح را در خلاف جهت فلش ← تصویر ۱۶۵ (B) روی بازوی برف پاک‌کن قرار دهید تا در جای خود چفت شود. در این زمان، تیغه برف پاک‌کن باید در موقعیت باز باشد ← تصویر ۱۶۵ (فلش A).

- بازوی برف پاککن را با احتیاط به شیشه عقب فشار دهید.

### هشدار

تیغه‌های برف پاککن فرسوده یا کثیف، وضوح میدان دید جلو را تا حد زیادی کاهش می‌دهد و ایمنی رانندگی را به خطر می‌اندازد!

- بنابراین، تیغه‌های برف پاککن آسیب دیده یا فرسوده را که نمی‌توانند شیشه جلو را به درستی تمیز کنند، باید به سرعت تعویض کرد.

ممکن است باعث خراب شدن لامپ‌های دیگر نیز بشود. در این صورت، لامپ‌ها باید توسط نمایندگی مجاز شرکت بررسی شده و در صورت لزوم تعویض شوند.

### مشخصات لامپ اضافی

برخی از مشخصات لامپ‌ها در چراغ‌های جلو یا چراغ‌های عقب ترکیبی ممکن است مختص این شرکت باشد و با لامپ‌های استاندارد متفاوت باشند. مشخصات لامپ بر روی خود لامپ، بر روی شیشه لامپ یا بر روی سوکت آن چاپ شده است.

### هشدار

اگر روشنایی جاده کافی نباشد و سایر کاربران جاده نتوانند خودرو شما را ببینند یا به‌خوبی شناسایی کنند، احتمال بروز حادثه بسیار زیاد است!

### هشدار

تعویض نادرست لامپ‌ها می‌تواند منجر به بروز حادثه و آسیب جدی شود.

- قبل از کار در محفظه موتور، حتماً دستورالعمل‌های هشدار ایمنی مربوطه را به دقت مطالعه کنید ← صفحه ۲۲۹. محفظه موتور یک منطقه پرخطر است. بنابراین هنگام کار در محفظه موتور مراقب باشید تا از صدمات جدی جلوگیری کنید.
- لامپ‌های H7 تحت فشار بالا قرار دارند و ممکن است هنگام تعویض منفجر شوند.
- ممکن است قبل از تعویض لامپ‌های آسیب دیده نیاز باشد لامپ‌ها کاملاً خنک شوند.
- اگر با فرآیند تعویض آشنا نیستید، لامپ‌ها را خودتان تعویض نکنید. اگر مطمئن نیستید، باید لامپ‌ها را در نمایندگی مجاز شرکت تعویض کنید.
- مراقب باشید که لامپ را با انگشتان خود لمس نکنید. در غیر این صورت، حرارتی که توسط لامپ تولید می‌شود، اثر انگشت‌ها را تبخیر کرده و بر روی شیشه لامپ متراکم می‌شود و باعث می‌شود که بازتابنده لامپ "لک" شود.
- هنگام تعویض لامپ‌ها، به اجزای تیز در محفظه چراغ جلو و محفظه چراغ‌های عقب توجه کنید تا از بریدگی یا خراشیدگی جلوگیری شود.

### نکته

اگر پس از تعویض لامپ، روکش پلاستیکی یا درپوش پلاستیکی چراغ جلو به درستی نصب نشود، ممکن است آب به داخل سیستم الکتریکی نفوذ کند و به سیستم آسیب برساند.

### نکته

- برف پاککن‌های آسیب دیده یا کثیف ممکن است شیشه جلو را خراش دهند.
- پاک‌کننده‌های حاوی حلال‌ها، اسفنج‌های سخت و سایر ابزار تیز ممکن است به لایه گرافیتی تیغه‌های برف پاککن آسیب برسانند.
- برای تمیز کردن شیشه جلو از سوخت، لاک پاککن، تینر رنگ یا مواد مشابه استفاده نکنید.

 هنگام عبور از یک کارواش اتوماتیک، باقی مانده مواد واکس و سایر محصولات سرویس و نگهداری ممکن است روی شیشه جلو و عقب باقی بمانند و باعث ایجاد خراش هنگام کار کردن برف پاککن‌ها شوند. برای از بین بردن بقایای مواد واکس از یک پاک‌کننده یا پارچه مخصوص استفاده کنید.

### تعویض لامپ چراغ

#### مقدمه‌ای بر موضوع

این بخش شامل اطلاعاتی در مورد موضوعات زیر است:

- فهرست بررسی "راهنمای تعویض لامپ‌ها" ۲۱۹

بررسی و تعویض لامپ‌های LED خودرو به دانش و مهارت‌های تخصصی خاصی نیاز دارد. بنابراین اگر با روند کار آشنایی ندارید، باید لامپ‌ها را در نمایندگی‌های مجاز شرکت تعویض کنید. اگر برای تعویض لامپ‌های LED نیاز به باز کردن قطعات دیگر خودرو باشد، این کار باید توسط نمایندگی مجاز شرکت انجام شود.

رانندگی با چراغ‌های بیرونی آسیب‌دیده خلاف قانون است.

#### منابع نور LED در خودرو

لامپ‌های بیرونی خودرو از فناوری LED استفاده می‌کنند. برخی از منابع نوری LED به‌صورت جداگانه قابل تعویض نیستند. اگر یک منبع نوری LED خراب شود،



📖 به ابتدای بخش در صفحه ۲۱۸ مراجعه کنید ⚠️ ⚡

### فهرست بررسی

عملیات تعویض لامپ را تنها به ترتیب زیر انجام دهید  
← ⚠️:

۱. خودرو را در مکان امنی دور از جاده اصلی پارک کنید و مطمئن شوید که بر روی سطحی صاف و محکم قرار دارد.
۲. ترمز پارک برقی را فعال کنید ← صفحه ۱۷۶.
۳. چراغ‌های جلو را خاموش کنید ← صفحه ۹۱.
۴. اهرم چراغ‌های راهنما را در موقعیت وسط قرار دهید ← صفحه ۹۰.
۵. گیربکس اتوماتیک: اهرم دنده را در موقعیت P قرار دهید ← صفحه ۱۳۰.
۶. موتور را خاموش کرده و دکمه استارت را در حالت OFF قرار دهید ← صفحه ۱۲۳.
۷. گیربکس دستی: آن را در دنده قرار دهید ← صفحه ۱۲۹.
۸. چراغ‌های راهنما را خاموش کنید ← صفحه ۹۰.
۹. اجازه دهید لامپ آسیب‌دیده به اندازه کافی خنک شود.
۱۰. به‌طور چشمی فیوز را از نظر هرگونه آسیب یا سوختگی بررسی کنید ← صفحه ۲۱۹.
۱۱. حتماً لامپ آسیب‌دیده را طبق دستورالعمل‌ها تعویض کنید ← ⚡. مشخصات لامپ جدید باید با مشخصات لامپ آسیب‌دیده کاملاً یکسان باشد و مشخصات لامپ معمولاً بر روی شیشه لامپ یا سوکت آن چاپ شده است.
۱۲. هنگام کار، مراقب باشید که شیشه لامپ را با دست لمس نکنید. در غیر این صورت، حرارتی که توسط لامپ تولید می‌شود، اثر انگشت‌ها را تبخیر کرده و بر روی بازتابنده لامپ متراکم می‌شود که باعث کاهش روشنایی چراغ‌های جلو می‌شود.
۱۳. پس از تعویض لامپ، بررسی کنید که آیا لامپ به درستی روشن می‌شود یا خیر. اگر لامپ روشن نشود، ممکن است به درستی نصب نشده باشد، یا سوکت اتصال محکم نشده باشد، یا لامپ دوباره آسیب دیده باشد.
۱۴. پس از تعویض لامپ چراغ جلو، وضعیت تنظیم ارتفاع نور چراغ جلو باید توسط نمایندگی مجاز شرکت بررسی شود.

### ⚠️ هشدار

بی‌توجهی به هر یک از موارد موجود در فهرست بالا ممکن است منجر به وقوع حوادث و جراحات شدید شود!

- حتماً هنگام تعویض لامپ به فهرست بررسی و مراحل ایمنی مربوطه توجه کنید.

### ! نکته

هنگام باز کردن و نصب کردن لامپ حتماً با احتیاط عمل کنید تا از آسیب به رنگ بدنه خودرو یا سایر قطعات جلوگیری شود.

### تعویض فیوز

#### 📖 مقدمه‌ای بر موضوع

این فصل حاوی اطلاعاتی در مورد موضوعات زیر است:

- جعبه فیوز در داشبورد ۲۲۰
- فیوزها در محفظه موتور ۲۲۰
- تعویض فیوز سوخته ۲۲۱

به دلیل اینکه خودروها به‌طور مداوم در حال توسعه هستند و طراحی فیوز بستگی به طراحی خودرو دارد و همچنین چندین اجزای الکتریکی ممکن است یک فیوز مشترک داشته باشند، برای اطلاعات دقیق درباره طراحی فیوزها، لطفاً با نمایندگی مجاز شرکت مشورت کنید. معمولاً چندین وسیله برقی ممکن است یک فیوز مشترک داشته باشند یا یک وسیله برقی ممکن است به چندین فیوز مجهز باشد. فیوز تنها پس از شناسایی علت مشکل قابل تعویض است. اگر فیوز جدید در مدت کوتاهی پس از تعویض دوباره بسوزد، سیستم برق خودرو باید در اسرع وقت توسط نمایندگی مجاز شرکت بررسی شود.

### ⚠️ هشدار

- ولتاژ بالای سیستم الکتریکی خودرو می‌تواند باعث برق‌گرفتگی، سوختگی شدید و یا حتی مرگ شود!
- هرگز به سیم‌های برق در محفظه موتور دست نزنید.
  - از ایجاد اتصال کوتاه در سیستم الکتریکی جلوگیری کنید.



## هشدار ⚠

استفاده از فیوزهای نامناسب، تعمیر فیوزها یا بی‌احتیاطی در مورد مدارهای بدون فیوز ممکن است منجر به آتش‌سوزی و جراحات شدید شود.

- هرگز فیوزی با مقدار جریان بالاتر از مقدار مشخص شده نصب نکنید. فیوزهای آسیب‌دیده باید فقط با فیوزهایی با همان مقدار جریان (همان رنگ و متن چاپ‌شده) و اندازه تعویض شوند.
- هرگز فیوزهای آسیب‌دیده را تعمیر نکنید.
- هرگز از میله‌های فلزی، گیره‌های کاغذ یا اشیاء مشابه به جای فیوز استفاده نکنید.

## جعبه فیوز در داشبورد

📖 به ابتدای بخش در صفحه ۲۱۹ مراجعه کنید ⚠

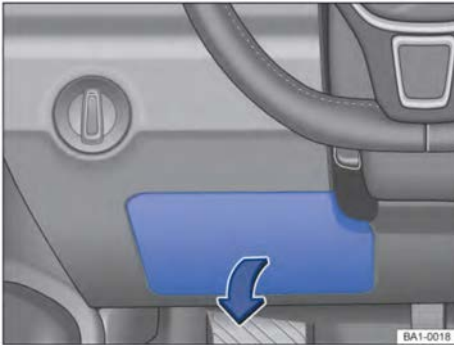

تصویر ۱۶۶ داشبورد سمت راننده: درپوش جعبه فیوز

### باز کردن جعبه فیوز روی داشبورد

- سطح درپوش را بگیرید ← تصویر ۱۶۶ و درپوش را در جهت فلش به سمت بیرون بکشید.

## نکته !

- برای جلوگیری از آسیب رساندن به سیستم الکتریکی خودرو، باید قبل از تعویض فیوز، دکمه استارت را در حالت OFF قرار داده و چراغ‌ها و تمامی وسایل برقی خودرو را خاموش کرده و کلید خودرو را از روی سوئیچ استارت خارج کنید.
- اگر فیوز آسیب دیده با فیوز با جریان بالاتر جایگزین شود، سایر قسمت‌های سیستم الکتریکی نیز ممکن است آسیب ببینند.
- باید از ورود کثیفی و رطوبت به جعبه فیوز باز شده جلوگیری شود. کثیفی و رطوبت در جعبه فیوز می‌تواند به سیستم الکتریکی آسیب برساند.
- پوشش جعبه فیوز باید با دقت برداشته و به درستی نصب شود تا به خودرو آسیبی نرسد.

## فیوزها در محفظه موتور

📖 به ابتدای بخش در صفحه ۲۱۹ مراجعه کنید ⚠

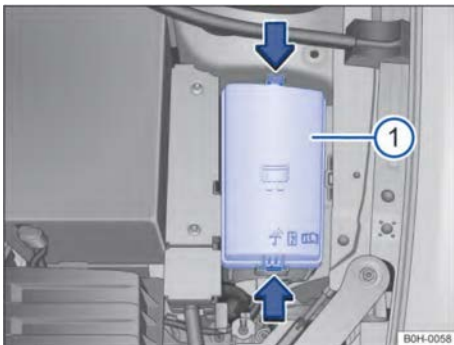

تصویر ۱۶۷ محفظه موتور: درپوش جعبه فیوز ①

### باز کردن جعبه فیوز در محفظه موتور

- درب موتور را باز کنید ⚠ ← صفحه ۲۲۹.
- دکمه آزاد کردن را در جهت فلش ← تصویر ۱۶۷ ① فشار دهید تا درپوش جعبه فیوز آزاد شود.
- درپوش را به سمت بالا جدا کنید.
- **برای نصب:** درپوش را روی جعبه فیوز قرار دهید و آن را فشار دهید تا زمانی که صدایی کلیک مانند از هر دو طرف به گوشتان برسد.

📖 فیوزهای دیگری نیز در خودرو وجود دارد که در این فصل به آنها پرداخته نشده است. این فیوزها تنها باید توسط نمایندگی مجاز شرکت تعویض شوند.

📖 به ابتدای بخش در صفحه ۲۱۹ مراجعه کنید ⚠️ ⓘ

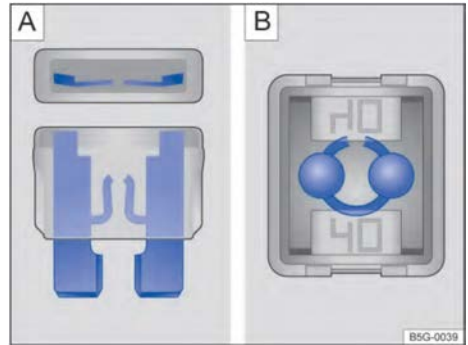

تصویر ۱۶۸ فیوز سوخته: **A** فیوز تیغه تخت، **B** فیوز بلوکی

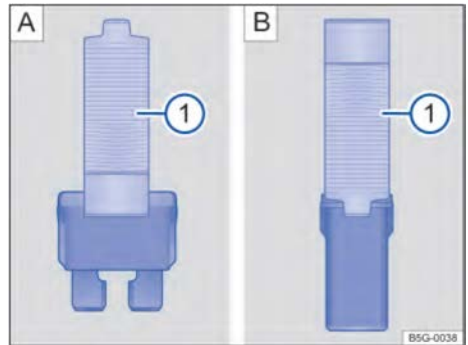

تصویر ۱۶۹ برای برداشتن یا قرار دادن فیوزها از انبردست پلاستیکی استفاده کنید: **A** فیوزهای تیغه تخت، **B** فیوزهای بلوکی.

### نوع فیوز

- فیوز تیغه تخت استاندارد (ATO®)
- فیوز مینی تخت (MINI®)
- فیوز بلوکی (JCASE®)
- فیوز تیغه بزرگ (MAXI® یا MAXI+®)

### کد رنگی فیوزها

فیوز (ATO / MINI / MAXI® یا MAXI+®)

### رنگ شدت جریان

- مشکی 1 A
- ارغوانی 3 A
- نارنجی 5 A
- قهوه‌ای 7.5 A
- قرمز 10 A
- آبی 15 A
- زرد 20 A

رنگ سفید یا طبیعی 25 A

سبز 30 A

سبز روشن 40 A

فیوز (JCASE)

آبی 20 A

صورتی 30 A

سبز 40 A

قرمز 50 A

زرد 60 A

### آماده‌سازی

- دکمه استارت را در حالت OFF قرار دهید و چراغ‌ها و تمام دستگاه‌های برقی را خاموش کنید.
- جعبه فیوز مربوطه ← صفحه ۲۱۹ را باز کنید.

### پیدا کردن فیوز سوخته

- می‌توانید برای روشنایی از چراغ قوه استفاده کنید تا فیوز سوخته را پیدا کنید.
- برای فیوزهای تیغه تخت (ATO®, MINI®, MAXI® / MAXI+®)، با مشاهده وضعیت ذوب شده نوار فلزی از طریق محفظه شفاف در بالا و کناره‌ها می‌توانید تشخیص دهید که سوخته‌اند یا خیر ← تصویر ۱۶۸ **A**.
- برای فیوزهای بلوکی (JCASE®) می‌توان با نگاه کردن از طریق محفظه شفاف در بالا بررسی کرد که آیا سوخته‌اند یا خیر ← تصویر ۱۶۸ **B**.

### تعویض فیوز

- درپوش جعبه فیوز را در محفظه موتور باز کنید ← صفحه ۲۱۹. یک انبردست پلاستیکی یا ابزار مشابه آماده کنید.<sup>۱</sup>
- دهانه اثر را با توجه به ساختار فیوز تنظیم کنید ← تصویر ۱۶۹ **A** ① یا ← تصویر ۱۶۹ **B** ① سپس فیوز را از کنار بگیرید.
- فیوز را بیرون بکشید.
- فیوز سوخته باید با فیوز جدیدی با همان جریان نامی (رنگ و علامت) و اندازه اصلی جایگزین شود ← ①.
- درپوش جعبه فیوز را در جای خود قرار دهید.

### نکته

استفاده از فیوز با درجه جریان بالاتر ممکن است به سایر قسمت‌های سیستم الکتریکی آسیب برساند.

۱) باید توسط کاربر خریداری شود.

این فصل حاوی اطلاعاتی در مورد موضوعات زیر است:  
 - نقطه اتصال باتری به باتری ۲۲۲  
 - نحوه شروع باتری به باتری ۲۲۳  
 به دلایل فنی، موتور نمی‌تواند با کشیده شدن روشن شود ← ❶

اگر موتور خودرو به دلیل تخلیه شدن باتری ۱۲ ولتی آن نمی‌تواند روشن شود، می‌توانید از باتری ۱۲ ولت خودروی دیگری برای روشن کردن موتور خودروی خود استفاده کنید.  
 برای باتری به باتری، یک کابل کمکی مناسب مورد نیاز است.

سطح مقطع هادی کابل باتری به باتری:  
 - برای وسایل نقلیه با موتورهای بنزینی، حداقل ۲۵ میلی‌متر مربع.

### هشدار

استفاده نادرست از کابل‌های باتری به باتری و انجام نادرست باتری به باتری ممکن است باعث منفجر شدن باتری ۱۲ ولتی خودرو و در نتیجه آسیب جدی شود. برای کاهش خطر انفجار باتری ۱۲ ولت خودرو به موارد زیر توجه کنید:

- کار بر روی باتری‌های ۱۲ ولت و دستگاه‌های الکتریکی ممکن است منجر به سوختگی شدید اسیدی، آتش‌سوزی یا شوک الکتریکی شود. قبل از انجام هر کاری بر روی باتری ۱۲ ولتی، حتماً هشدارها و اقدامات احتیاطی ایمنی ← صفحه ۲۴۲ را بخوانید و دنبال کنید.
- باتری خودروی تأمین‌کننده باید دارای ولتاژ یکسان (۱۲ ولت) و تقریباً همان ظرفیت باتری ۱۲ ولتی خودرو خالی شده باشد (به مشخصات چاپ شده بر روی باتری خودرو مراجعه کنید).
- هرگز باتری ۱۲ ولتی که یخ زده یا ذوب شده است را شارژ نکنید. باتری ۱۲ ولت خالی شده ممکن است در دمای حدود ۰ درجه سانتی‌گراد یخ زده باشد.
- باتری ۱۲ ولتی یخ زده یا ذوب شده خودرو باید تعویض شود.
- هنگام باتری به باتری، باتری، باتری ۱۲ ولت گازهای به شدت انفجاری تولید می‌کند. بنابراین، نباید نزدیک باتری ۱۲ ولت شعله باز، جرقه، لامپ بدون پوشش یا سیگار روشن وجود داشته باشد؛ و هنگام اتصال یا قطع کابل‌های باتری به باتری، نباید از تلفن همراه استفاده کنید.

- کابل‌های باتری به باتری را به‌درستی قرار دهید و اجازه ندهید که با قطعات چرخان در محفظه موتور تماس پیدا کنند.
- قطب‌های مثبت و منفی را با هم اشتباه نگیرید و کابل‌های باتری به باتری را اشتباه وصل نکنید.
- دستورالعمل‌های عملیاتی تولیدکننده کابل‌های باتری به باتری را رعایت کنید.

### نکته

- برای جلوگیری از آسیب جدی به سیستم الکتریکی خودرو، لطفاً به نکات زیر توجه کنید:
- اتصال نادرست کابل‌های باتری به باتری می‌تواند باعث اتصال کوتاه شود.
  - تنها از کابل‌های باتری به باتری با گیره‌های کترود کاملاً عایق استفاده کنید.
  - هیچ تماسی بین دو خودرو مجاز نیست، در غیر این صورت با اتصال قطب مثبت می‌توان جریان تولید کرد.

### نکته

استارت زدن خودرو با کشیدن ممکن است به خودرو آسیب برساند.

### نقطه اتصال باتری به باتری

❶ به ابتدای بخش در صفحه ۲۲۲ مراجعه کنید

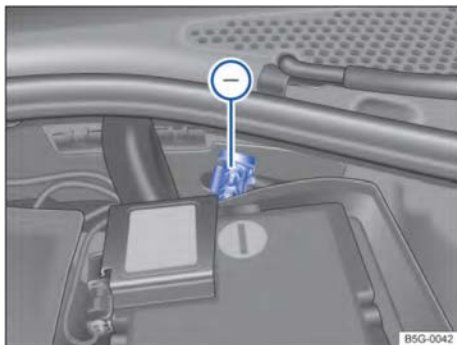

تصویر ۱۷۰ داخل محفظه موتور: نقطه اتصال باتری به باتری

در محفظه موتور، یک نقطه اتصال باتری به باتری وصل کردن کابل باتری به باتری مشکلی رنگ وجود دارد ← تصویر ۱۷۰. شروع باتری به باتری تنها از طریق این نقطه اتصال قابل ارائه و پذیرش است.

به ابتدای بخش در صفحه ۲۲۲ مراجعه کنید. ①

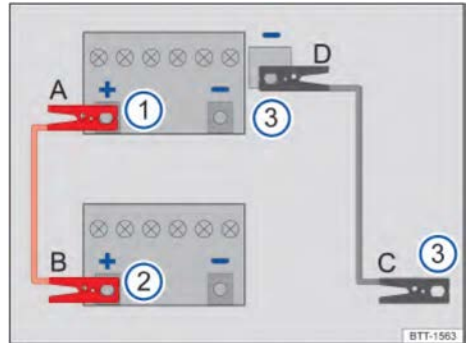

تصویر ۱۷۱ تصویر اتصال کابل‌های باتری به باتری

توضیحات تصویر ۱۷۱:

- ① خودرو با باتری ۱۲ ولت خالی که به باتری به باتری نیاز دارد.
- ② خودرو با باتری ۱۲ ولت که عملیات باتری به باتری را فراهم می‌کند.
- ③ نقطه اتصال مناسب: ترجیحاً نقطه اتصال استارت با کابل باتری به باتری، یا قسمت فلزی پیچ متصل به بلوک موتور، یا خود بلوک موتور.

باتری خالی شده باید به‌طور صحیح به سیستم الکتریکی خودرو متصل شود. این دو خودرو نباید با یکدیگر تماس داشته باشند، زیرا در هنگام اتصال قطب مثبت، جریانی ایجاد می‌شود. فلز بین گیره‌های کابل باتری به باتری و ترمینال‌های باتری باید به خوبی در تماس باشند. اگر موتور بلافاصله روشن نشد، پس از حدود ۱۰ ثانیه روند را قطع کرده و حدود نیم دقیقه صبر کنید، سپس دوباره سعی کنید موتور را روشن کنید. اگر موتور همچنان روشن نشد، از یک متخصص کمک بگیرید.

### اتصال کابل‌های باتری به باتری

- کابل‌های باتری به باتری را تنها به ترتیب A- B- C- D ← تصویر ۱۷۱ وصل کنید.
- هرگز کابل باتری به باتری مشکی را به قطب منفی (-) باتری ۱۲ ولت وصل نکنید. اتصال قطب منفی ممکن است باعث ارزیابی نادرست وضعیت باتری در سیستم الکترونیکی خودرو شود.
- دکمه استارت هر دو خودرو را در حالت OFF قرار دهید ← صفحه ۱۳۳.

- در صورت لزوم، درپوش باتری ۱۲ ولتی خودرو را در محفظه موتور جلو باز کنید ← صفحه ۲۴۲.
- یک سر کابل باتری به باتری قرمز رنگ را به قطب مثبت (+) باتری ۱۲ ولت که خالی شده است، متصل کنید ← تصویر ۱۷۱ ① ← ▲
- انتهای دیگر کابل باتری به باتری قرمز رنگ را به قطب مثبت (+) خودرو تأمین‌کننده متصل کنید ← تصویر ۱۷۱ ②
- یک سر کابل باتری به باتری مشکی رنگ ← تصویر ۱۷۱ ③ را محکم به نقطه اتصال باتری خودروی تأمین‌کننده برق متصل کنید، یا به یک قسمت فلزی محکم که به بلوک موتور پیچ شده است، یا به خود بلوک موتور خودروی تأمین‌کننده برق وصل کنید.
- در خودرویی که باتری آن خالی شده، انتهای دیگر کابل باتری به باتری مشکی رنگ را به نقطه اتصال باتری، یا به یک قسمت فلزی که به بلوک موتور پیچ شده است، یا به خود بلوک موتور متصل کنید ← تصویر ۱۷۱ ③ ← ▲
- کابل‌های باتری به باتری را به‌درستی قرار دهید و مطمئن شوید که با قطعات چرخان داخل محفظه موتور تماس نداشته باشند.

### روشن کردن موتور

- موتور خودروی تأمین‌کننده برق را روشن کرده و بگذارید در حالت درجا کار کند.
- موتور خودرویی که باتری آن خالی شده است را روشن کنید و دو تا سه دقیقه صبر کنید تا موتور به صورت "روان" کار کند.

### باز کردن کابل‌های باتری به باتری

- اگر نور پایین چراغ‌های جلو روشن است، قبل از جدا کردن کابل‌های باتری به باتری، آنها را خاموش کنید.
- برای خودروهایی که باتری ۱۲ ولتی آنها تخلیه شده است، سیستم تهویه مطبوع و گرم‌کن شیشه عقب را روشن کنید تا از بروز نوسانات ولتاژ هنگام قطع اتصال جلوگیری شود.
- در حالی که موتور روشن است، کابل‌های باتری به باتری را به ترتیب A- B- C- D ← تصویر ۱۷۱ جدا کنید.
- به نمایندگی مجاز شرکت مراجعه کنید تا باتری ۱۲ ولت خودرو بررسی شود.

مقدمه‌ای بر موضوع

این بخش حاوی اطلاعاتی در مورد موضوعات زیر است:

- نکاتی در مورد یدک‌کشی ۲۲۵
- دستورالعمل‌های یدک‌کشی ۲۲۶
- نصب قلاب بکسل عقب ۲۲۶
- نصب قلاب بکسل جلو (مدل ۱) ۲۲۷
- نصب قلاب بکسل جلو (مدل ۲) ۲۲۸

عملیات یدک‌کشی خودرو، به‌ویژه هنگام استفاده از طناب یدک‌کشی نیاز به آموزش خاصی دارد. هر دو راننده باید با الزامات خاص فرآیند یدک‌کشی آشنا باشند. رانندگان بی‌تجربه نباید اقدام به یدک‌کشی کنند.

همیشه مطمئن شوید که نیروی کششی و شوک بار بیش از حد نباشد. یدک‌کشی در خارج از سطوح آسفالت شده، باعث می‌شود فشار بیشتری بر روی قطعات اعمال شود.

هنگام یدک‌کشی مقررات قانونی مربوطه را رعایت کنید.

شروع یدک‌کشی

یدک‌کشی به معنای استفاده از وسایل نقلیه دیگر برای یدک کشیدن خودرویی است که نمی‌تواند به‌طور عادی حرکت کند.

خودرو را می‌توان با میله یا طناب بکسل، یدک‌کشی کرد و راه انداخت.

یدک‌کشی

به معنای استفاده از یک خودروی دیگر برای یدک‌کشی خودرویی است که نمی‌تواند به‌طور عادی حرکت کند. خودرو می‌تواند با استفاده از میله یدک‌کشی یا طناب یدک‌کشی کشیده شود. در صورتی‌که موتور خاموش باشد، با افزایش سرعت و افزایش فاصله یدک‌کش، جعبه دنده نمی‌تواند به‌طور کافی روانکاری شود.

- حداکثر سرعت مجاز هنگام یدک‌کشی 30 km/h است.
- حداکثر مسافت مجاز یدک‌کشی 50 km است.

طناب بکسل، میله بکسل

بکسل کردن خودرو با یدک‌کش ایمن‌تر و راحت‌تر است. تنها زمانی که میله بکسلی وجود ندارد خودرو را با طناب بکسل بکشید.

طناب بکسل باید دارای درجه خاصی از کشش باشد؛ توصیه می‌شود از طناب بکسل ساخته شده از الیاف مصنوعی یا مواد مشابه الاستیک برای یدک‌کشی خودروها استفاده کنید.

طناب بکسل یا میله بکسل باید به قلاب بکسل ارائه شده با خودرو متصل شود.

عدم رعایت مراحل فوق برای باتری به باتری ممکن است منجر به انفجار باتری و آسیب جدی به افراد شود! برای جلوگیری از انفجار باتری، حتماً در هنگام عملیات به مقررات زیر توجه کنید:

- هنگام کار با باتری ۱۲ ولتی خودرو و سیستم الکتریکی از خطرات آن کاملاً آگاه باشید. جابه‌جایی نامناسب به راحتی می‌تواند باعث آتش‌سوزی، سوختگی شیمیایی و شوک الکتریکی شود، بنابراین قبل از کار با باتری ۱۲ ولتی خودرو حتماً هشدارها و دستورالعمل‌های ایمنی مربوطه در این کتابچه راهنما را به دقت مطالعه کنید ← صفحه ۲۴۲.

همیشه از عینک ایمنی و دستکش مناسب استفاده کنید و هرگز روی باتری ۱۲ ولت خودرو خم نشوید.

کابل‌های باتری به باتری را به ترتیب صحیحی که در بالا توضیح داده شده است متصل کنید. ابتدا قطب مثبت و سپس قطب منفی.

- به هیچ‌وجه کابل منفی را به قطعات سیستم سوخت یا لوله‌های ترمز متصل نکنید.
- مطمئن شوید که قسمت‌های غیرعایق گیره‌ها با یکدیگر تماس نداشته باشند. علاوه بر این، کابل باتری به باتری که به قطب مثبت باتری ۱۲ ولت متصل است نباید با قطعات فلزی خودرو تماس پیدا کند.

دریچه یا سوراخ مخصوص دیدن باتری ۱۲ ولتی خودرو را بررسی کنید؛ در صورت لزوم از چراغ قوه برای روشنایی استفاده کنید. اگر رنگ زرد روشن یا بی‌رنگ را مشاهده می‌کنید، از استارت با کابل باتری به باتری خودداری کنید و از یک متخصص کمک بگیرید.

نباید در نزدیکی باتری ۱۲ ولت الکتریسیته ساکن وجود داشته باشد! گازهای تولید شده توسط باتری ۱۲ ولت ممکن است با جرقه مشتعل شوند.

اگر باتری ۱۲ ولت خودرو آسیب دیده، یخ زده یا ذوب شده است، هرگز از کابل‌های باتری به باتری برای راه‌اندازی خودرو استفاده نکنید.

نکته !

پس از انجام باتری به باتری، برای بررسی باتری ۱۲ ولت خودرو به نمایندگی مجاز شرکت مراجعه کنید.

## نکته

هنگام هل دادن خودرو با دست، به چراغ‌های عقب، اسپویلرهای جانبی شیشه جلو، اسپویلر عقب و صفحات بزرگ فولادی فشار وارد نکنید. در غیر این صورت ممکن است خودرو آسیب ببیند و اسپویلر عقب شل شود.

## نکته

برای جلوگیری از آسیب رساندن به خودرو (مثلاً رنگ) روکش‌ها و قلاب بکسل را با دقت باز و نصب کنید.

## نکاتی در مورد یدک‌کشی

📖 به ابتدای بخش در صفحه ۲۲۴ مراجعه کنید ⚠️

در طول یدک‌کشی، خودروی یدک‌کش شده همچنان در حالی که چراغ‌های هشدار خطر آن روشن هستند، می‌تواند جهت پیچیدن را نشان دهد. کافی است در حالی که دکمه استارت در حالت ON قرار دارد، اهرم چراغ راهنما و نور بالا را به سمت دلخواه حرکت دهید. در حین چشمک زدن چراغ راهنما، چراغ‌های هشدار خاموش می‌شوند. به محض اینکه اهرم چراغ راهنما و نور بالا به موقعیت وسط برگردانده شود، چراغ‌های هشدار فوراً دوباره شروع به چشمک زدن می‌کنند.

### یدک‌کشی خودرو با گیربکس دستی:

ابتدا بررسی کنید که آیا خودرو می‌تواند یدک‌کشی شود ← صفحه ۲۲۵ و این خودرو چه زمانی نباید به وسیله یدک‌کشی یا باتری به باتری راه‌اندازی شود؟

- دکمه استارت را در حالت ON قرار دهید.
- اهرم دنده را در حالت خلاص قرار دهید.
- سرعت یدک‌کشی نباید از 30 km/h بیشتر باشد.
- مسافت یدک‌کشی نباید از ۵۰ کیلومتر بیشتر باشد.

### یدک‌کشی خودروهای مجهز به جعبه‌دنده دوکلاچه (DSG):

ابتدا بررسی کنید که آیا خودرو می‌تواند یدک‌کشی شود ← صفحه ۲۲۵ و این خودرو چه زمانی نباید به وسیله یدک‌کشی یا باتری به باتری راه‌اندازی شود؟

- دکمه استارت را در حالت ON قرار دهید.
- اهرم دنده را در حالت خلاص (N) قرار دهید.
- سرعت یدک‌کشی نباید از 30 km/h بیشتر باشد.
- مسافت یدک‌کشی نباید از ۵۰ کیلومتر بیشتر باشد.
- اگر از یک یدک‌کش برای یدک‌کشی استفاده می‌کنید، باید چرخ‌های جلو خودرو را از زمین بلند کنید. هنگام یدک‌کشی خودروهای چهارچرخ متحرک (4MOTION) همیشه به اقدامات احتیاطی مربوطه توجه کنید.

## یدک‌کشی با یدک‌کش

اگر هنگام یدک‌کشی نیاز به بلند کردن یکی از محورها باشد، بسته به ترکیب‌های مختلف جعبه‌دنده/سیستم محرک، تنها می‌توان بر روی محوره‌ای زیر عمل کرد:

### دیفرانسیل جلو

گیربکس دستی محور جلو یا عقب  
گیربکس دو کلاچه DSG® محور جلو

## هشدار

هنگام یدک‌کشی خودرو، وضعیت رانندگی و عملکرد ترمز به طور قابل توجهی تغییر خواهد کرد.

## هشدار

هرگز خودرویی را با باتری ۱۲ ولت خالی یدک نکشید.

- هرگز درحین یدک‌کشی دکمه استارت را در حالت OFF قرار ندهید. در غیر این صورت، قفل مکانیکی ستون فرمان یا قفل الکترونیکی ستون فرمان ممکن است به‌طور ناگهانی قفل شود و خودرو قادر به هدایت نباشد. این ممکن است باعث بروز حادثه، آسیب جدی و از دست دادن کنترل خودرو شود.
- اگر در حین یدک‌کشی برق خودرو قطع شد، فوراً فرآیند یدک‌کشی را قطع کرده و از متخصص کمک بگیرید.

## هشدار

محکم کردن نامناسب طناب بکسل یا میله بکسل در هنگام یدک‌کشی ممکن است منجر به آسیب جدی به خودرو و افزایش خطر حادثه شود.

- طناب یا میله بکسل را تنها به نقاط تعیین شده روی خودرو برای یدک‌کشی متصل کنید.
- طناب یا میله بکسل را به محور یا قطعات شاسی متصل نکنید.
- به دنبال پشتیبانی حرفه‌ای باشید و در صورت لزوم، خودرو را روی یدک‌کش قرار دهید و حمل کنید.

## نکته

یدک‌کشی با میله بکسل یا طناب بکسل ممکن است به خودرو آسیب برساند.

- خودرو را با احتیاط با میله بکسل یا طناب بکسل بکشید.
- در صورت امکان، خودروی متوقف شده را با یدک‌کش حرفه‌ای بکسل کنید.

## این خودرو چه زمانی نباید به وسیله یدک‌کشی یا باتری به باتری راه‌اندازی شود؟

یدک‌کشی خودرو در شرایط زیر مجاز نیست:

- گیربکس خودرو آسیب دیده یا فاقد روغنکاری باشد.
- بسته به تجهیزات خودرو، باتری ۱۲ ولتی خودرو تخلیه شده باشد. در خودروهای مجهز به سیستم ورود و خروج بدون سوئیچ، سیستم فرمان قفل خواهد شد و ترمز پارک برقی و قفل الکترونیکی ستون فرمان را نمی‌توان غیرفعال کرد.
- مسافت یدک‌کشی از ۵۰ کیلومتر بیشتر باشد.
- پس از وقوع حادثه، که نمی‌توان مطمئن بود که چرخ‌ها به راحتی حرکت می‌کنند یا اینکه سیستم فرمان به درستی کار می‌کند یا خیر.
- در حالی که چرخ‌ها به‌طور معمول در حال چرخش هستند، به دلیل یکی از موارد فوق نمی‌توان خودرو را یدک‌کشی کرد، باید از کارشناسان کمک خواسته شود و در صورت لزوم، یک یدک‌کش خودرو را حمل کند.

## خودروی یدک کشیده شده (مربوط به خودروی عقب)

- بسته به مدل خودرو، دکمه استارت باید در حالت ON قرار گیرد تا قفل ستون فرمان الکترونیکی غیرفعال بماند و چراغ‌های راهنما، بوق و برف‌پاک‌کن/شیشه‌شوی شیشه جلو باید فعال باشند.
- از آنجایی که ممکن است فرمان برقی عمل نکند، راننده باید برای چرخاندن فرمان نیروی بیشتری نسبت به حالت عادی اعمال کند.
- از آنجا که بوستر ترمز تنها زمانی که موتور در حال کار است عمل می‌کند، ممکن است راننده برای فشردن پدال ترمز نیاز به اعمال نیروی بیشتری نسبت به حالت عادی داشته باشد. مراقب باشید که به خودروی یدک‌کش نزدیک نشوید.
- ترمز پارک برقی را غیرفعال کنید.
- مطمئن شوید که طناب یدک‌کشی همیشه کشیده باشد.
- اهرم دنده را در وضعیت خلاص (N) قرار دهید.

## دستورالعمل‌های یدک‌کشی

به ابتدای بخش در صفحه ۲۲۴ مراجعه کنید

### آماده‌سازی

- تنها طناب بکسل یا میله بکسل را به قلاب بکسل تعیین شده وصل کنید ← صفحه ۲۲۴.
- دقت کنید که طناب بکسل بیچ نخورد. در غیر این صورت، قلاب بکسل ممکن است در حین یدک‌کشی شل شود.
- دکمه استارت را در هر دو خودرو در حالت ON قرار داده و چراغ‌های خطر را روشن کنید. سایر مقررات قابل اجرا را نیز رعایت کنید.
- دستورالعمل‌های مربوط به یدک‌کشی در کتابچه راهنمای خودروی دیگر را رعایت کنید.

### یدک‌کش (مربوط به خودروی جلو)

- خودرو تنها زمانی می‌تواند به‌درستی حرکت کند که طناب یدک‌کشی کشیده شده باشد.
- در هنگام شتاب‌گیری با احتیاط عمل کنید، پدال گاز را به آرامی فشار دهید و از ترمز ناگهانی و چرخش‌های تند خودداری کنید.
- زودتر ترمز کنید و پدال ترمز را به آرامی فشار دهید.
- اگر خودروی یدک‌کش (خودروی جلو) مجهز به جعبه دنده دستی باشد:
- زمانی که شروع به حرکت می‌کنید، پدال کلاچ را به آرامی بالا بیاورید.

## نصب قلاب بکسل عقب

به ابتدای بخش در صفحه ۲۲۴ مراجعه کنید

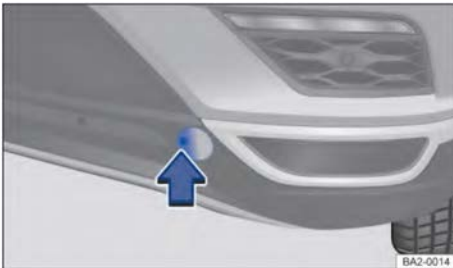

تصویر ۱۷۲ سمت راست بالای سپر عقب: درپوش را بردارید



تصویر ۱۷۳ سمت راست بالای سپر عقب: قلاب بکسل را بیچانید



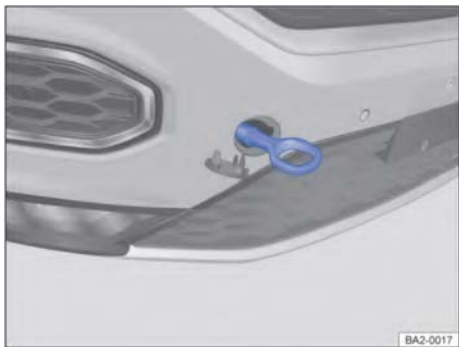

تصویر ۱۷۵ سمت راست بالای سپر جلو: قلاب بکسل را بپیچانید

قلاب بکسل باید همیشه همراه خودرو باشد. به اطلاعات مربوط به یدک‌کشی ← صفحه ۲۲۵ توجه کنید.

#### نصب قلاب بکسل جلو

قلاب بکسل را از کیت ابزار خودرو در محفظه بار ← صفحه ۲۱۶ بردارید.

قسمت سمت چپ درپوش ← تصویر ۱۷۴ (در جهت فلش) را فشار دهید تا بست‌های روی درپوش باز شود.

درپوش را باز کنید و اجازه دهید روی خودرو آویزان شود.

قلاب بکسل را در خلاف جهت عقربه‌های ساعت در نگهدارنده آن بپیچانید تا محکم شود ← تصویر ۱۷۵ ← با استفاده از ابزار مناسب، قلاب بکسل را به طور کامل و محکم در نگهدارنده آن پیچ کنید.

پس از اتمام فرآیند یدک‌کشی، قلاب بکسل را در جهت عقربه‌های ساعت بپیچانید تا باز شود.

درپوش را در شیار مربوطه وارد کرده و آن را فشار دهید تا در جای خود قرار گیرد.

قلاب بکسل را در صورت لزوم تمیز کنید و آن را دوباره در کیت ابزار خودرو در محفظه بار قرار دهید.

#### نکته

- قلاب بکسل باید به‌صورت محکم و مطمئن در پایه شیاردار پیچ شود، در غیر این صورت، هنگام یدک‌کشی یا کشیده شدن خودرو، قلاب بکسل ممکن است به سوراخ شیاردار آسیب برساند.

قلاب بکسل باید همیشه همراه خودرو باشد. به اطلاعات مربوط به یدک‌کشی ← صفحه ۲۲۴ توجه کنید.

#### نصب قلاب بکسل عقب

قلاب بکسل را از کیت ابزار خودرو در محفظه بار ← صفحه ۲۱۶ بردارید.

قسمت سمت چپ درپوش ← تصویر ۱۷۲ (در جهت فلش) را فشار دهید تا بست‌های روی درپوش باز شود.

درپوش را باز کنید و اجازه دهید روی خودرو آویزان شود.

قلاب بکسل را در خلاف جهت عقربه‌های ساعت در نگهدارنده آن بپیچانید تا محکم شود ← تصویر ۱۷۳ ← با استفاده از ابزار مناسب، قلاب بکسل را به طور کامل و محکم در نگهدارنده آن پیچ کنید.

پس از اتمام فرآیند یدک‌کشی، قلاب بکسل را در جهت عقربه‌های ساعت بپیچانید تا باز شود.

درپوش را در شیار مربوطه وارد کرده و آن را فشار دهید تا در جای خود قرار گیرد.

قلاب بکسل را در صورت لزوم تمیز کنید و آن را دوباره در کیت ابزار خودرو در محفظه بار قرار دهید.

#### نکته

قلاب بکسل همیشه باید به‌صورت محکم و مطمئن به پایه پیچ شود، در غیر این صورت، هنگام یدک‌کشی یا کشیده شدن خودرو، قلاب بکسل ممکن است به پایه آسیب برساند.

#### نصب قلاب بکسل جلو (مدل ۱)

بسته به مدل خودرو، ممکن است متفاوت باشد.

📖 به ابتدای بخش در صفحه ۲۲۴ مراجعه کنید ⚠️



تصویر ۱۷۴ سمت راست بالای سپر جلو: درپوش را بردارید



## نصب قلاب بکسل جلو (مدل ۲)

بسته به مدل خودرو، ممکن است متفاوت باشد.

📖 به ابتدای بخش در صفحه ۲۲۴ مراجعه کنید ⚠️🔊

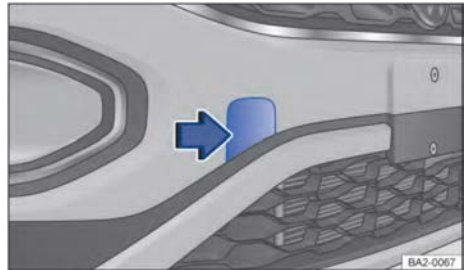

تصویر ۱۷۶ سمت راست بالای سپر جلو: درپوش را بردارید

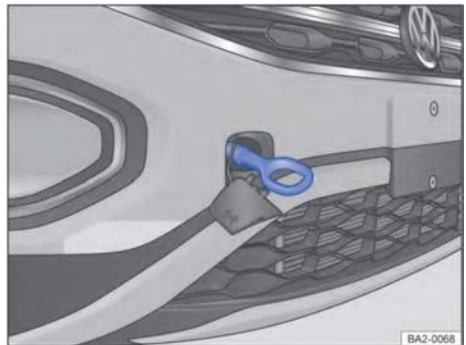

تصویر ۱۷۷ سمت راست بالای سپر جلو: قلاب بکسل را بپیچانید

قلاب بکسل باید همیشه همراه خودرو باشد. به اطلاعات مربوط به یدک‌کشی ← صفحه ۲۲۴ توجه کنید.

## نصب قلاب بکسل جلو

- قلاب بکسل را از کیت ابزار خودرو در محفظه بار ← صفحه ۲۱۶ بردارید.
- قسمت سمت چپ درپوش ← تصویر ۱۷۴ (در جهت فلش) را فشار دهید تا بست‌های روی درپوش باز شود.
- درپوش را باز کنید و اجازه دهید روی خودرو آویزان شود.
- قلاب بکسل را در خلاف جهت عقربه‌های ساعت در نگهدارنده آن بپیچانید تا محکم شود ← تصویر ۱۷۵
- ⚠️ با استفاده از ابزار مناسب، قلاب بکسل را به طور کامل و محکم در نگهدارنده آن پیچ کنید.
- پس از اتمام فرآیند یدک‌کشی، قلاب بکسل را در جهت عقربه‌های ساعت بپیچانید تا باز شود.
- درپوش را در شیار مربوطه وارد کرده و آن را فشار دهید تا در جای خود قرار گیرد.

- قلاب بکسل را در صورت لزوم تمیز کنید و آن را دوباره در کیت ابزار خودرو در محفظه بار قرار دهید.

## نکته

- قلاب بکسل باید به‌صورت محکم و مطمئن در پایه شیاردار پیچ شود، در غیر این صورت، هنگام یدک‌کشی یا کشیده شدن خودرو، قلاب بکسل ممکن است به سوراخ شیاردار آسیب برساند.

## بررسی و افزودن

### در محفظه موتور

#### نکات ایمنی برای کار در محفظه موتور

محفظة موتور جلوی هر وسیله نقلیه‌ای منطقه پرخطری است! اگر با رویه‌های عملیاتی و مقررات ایمنی آشنا نیستید و تجهیزات، ابزار و روغن خودرو مناسب ندارید، سعی نکنید کاری در محفظه موتور جلو خودرو انجام دهید. عملکرد نامناسب ممکن است باعث تلفات جدی شود ← ⚠️. اگر مطمئن نیستید، لطفاً از نمایندگی مجاز شرکت بخواهید که به آن رسیدگی کند.

قبل از کار کردن در محفظه موتور، خودرو باید در زمینی هموار و ثابت پارک شود.

#### هشدار ⚠️

حرکت تصادفی خودرو به دلیل سهل‌انگاری ممکن است منجر به آسیب جدی شود!

- اگر زیر خودرو کار می‌کنید، باید بیشتر مراقب باشید! برای جلوگیری از حرکت خودرو باید اقدامات مناسب انجام شود. اگر قصد دارید هنگامی که چرخ‌های خودرو بر روی زمین است در زیر خودرو کار کنید، خودرو باید روی زمین هموار قرار گرفته باشد، چرخ‌ها باید ثابت شده باشند و کلید خودرو باید از سوئیچ استارت خارج شده باشد.
- اگر مجبورید زیر خودرو کار کنید، باید بیشتر مراقب باشید! قبل از کار، خودرو باید توسط یک تکیه‌گاه مناسب پشتیبانی شود. توجه داشته باشید که چک ممکن است نتواند به طور قابل اعتماد خودرو را پشتیبانی کند، بنابراین مراقب باشید تا از بروز حادثه جلوگیری کنید.
- سیستم استارت-توقف خودکار موتور باید خاموش شود.

#### هشدار ⚠️

محفظة موتور جلوی هر وسیله نقلیه‌ای منطقه پرخطری است! مراقب باشید که باعث صدمات جدی یا مرگ نشوید!

- هنگام انجام هر عملیاتی در محفظه موتور جلو، باید بسیار محتاط باشید و دقت کنید و باید به شدت از مقررات عملیات ایمنی پیروی کنید. هرگز ریسک نکنید.

- تا زمانی که با روش کار آشنایی ندارید، هیچ عملیاتی را در محفظه موتور جلو انجام ندهید. اگر مطمئن نیستید، باید از نماینده مجاز شرکت بخواهید که آن را رسیدگی کند. عملکرد نامناسب ممکن است باعث صدمات جدی یا مرگ شود.
- اگر خارج شدن بخار یا مایع خنک‌کننده از محفظه موتور دیده می‌شود، از باز و بسته کردن درب محفظه موتور خودداری کنید. مراقب بخار داغ یا مایع خنک‌کننده که ممکن است باعث سوختگی شود، باشید. فقط زمانی درب موتور جلو را باز کنید که دیگر خارج شدن بخار یا مایع خنک‌کننده‌ای دیده نشود.
- قبل از باز کردن درب محفظه موتور جلو، مطمئن شوید که موتور خنک شده باشد.
- تماس با قطعات داغ اجزای موتور یا سیستم اگزوز ممکن است باعث سوختگی پوست شود.
- زمانی که موتور خنک شد، قبل از باز کردن درب موتور به نکات زیر توجه کنید:
  - ترمز پارک برقی را فعال کنید و اهرم دنده را در موقعیت P یا خلاص (N) قرار دهید.
  - کلید خودرو را از سوئیچ استارت خارج کرده و آن را به اندازه کافی دور از خودرو قرار دهید تا از روشن شدن تصادفی خودرو جلوگیری کنید، به خصوص برای خودروهای مجهز به سیستم ورود و خروج بدون سوئیچ.
  - همیشه کودکان را از محفظه موتور دور نگه دارید و هرگز خودرو را بدون نظارت رها نکنید.
- هنگامی که موتور بسیار داغ می‌شود، سیستم خنک‌کننده تحت فشار بالا قرار می‌گیرد. هرگز در هنگام داغ بودن موتور، درپوش مخزن انبساط مایع خنک‌کننده را باز نکنید. در غیر این صورت، مایع خنک‌کننده ممکن است به بیرون پاشیده شود و باعث سوختگی شدید و سایر آسیب‌ها شود.
- به آرامی و با احتیاط بسیار درپوش مخزن انبساط مایع خنک‌کننده را در خلاف جهت عقربه‌های ساعت بچرخانید و در عین حال کمی روی درپوش فشار وارد کنید.
- حتماً از یک پارچه بزرگ و ضخیم استفاده کنید تا از صورت، دست‌ها و بازوهای خود در برابر مایع خنک‌کننده داغ یا بخار محافظت کنید.
- هنگام افزودن روغن خودرو، مراقب باشید که روغن به داخل محفظه موتور یا روی سیستم اگزوز نریزد تا از خطر آتش‌سوزی جلوگیری شود!

### هشدار ⚠️

ولتاژ بالای سیستم الکتریکی خودرو می‌تواند باعث شوک الکتریکی، سوختگی، یا حتی برق‌گرفتگی کشنده شود!

- مراقب باشید از اتصال کوتاه در سیستم الکتریکی جلوگیری کنید. در غیر این صورت، باتری ۱۲ ولت خودرو ممکن است منفجر شود.
- برای جلوگیری از برق‌گرفتگی یا جراحت، اقدامات احتیاطی زیر باید در هنگام روشن شدن یا کارکرد موتور رعایت شود:
  - به سیم‌های ولتاژ بالای سیستم جرقه دست نزنید.
  - به کابل‌ها و سوکت‌های چراغ تخلیه گاز دست نزنید.

### هشدار ⚠️

اجزای متحرک در محفظه موتور جلو می‌توانند به شدت به فردی که در حال کار بر روی محفظه موتور است، آسیب برسانند!

- هرگز به فن رادیاتور یا اطراف فن رادیاتور دست نزنید. چرخش پره‌های فن می‌تواند باعث آسیب جدی به فردی که در حال کار بر روی محفظه موتور است، شود. این فن به‌طور اتوماتیک و با کنترل دما فعال می‌شود و حتی ممکن است زمانی که سوئیچ استارت در حالت OFF قرار می‌گیرد و کلید خودرو از آن خارج می‌شود، به‌طور ناگهانی روشن شود.
- اگر نیاز به انجام کار در حین استارت یا زمانی که موتور در حال کار است، می‌باشد، اجزای چرخان، (مانند پولی‌های V شکل، ژنراتور و فن رادیاتور) و دستگاه‌های جرقه‌زن با ولتاژ بالا می‌توانند خطرناک باشند. همیشه باید با احتیاط کامل عمل کنید.
- مراقب باشید که اعضای بدن، جواهرات، کراوات، لباس‌های گشاد و موهای بلند در معرض پیچیدن در اجزای چرخان قرار نگیرند. قبل از شروع کار جواهرات و کراوات‌ها را در بیابورید، موهای بلند خود را بالا ببندید و لباس‌های گشاد را جمع کنید تا از گیر کردن آن‌ها در اجزای چرخان جلوگیری شود.
- با احتیاط کامل عمل کنید و هرگز با بی‌احتیاطی پدال گاز را فشار ندهید. حتی اگر ترمز پارک برقی فعال باشد هم خودرو ممکن است حرکت کند.

- هیچ چیز مانند پارچه یا ابزار را در محفظه موتور جلو جا نگذارید. اشیاء باقی مانده ممکن است باعث اختلال در عملکرد، آسیب رساندن به موتور و حتی ممکن است باعث آتش‌سوزی شوند.

### هشدار ⚠️

- مواد عایق حرارتی و صوتی اضافی (مانند پوشش‌های محفظه موتور) می‌توانند بر عملکرد موتور تأثیر بگذارند، باعث آتش‌سوزی شوند و منجر به آسیب‌های شدید شوند.
- هرگز موتور را با روکش یا عایق نپوشانید.

### هشدار ⚠️

مایعات خودرو و برخی مواد در محفظه موتور جلو بسیار اشتعال‌زا هستند. مراقب باشید تا از وقوع آتش‌سوزی و حوادث جلوگیری کنید!

- هرگز در نزدیکی محفظه موتور جلو سیگار نکشید.
- هرگز در نزدیکی شعله‌های باز یا جرقه‌های الکتریکی کار نکنید.
- هرگز مایعات را روی موتور نریزید. مایعات ریخته شده بر روی قطعات داغ موتور ممکن است باعث آتش‌سوزی شده و منجر به آسیب شوند.
- هنگام کار بر روی سیستم سوخت‌رسانی یا تجهیزات برقی باید موارد زیر را رعایت کنید:
  - باتری ۱۲ ولت خودرو باید جدا شود. هنگام جدا کردن باتری ۱۲ ولتی خودرو مطمئن شوید که قفل خودرو باز باشد، در غیر این صورت سیستم هشدار ضد سرقت فعال خواهد شد.
  - هرگز در نزدیکی دستگاه‌های گرمایشی، گرم کننده‌ها یا دیگر شعله‌های باز کار نکنید.
  - همیشه یک کپسول آتش‌نشانی با عملکرد مناسب و بازرسی شده در نزدیکی خود داشته باشید.

### نکته !

هنگام افزودن یا تعویض روغن، مطمئن شوید که روغن مناسب به‌طور صحیح به درگاه پرکن وارد شود. استفاده از روغن نامناسب می‌تواند منجر به نقص‌های جدی عملکردی و آسیب به موتور شود.

## باز و بسته کردن درب موتور

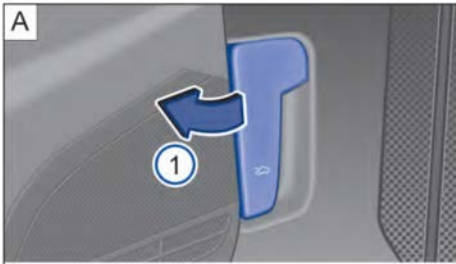

تصویر ۱۷۸ A در جلوی پای راننده: دستگیره باز کردن قفل درب موتور، B بالای جلو پنجره رادیاتور: اهرم باز کردن قفل درب موتور

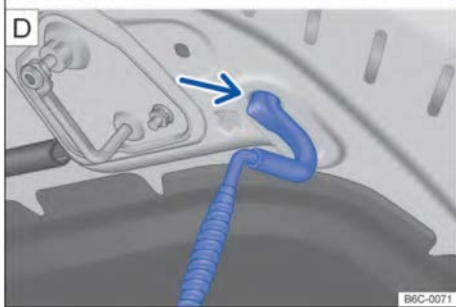
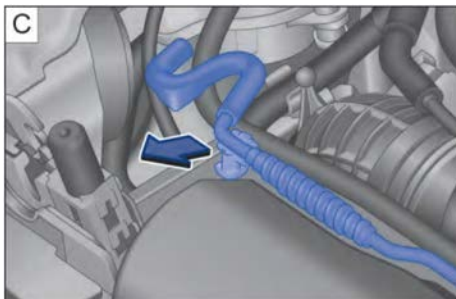

تصویر ۱۷۹ C داخل محفظه موتور: میله نگهدارنده درب موتور قرار گرفته بر روی یک پایه، D روی درب موتور: پایه میله نگهدارنده درب موتور

مایعاتی که از خودرو نشت می‌کنند برای محیط زیست مضر هستند. بنابراین، به‌طور منظم سطح زیر خودرو را بررسی کنید. اگر لکه‌های روغن روی زمین مشاهده کردید، خودرو را برای بررسی به یک نمایندگی مجاز ببرید. مایعات نشت کرده را به‌طور صحیح و ایمن دفع کنید.

## آمادگی برای قبل از کار در محفظه موتور

### فهرست بررسی

- قبل از انجام هرکاری در محفظه موتور جلو، حتماً عملیات زیر را به ترتیب انجام دهید ← ⚠:
- ✓ خودرو را بر روی سطحی هموار و ثابت پارک کنید.
  - ✓ پدال ترمز را فشار دهید تا خودرو متوقف شود.
  - ✓ ترمز پارک برقی را فعال کنید ← صفحه ۱۷۶.
  - ✓ اهرم دنده را در حالت خلاص قرار دهید ← صفحه ۱۳۱ یا اهرم دنده را در موقعیت P ← صفحه ۱۳۱ قرار دهید.
  - ✓ موتور را خاموش کنید و کلید را از سوئیچ استارت خارج کنید ← صفحه ۱۲۵.
  - ✓ اجازه دهید موتور به اندازه کافی خنک شود.
  - ✓ کودکان و افراد غیر مجاز را از محفظه موتور دور نگه دارید.
  - ✓ مطمئن شوید که خودرو نمی‌تواند به‌طور تصادفی حرکت کند.

### ⚠ هشدار

- اهمیت فهرست بررسی فوق را نادیده نگیرید، در غیر این صورت ممکن است باعث بروز حادثه و جراحت شود.
- حتماً موارد بالا و مراحل ایمنی را به شدت رعایت کنید.

## نکته

- برای جلوگیری از آسیب رسیدن به درب موتور و بازوهای برف پاک‌کن، درب موتور را تنها زمانی باز کنید که برف پاک‌کن‌ها بر روی شیشه جلو قرار داشته باشند.
- قبل از شروع به رانندگی، مطمئن شوید که بازوهای برف پاک‌کن روی شیشه جلو قرار گرفته باشند.

## نمایش باز بودن درب موتور در صفحه کیلومتر

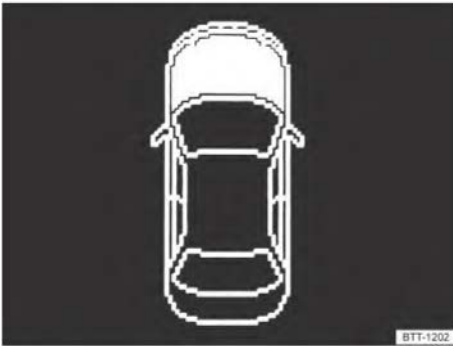

تصویر ۱۸۰ صفحه کیلومتر: درب موتور باز است یا به درستی بسته نشده است

این تصویر در صفحه کیلومتر ← تصویر ۱۸۰ نشان می‌دهد که درب موتور بسته نشده یا به درستی بسته نشده است.

**به رانندگی ادامه ندهید!** در صورت لزوم، درب موتور را دوباره بلند کرده و دوباره ببندید.

این صفحه حتی زمانی که دکمه استارت در حالت OFF قرار دارد، قابل مشاهده است و چند ثانیه پس از بسته شدن درب‌ها و قفل شدن خودرو ناپدید می‌شود.

## هشدار

نادیده گرفتن تصاویر هشداردهنده نمایش داده شده بر روی نمایشگر ممکن است منجر به نقص خودرو، بروز حادثه یا صدمات جدی در ترافیک جاده شود.

- تصاویر و نمادهای هشداردهنده را نادیده نگیرید.
- در صورت اعلام هشدار، در اسرع وقت و با رعایت ایمنی توقف کنید.

بسته به مدل صفحه کیلومتر، علائم و تصاویر نمایش داده شده ممکن است متفاوت باشند.

## باز کردن درب موتور

- قبل از باز کردن درب موتور، مطمئن شوید که بازوهای برف پاک‌کن شیشه جلو به شیشه چسبیده باشند ← **1**.
- درب راننده را باز کنید، سپس دستگیره آزاد کردن درب موتور (که با نماد **2** مشخص شده) را در جهت فلش بکشید ← تصویر **A** ۱۷۸. به دلیل مکانیسم فنی آن درب موتور کمی باز می‌شود ← **3**.
- برای باز کردن کامل درب موتور، درب موتور را کمی بلند کنید و همزمان اهرم باز کردن قفل را در جهت فلش فشار دهید ← تصویر **B** ۱۷۸.
- میله نگهدارنده درب موتور را در جهت فلش از پایه آن خارج کنید ← تصویر **C** ۱۷۹، سپس آن را در دهانه روی درب موتور قرار دهید ← تصویر **D** ۱۷۹.

## بستن درب موتور

- درب موتور را کمی بلند کنید ← **4**.
- میله نگهدارنده درب موتور را از پایه جدا کنید ← تصویر **D** ۱۷۹ و آن را در پایه نگهدارنده قرار دهید ← تصویر **C** ۱۷۹.
- اجازه دهید درب موتور از فاصله حدود ۲۰ سانتی‌متری آزادانه به درون قفل خود بیفتد، نیازی به فشار بیشتر نیست!

اگر درب موتور محکم بسته نشده باشد، باید درب را دوباره بلند کنید و سپس آن را محکم ببندید.

اگر درب موتور به درستی بسته شده باشد، باید همسطح با قطعات بدنه اطراف خود قرار گیرد و نماد باز بودن درب موتور دیگر در صفحه کیلومتر نشان داده نشود ← صفحه ۲۳۲.

## هشدار

اگر درب موتور به درستی بسته نشده باشد، ممکن است در حین رانندگی ناگهان باز شود و دید رو به جلو را مسدود کند که می‌تواند منجر به بروز حادثه و آسیب جدی شود.

- هر بار بعد از بستن درب موتور، بررسی کنید که آیا قفل در پایه قفل به درستی جا افتاده است یا نه. درب موتور جلو باید همسطح با قطعات بدنه اطراف خود قرار گیرد.
- اگر هنگام رانندگی متوجه شدید که درب موتور به درستی بسته نشده است، در اسرع وقت توقف کنید و درب موتور را دوباره ببندید.
- تنها زمانی که کسی یا چیزی در محدوده بسته شدن درب موتور قرار ندارد، درب موتور را باز یا بسته کنید.

## مایعات و قطعات مصرفی خودرو

تمامی مایعات و قطعات مصرفی خودرو (مانند لاستیک‌ها، مایع خنک‌کننده و باتری خودرو) به‌طور مداوم در حال توسعه هستند. بنابراین، توصیه می‌شود که مایعات و قطعات مصرفی خودرو توسط نمایندگان مجاز شرکت تعویض شوند، زیرا آن‌ها از آخرین تحولات در این محصولات مطلع هستند.

مایعات نشت کرده خودرو می‌توانند باعث آلودگی محیط زیست شوند! مایعات نشت کرده باید در ظروف مناسب جمع‌آوری شده و مطابق با مقررات حفاظت از محیط زیست به درستی دفع شوند.

## بررسی و اضافه کردن مایع شیشه‌شوی شیشه جلو



تصویر ۱۸۱ در محفظه موتور: درپوش مخزن مایع شیشه‌شوی شیشه جلو

سطح مایع شیشه‌شوی شیشه جلو باید به‌طور مرتب بررسی شود و در صورت لزوم به آن اضافه شود. مخزن مایع شیشه‌شوی شیشه جلو دارای یک فیلتر در دهانه پرکن آن است. این فیلتر در هنگام اضافه کردن مایع شیشه‌شوی، ذرات آلودگی بزرگ را جدا می‌کند تا از ورود آن‌ها به نازل‌های شیشه‌شوی جلوگیری کند. فیلتر را می‌توان جدا کرد و تمیز کرد. اگر فیلتر آسیب دیده یا فیلتری در هنگام اضافه کردن مایع شیشه‌شوی وجود نداشته باشد، کثیفی ممکن است وارد سیستم شده و نازل‌های شیشه‌شوی را مسدود کند.

- درب موتور را باز کنید ⚠️ ← صفحه ۲۳۱.
- مخزن مایع شیشه‌شوی را می‌توان با علامت  روی درپوش مخزن شناسایی کرد ← تصویر ۱۸۱.
- بررسی کنید که آیا مایع شیشه‌شوی شیشه جلو به اندازه کافی در مخزن وجود دارد یا خیر.
- هنگام اضافه کردن مایع شیشه‌شوی مطمئن شوید که از مایع جدیدی که مطابق با مشخصات شرکت است استفاده کنید ← صفحه ۲۳۴.
- در هوای سرد، همچنین باید ضدیخ مخصوص اضافه کنید تا از یخ زدن مایع شیشه‌شوی جلوگیری شود ← ⚠️.

بسته به تجهیزات، ظرفیت مخزن مایع شیشه‌شوی شیشه جلو در این خودرو حدود ۳ تا ۷/۵ لیتر است.

## ⚠️ هشدار

استفاده نادرست از مایعات و قطعات مصرفی خودرو، یا استفاده از مایعات و قطعات مصرفی نامناسب، می‌تواند باعث حوادثی شود که منجر به جراحات شدید، سوختگی یا مسمومیت شود!

- مایعات خودرو باید در ظروف مهر و موم شده اصلی نگهداری شوند.
- هرگز مایعات خودرو را در ظروف خالی غذا، بطری یا سایر ظروف غیر اصل نگهداری نکنید تا دچار سردرگمی و مسمومیت نشوید!
- مراقب باشید از تماس کودکان با مایعات و قطعات مصرفی خودرو جلوگیری کنید.
- حتماً قبل از استفاده دستورالعمل‌ها و هشدارهای روی ظرف بسته‌بندی مایعات خودرو را به دقت بخوانید و دنبال کنید.
- مایعات خودرو و قطعات مصرفی که بخار مضر آزاد می‌کنند باید در فضای باز یا مکان‌هایی با تهویه مناسب استفاده شوند.
- برای نگهداری از خودرو از سوخت، تریپتین، روغن موتور، تینر یا سایر مایعات فرار استفاده نکنید، زیرا مواد فوق سمی و بسیار اشتعال‌زا هستند و به‌راحتی می‌توانند باعث آتش‌سوزی و انفجار شوند.

## ! نکته

- تنها مایعات خودرویی که برای خودروی شما مناسب است را اضافه کنید! مایعات باید بر اساس عملکرد سیستم اضافه شوند؛ استفاده از مایعات نامناسب می‌تواند باعث نقص‌های جدی و آسیب به موتور شود.
- نصب تجهیزات اختیاری و سایر لوازم جانبی در مقابل دریچه ورودی هوا می‌تواند اثر خنک‌کنندگی مایع خنک‌کننده را کاهش دهد. در این صورت، در دماهای بالا و بار زیاد، موتور ممکن است بیش از حد گرم شود!

## مشخصات مایع شیشه‌شوی شیشه جلو

این خودرو با مایع شیشه‌شوی شیشه جلو مطابق با استاندارد (نقطه انجماد حدود ۱۷- درجه سانتیگراد) در زمان تولید پر شده است. اگر خودرو در فصل‌های سرد یا در مناطق بسیار سرد استفاده می‌شود، باید کارایی ضد یخ مایع شیشه‌شوی افزایش یابد. در این صورت باید آن را با مایع شیشه‌شوی مخصوص زمستان که توسط شرکت توصیه شده تعویض کنید تا از یخ زدن مایع شیشه‌شوی جلوگیری شود ← ⚠️

اگر خودرو در تابستان و مناطق گرم استفاده می‌شود، برای افزایش کارایی، توصیه می‌شود از مایع شیشه‌شوی شیشه جلو مخصوص تابستان (نقطه انجماد حدود ۸- درجه سانتیگراد) و توصیه شده توسط شرکت استفاده کنید. در صورتی‌که هنوز مایع شیشه‌شوی زمستانی در مخزن باقی مانده است، غلظت مایع شیشه‌شوی را می‌توان با افزودن مقدار مناسبی آب تمیز (آب غیر مقطر) کاهش داد.

از آنجایی که آب تمیز (نه آب مقطر) نمی‌تواند شیشه جلو را به طور کامل تمیز کند، لطفاً با توجه به دمای پایین محیط فعلی در منطقه استفاده خودرو، مایع شیشه‌شوی اصل توصیه شده توسط شرکت را انتخاب کنید. حتماً مایع شیشه‌شوی را با غلظت مناسب طبق دستورالعمل‌های موجود بر روی بسته‌بندی مایع شیشه‌شوی آماده کنید ← Ⓜ️

### ⚠️ هشدار

سایر افزودنی‌های نامناسب را با مایع شیشه‌شوی مخلوط نکنید، در غیر این صورت ممکن است یک لایه روغن روی شیشه جلو ایجاد شود و دید جلو را تحت تأثیر قرار دهد.

- توصیه می‌شود از مایع شیشه‌شوی اصلی توصیه شده توسط شرکت استفاده کنید.
- فقط در صورت لزوم ضدیخ مناسب را به مایع شیشه‌شوی اضافه کنید.

### ! نکته

- هرگز مایع پاک‌کننده توصیه شده توسط شرکت را با سایر پاک‌کننده‌ها مخلوط نکنید، زیرا ممکن است باعث تجزیه اجزای پاک‌کننده شده و نازل‌های شیشه‌شوی شیشه جلو را مسدود کند.
- هنگام اضافه کردن مایع شیشه‌شوی، مراقب باشید که آن را با سایر روغن‌های خودرو مخلوط نکنید، در غیر این صورت ممکن است باعث نقص عملکرد و نقص جدی شود.

## روغن موتور

### 📖 مقدمه‌ای بر موضوع

- این فصل شامل اطلاعاتی در مورد موضوعات زیر است:
- مشخصات روغن موتور ۲۳۵
  - تعویض روغن موتور ۲۳۵
  - میزان مصرف روغن موتور ۲۳۶
  - بررسی سطح روغن موتور و افزودن روغن موتور ۲۳۶
  - عیب‌یابی ۲۳۸

کیفیت روغن موتور نه تنها باید با الزامات موتور و سیستم تصفیه گازهای خروجی مطابقت داشته باشد، بلکه باید با کیفیت سوخت نیز سازگار باشد. در حین کارکرد موتور، روغن موتور همیشه با بقایای سوخت و سوخت در تماس است که این امر فرآیند کهنه شدن روغن را سرعت می‌بخشد. استفاده از روغن موتوری با مشخصات صحیح برای عملکرد و طول عمر موتور بسیار حیاتی است. در زمان تحویل، موتور این خودرو با روغن مخصوص ویسکوزیته مرکب با کیفیت بالا پر شده است که به جز در شرایط آب و هوایی بسیار سرد، می‌توان آن را در تمام طول سال استفاده کرد.

مانند سایر بخش‌های خودرو، روغن موتور نیز به‌طور مداوم در حال تکامل است. نمایندگان مجاز شرکت از آخرین پیشرفت‌ها در زمینه مایعات خودرو و اطلاعات فنی آگاه هستند. توصیه می‌شود که روغن موتور توسط نمایندگان مجاز شرکت تعویض شود.

برای اطلاعات در مورد چراغ‌های هشدار و نشانگرهای روشن شده، لطفاً به بخش عیب‌یابی در انتهای این بخش مراجعه کنید ← صفحه ۲۳۸.

### ⚠️ هشدار

- استفاده و تماس نادرست با روغن موتور ممکن است باعث سوختگی و آسیب شود!
- در حین کار حتماً از عینک محافظ استفاده کنید.
  - روغن موتور ماده‌ای سمی است و باید در مکان امن و دور از دسترس کودکان نگهداری شود!
  - روغن موتور باید در ظرف اصلی مهر و موم شده نگهداری شود، و روغن مصرف شده نیز قبل از دفع باید در ظرف اصلی در بسته نگهداری شود.
  - از نگهداری روغن موتور در ظروف خالی مواد غذایی، بطری‌ها یا سایر ظروف غیر اصل خودداری کنید تا از اشتباه و مسمومیت جلوگیری شود!
  - تماس داشتن مکرر با روغن موتور ممکن است به پوست آسیب برساند. پس از تماس با روغن، پوست را به خوبی با آب و صابون بشویید.



• دمای روغن موتور هنگام کارکرد موتور بسیار بالاست، مراقب باشید تا دچار سوختگی نشوید. قبل از کار، اجازه دهید موتور به اندازه کافی خنک شود.

روغن موتور به محیط زیست آسیب می‌زند. بنابراین، برای جلوگیری از آلودگی محیط زیست، باید مایعات نشت کرده خودرو را به درستی جمع‌آوری و دفع کنید.

• دمای روغن موتور هنگام کارکرد موتور بسیار بالاست، مراقب باشید تا دچار سوختگی نشوید. قبل از کار، اجازه دهید موتور به اندازه کافی خنک شود.

روغن موتور به محیط زیست آسیب می‌زند. بنابراین، برای جلوگیری از آلودگی محیط زیست، باید مایعات نشت کرده خودرو را به درستی جمع‌آوری و دفع کنید.

### نکته

اگر از نوع موتور خودروی خریداری شده و مشخصات روغن موتوری که می‌توان استفاده کرد، اطلاعی ندارید، لطفاً با نمایندگی مجاز شرکت مشورت کنید.

- حتماً از صحیح بودن نوع و مشخصات روغن موتور مطمئن شوید! استفاده از روغن موتور با مشخصات دیگر ممکن است به موتور آسیب برساند!

### مشخصات روغن موتور

📖 به ابتدای بخش در صفحه ۲۳۴ مراجعه کنید. ⚠️



تصویر ۱۸۲ برچسب روی درب مخزن روغن (تصویر)

اکیداً توصیه می‌شود که تنها از روغن‌های موتور مورد تأیید شرکت که مناسب موتور خودروی شماست، استفاده کنید ← ⚠️

کیفیت روغن‌های موتوری که در بازار به فروش می‌رسد بسیار متفاوت است، بنابراین در انتخاب روغن موتور باید دقت کنید.

علاوه بر انتخاب روغن موتوری که با استانداردهای موتور خودروی شما مطابقت داشته باشد، استفاده از بنزین با کیفیت بالا و بدون سرب که مطابق با استاندارد GB17930 باشد نیز ضروری است.

استانداردهای مجاز روغن موتور

نوع موتور	سرویس و نگهداری منظم (بسته به زمان رانندگی/ مسافت طی شده)	مشخصات روغن موتور مجاز ← ⚠️
موتور بنزینی	روغن موتور نوع 0W-20 مطابق با استاندارد VW 508 00	

### نکته

هیچ نوع روانکار دیگری نباید به روغن موتور اضافه شود! نقص و آسیب‌های ناشی از استفاده از روانکارهای دیگر تحت پوشش گارانتی نمی‌شود.

- شما باید از روغن موتوری که مطابق با مشخصات ذکر شده در جدول بالاست و مناسب موتور خودروی خریداری شده شماست، استفاده کنید؛ استفاده از روغن موتور با مشخصات دیگر ممکن است به موتور آسیب برساند!

### تعویض روغن موتور

📖 به ابتدای بخش در صفحه ۲۳۴ مراجعه کنید. ⚠️

حتماً روغن موتور را طبق دوره‌های مشخص شده در "جدول سرویس ادواری" به‌طور منظم تعویض کنید.

تعویض روغن و فیلتر روغن نیاز به دانش تخصصی و ابزارهای ویژه مربوطه دارد؛ بنابراین، توصیه می‌شود که نمایندگان مجاز شرکت اقدام به تعویض روغن و فیلتر روغن کنند. همین موضوع درباره دفع روغن مصرف‌شده نیز صدق می‌کند و پیشنهاد می‌شود که این کار نیز توسط نمایندگان مجاز شرکت انجام شود.

برای اطلاعات دقیق در مورد دوره سرویس روغن، لطفاً به "جدول سرویس ادواری" مراجعه کنید.

مواد افزودنی موجود در روغن موتور به سرعت رنگ روغن را تیره می‌کند. این یک امر طبیعی است و نیازی به تعویض مکرر روغن نمی‌باشد.



## هشدار

در شرایط خاص، اگر مجبورید روغن را خودتان تعویض کنید، باید نکات زیر را رعایت کنید:

- حتماً از عینک ایمنی استفاده کنید.
- قبل از تعویض روغن باید صبر کنید تا موتور کاملاً خنک شود تا از سوختگی جلوگیری شود.
- هنگام باز کردن پیچ تخلیه روغن، باید بازوی خود را در وضعیت افقی نگه دارید تا از جریان یافتن روغن بر روی بازو جلوگیری شود.
- از یک ظرف مناسب برای جمع‌آوری روغن مصرف شده تخلیه شده استفاده کنید و این ظرف باید به اندازه کافی بزرگ باشد تا تمام روغن مصرف شده را در خود جای دهد.
- هرگز روغن را در ظروف خالی مواد غذایی یا سایر ظروف غیر اصلی نگهداری نکنید تا از اشتباه و مسمومیت جلوگیری شود!
- روغن موتور ماده‌ای سمی است و باید در مکانی امن و دور از دسترس کودکان نگهداری شود!

## بررسی سطح روغن موتور و افزودن روغن موتور

به ابتدای بخش در صفحه ۲۳۴ مراجعه کنید.

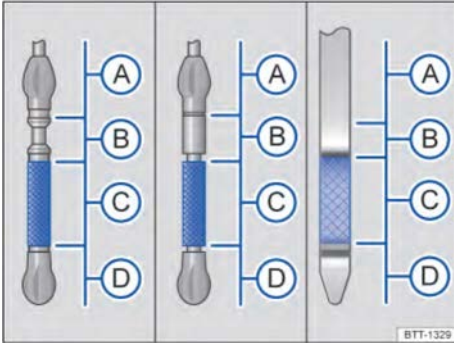

تصویر ۱۸۳ میله روغن (گیج) با علامت سطح روغن (نمونه)



تصویر ۱۸۴ زیر درب موتور: درب مخزن روغن موتور (تصویر)

توضیحات تصویر ۱۸۳:

- A** سطح روغن موتور بسیار بالاست. لطفاً برای کمک با نماینده مجاز شرکت ارتباط برقرار کنید.
- B** از افزودن روغن موتور خودداری کنید.
- C** سطح روغن موتور عادی است.
- D** سطح روغن موتور پایین است. روغن موتور اضافه کنید.

قبل از تعویض روغن موتور، باید جویا شوید که در آن نزدیکی کجا می‌توانید روغن مصرف شده را دفع کنید.

ضروری است که هنگام دفع روغن مصرف‌شده، به‌طور دقیق از مقررات مربوط به قوانین حفاظت از محیط زیست پیروی کنید. از آنجا که روغن مصرف‌شده می‌تواند به محیط زیست و منابع آبی آسیب برساند، نباید به‌طور غیرمجاز در باغ‌ها، جنگل‌ها، خیابان‌ها، رودخانه‌ها یا فاضلاب‌ها ریخته شود.

## میزان مصرف روغن موتور

به ابتدای بخش در صفحه ۲۳۴ مراجعه کنید.

میزان مصرف روغن برای هر موتور بسته به شرایطی که خودرو در آن استفاده می‌شود، ممکن است متفاوت باشد و همچنین در طول زمان با استفاده از موتور تغییر خواهد کرد.

با توجه به سبک رانندگی و شرایط استفاده از خودرو، میزان مصرف روغن این خودرو نباید از ۰.۵ لیتر در هر ۱۰۰۰ کیلومتر تجاوز کند. با این حال، میزان مصرف روغن برای یک خودروی نو در ۵۰۰۰ کیلومتر ابتدایی ممکن است کمی بیشتر از این مقدار باشد. بنابراین، ضروری است که به‌طور منظم سطح روغن را بررسی کنید، به خصوص قبل از سوخت‌گیری و قبل از سفرهای طولانی.

۱۱. برای جلوگیری از سرریز شدن روغن، پس از هربار اضافه کردن، حدود یک دقیقه صبر کنید تا روغن داخل کارتل قرار گیرد.
۱۲. قبل از ادامه دادن به افزودن روغن، سطح روغن را با میله اندازه‌گیری بررسی کنید تا از سرریز شدن آن جلوگیری شود ← **U**.
۱۳. پس از اضافه کردن روغن، سطح روغن موتور باید حداقل در موقعیت وسط منطقه **C** ← تصویر ۱۸۳ باشد. سطح روغن نباید از منطقه **C** فراتر رود و وارد منطقه **B** شود، اما نباید هرگز در منطقه **A** قرار گیرد ← **U**.
۱۴. اگر روغن موتور بیش از حد اضافه شده و سطح روغن در منطقه **A** ← تصویر ۱۸۳ قرار گرفته، هرگز موتور را روشن نکنید. در این صورت، برای کمک با نماینده مجاز شرکت ارتباط برقرار کنید.
۱۵. پس از افزودن روغن، درب مخزن روغن باید محکم بسته شود.
۱۶. میله اندازه‌گیری روغن را در لوله راهنما قرار دهید تا به حد توقف برسد. اگر روی میله علامتی وجود دارد، آن علامت باید پس از قرار دادن میله در لوله با شیار بالای لوله هم‌راستا باشد.
۱۷. درب موتور را ببندید ← **A** صفحه ۲۳۲.

### ⚠ هشدار

هنگام افزودن روغن موتور، حتماً توجه داشته باشید که روغن را بر روی قطعات داغ موتور نریزید؛ در غیر این صورت، ممکن است روغن آتش بگیرد و موجب آتش‌سوزی و سوختگی‌های شدید و آسیب به افراد شود.

- روغنی که بر روی قطعات سرد موتور پاشیده شده باشد، هنگامی که موتور در حال کار است و دمای روغن بالا می‌رود، به راحتی ممکن است مشتعل شود.
- پس از افزودن روغن موتور، حتماً درب مخزن روغن را محکم ببندید و میله اندازه‌گیری (گیج) روغن را به درستی در لوله قرار دهید تا از سرریز شدن روغن و ریختن آن بر روی قطعات داغ موتور در حین کارکرد موتور جلوگیری شود.

### ! نکته

- اگر سطح روغن موتور در منطقه **A** ← تصویر ۱۸۳ باشد، هرگز موتور را روشن نکنید و برای کمک باید با نماینده مجاز شرکت ارتباط برقرار کنید؛ در غیر این صورت، ممکن است به مبدل کاتالیستی و موتور آسیب برسد.

۱. سطح روغن را به ترتیب زیر بررسی کنید ← **A**.
۱. برای بررسی دقیق سطح روغن، خودرو را روی زمین صاف در حالی که موتور در دمای مناسب کار است، پارک کنید.
۲. موتور را خاموش کنید و چند دقیقه صبر کنید تا روغن موتور به داخل کارتل برگردد.
۳. درب موتور را باز کنید **A** ← صفحه ۲۳۱.
۴. درب مخزن روغن و میله اندازه‌گیری (گیج) روغن را شناسایی کنید. درب مخزن روغن را می‌توان با نماد روی درپوش **A** شناسایی کرد ← تصویر ۱۸۴، در حالی که میله اندازه‌گیری روغن را می‌توان با دسته رنگی‌اش تشخیص داد. اگر در مورد محل درب و میله اندازه‌گیری روغن مطمئن نیستید، لطفاً با نماینده مجاز شرکت مشورت کنید.
۵. میله اندازه‌گیری روغن را از لوله راهنما بیرون بکشید و با یک پارچه تمیز روغن را از روی آن پاک کنید.
۶. میله اندازه‌گیری روغن را دوباره در لوله قرار دهید تا زمانی که متوقف شود. اگر علامتی روی میله اندازه‌گیری وجود داشته باشد، آن علامت باید پس از قرار دادن میله داخل لوله راهنما با شیار بالای لوله هم‌راستا باشد.
۷. میله اندازه‌گیری را دوباره بیرون بکشید و سطح روغن را که بر روی میله نشان داده شده است را ملاحظه کنید. اطلاعات سطح روغن به شرح زیر می‌باشد ← تصویر ۱۸۳:
- A** موتور را روشن نکنید ← **U**. لطفاً برای کمک با نماینده مجاز شرکت ارتباط برقرار کنید.
- B** از افزودن روغن خودداری کنید ← **U**. به مرحله ۱۶ بروید.
- C** می‌توانید روغن موتور را اضافه کنید. هنگامی که بار موتور زیاد است، می‌توانید روغن موتور تا حد بالای این منطقه اضافه کنید. به مرحله ۸ یا ۱۶ بروید.
- D** باید روغن اضافه شود. به مرحله ۸ بروید.
۸. پس از بررسی سطح روغن، میله اندازه‌گیری روغن را دوباره در لوله راهنما قرار دهید تا به حد توقف برسد.
۹. درب مخزن روغن را باز کنید ← تصویر ۱۸۴.
۱۰. روغن موتوری که مورد تأیید شرکت است و برای موتور خودروی خریداری شده شما مناسب است را اضافه کنید ← صفحه ۲۳۴ و روغن را کم‌کم و در چند مرحله اضافه کنید (هربار نباید بیش از ۰.۵ لیتر باشد).

## ⚠ هشدار

مایع خنک‌کننده ماده‌ای سمی است!

- مایع خنک‌کننده باید در ظرف اصلی و مهر و موم شده نگهداری شود و در مکان امنی قرار گیرد.
- هرگز مایع خنک‌کننده را در ظروف خالی مواد غذایی، بطری‌ها یا ظروف دیگر نگهداری نکنید تا از سردرگمی و مسمومیت تصادفی جلوگیری شود!
- مایع خنک‌کننده باید در مکانی امن نگهداری شود که کودکان نتوانند به آن دسترسی پیدا کنند.
- مایع خنک‌کننده باید با توجه به دمای پایین فعلی محیط در منطقه‌ای که خودرو در آن استفاده می‌شود، آماده شود.
- در هوای بسیار سرد، مایع خنک‌کننده ممکن است یخ بزند و باعث نقص عملکرد خودرو شود. در این شرایط، سیستم گرمایشی خودرو کار نمی‌کند و سرنشینان بدون پوشاک زمستانی مناسب در معرض سرمای شدید قرار می‌گیرند که می‌تواند حتی منجر به یخ زدن تا حد مرگ شود.

مایع خنک‌کننده و افزودنی‌های آن می‌توانند محیط زیست را آلوده کنند. بنابراین، برای جلوگیری از آلودگی محیط زیست، مایعات ریخته شده خودرو باید به درستی جمع‌آوری و دفع شوند.

## مشخصات مایع خنک‌کننده

📖 به ابتدای بخش در صفحه ۲۳۸ مراجعه کنید. ⚠

خودرو با مایع خنک‌کننده مطابق با استاندارد (G12 EVO) در کارخانه پر شده است. رنگ این مایع خنک‌کننده بنفش کمرنگ است.

نقطه انجماد این خنک‌کننده پایین‌تر از ۳۵- درجه سانتیگراد است و می‌تواند از خوردگی اجزای الکتریکی در سیستم خنک‌کننده و تولید رسوب در سیستم جلوگیری کند و نقطه جوش مایع خنک‌کننده را افزایش دهد.

اگر خودرو در فصول و مناطق بسیار سرد استفاده می‌شود، کارایی ضد یخ مایع خنک‌کننده باید افزایش یابد. بنابراین، باید نوع مناسب مایع خنک‌کننده اصلی را با توجه به دمای پایین محیط فعلی انتخاب کنید.

برای دستیابی به بهترین عملکرد در حفاظت در برابر خوردگی، توصیه می‌شود سیستم خنک‌کننده را با

خنک‌کننده اصلی شرکت پر کنید ← ⓘ

- هنگام افزودن یا تعویض مایعات خودرو، هرگز مایع نامناسب اضافه نکنید! مایعات نامناسب ممکن است منجر به نقص‌های جدی و آسیب به موتور شود.

🍃 سطح روغن موتور نباید در منطقه A ← تصویر ۱۸۳ قرار گیرد. در غیر این صورت، روغن به سیستم تهویه کارتل وارد شده و از طریق سیستم آگزوز به محیط منتقل می‌شود.

## عیب‌یابی

📖 به ابتدای بخش در صفحه ۲۳۴ مراجعه کنید. ⚠

⚠ و 🛑 فشار روغن موتور خیلی کم است چراغ هشدار وسط به رنگ قرمز روشن می‌شود و این پیام نوشتاری نمایش داده می‌شود: فشار روغن: توقف کنید! به کتابچه راهنمایی که روی خودرو ارائه می‌شود، مراجعه کنید.

(Oil pressure: Stop! Note the vehicle documentation.)

🛑 به رانندگی ادامه ندهید!

موتور را خاموش کنید و سطح روغن موتور را بررسی کنید ← به صفحه ۲۳۶ مراجعه کنید. اگر چراغ هشدار چشمک‌زن است، حتی اگر سطح روغن موتور نرمال باشد، از ادامه رانندگی یا روشن نگه‌داشتن موتور خودداری کنید. در غیر این صورت، ممکن است به موتور آسیب برسد. لطفاً از متخصصان کمک بگیرید.

## مایع خنک‌کننده موتور

### 📖 مقدمه‌ای بر موضوع

این فصل حاوی اطلاعاتی در مورد موضوعات زیر است:

- مشخصات مایع خنک‌کننده ۲۳۸
- بررسی سطح مایع خنک‌کننده و اضافه کردن مایع خنک‌کننده ۲۳۹
- عیب‌یابی ۲۴۱

اگر با مراحل عملیاتی آشنا نیستید و ابزار، تجهیزات یا مایع خنک‌کننده مناسب را ندارید، هرگز خودتان به سیستم خنک‌کننده دست نزنید. عملکرد نامناسب ممکن است منجر به صدمات جدی شخصی شود ← ⚠ اگر مطمئن نیستید، کار را به نمایندگی مجاز شرکت بسپارید.

## ⚠ هشدار

کارایی ناکافی ضد یخ سیستم خنک‌کننده ممکن است باعث نقص موتور و در نتیجه تلفات جانی شود.

- باید نوع مناسب مایع خنک‌کننده اصلی را بر اساس دمای پایین محیط فعلی در منطقه انتخاب کنید.
- در هوای بسیار سرد، مایع خنک‌کننده ممکن است یخ بزند و باعث نقص خودرو شود. در این صورت، سیستم گرمایش خودرو نمی‌تواند کار کند و باعث می‌شود افرادی که در خودرو بدون لباس زمستانی کافی هستند در سرمای شدید قرار بگیرند یا حتی تا حد مرگ یخ بزنند.

## ! نکته

مایع خنک‌کننده اصلی نباید با خنک‌کننده‌های دیگری که مورد تایید شرکت نیستند مخلوط شود، در غیر این صورت ممکن است موتور و سیستم خنک‌کننده آن آسیب ببیند.

- اگر مایع خنک‌کننده در مخزن انبساط مایع خنک‌کننده به جای بنفش، قهوه‌ای رنگ است، به این معنی است که خنک‌کننده‌های دیگر با خنک‌کننده اصلی مخلوط شده‌اند. در این حالت، مایع خنک‌کننده باید تعویض شود، در غیر این صورت، ممکن است عملکرد موتور بدتر شود و موتور آسیب ببیند.

مایع خنک‌کننده ممکن است محیط را آلوده کند. بنابراین، برای جلوگیری از آلودگی محیط زیست، ضروری است که به دقت مقررات حفاظت از محیط زیست را برای جمع‌آوری و دفع صحیح مایعات خودرو که ریخته شده‌اند، رعایت کنید.

## بررسی سطح مایع خنک‌کننده و اضافه کردن مایع خنک‌کننده

📖 به ابتدای بخش در صفحه ۲۳۸ مراجعه کنید. ⚠



تصویر ۱۸۵ در محفظه جلوی خودرو: علامت‌گذاری روی مخزن انبساط مایع خنک‌کننده موتور (تصویر)



تصویر ۱۸۶ داخل محفظه جلوی خودرو: درپوش مخزن مایع خنک‌کننده موتور (تصویر)

چراغ هشدار مایع خنک‌کننده موتور زمانی که سطح مایع خنک‌کننده موتور خیلی پایین باشد روشن می‌شود.

### آماده‌سازی

- خودرو را بر روی یک سطح صاف و محکم پارک کنید.
- اجازه دهید موتور خنک شود ← ⚠
- درب موتور را باز کنید ⚠ ← صفحه ۲۳۲.
- مخزن انبساط مایع خنک‌کننده را می‌توان با علامت 📖 بر روی درپوش آن ← تصویر ۱۸۶ شناسایی کرد.

### بررسی سطح مایع خنک‌کننده موتور

در خودروهای جدید، مایع خنک‌کننده ممکن است بالای ناحیه مشخص شده باشد که این امری طبیعی است و نیازی به تخلیه مایع خنک‌کننده نیست.

- هنگامی که موتور سرد است، بررسی کنید که آیا سطح مایع خنک‌کننده در محدوده علائم سطح در کنار مخزن انبساط مایع خنک‌کننده قرار دارد یا خیر ← تصویر ۱۸۵.
- اگر سطح مایع خنک‌کننده زیر علامت حداقل (min) باشد، باید مایع خنک‌کننده اضافه کنید. زمانی که موتور گرم می‌شود، سطح مایع خنک‌کننده ممکن است کمی بالاتر از علامت حداکثر (max) باشد.

## چراغ هشدار



چراغ هشدار مایع خنک‌کننده موتور زمانی که سطح مایع خنک‌کننده خیلی پایین باشد روشن می‌شود. **به رانندگی ادامه ندهید!** خودرو را در اسرع وقت و ایمن متوقف کنید. برای پشتیبانی فوراً با نمایندگی مجاز ارتباط برقرار کنید.

## افزودن مایع خنک‌کننده

اگر سطح مایع خنک‌کننده خیلی پایین باشد و هیچ نمایندگی مجازی در نزدیکی وجود نداشته باشد، باید به موارد زیر توجه کنید:

- هنگام پر کردن مایع خنک‌کننده، درپوش مخزن انبساط مایع خنک‌کننده را با پارچه‌ای مناسب بگیرد تا از سوختن دست‌ها و بازوهای خود در اثر مایع خنک‌کننده موتور یا بخار داغ جلوگیری کنید.
- درپوش مخزن انبساط را به آرامی باز کنید ← ⚠️
- فقط باید مایع خنک‌کننده جدیدی را اضافه کنید که مطابق با مشخصات شرکت باشد ← صفحه ۲۳۸ ←



تنها زمانی مایع خنک‌کننده را اضافه کنید که هنوز مایع خنک‌کننده در مخزن انبساط مایع خنک‌کننده باقی مانده باشد، در غیر این صورت ممکن است موتور آسیب ببیند! اگر مایع خنک‌کننده‌ای در مخزن انبساط مایع خنک‌کننده دیده نمی‌شود، به رانندگی ادامه ندهید و با متخصص نمایندگی مجاز شرکت ارتباط برقرار کنید.

- اگر هنوز مایع خنک‌کننده در مخزن انبساط مایع خنک‌کننده باقی مانده است، مایع خنک‌کننده را تا زمانی که مخزن پر شود، اضافه کنید.
- پس از پر کردن، سطح مایع خنک‌کننده باید بین دو خط علامت‌گذاری باشد ← تصویر ۱۸۵. **سطح مایع خنک‌کننده نباید از بالاترین خط علامت‌گذاری بالاتر**

رود ← ⓘ

- درپوش مخزن انبساط را محکم کنید.
- در مواقع اضطراری، اگر مایع خنک‌کننده‌ای وجود نداشته باشد که شرایط لازم را داشته باشد ← صفحه ۲۳۸ از هیچ نوع مایع خنک‌کننده یا افزودنی دیگری استفاده نکنید. بلافاصله با نمایندگی مجاز شرکت ارتباط برقرار کنید و در اسرع وقت مایع خنک‌کننده اصلی که با دمای محلی مطابقت دارد را اضافه کنید.

## هشدار ⚠️

بخار یا مایع خنک‌کننده داغ می‌تواند باعث سوختگی شدید شود.

- اگر بخار یا مایع خنک‌کننده از محفظه موتور سرریز شده، درب موتور را باز نکنید! تا زمانی که دیگر بخار یا مایع خنک‌کننده سرریز نشود، صبر کنید و سپس درب موتور را باز کنید.
- درب موتور را با دقت باز کنید. تماس با قسمت‌های داغ می‌تواند پوست شما را بسوزاند.
- وقتی موتور خنک شد، قبل از باز کردن درب موتور به موارد زیر توجه کنید:
  - ترمز پارک برقی را فعال کنید و اهرم دنده را در موقعیت **P** یا در حالت خلاص قرار دهید.
  - دکمه استارت را در حالت **OFF** قرار دهید.
  - کودکان را همیشه از محفظه موتور دور نگه دارید و هرگز آنها را بدون مراقبت رها نکنید.
- هنگامی که موتور داغ است، سیستم خنک‌کننده تحت فشار بالا قرار می‌گیرد! در این زمان، درپوش مخزن انبساط مایع خنک‌کننده را باز نکنید، در غیر این صورت ممکن است مایع خنک‌کننده از مخزن انبساط به بیرون پاشیده شود و منجر به سوختگی شدید و آسیب دیدن فرد شود.
  - درپوش را کمی به سمت پایین فشار دهید و به آرامی و با احتیاط در خلاف جهت عقربه‌های ساعت بچرخانید.
  - هنگام کار، درپوش مخزن انبساط را با یک پارچه بزرگ و ضخیم بپیچید تا از سوختگی صورت، دست‌ها و بازوها توسط مایع خنک‌کننده داغ یا بخار آن جلوگیری کنید.
- هنگام اضافه کردن روغن خودرو، دقت کنید که روغن روی قطعات موتور یا سیستم آگزوز نریزد! در غیر این صورت ممکن است منجر به آتش‌سوزی شود. اتیلن گلیکول موجود در مایع خنک‌کننده نیز تحت شرایط خاصی ممکن است شعله‌ور شود.

## نکته !

- باید در سیستم خنک‌کننده از مایع خنک‌کننده اصلی که توسط شرکت مشخص شده استفاده شود! سایر انواع مایع خنک‌کننده ممکن است با نیازهای خودرو سازگار نباشند و ممکن است باعث خوردگی موتور و حتی نقص موتور شوند.
- مایع خنک‌کننده را نباید در سطحی بیش از حد بالاتر از ناحیه علامت‌گذاری شده پر کنید. در غیر این صورت، مایع خنک‌کننده اضافی ممکن است در هنگام داغ بودن موتور محرک تحت فشار سیستم سرریز شود و به قطعات داخل محفظه موتور آسیب برساند.

## روغن ترمز



تصویر ۱۸۷ محفظه جلوی خودرو: درپوش مخزن روغن ترمز

روغن ترمز دارای خاصیت جذب رطوبت است و در طول استفاده به طور مداوم رطوبت هوا را جذب می‌کند. اگر میزان رطوبت در روغن ترمز بسیار بالا باشد، می‌تواند باعث خوردگی سیستم ترمز شده و نقطه جوش روغن ترمز را به طور قابل توجهی کاهش دهد. میزان بالای رطوبت می‌تواند در هنگام ترمز اضطراری منجر به تشکیل حباب‌های هوا در لوله‌های سیستم شود که باعث کاهش نیروی ترمز، افزایش خط ترمز و حتی ممکن است منجر به نقص کامل سیستم ترمز شود. اگر سیستم ترمز به درستی کار نکند، نه تنها خود راننده بلکه دیگر کاربران جاده را نیز در معرض خطر قرار می‌دهد ← ⚠️

### مشخصات روغن ترمز

روغن ترمز استفاده شده در این خودرو به‌طور خاص توسط شرکت برای سیستم ترمز این خودرو ساخته شده است. برای اطمینان از عملکرد صحیح سیستم ترمز، تنها استفاده از روغن ترمز توصیه شده توسط کارخانه مجاز است.

### سطح روغن ترمز

سطح روغن ترمز باید همیشه بین علامت MIN (حداقل) و MAX (حداکثر) روی مخزن روغن ترمز باشد ← ⚠️ در برخی مدل‌های خودرو، مخزن روغن ترمز ممکن است توسط سایر قطعات در محفظه موتور مسدود شود و بررسی دقیق سطح روغن ترمز دشوار شود. اگر قادر به تعیین دقیق سطح روغن ترمز نیستید، می‌توانید سطح آن را در نمایندگی مجاز شرکت بررسی کنید. در حین استفاده از خودرو، سیستم به دلیل سایش لنت ترمز به‌طور خودکار ترمزها را تنظیم می‌کند، بنابراین سطح روغن ترمز ممکن است کمی کاهش یابد که این یک پدیده طبیعی است و جای نگرانی نیست.

- در صورت از دست دادن مقدار زیادی مایع خنک‌کننده، تا زمانی که موتور کاملاً سرد نشده است، مایع خنک‌کننده اضافه نکنید. این وضعیت نشان‌دهنده وجود نشتی در سیستم خنک‌کننده است و باید در اسرع وقت با نمایندگی مجاز شرکت ارتباط برقرار کنید تا سیستم را بررسی کنند، در غیر این صورت ممکن است به موتور آسیب وارد شود.
- اگر مایع خنک‌کننده مخزن انبساط تمام شده است، مایع خنک‌کننده اضافه نکنید! در غیر این صورت، ممکن است هوا وارد سیستم خنک‌کننده شود. از ادامه رانندگی خودداری کنید و با نمایندگی مجاز شرکت ارتباط برقرار کنید تا به صورت تخصصی مشکل را رفع کنند؛ در غیر این صورت، ممکن است موتور آسیب ببیند.
- حتماً طبق عملکرد سیستم، روغن خودرو را به درستی اضافه کنید. اضافه کردن نادرست روغن منجر به بدتر شدن عملکرد سیستم و آسیب به موتور خواهد شد.

## عیب‌یابی

📖 به ابتدای بخش در صفحه ۲۳۸ مراجعه کنید. ⚠️

### 🔧 خنک‌کننده موتور

این چراغ نشانگر به رنگ قرمز چشمک می‌زند. این به این معناست که دمای مایع خنک‌کننده خیلی بالاست یا سطح مایع خنک‌کننده خیلی کم است.

### 🛑 به رانندگی ادامه ندهید!

- در اسرع وقت و به طور ایمن توقف کنید.
- موتور را خاموش کنید.
- اجازه دهید موتور خنک شود.
- سیستم خنک‌کننده موتور
- سطح مایع خنک‌کننده را بررسی کنید ← صفحه ۲۳۹
- اگر سطح مایع خنک‌کننده موتور نرمال است اما چراغ هشدار روشن است، به رانندگی ادامه ندهید و موتور را روشن نگذارید.
- لطفاً با نمایندگی مجاز شرکت ارتباط برقرار کنید.

## ⚠ هشدار

روغن ترمز یک مایع سمی است!

- هرگز روغن ترمز را در بطری‌های نوشیدنی یا سایر ظروف غیر اصلی نگهداری نکنید تا از ایجاد سردرگمی و مسمومیت تصادفی جلوگیری شود.
- روغن ترمز باید در ظرف اصلی و در بسته خود نگهداری شود و در مکانی امن و دور از دسترس کودکان قرار گیرد تا از مسمومیت جلوگیری شود.

## 📌 نکته

نشت یا پاشیدن روغن ترمز ممکن است به رنگ خودرو، قطعات پلاستیکی و لاستیک آسیب برساند. روغن ترمز پاشیده شده بر روی رنگ و سایر قطعات خودرو باید به سرعت پاک شود.

روغن ترمز می‌تواند به محیط زیست آسیب برساند، بنابراین لازم است که برای دور انداختن و دفع روغن ترمز استفاده شده، به طور دقیق از مقررات حفاظت از محیط زیست پیروی کنید.

## باتری ۱۲ ولت خودرو

### 📖 مقدمه‌ای بر موضوع

این فصل شامل اطلاعاتی در مورد موضوعات زیر است:

- بررسی باتری ۱۲ ولت خودرو ۲۴۳
- شارژ کردن، تعویض کردن، قطع و وصل باتری ۲۴۴
- عیب‌یابی ۲۴۶

باتری ۱۲ ولت خودرو یکی از اجزای سیستم الکتریکی خودرو است.

اگر با روند عملیات و مقررات ایمنی آشنا نیستید و ابزار مناسب را در اختیار ندارید، هرگز نباید به طور خودسرانه با سیستم الکتریکی خودرو کار کنید ← ⚠ اگر از توانایی خود مطمئن نیستید، این کار باید توسط نمایندگی مجاز شرکت انجام شود. عدم انجام صحیح عملیات ممکن است منجر به حوادث جدی یا آسیب‌های جانی شود.

برای کسب اطلاعات در مورد چراغ‌های هشدار و نشانگر روشن شده، لطفاً به بخش عیب‌یابی ← در صفحه ۲۴۶ مراجعه کنید.

## محل نصب باتری ۱۲ ولت خودرو

باتری ۱۲ ولت خودرو در محفظه موتور قرار دارد.

## ⚠ سطح روغن ترمز

این چراغ هشدار به رنگ قرمز روشن شده است. به این معناست که سطح روغن ترمز خیلی کم است. 📌 **به رانندگی ادامه ندهید!** سطح روغن ترمز را بررسی کنید.

اگر سطح روغن ترمز بسیار پایین است، لطفاً برای بررسی سیستم ترمز به نمایندگی مجاز شرکت مراجعه کنید.

## تعویض روغن ترمز

پیشنهاد می‌شود که تعویض روغن ترمز توسط نمایندگی مجاز شرکت انجام شود. همچنین توصیه می‌شود که ضخامت لنت‌های ترمز در نمایندگی مجاز شرکت بررسی شود. تنها از روغن ترمز جدیدی که با مشخصات ذکر شده مطابقت دارد استفاده کنید.

## ⚠ هشدار

اگر سطح روغن ترمز بسیار پایین باشد یا از روغن ترمز قدیمی یا نامناسب استفاده شود، این امر به طور قابل‌توجهی عملکرد ترمز را کاهش می‌دهد یا باعث نقص سیستم ترمز می‌شود!

- سیستم ترمز و سطح روغن ترمز باید به‌طور منظم بررسی شود.
- روغن ترمز باید در فواصل زمانی مقرر تعویض شود.
- اگر روغن ترمز برای مدت طولانی استفاده شود، ممکن است در هنگام ترمز اضطراری حباب‌های هوا در سیستم تشکیل شود، که منجر به کاهش نیروی ترمز، افزایش خط ترمز یا حتی نقص کامل سیستم ترمز می‌شود.
- حتماً از روغن ترمز مطابق با استانداردهای مورد نیاز استفاده کنید. استفاده از روغن ترمز قدیمی یا نامناسب به طور قابل‌توجهی عملکرد ترمز را کاهش می‌دهد و ممکن است منجر به نقص سیستم یا قطعات ترمز شود. شرکت هیچ مسئولیتی در قبال نقص یا آسیب‌های ناشی از این موضوع (از جمله ضمانت کیفیت) نمی‌پذیرد. قبل از استفاده از روغن ترمز، مطمئن شوید که مشخصات ذکر شده بر روی ظرف روغن ترمز برای خودروی شما مناسب است.
- استفاده از انواع دیگر روغن ترمز یا روغن ترمز با کیفیت پایین، عملکرد ترمز را بدتر کرده و کارایی ترمز را کاهش می‌دهد!
- حتماً از روغن ترمز جدید استفاده کنید.



- باتری‌های آسیب‌دیده یا یخ‌زده باید تعویض شوند! توجه داشته باشید که باتری بدون شارژ ممکن است در دمای صفر درجه سانتی‌گراد یخ بزند.

### نکته !

- باتری ۱۲ ولت خودرو را به مدت طولانی در معرض تابش مستقیم نور خورشید قرار ندهید.
- اگر خودرو برای مدت طولانی در دماهای پایین پارک و استفاده نشود، باید اقداماتی مناسب برای محافظت از باتری انجام دهید تا از یخ زدن و آسیب دیدن آن جلوگیری کنید.

زمانی که سطح باتری ۱۲ ولت خودرو بسیار کم است یا تعویض می‌شود، یا بعد از استارت زدن از طریق باتری به باتری، ممکن است تنظیمات برخی از سیستم‌ها (مانند زمان، تاریخ، تنظیمات شخصی و برنامه‌ریزی‌ها) تغییر داده یا حذف شوند. پس از شارژ کامل باتری، باید به‌طور سریع تنظیمات سیستم را بررسی و اصلاح کنید.

### بررسی باتری ۱۲ ولت خودرو

📖 به ابتدای بخش در صفحه ۲۴۲ مراجعه کنید. ⚠️



تصویر ۱۸۸ سوراخ (دریچه) مشاهده باتری در بالای باتری ۱۲ ولت خودرو (تصویر)

سطح الکترولیت باتری باید به‌طور منظم در خودروهای با مسافت پیموده شده بالا، خودروهایی که در مناطق گرم استفاده می‌شوند و باتری‌هایی که برای مدت طولانی استفاده شده‌اند، بررسی شود. این مورد شامل باتری‌های ۱۲ ولت بدون نیاز به سرویس و نگهداری نمی‌شود.

### علائم و دستورالعمل‌های هشدار باتری ۱۲ ولت خودرو

- حتماً از عینک‌های ایمنی استفاده کنید!
- الکترولیت باتری، بسیار خورنده است. حتماً از دستکش‌های ایمنی و عینک‌های محافظ استفاده کنید!
- از روشن کردن آتش، ایجاد جرقه، استفاده از چراغ‌های بدون پوشش و سیگار کشیدن خودداری کنید!
- شارژر باتری ۱۲ ولت خودرو می‌تواند گازهای بسیار انفجاری تولید کند!
- کودکان را از الکترولیت باتری و باتری‌های ۱۲ ولت دور نگاه دارید!
- همیشه دستورالعمل‌های موجود در کتابچه راهنما را دنبال کنید!

### هشدار !

- هنگام کار با باتری ۱۲ ولت خودرو و سیستم‌های الکتریکی، نسبت به خطرات آن آگاهی کامل داشته باشید. برخورد نادرست می‌تواند به راحتی باعث آتش‌سوزی، سوختگی‌های شیمیایی و برق‌گرفتگی شود. بنابراین، قبل از شروع کار حتماً دستورالعمل‌های ایمنی زیر را به دقت مطالعه کرده و رعایت کنید:
- قبل از کار بر روی باتری ۱۲ ولت، حتماً دکمه استارت را در حالت OFF قرار داده و تمام دستگاه‌های الکتریکی را خاموش کرده و کابل منفی باتری را جدا کنید.
- کودکان را از باتری و الکترولیت دور نگه دارید!
- حتماً از عینک‌های محافظ و دستکش‌های ایمنی استفاده کنید.
- الکترولیت ماده‌ای بسیار خورنده است! برخورد نادرست با آن می‌تواند باعث سوختگی‌های پوستی و حتی کوری چشم شود. هنگام کار بر روی باتری، مراقب باشید که الکترولیت نشت کرده به دستان، بازوها یا صورت شما برخورد نکند.
- در محل کار با باتری، سیگار کشیدن ممنوع است، وجود آتش یا جرقه‌های باز مجاز نیست.
- هنگام کار با کابل‌ها و تجهیزات الکتریکی، از تولید جرقه و الکتریسیته ساکن جلوگیری کنید.
- هنگام عملیات، از اتصال کوتاه ترمینال‌های باتری خودداری کنید.
- از باتری‌های آسیب‌دیده استفاده نکنید! این باتری‌ها ممکن است منفجر شوند، بنابراین باتری‌های آسیب‌دیده باید به‌طور فوری تعویض شوند.



## آماده‌سازی

- دستورالعمل‌های ایمنی برای کار در محفظه موتور ← صفحه ۲۲۹.
- باز کردن درب محفظه موتور ⚠ ← صفحه ۲۳۱.

## بررسی سطح الکترولیت باتری (باتری ۱۲ ولت خودرو با سوراخ مشاهده باتری)

- مطمئن شوید که نور کافی وجود دارد تا بتوانید رنگ نمایش داده شده در سوراخ مشاهده باتری در بالای باتری ۱۲ ولت خودرو را به وضوح شناسایی کنید ← تصویر ۱۸۸ (فلش). هرگز از شعله آتش یا اشیاء درخشان به عنوان روشنایی استفاده نکنید.
- رنگ نمایش داده شده در سوراخ مشاهده باتری با تغییر سطح الکترولیت باتری ۱۲ ولت خودرو تغییر خواهد کرد.

- زرد کمرنگ یا بی‌رنگ** نشان‌دهنده سطح خیلی پایین الکترولیت باتری است. برای بررسی باتری ۱۲ ولت خودرو در اسرع وقت به نمایندگی مجاز شرکت مراجعه کنید و در صورت لزوم آن را تعویض کنید.
- رنگ مشکی** نشان‌دهنده سطح نرمال الکترولیت باتری است.

## هشدار ⚠

هنگام کار با باتری‌های ۱۲ ولت خودرو مراقب باشید تا از سوختگی، انفجار و شوک الکتریکی جلوگیری کنید!

- در حین کار از دستکش و عینک محافظ استفاده کنید!
- الکترولیت یک ماده بسیار خورنده است! عملکرد نامناسب ممکن است پوست را بسوزاند یا حتی باعث کوری چشم شود. هنگام کار بر روی باتری، مراقب باشید که الکترولیت نشت کرده به دست، بازو و صورت شما آسیب نرساند.
- مراقب باشید برای جلوگیری از سرریز شدن الکترولیت از دریچه باتری و ایجاد سوختگی، باتری را کج نکنید.
- باتری را باز نکنید!
- اگر الکترولیت به چشم یا پوست پاشید، آن محل را چند دقیقه با آب تمیز بشویید و در اسرع وقت به دنبال درمان باشید.
- اگر به طور تصادفی الکترولیت را خورید، باید فوراً به دنبال درمان باشید!

## شارژ کردن، تعویض کردن، قطع و وصل باتری

📖 به ابتدای بخش در صفحه ۲۴۲ مراجعه کنید. ⚠ ⚡



تصویر ۱۸۹ محفظه موتور: رابط برای دستگاه‌های شارژ

### یا کابل استارت

اگر فکر می‌کنید که باتری ۱۲ ولت خودرو آسیب دیده یا ایراد دارد، لطفاً برای تعمیر به نمایندگی مجاز شرکت مراجعه کنید.

### شارژ باتری ۱۲ ولت خودرو

از آنجایی که باتری اصلی این خودرو از فناوری خاصی استفاده می‌کند، باید تحت ولتاژ محدود شارژ شود ← ⚠ باتری این خودرو باید توسط نمایندگی مجاز شرکت شارژ شود.

پیش‌نیاز: فقط از دستگاه‌های شارژ با حداکثر ولتاژ شارژ ۱۴٫۸ ولت استفاده کنید. کابل‌های اتصال باتری باید به حالت متصل باقی بمانند.

باتری در محفظه موتور قرار دارد. ترمینال اتصال به بدنه (-) بر روی بدنه خودرو نصب شده است.

- دکمه استارت را در حالت OFF قرار داده و تمام دستگاه‌های الکتریکی را خاموش کنید.
- درب موتور را باز کنید ← صفحه ۲۳۱.
- درپوش روی قطب مثبت را بردارید.
- طبق دستورالعمل، گیره‌های الکتروند دستگاه شارژ را به قطب‌های منفی (-) و مثبت (+) متصل کنید ← صفحه ۲۴۳.
- کابل برق دستگاه شارژ را به پریز برق وصل کنید و دستگاه را روشن کنید.
- هنگام تمام شدن فرآیند شارژ، دستگاه شارژ را خاموش کرده و دوشاخه برق را از پریز جدا کنید.
- سپس گیره‌های الکتروند دستگاه شارژ را جدا کنید.
- درپوش روی قطب مثبت را در جای خود قرار دهید.
- درب موتور را ببندید ← صفحه ۲۳۲.

## تعویض باتری ۱۲ ولت خودرو

باتری این خودرو در موقعیت مناسبی نصب شده و دارای ایمنی خاصی است. اگر باتری نیاز به تعویض دارد، باید قبل از خرید باتری جدید، در مورد سازگاری الکترومغناطیسی، اندازه، نحوه سرویس و نگهداری، توان خروجی و الزامات ایمنی آن با نمایندگی‌های مجاز شرکت مشورت کنید. توصیه می‌شود تعویض باتری توسط نمایندگی‌های مجاز شرکت انجام شود.

تنها از باتری‌های بدون نیاز به سرویس و نگهداری استفاده کنید که با استانداردهای TL 825 06 و VW 750 73 مطابقت داشته باشند. این استانداردها باید از نسخه‌های ماه اکتبر ۲۰۱۴ به بعد باشند.

باتری ۱۲ ولت خودرو تنها توسط نمایندگی‌های مجاز شرکت قابل تعویض است، زیرا پس از تعویض باید با سیستم الکترونیکی خودرو مطابقت داده شود. نمایندگی‌های مجاز شرکت دارای فناوری مربوطه می‌باشند و کار تطبیق آن را می‌توانند به درستی انجام دهند.

## قطع کردن باتری ۱۲ ولت خودرو

اگر باید باتری ۱۲ ولتی خودرو را از دستگاه‌های الکتریکی خودرو جدا کنید، لطفاً به نکات زیر توجه کنید:

- تمامی دستگاه‌های الکترونیکی را خاموش کنید و دکمه استارت را در حالت OFF قرار دهید.
- قبل از قطع باتری، باید ابتدا قفل خودرو را باز کنید.
- ابتدا قطب منفی، سپس قطب مثبت را قطع کنید.



## اتصال باتری ۱۲ ولت خودرو

- قبل از وصل کردن باتری ۱۲ ولت خودرو، تمامی دستگاه‌های الکترونیکی را خاموش کنید و دکمه استارت را در حالت OFF قرار دهید.
- ابتدا قطب مثبت، سپس قطب منفی را وصل کنید.



پس از اتصال باتری و قرار گرفتن دکمه استارت در حالت ON، ممکن است برخی از چراغ‌های نشانگر روشن شوند و پس از طی مسافت کوتاهی با سرعت 15 km/h تا 20 km/h باید خاموش شوند. اگر چراغ‌های نشانگر خاموش نشدند، برای بررسی خودرو به نمایندگی مجاز شرکت مراجعه کنید.

اگر باتری برای مدت طولانی قطع شود، سیستم نمی‌تواند زمان سرویس و نگهداری بعدی را به درستی نمایش دهد یا محاسبه کند ← صفحه ۳۵.

## خودروهایی دارای سیستم ورود و خروج بدون سوئیچ

← صفحه ۲۹: اگر پس از اتصال باتری ۱۲ ولتی خودرو، دکمه استارت در حالت ON قرار نگرفت، خودرو را از بیرون یکبار قفل و سپس دوباره باز کنید. سپس دوباره

سعی کنید دکمه استارت را در حالت ON قرار دهید؛ اگر باز هم دکمه استارت در حالت ON قرار نگرفت، آن را به یک متخصص نشان دهید.

## خاموش شدن خودکار دستگاه‌های الکتریکی

هنگامی که بار باتری ۱۲ ولتی بسیار بالا باشد، سیستم الکتریکی هوشمند خودرو به‌طور خودکار اقدامات مربوطه زیر را برای جلوگیری از تخلیه بیش از حد باتری انجام می‌دهد:

- دور در جای موتور را افزایش می‌دهد تا دینام بتواند برق بیشتری به خودرو برساند.
- در صورت لزوم، برق دستگاه‌های الکتریکی پر قدرت را محدود کرده یا آن‌ها را خاموش می‌کند.
- در طول روشن شدن موتور، به‌طور موقت برق پورت شارژ USB و پریز برق ۱۲ ولت قطع می‌شود.
- سیستم الکتریکی خودرو همیشه از خالی شدن باتری ۱۲ ولتی خودرو جلوگیری نمی‌کند، برای مثال وقتی پس از خاموش شدن موتور، دکمه استارت برای مدت طولانی در حالت ON می‌ماند یا چراغ‌های موقعیت یا چراغ‌های پارک پس از پارک کردن خودرو برای مدت طولانی روشن می‌مانند.

## تخلیه شدن خودکار باتری ۱۲ ولتی خودرو

- هنگامی که موتور برای مدت طولانی کار نمی‌کند، به ویژه زمانی که دکمه استارت در حالت ON قرار می‌گیرد.
- هنگام استفاده از دستگاه‌های الکتریکی پس از قرار گرفتن دکمه استارت در حالت OFF.

### هشدار

نصب نادرست باتری یا استفاده از باتری نامناسب برای خودرو ممکن است منجر به اتصال کوتاه، آتش‌سوزی و آسیب جدی به افراد شود!

- حتماً از باتری بدون نیاز به سرویس و نگهداری و ضد نشت با همان عملکرد، مشخصات و ابعاد باتری اصلی ۱۲ ولتی خودرو استفاده کنید.

### هشدار

هنگام شارژ باتری ۱۲ ولتی خودرو، گازی به شدت انفجاری تولید می‌شود!

- بنابراین، محل شارژ باید دارای تهویه مناسبی باشد.
- باتری یخ زده را شارژ نکنید! توجه داشته باشید که باتری خالی ممکن است در دمای صفر درجه یخ بزند.

## چرخ‌ها و لاستیک‌ها

### سیستم تشخیص فشار باد لاستیک

#### 📖 مقدمه‌ای بر موضوع

این فصل حاوی اطلاعاتی در مورد موضوعات زیر است:

- تشخیص غیر مستقیم فشار باد لاستیک ۲۴۷
- عیب‌یابی ۲۴۸

سیستم تشخیص فشار باد لاستیک در صورت کم شدن فشار باد لاستیک به راننده هشدار می‌دهد.

سیستم تشخیص فشار باد لاستیک از طریق سنسورهای ABS (اندازه‌گیری غیرمستقیم) پارامترهای مختلف (به ویژه دور چرخش) را در تمام چرخ‌ها کنترل می‌کند.

فشار مرجع سیستم تشخیص فشار باد لاستیک، فشار لاستیک توصیه شده برای لاستیک‌های نصب شده در کارخانه، در لاستیک‌های سرد تحت شرایط عمومی است. فشار مرجع معادل اطلاعات روی برچسب فشار لاستیک است ← به صفحه ۲۵۳ مراجعه کنید.

اگر فشار باد لاستیک در هر چهار لاستیک به درستی تنظیم شده باشد، سیستم تشخیص فشار باد لاستیک باید دوباره تنظیم شود ← صفحه ۲۴۷. بنابراین فشار مرجع با فشار فعلی لاستیک تطبیق داده می‌شود.

#### ⚠️ هشدار

فناوری هوشمند سیستم تشخیص فشار باد لاستیک نمی‌تواند از محدودیت‌های تعیین شده فراتر رود و تنها در محدوده سیستم کار می‌کند. استفاده نادرست از چرخ‌ها و لاستیک‌ها ممکن است منجر به کاهش ناگهانی فشار باد لاستیک، ایجاد ترک بر روی آج و یا حتی ترک‌یدن لاستیک‌ها شود!

- حتماً فشار باد لاستیک را به‌طور مرتب چک کنید و همیشه آن را در مقدار مشخص شده نگه دارید ← صفحه ۲۵۳. اگر فشار باد لاستیک کافی نباشد، لاستیک به راحتی بیش از حد گرم می‌شود و این باعث کنده شدن آج یا حتی ترک‌یدن آن می‌شود.
- فشار باد لاستیک سرد باید با مقدار ذکر شده در صفحه فشار باد لاستیک ← صفحه ۲۵۳ مطابقت داشته باشد.
- فشار باد لاستیک سرد را به‌طور منظم بررسی کنید و فشار باد لاستیک سرد را با توجه به فشار باد لاستیک توصیه شده خودروی خریداری شده تنظیم کنید ← صفحه ۲۵۳.

- اگر باتری ۱۲ ولت خودرو یخ بزند تعویض شود.
- اتصال نادرست قطب‌های کابل ممکن است باعث اتصال کوتاه شود. توجه داشته باشید که ابتدا باید کابل مثبت و سپس کابل منفی وصل شود.

#### ! نکته

- باتری ۱۲ ولتی خودرو را پس از قرار دادن دکمه استارت در حالت ON یا زمانی که موتور روشن است، جدا و یا وصل نکنید! از باتری خودرویی که با مشخصات فنی این خودرو مطابقت ندارد، استفاده نکنید، در غیر این صورت ممکن است سیستم الکتریکی یا قطعات الکترونیکی خودرو آسیب ببیند و موجب بروز مشکلات دیگری مانند نقص سیستم استارت-توقف خودکار موتور شود.
- وسایلی را که می‌توانند جریان تولید کنند، مانند پیل‌های خورشیدی یا شارژرهای باتری را به پریز برق ۱۲ ولت وصل نکنید، در غیر این صورت، ممکن است سیستم الکتریکی خودرو آسیب ببیند.

حتماً طبق قوانین مربوطه، باتری‌های فرسوده را بازیافت و دفع کنید! زیرا باتری‌ها حاوی مواد سمی مانند اسید سولفوریک و سرب هستند.

الکترولیت می‌تواند محیط زیست را آلوده کند! مایعاتی که از خودرو نشت کرده‌اند باید فوراً پاکسازی و طبق قوانین مربوطه دفع شوند.

#### عیب‌یابی

📖 به ابتدای بخش در صفحه ۲۴۲ مراجعه کنید. ⚠️ 🔍

#### 🔋 باتری ۱۲ ولت خودرو

این چراغ نشانگر به رنگ قرمز روشن می‌شود. دینام ایراد دارد. دینام در حین رانندگی، باتری ۱۲ ولتی خودرو را شارژ نمی‌کند. دستگاه‌های الکتریکی غیرضروری را خاموش کنید. لطفاً برای بررسی سیستم الکتریکی به نمایندگی مجاز شرکت مراجعه کنید. سیستم استارت-توقف خودکار موتور قادر به روشن کردن موتور نیست ← صفحه ۱۲۷.

- علامت ساییدگی و آسیب دیدگی لاستیک را به طور منظم بررسی کنید.
- سرعت رانندگی و بار خودرو نباید از حداکثر مقدار مجاز لاستیک تجاوز کند.



وقتی فشار باد لاستیک خیلی کم باشد، مصرف سوخت و فرسودگی لاستیک افزایش می‌یابد و سایش لاستیک را بیشتر می‌کند.

 لاستیک‌های جدید ممکن است در هنگام رانندگی با سرعت بالا برای اولین بار کمی متورم شوند، که این ممکن است باعث فعال شدن چراغ هشدار فشار باد لاستیک شود.

 برای جایگزینی لاستیک‌های قدیمی باید از لاستیک‌های جدیدی که توسط شرکت تأیید شده و مناسب مدل خودرو هستند، استفاده کنید.

 نباید کاملاً به سیستم تشخیص فشار باد لاستیک تکیه کنید! به‌طور منظم لاستیک‌ها را بررسی کنید تا مطمئن شوید که همه لاستیک‌ها فشار باد صحیح را حفظ کرده و عاری از نقص‌هایی مانند سوراخ‌شدگی، بریدگی، برجستگی و آسیب‌های دیگر باشند. به موقع هر گونه جسم خارجی که در آج لاستیک گیر کرده و هنوز به بدنه لاستیک نفوذ نکرده است، را خارج کنید.

### تشخیص غیرمستقیم فشار باد لاستیک

 به ابتدای بخش در صفحه ۲۴۶ مراجعه کنید. 

#### نحوه عملکرد

سیستم تشخیص غیرمستقیم فشار باد لاستیک از سنسورهای ABS و اطلاعات دیگر برای مقایسه دور و سرعت چرخش هر چرخ استفاده می‌کند. اگر فشار باد لاستیک در یک یا چند چرخ تغییر کند، نشانگر سیستم تشخیص فشار باد لاستیک هشدار می‌دهد.

#### دور چرخش ممکن است در موارد زیر تغییر کند:

- اگر فشار باد لاستیک تغییر کرده باشد.
- اگر فشار باد لاستیک خیلی کم باشد.
- اگر لاستیک دچار آسیب ساختاری شده باشد.
- اگر بار خودرو در یک طرف خودرو قرار گرفته باشد.
- اگر زنجیر چرخ نصب شده باشد.
- اگر لاستیک زاپاس نصب شده باشد.
- اگر در هر محور یک چرخ تعویض شده باشد.

زمانی که از حالت رانندگی اسپرت استفاده می‌کنید، در زمستان یا در جاده‌های غیر آسفالت رانندگی می‌کنید، یا از زنجیر چرخ استفاده می‌کنید، سیستم تشخیص

غیرمستقیم فشار باد لاستیک (L) ممکن است اطلاعات را با تأخیر نمایش دهد یا اصلاً نمایش ندهد. سیستم تشخیص فشار باد لاستیک تغییرات در دور چرخ‌های لاستیک را از طریق چراغ هشدار (L) در صفحه کیلومتر نشان می‌دهد.

برچسب فشار باد لاستیک بر روی ستون درب راننده فشار باد توصیه شده را برای لاستیک‌های نصب شده از کارخانه نشان می‌دهد ← صفحه ۲۵۳.

فشار باد لاستیک تمام لاستیک‌ها، از جمله چرخ زاپاس یا چرخ اضطراری، باید هر ماه در زمانی که لاستیک‌ها سرد هستند و مطابق با دستورالعمل سازنده خودرو بر روی برچسب فشار باد لاستیک بررسی شود. اگر مشخصات و مدل‌های لاستیک‌های نصب شده با اطلاعات روی پلاک مشخصات یا برچسب فشار باد لاستیک متفاوت باشد، باید فشار باد لاستیک صحیح تعیین شود.

سیستم تشخیص غیرمستقیم فشار باد لاستیک جایگزینی برای سرویس و نگهداری و بررسی منظم لاستیک نیست. حتی اگر سیستم تشخیص غیرمستقیم فشار باد لاستیک هشدار در مورد کم بودن فشار باد لاستیک نشان ندهد، این مسئولیت راننده است که همیشه فشار باد لاستیک را به میزان مناسب نگه دارد.

سیستم تشخیص غیرمستقیم فشار باد لاستیک همچنین دارای یک نشانگر اضافی است که به چراغ هشدار (L) متصل است تا نقص‌ها را نشان دهد. پس از قرار گرفتن دکمه استارت در حالت ON، اگر مشکلی رخ سیستم تشخیص غیرمستقیم فشار باد لاستیک رخ دهد، چراغ هشدار (L) به مدت حدود یک دقیقه چشمک می‌زند و سپس به طور مداوم روشن می‌ماند.

اگر سیستم تشخیص غیرمستقیم فشار باد لاستیک نقصی را نشان دهد، فشار باد لاستیک را نمی‌توان به درستی کنترل کرد. دلایل مختلفی ممکن است برای نقص سیستم تشخیص غیرمستقیم فشار باد لاستیک وجود داشته باشد، مانند تعویض یک چرخ یا یک لاستیک. پس از تعویض یک چرخ یا لاستیک، باید بررسی کرد که آیا چراغ هشدار (L) نشان‌دهنده نقص سیستم است یا خیر تا از عملکرد صحیح سیستم تشخیص غیرمستقیم فشار باد لاستیک مطمئن شوید ← صفحه ۲۴۶.

#### کالیبراسیون سیستم تشخیص غیرمستقیم فشار باد لاستیک

- دکمه استارت را در حالت ON قرار دهید.
- بسته به مدل خودرو، دکمه یا کلید  ← صفحه ۳۸ را فشار دهید.

- منوی خودرو را در سیستم نمایش اطلاعات و سرگرمی باز کنید.
- بسته به مدل خودرو، در صورت لزوم دکمه عملکرد تنظیمات (SET) را فشار دهید.
- دکمه لاستیک‌ها (TIRES) (轮胎) را فشار دهید.
- دکمه عملکرد (SET) را فشار دهید.
- هنگامی که فشار هر ۴ لاستیک به مقدار مورد نیاز رسید، دکمه OK (确认) را فشار دهید.

## ❗ نقص سیستم تشخیص غیرمستقیم فشار باد لاستیک

- این چراغ نشانگر حدود ده ثانیه چشمک می‌زند و سپس به رنگ زرد روشن می‌ماند.
- سیستم دارای نقص است.
- به رانندگی ادامه ندهید!
- دکمه استارت را در حالت OFF و سپس دوباره در حالت ON قرار دهید.
- سیستم تشخیص غیرمستقیم فشار باد لاستیک را مجدداً کالیبره کنید ← صفحه ۲۴۷.
- اگر مشکل برطرف نشد، خودرو را برای تعمیر به نمایندگی مجاز شرکت ببرید.

## ⚠ هشدار

فشار باد مختلف لاستیک‌ها یا فشار بسیار کم لاستیک ممکن است باعث ایراد پیدا کردن لاستیک و از دست دادن کنترل خودرو شود که به راحتی می‌تواند منجر به تلفات شود!

- هنگامی که چراغ نشانگر (❗) روشن می‌شود، باید در اسرع وقت خودرو را متوقف کرده و وضعیت همه لاستیک‌ها را بررسی کنید ← صفحه ۲۰۳.
- فشارهای باد متفاوت یا کم لاستیک‌ها به طور اجتناب‌ناپذیری باعث افزایش ساییش لاستیک، کاهش پایداری حرکت خودرو و افزایش خط ترمز می‌شود.
- فشار باد متفاوت یا کم لاستیک‌ها ممکن است به‌طور ناگهانی باعث مشکل پیدا کردن لاستیک‌ها یا باعث ترکیدن آنها و از دست دادن کنترل خودرو شوند.
- راننده باید مطمئن شود که تمام لاستیک‌ها فشار باد مناسبی را حفظ می‌کنند. صفحه پلاک فشار باد لاستیک مقدار مشخص فشار باد لاستیک را فهرست کرده است ← صفحه ۲۵۳.
- سیستم تشخیص فشار باد لاستیک‌ها تنها زمانی می‌تواند به درستی کار کند که همه لاستیک‌های سرد فشار باد صحیح را حفظ کنند.
- فشار باد تمام لاستیک‌ها باید مطابق با بار خودرو به درستی تنظیم شوند ← صفحه ۲۵۳.
- قبل از رانندگی حتماً همه لاستیک‌ها را با مقدار فشار باد صحیح باد کنید ← صفحه ۲۵۳.

- منوی خودرو را در سیستم نمایش اطلاعات و سرگرمی باز کنید.
- بسته به مدل خودرو، در صورت لزوم دکمه عملکرد تنظیمات (SET) را فشار دهید.
- دکمه لاستیک‌ها (TIRES) (轮胎) را فشار دهید.
- دکمه عملکرد (SET) را فشار دهید.
- هنگامی که فشار هر ۴ لاستیک به مقدار مورد نیاز رسید، دکمه OK (确认) را فشار دهید.
- پس از دوره‌های رانندگی طولانی‌تر و در سرعت‌های مختلف، سیستم به طور خودکار مقادیر جدید را تطبیق داده و بر این اطلاعات نظارت می‌کند.
- تشخیص غیرمستقیم فشار باد لاستیک‌ها باید در شرایط زیر دوباره تطبیق داده شود:
- وقتی فشار باد لاستیک دوباره تنظیم شده باشد.
- پس از تعویض یک یا چند چرخ.
- در صورت جابه‌جا شدن چرخ‌ها. برای مثال، چرخ‌های جلو با چرخ‌های عقب جابه‌جا شده باشند.

سیستم تشخیص غیرمستقیم فشار باد لاستیک فقط زمانی می‌تواند دوباره کالیبره شود که تمام لاستیک‌ها با فشار باد صحیح در حالت سرد پر شده باشند. برای اندازه‌گیری فشار باد لاستیک در حالت سرد، خودرو باید به مدت ۳ ساعت پارک شده باشد یا در این مدت با سرعت پایین تنها تا چند کیلومتر رانده شده باشد.

❗ اگر ایرادی در برنامه کنترل پایداری الکترونیکی یا سیستم ضد قفل ترمز وجود داشته باشد، سیستم تشخیص غیرمستقیم فشار باد لاستیک عمل نخواهد کرد ← صفحه ۲۴۷.

❗ پس از اعلام هشدار فشار باد پایین لاستیک، دکمه استارت را در حالت OFF و دوباره در حالت ON قرار دهید. تنها در این صورت می‌توان سیستم تشخیص غیرمستقیم فشار باد لاستیک را دوباره تنظیم کرد.

## عیب‌یابی

📖 به ابتدای بخش در صفحه ۲۴۶ مراجعه کنید. ⚠

## ❗ فشار باد کم لاستیک

- این چراغ هشدار به رنگ زرد روشن می‌شود.
- این نشان‌دهنده این است که یک یا چند لاستیک کم باد شده یا آسیب ساختاری به لاستیک‌ها وارد شده است.
- به رانندگی ادامه ندهید!
- فشار باد تمام لاستیک‌ها را بررسی و تنظیم کنید ← صفحه ۲۵۳.
- لاستیک‌های آسیب دیده را تعویض کنید.

طول عمر لاستیک‌ها به فشار باد لاستیک، سبک رانندگی، طرز استفاده و سرویس و نگهداری و نصب صحیح آنها بستگی دارد.

### هشدار

لاستیک‌های جدید، لاستیک‌های کهنه و لاستیک‌های فرسوده یا آسیب‌دیده می‌توانند پایداری کنترل خودرو را کاهش داده و عملکرد ترمز را تحت تأثیر قرار دهند.

- عدم استفاده صحیح از چرخ‌ها و لاستیک‌ها می‌تواند ایمنی رانندگی را کاهش دهد و منجر به حوادث جدی و مرگبار شود!

- بر روی هر چهار چرخ باید لاستیک‌های رادبال که از نظر مدل، اندازه و نوع آج با مشخصات کارخانه مطابقت دارند، نصب شوند.

- لاستیک‌های جدید باید به درستی آب‌بندی شوند. از آنجا که چسبندگی آنها نمی‌تواند به بهترین حالت ممکن برسد، بنابراین بر ترمز تأثیر می‌گذارد، بنابراین باید در ۶۰۰ کیلومتر اول مراقب باشید تا از ایجاد تلفات جدی جلوگیری کنید.

- همواره فشار باد لاستیک‌ها را به‌طور منظم بررسی کرده و همیشه آن را مطابق با مقدار مشخص شده نگه دارید. فشار باد کم می‌تواند باعث گرمای بیش از حد لاستیک شود و به جدا شدن سطح آج یا حتی ترک‌خوردن لاستیک منجر شود.

- به‌طور منظم لاستیک‌ها را از نظر آسیب و ساییدگی بررسی کنید.

- با لاستیک‌های آسیب‌دیده (مانند لاستیک‌های دارای بریدگی، ترک‌خورده یا دارای برجستگی) یا لاستیک‌های فرسوده رانندگی نکنید! این لاستیک‌ها ممکن است به‌طور ناگهانی فشار باد خود را از دست بدهند یا بترکند و باعث بروز حوادث شوند. لاستیک‌های فرسوده یا آسیب‌دیده باید در اسرع وقت تعویض شوند.

- سرعت رانندگی و بار خودرو نباید از حداکثر مقدار مجاز لاستیک تجاوز کند.

- کارایی سیستم‌های کمک رانندگی و سیستم‌های ترمز به میزان چسبندگی لاستیک‌ها به جاده بستگی دارد.

- در صورت لرزش غیرعادی یا انحراف خودرو به یک سمت در حین رانندگی، خودرو باید فوراً متوقف شود و چرخ‌ها و لاستیک‌ها از نظر آسیب‌دیدگی بررسی شوند.

- برای کاهش خطر از دست دادن کنترل خودرو و وقوع حوادث جدی، پیچ‌های رینگ‌هایی که دارای حلقه‌های اتصال پیچ‌دار هستند نباید شل شوند.

- هنگام رانندگی با لاستیک با فشار باد ناکافی، انعطاف لاستیک افزایش می‌یابد و دمای لاستیک به سرعت بالا می‌رود و باعث کنده شدن یا حتی ترک‌خوردن لاستیک می‌شود.

- زمانی که خودرو با سرعت بالا و بار اضافی رانده می‌شود، لاستیک‌ها سریع داغ می‌کنند که می‌تواند منجر به ترک‌خوردن لاستیک و از دست دادن کنترل خودرو شود.

- چه فشار باد لاستیک بیش از حد باشد و چه کمتر از حد، می‌تواند باعث سایش زودرس لاستیک و بدتر شدن ثبات کنترل خودرو شود.

- اگر فشار باد ناکافی لاستیک تشخیص داده شد، نیازی به تعویض فوری چرخ نیست. با سرعت کم به نزدیک‌ترین نمایندگی مجاز مراجعه کنید تا فشار باد لاستیک بررسی و تنظیم شود ← صفحه ۲۵۳.

- سیستم تشخیص غیرمستقیم فشار باد لاستیک باید همیشه به درستی کالیبره شود.

هنگام رانندگی در جاده‌های آسفالت نشده برای مدت طولانی یا در سبک رانندگی اسپرت، سیستم ممکن است به‌طور موقت نشانگر سیستم تشخیص فشار باد لاستیک را خاموش کند. این چراغ نشانگر نقص سیستم را نشان می‌دهد، اما زمانی‌که شرایط جاده یا سبک رانندگی تغییر کند، چراغ نشانگر خاموش می‌شود.

## اطلاعات چرخ و لاستیک

### مقدمه‌ای بر موضوع

این فصل حاوی اطلاعاتی در مورد موضوعات زیر است:

- دستورالعمل‌های استفاده از چرخ و لاستیک ۲۵۰
- رینگ و پیچ‌های چرخ ۲۵۲
- فشار باد لاستیک ۲۵۳
- نشانگرهای عمق آج و سایش لاستیک ۲۵۴
- آسیب‌دیدگی لاستیک ۲۵۴
- عدم تعادل چرخ ۲۵۵
- کدهای شناسایی لاستیک ۲۵۶
- لاستیک‌های زمستانی ۲۵۹
- زنجیر چرخ ۲۶۰

لاستیک‌ها پرکاربردترین اجزای یک خودرو هستند، اما اهمیت آنها اغلب دست کم گرفته می‌شود. لاستیک‌ها اجزای بسیار مهم خودرو هستند زیرا خودرو تنها به سطح تماس باریک لاستیک‌ها با زمین متکی است.

- تحت هیچ شرایطی نباید از چرخ‌ها یا لاستیک‌هایی با منشاء نامشخص استفاده کرد! اگر این چرخ‌ها و لاستیک‌ها از نظر ظاهری هیچ آسیبی نداشته باشند، ممکن است از نظر فنی دچار مشکل باشند.
- لاستیک‌های کهنه (حتی اگر هرگز استفاده نشده باشند) ممکن است به‌طور ناگهانی فشار باد خود را از دست بدهند یا بترنکند، به‌ویژه هنگام رانندگی با سرعت بالا که می‌تواند منجر به حوادث مرگبار شود. بنابراین، تا حد امکان از استفاده از لاستیک‌های با عمر بیش از شش سال خودداری کنید. اگر مجبور به استفاده از آن‌ها هستید، باید با احتیاط بیشتری رانندگی کرده و سرعت خودرو را پایین نگه دارید.

### هشدار ⚠️

- اگر پیچ و مهره‌های چرخ به درستی سفت نشده باشند یا برخی از آنها بسته نشده باشند ممکن است باعث شل شدن چرخ شود که منجر به از دست دادن کنترل خودرو و در نتیجه آسیب یا مرگ می‌شود.
- هرگز با پیچ و مهره‌های بسته نشده یا محکم نشده چرخ رانندگی نکنید.
- همیشه از پیچ و مهره‌های چرخ استفاده کنید که با رینگ و مدل خودروی مربوطه مطابقت دارند.
- هر بار پیچ و مهره‌های چرخ را با گشتاور صحیح سفت کنید. در صورت در دسترس نبودن آچار گشتاور، پیچ و مهره چرخ را با آچار چرخ ببندید و بلافاصله برای بررسی گشتاور محکم کردن پیچ‌ها به نزدیکترین نمایندگی مجاز شرکت مراجعه کنید.

### دستورالعمل‌های استفاده از چرخ و لاستیک

📖 به ابتدای بخش در صفحه ۲۴۹ مراجعه کنید = ⚠️

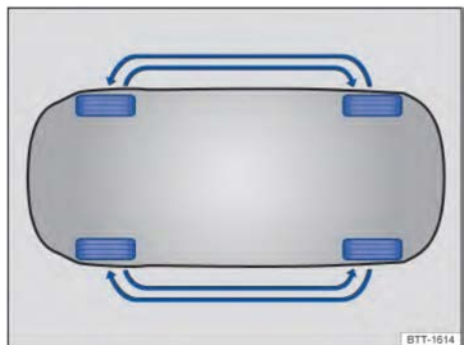

تصویر ۱۹۰ تصویر: تصویر تعویض چرخ

لاستیک‌ها و رینگ‌های تأیید شده توسط شرکت کاملاً با عملکرد این خودرو مطابقت دارد.

### جابه‌جایی چرخ جلو و عقب

توصیه می‌شود برای سایش یکنواخت همه لاستیک‌ها به‌طور منظم چرخ‌های جلو و عقب را همانطور که در تصویر نشان داده شده است ← تصویر ۱۹۰، جابه‌جا کنید تا عمر مفید همه لاستیک‌ها تقریباً یکسان شود. توصیه می‌شود این کار توسط نمایندگی‌های مجاز شرکت انجام شود.

### اقدامات احتیاطی برای جلوگیری از آسیب دیدن لاستیک

#### و رینگ

- هنگام رانندگی از روی حاشیه خیابان‌ها یا موانع مشابه، تا حد امکان به آرامی در جهت عمود بر مانع برانید.

- به‌طور منظم فشار باد لاستیک‌ها را بررسی کنید.  
- به‌طور منظم لاستیک‌ها را از نظر آسیب‌دیدگی، مانند سوراخ‌شدگی، بریدگی، پارگی یا نشن هوا بررسی کنید.  
- هرگز از ظرفیت بار یا سرعت مجاز لاستیک‌ها فراتر نروید ← صفحه ۲۵۳.

- در صورت آسیب‌دیدگی یا سایش بیش از حد لاستیک‌ها، آن‌ها را در اسرع وقت توسط نمایندگی مجاز تعویض کنید ← صفحه ۲۵۴.

- از تماس چرخ‌ها (از جمله چرخ زاپاس) با مواد خورنده (شامل روغن، روانکارها، سوخت و روغن ترمز) خودداری کنید ← ⚠️.

- اگر درپوش محافظ سوپاپ گم شده است، هرچه سریعتر درپوش جدیدی نصب کنید.

- هر گونه ماده خارجی که روی لاستیک دیده می‌شود اما هنوز وارد لاستیک نشده است را بردارید ← صفحه ۲۵۴.

- به تمامی هشدارهای مربوط به سیستم تشخیص فشار باد لاستیک توجه کنید ← صفحه ۲۴۸.

### لاستیک‌های استفاده شده بالای شش سال

عوامل فیزیکی و شیمیایی می‌توانند باعث کاهش عملکرد یا کهنگی لاستیک شوند و در نتیجه عملکرد آن را ضعیف کنند. لاستیک‌هایی که برای مدت طولانی بدون استفاده نگهداری می‌شوند، در مقایسه با لاستیک‌هایی که به‌طور منظم روی خودرو استفاده می‌شوند، بیشتر مستعد سفت شدن و شکنندگی هستند.

توصیه می‌شود لاستیک‌های قدیمی که بیش از شش سال از عمرشان می‌گذرد را تعویض کنید، حتی لاستیک‌هایی که به نظر می‌رسد سالم هستند و آج آنها به حداقل مقدار تعیین شده ساییده نشده است، باید تعویض شوند ← ⚠️.



- قبل از خرید لاستیک‌های جدید با مقاومت غلتشی کم، با نمایندگی مجاز مشورت کنید.
- لاستیک‌ها همیشه باید به صورت جفت و نه تکی (یعنی هر دو لاستیک جلو یا هر دو لاستیک عقب به طور همزمان) تعویض شوند ← ▲
- لاستیک‌های قدیمی باید با لاستیک‌هایی که توسط شرکت برای این خودرو تأیید شده‌اند، تعویض شوند.
- هرگز از لاستیک‌هایی با اندازه مؤثر بزرگ‌تر از لاستیک‌های تأیید شده توسط شرکت استفاده نکنید.

### تنظیم مجدد سیستم تشخیص فشار باد لاستیک

هربار که یک یا چند چرخ را تعویض می‌کنید یا جابه‌جا می‌کنید، مانند جابه‌جایی چرخ‌های جلو و عقب، باید سیستم تشخیص فشار باد لاستیک را تنظیم مجدد کنید ← صفحه ۲۴۶.

#### هشدار

مایعات خورنده و سایر مواد می‌توانند آسیب قابل مشاهده یا غیرقابل مشاهده بر لاستیک‌ها وارد کنند که به راحتی می‌تواند منجر به ترکیدن لاستیک شود!

- مراقب باشید تا لاستیک‌ها با مواد شیمیایی، روغن موتور، سوخت، روانکارها و سایر مواد خورنده تماس نداشته باشند.

#### هشدار

در هنگام رانندگی، به‌ویژه در سرعت‌های بالا، لاستیک‌های کهنه ممکن است به‌طور ناگهانی فشار باد خود را از دست بدهند و منجر به حوادث و جراحات جدی شوند.

- بنابراین، در صورت امکان از استفاده از لاستیک‌هایی که بیش از شش سال از عمرشان می‌گذرد خودداری کنید. اگر این کار امکان‌پذیر نیست، در هنگام رانندگی احتیاط بیشتری داشته باشید و با سرعت پایین‌تری رانندگی کنید.

#### هشدار

لاستیک‌های جدید باید به اصطلاح "آب‌بندی" شوند. چسبندگی آن‌ها در ابتدا ممکن است به وضعیت ایده‌آل نرسیده باشد که این می‌تواند بر عملکرد ترمز تأثیر بگذارد.

- بنابراین، در ۶۰۰ کیلومتر اول باید با احتیاط بیشتری رانندگی کنید تا از بروز حوادث و جراحات جدی جلوگیری شود.

به همین ترتیب، لاستیک‌های زمستانی یا لاستیک‌های چهار فصل بدون در نظر گرفتن عمق آج باقی‌مانده آن‌ها، به دلیل کهنگی، ویژگی‌های خود را تا حد زیادی از دست می‌دهند.

سن هر لاستیک را می‌توان بر اساس تاریخ تولید آن تعیین کرد ← صفحه ۲۵۶.

### راهنمای نگهداری لاستیک‌ها

پیش از جدا کردن لاستیک‌ها، باید بر روی لاستیک‌ها علامت‌گذاری کنید تا جهت چرخش و موقعیت نصب آن‌ها مشخص باشد. هنگام نصب لاستیک‌ها، آن‌ها را مطابق با علامت‌ها (چپ، راست، جلو، عقب) نصب کنید تا جهت چرخش و تعادل دینامیکی چرخ‌ها تغییر نکند.

- چرخ‌ها یا لاستیک‌های باز شده باید در جای خشک و خنک و ترجیحاً در تاریکی نگهداری شوند. لاستیک‌های نصب شده روی رینگ‌ها را نباید به صورت عمودی نگهداری کرد.
- لاستیک‌هایی که بر روی رینگ نصب نشده‌اند، باید در پوشش‌های محافظ مناسب قرار داده شوند و به صورت عمودی (سطح آج به سمت پایین) نگهداری شوند.

### لاستیک‌های نو

- لاستیک‌های جدید باید در دوره‌ای از استفاده به اصطلاح "آب‌بندی" شوند، بنابراین در ۶۰۰ کیلومتر اول رانندگی باید بسیار محتاط بود، زیرا چسبندگی جاده‌ای لاستیک‌های جدید که هنوز ساییده نشده‌اند ممکن است به حالت ایده‌آل نرسیده باشد ← ▲ و عملکرد ترمز ممکن است کاهش یابد ← ▲.
- تمام چهار چرخ باید با لاستیک‌های رادیالی که مدل، مشخصات و نوع آج آن‌ها مشابه با وضعیت کارخانه است، مجهز شوند.



### لاستیک‌های اصلی

لاستیک‌های اصلی که در کارخانه بر روی خودرو نصب می‌شوند، به‌طور خاص برای آن مدل خودرو تطبیق داده شده‌اند. در صورت استفاده صحیح، لاستیک‌های اصلی می‌توانند بالاترین استانداردهای ایمنی و عملکرد رانندگی را برآورده کنند.

### تعویض لاستیک

- خودرو ممکن است دارای لاستیک‌هایی با مقاومت غلتشی کم باشد. تنها با استفاده از این لاستیک‌ها می‌توان به مصرف سوخت مشخص شده دست یافت ← صفحه ۱۱۵. هنگام تعویض لاستیک‌های جدید، باید لاستیک‌های رادیالی با مدل، اندازه (محیط چرخش) و نوع آج کاملاً مشابه با لاستیک‌های اصلی نصب شوند.



 به ابتدای بخش در صفحه ۲۴۹ مراجعه کنید.  ساختار پیچ‌های چرخ باید با رینگ‌ها مطابقت داشته باشد. اگر از رینگ‌های نوع دیگری استفاده می‌شود، باید از پیچ‌های چرخ با طول مناسب و شکل سری پیچ مناسب استفاده کنید تا مطمئن شوید که چرخ محکم نصب شده و سیستم ترمز به درستی کار می‌کند ← صفحه ۲۶۲.

به دلایل فنی، به‌طور کلی نمی‌توان از چرخ‌های دیگر خودروها استفاده کرد و همچنین نمی‌توان از چرخ‌های خودروهای هم مدل دیگر استفاده کرد. گشتاور سفت کردن پیچ‌های چرخ معمولاً باید با استفاده از یک آچار گشتاور با عملکرد صحیح بررسی شود.

**پیچ‌های چرخ**

باید از پیچ‌های چرخ درست استفاده شود و پیچ‌های چرخ باید تا گشتاور مشخص شده سفت شوند ← صفحه ۲۶۲.

**علامت‌های رینگ**

طبق قوانین و مقررات ملی مربوطه، رینگ‌های جدید باید با اطلاعات فنی خاصی علامت‌گذاری شوند. ممکن است اطلاعات فنی زیر روی رینگ‌ها درج شده باشد (که ممکن است در مناطق مختلف متفاوت باشد):

- مهر تأییدیه
- اندازه رینگ
- نام سازنده یا نام برند
- تاریخ تولید (ماه/سال)
- محل تولید
- شماره سریال
- شماره دسته مواد اولیه
- کد محصول

**هشدار** 

استفاده از رینگ‌های نامناسب یا آسیب دیده ممکن است ایمنی رانندگی با خودرو را به خطر بیندازد و باعث صدمات جدی یا مرگ شود!

- تنها از رینگ‌های تأیید شده برای خودروی خود استفاده کنید.
- به‌طور منظم رینگ‌ها را از نظر آسیب بررسی کرده و در صورت لزوم آن‌ها را تعویض کنید.

چرخ‌ها باید آزادی حرکت کافی داشته باشند. اگر چرخ‌ها آزادی حرکت کافی نداشته باشند، لاستیک‌ها ممکن است به اجزای سیستم تعلیق، بدنه خودرو و اجزای سیستم ترمز ساییده شوند و باعث نقص عملکرد سیستم ترمز، ترک خوردن آج یا حتی ترکیدگی لاستیک شود.

- اندازه واقعی لاستیک‌ها نباید از ابعاد تأیید شده توسط شرکت بیشتر باشد و نباید با هیچ یک از اجزای بدنه خودرو تماس پیدا کند.

**نکته** 

هنگام رانندگی، از برخورد شدید لاستیک‌ها با موانع اجتناب کنید و تا حد امکان از موانع موجود در جاده دوری کنید. چاله‌ها، دست‌اندازها و لبه‌های حاشیه در جاده ممکن است باعث فشردن و تغییر شکل جدی لاستیک‌ها (به‌خصوص لاستیک‌ها با نسبت ابعادی کم) شود که در نتیجه باعث آسیب دیدن لاستیک و تغییر شکل رینگ یا ترک‌خوردگی می‌شود.

**نکته** 

در هنگام تغییر لاستیک‌های دیگر، مراقب باشید به والو آسیب نرسانید و بدون نصب درپوش والو رانندگی نکنید، زیرا این کار می‌تواند به والو آسیب بزند.

 حتماً لاستیک‌های قدیمی را با رعایت دقیق مقررات مربوطه دور بریزید.

 اگر چرخ تعویضی مشخصات متفاوتی نسبت به چرخ استاندارد داشته باشد، در صورت آسیب دیدن چرخ استاندارد فقط برای مدت کوتاهی می‌توان از چرخ تعویضی استفاده کرد و در این مدت باید با احتیاط رانندگی کرد. باید در اسرع وقت با یک چرخ استاندارد معمولی تعویض شود.

 لاستیک‌های تأیید شده توسط شرکت دارای ضمانت سایز مشخص و مناسب برای خودرویی است که خریداری کرده‌اید. هنگام خرید لاستیک، باید از فروشنده لاستیک بخواهید تا گواهی کیفیت صادر شده توسط سازنده لاستیک را ارائه دهد تا ثابت شود لاستیک‌های فروخته شده برای این خودرو مناسب هستند. گواهی کیفیت لاستیک باید به درستی در داخل خودرو نگهداری شود.

- حداقل یک بار در ماه فشار باد لاستیکها را چک کنید.
- فشار باد لاستیک را تنها زمانی که لاستیک سرد است بررسی کنید. فشار باد لاستیکهای ارائه شده برای لاستیکهای سرد است. زمانی که لاستیک گرم است، فشار باد لاستیک بیشتر از زمانی است که لاستیک سرد است. بنابراین هرگز فشار باد لاستیک را با تخلیه هوای لاستیک گرم تنظیم نکنید.
- فشار باد لاستیک باید همیشه با وضعیت بار مطابقت داشته باشد ← به تصویر ۱۹۱ مراجعه کنید.
- بعد از هر بار تنظیم فشار باد لاستیک، با رعایت اطلاعات سیستم تشخیص فشار باد لاستیک، درپوش را روی والو چرخ پیچ کنید.
- همیشه از فشار باد لاستیکی که روی برچسب ذکر شده است استفاده کنید. هرگز از حداکثر فشار لاستیک که روی دیواره جانبی لاستیک ذکر شده تجاوز نکنید.

📖 به ابتدای بخش در صفحه ۲۴۹ مراجعه کنید ⚠️



تصویر ۱۹۱ نمادهای روی برچسب فشار باد لاستیک



تصویر ۱۹۲ روی ستون درب سمت راننده: برچسب فشار باد لاستیک

### ⚠️ هشدار

هنگامی که خودرو در حال حرکت است، لاستیکهای با فشار باد بسیار بالا یا خیلی کم ممکن است ناگهان فشار خود را از دست بدهند یا حتی بترکد که به راحتی می‌تواند تلفات جدی داشته باشد!

- فشار باد ناکافی به راحتی می‌تواند باعث گرم شدن بیش از حد لاستیکها و در نتیجه کنده شدن آج یا حتی ترکیدن آن شود.
- هنگامی که خودرو بیش از حد بارگیری می‌شود و با سرعت بالا رانده می‌شود، لاستیکها به راحتی می‌توانند بیش از حد گرم شوند و باعث آسیب ناگهانی به لاستیکها (از جمله برآمدگی و کنده شدن آج) شود که منجر به از دست دادن کنترل خودرو می‌شود.
- فشار باد بیش از حد بالا یا خیلی پایین می‌تواند باعث سایش زودرس لاستیکها و کاهش ثبات کنترل خودرو شود.
- فشار باد لاستیکها را به‌طور منظم حداقل یک بار در ماه و قبل از رانندگی در مسافت طولانی چک کنید.
- حتماً فشار باد همه لاستیکها را با توجه به بار خودرو به درستی تنظیم کنید.
- هرگز فشار باد لاستیکهای گرم را کاهش ندهید.

اطلاعات روی برچسب ← تصویر ۱۹۱:

- Ⓐ فشار باد لاستیک برای لاستیکهای محور جلو
- Ⓑ فشار باد لاستیک برای لاستیکهای محور عقب
- ① نکته: فشار باد لاستیک را زمانی که لاستیکها سرد هستند بررسی کنید.
- ② فشار باد لاستیک هنگام بار کم
- ③ فشار باد لاستیک هنگام بار زیاد

مقادیر فشار باد توصیه شده برای لاستیکهای اصلی بر روی برچسبی درج شده است که برای هر دو فصل زمستان و تابستان قابل استفاده است. برچسب در قسمت داخلی پایین ستون وسط درب سمت راننده قرار دارد ← تصویر ۱۹۲.

بسته به مدل و تجهیزات خودرو، فرم و مکان نصب برچسب فشار باد لاستیک ممکن است متفاوت باشد. چه فشار باد لاستیک زیاد باشد و چه کم، می‌تواند منجر به سایش زودرس لاستیک و کاهش ثبات هدایت خودرو شود ← ⚠️. فشار باد لاستیک در سرعت‌های بالا بسیار اهمیت دارد؛ فشار باد نامناسب لاستیک سایش لاستیک را تشدید کرده و خطر ترکیدن لاستیک را افزایش می‌دهد.

- هنگام اتصال گیج لاستیک، مطمئن شوید که گیج و والو در یک خط قرار دارند، در غیر این صورت ممکن است سوپاپ لاستیک آسیب ببیند.
- گم شدن درپوش والو یا نصب نادرست درپوش والو ممکن است به دريچه لاستیک آسیب برساند. حتماً از درپوش سوپاپ مطابق با درپوش اصلی استفاده کنید و آن را به درستی نصب کنید.

فشار ناکافی لاستیک به طور اجتناب‌ناپذیری باعث افزایش مصرف سوخت می‌شود.

### نشانه‌های عمق آج و سایش لاستیک

به ابتدای بخش در صفحه ۲۴۹ مراجعه کنید



تصویر ۱۹۳ آج لاستیک: نشانه‌های سایش

### عمق آج لاستیک

در اکثر شرایط رانندگی به عمیق‌ترین آج ممکن لاستیک نیاز است. در این حالت، تمام لاستیک‌ها، حداقل روی یک محور، باید عمق آج یکسانی داشته باشند. این قانون به ویژه در جاده‌های خیس یا زمستانی اهمیت دارد. قوانین اکثر کشورها تعیین می‌کند که وقتی عمق آج اندازه‌گیری شده در کنار علامت‌های سایش آج به ۱/۶ میلی‌متر رسیده، آن لاستیک باید کنار گذاشته شود. بنابراین حتماً به الزامات قانونی محلی در مورد عمق آج توجه کنید. در این زمان، تمام چرخ‌ها، حداقل روی یک محور، باید عمق آج یکسانی داشته باشند. همیشه قوانین محلی خاص را در مورد حداقل عمق آج مجاز برای لاستیک‌های زمستانی و چهار فصل رعایت کنید.

### علامت ساییدگی عمق آج لاستیک

علائم سایش برای نشان دادن اینکه لاستیک به شدت فرسوده شده است یا خیر استفاده می‌شود. لاستیک‌های فرسوده که به علائم سایش رسیده‌اند، باید تعویض شوند.

لاستیک‌های اصلی این خودرو دارای چندین علامت سایش آج با عمق ۱/۶ میلی‌متر هستند ← به تصویر ۱۹۳ مراجعه کنید، که این علامت‌های سایش به طور یکنواخت در اطراف دور لاستیک توزیع شده‌اند و چندین علامت در دیواره جانبی لاستیک وجود دارد تا محل علائم سایش را نشان دهد (برای مثال، حروف "TWI" یا علائم دیگر) ← تصویر ۱۹۳

### هشدار

رانندگی با لاستیک‌های فرسوده بسیار خطرناک است و به راحتی می‌تواند باعث از دست دادن کنترل خودرو و تلفات جانی شود!

- لاستیک‌ها باید در صورت فرسودگی تا حد سایش تعویض شوند.
- احتمال لغزش لاستیک‌های فرسوده هنگام رانندگی در جاده‌های لغزنده بسیار زیاد است.
- احتمال اینکه لاستیک‌های فرسوده در شرایط رانندگی عادی و رانندگی در محیط‌های سخت لیز بخورند بسیار بالاست، که این امر ثبات کنترل خودرو را بر هم می‌زند و خط ترمز را افزایش می‌دهد.

### آسیب‌دیدگی لاستیک

به ابتدای بخش در صفحه ۲۴۹ مراجعه کنید

تشخیص آسیب دیدن لاستیک‌ها و رینگ‌ها اغلب کار دشواری است. اگر در حین رانندگی متوجه لرزش یا انحراف غیرعادی خودرو شدید، به این معنی است که لاستیک آسیب دیده است ←

- اگر فکر می‌کنید یکی از چرخ‌ها آسیب دیده است، باید فوراً سرعت را کاهش دهید!
- لاستیک و رینگ‌ها را از نظر آسیب‌دیدگی بررسی کنید.
- اگر لاستیک آسیب دیده است، تحت هیچ شرایطی به رانندگی ادامه ندهید.
- چرخ آسیب دیده را تعویض کنید ← صفحه ۲۶۱. در صورت نیاز، از متخصصان کمک بگیرید.
- اگر هیچ آسیبی قابل مشاهده نیست، با احتیاط و با سرعت پایین تا نزدیک‌ترین نمایندگی مجاز شرکت رانندگی کنید تا خودرو بررسی شود.

### فرو رفتن یک ماده خارجی در لاستیک

- اگر یک ماده خارجی داخل لاستیک فرو رفته است، اجازه دهید داخل لاستیک بماند! اما ماده خارجی گیر کرده بین آج لاستیک را می‌توان جدا کرد.

- چرخ‌های آسیب دیده را تعویض کنید ← صفحه ۲۶۱. در صورت لزوم، از متخصصان کمک بگیرید.
- فشار باد تمامی لاستیک‌ها را بررسی کرده و تنظیم کنید.
- توصیه می‌شود از نمایندگی مجاز شرکت کمک بگیرید.

### ساییدگی لاستیک

ساییدگی لاستیک به عوامل مختلفی بستگی دارد:

- سبک رانندگی
- تعادل لاستیک‌ها
- وضعیت تنظیم سیستم تعلیق
- پیچ‌های تند، شتاب‌گیری ناگهانی و ترمز اضطراری باعث افزایش ساییدگی لاستیک می‌شود.
- چرخ‌ها در زمان خروج خودرو از کارخانه بالانس (تعادل) شده‌اند، اما عوامل مختلفی در حین رانندگی عادی می‌تواند بر بالانس چرخ‌ها تأثیر بگذارد و باعث عدم تعادل و لرزش غریبک فرمان شوند. چرخ‌های ناپایدار باعث تشدید سایش سیستم فرمان و تعلیق می‌شوند، بنابراین لازم است چرخ‌ها مجدداً بالانس شوند. پس از تعویض چرخ‌های جدید نیز باید بالانس کردن چرخ‌ها انجام شود.
- تنظیم نادرست چرخ‌ها باعث سایش بیش از حد لاستیک‌ها و کاهش ایمنی رانندگی می‌شود. در صورت مشاهده ساییدگی بیش از حد لاستیک‌ها، لطفاً در اسرع وقت برای بررسی تراز کردن چرخ‌ها به نمایندگی مجاز شرکت مراجعه کنید.

### هشدار

اگر خودرو در حین رانندگی لرزش غیرعادی داشته باشد یا منحرف شود، می‌تواند به معنای آسیب‌دیدگی لاستیک باشد.

- در این صورت، بلافاصله سرعت را کاهش دهید و خودرو را در مکانی پارک کنید که مانع تردد نشود.
- لاستیک‌ها و رینگ‌ها را از نظر آسیب‌دیدگی بررسی کنید.
- اگر لاستیک‌ها یا رینگ‌ها آسیب دیده‌اند، به رانندگی ادامه ندهید و در اسرع وقت با نمایندگی مجاز شرکت ارتباط برقرار کنید.
- اگر آسیبی قابل مشاهده نیست، با احتیاط و با سرعت پایین خودرو را برای بررسی به نزدیک‌ترین نمایندگی مجاز شرکت برانید.

### عدم تعادل چرخ

به ابتدای بخش در صفحه ۲۴۹ مراجعه کنید. ⚠

اگر عدم تعادل چرخ از یک سمت بیش از ۸ گرم باشد، باید از بلوک‌های متعادل کننده برای میزان کردن دوباره چرخ‌ها استفاده کرد.

پس از تعویض چرخ‌ها، باید چرخ‌ها دوباره میزان شوند.

### علل لرزش خودرو در حین رانندگی

عوامل مختلفی می‌توانند باعث ناپایداری خودرو در حین رانندگی شوند ← ⚠ در مورد آسیب‌دیدگی لاستیک‌ها، به صفحه ۲۵۴ مراجعه کنید.

فرسودگی لاستیک یکی از دلایلی است که باعث لرزش خودرو در هنگام رانندگی می‌شود زیرا سایش ناشی از رانندگی به‌طور یکنواخت در سطح کل آج توزیع نمی‌شود و ممکن است باعث ایجاد عدم تعادل جزئی در لاستیک‌هایی شود که قبلاً به درستی میزان شده بودند و در نتیجه باعث ناپایداری عملکرد لاستیک شده راننده ممکن است نتواند این عدم تعادل جزئی لاستیک را از طریق غریبک فرمان تشخیص دهد، که باعث افزایش بیشتر سایش لاستیک و کاهش عمر مفید لاستیک می‌شود.

برای تضمین ایمنی، اطمینان از عملکرد یکنواخت لاستیک‌ها در طول عمر آنها و سایش یکنواخت آنها، توصیه می‌شود که در طول عمر لاستیک، حداقل دو بار لاستیک‌ها را بالانس کنید.

### نوسان شعاعی و عرضی لاستیک

انحراف در هم مرکز بودن لاستیک و رینگ چرخ ممکن است نوسان شعاعی و نوسان عرضی ایجاد کند. به دلایل فنی، لاستیک و رینگ نمی‌توانند کاملاً هم‌مرکز باشند.

اگر انحراف موقعیت نسبی بین لاستیک و رینگ خیلی زیاد باشد، عدم تعادل لاستیک ممکن است از مقدار مجاز بیشتر شود.

### هشدار

اگر در حین رانندگی لرزش غیرعادی یا انحراف خودرو مشاهده شد، ممکن است لاستیک آسیب دیده باشد.

- فوراً سرعت را کاهش داده و بسته به شرایط ترفیکی به‌طور ایمن توقف کنید.
- وضعیت آسیب‌دیدگی لاستیک و رینگ را بررسی کنید.
- هرگز از لاستیک یا رینگ آسیب‌دیده استفاده نکنید و با نمایندگی مجاز شرکت ارتباط برقرار کنید تا متخصصان این کار را انجام دهند.
- اگر آسیب ظاهراً قابل تشخیص نیست، با سرعت کم و با احتیاط به نزدیک‌ترین نمایندگی مجاز شرکت مراجعه کرده و خودرو را بررسی کنید.

📖 به ابتدای بخش در صفحه ۲۴۹ مراجعه کنید = ▲

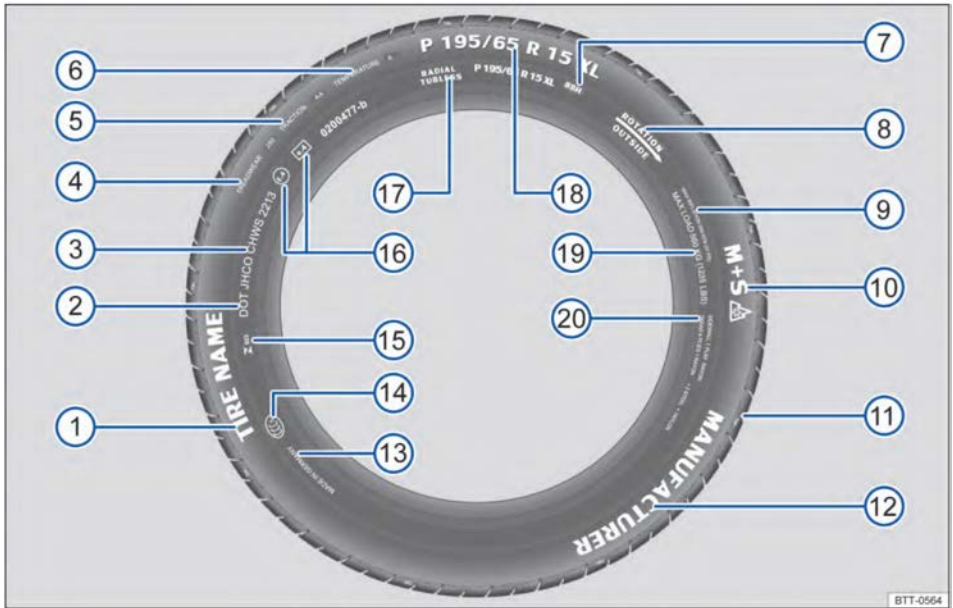

تصویر ۱۹۴ کد بین‌المللی شناسایی لاستیک

معنی	کد شناسایی لاستیک (مثال)	← تصویر ۱۹۴
کد شناسایی سازنده لاستیک	نام محصول	①
لاستیک‌هایی که الزامات نظارتی وزارت حمل و نقل ایالات متحده و استانداردهای ایمنی لاستیک را برآورده می‌کنند.	DOT	②
کد شناسایی لاستیک (TIN <sup>a</sup> ) - این که ممکن است در داخل خودرو چاپ شده باشد و تاریخ تولید لاستیک:	JHCO CHWS 2213	③
کد سازنده لاستیک و اندازه لاستیک و علامت‌های عملکردی از سازنده	JHCO CHWS	
تاریخ تولید لاستیک: هفته ۲۲ سال ۲۰۱۳	2213	
پارامترهای اصلی مقایسه لاستیک که از طریق روش‌های استاندارد شده به‌عنوان مرجع برای کاربر نهایی آزمایش شده‌اند ← صفحه ۲۵۸:		
طول عمر نسبی مورد انتظار لاستیک براساس استانداردهای ایالات متحده آمریکا اندازه‌گیری شده است. میزان ساییدگی لاستیکی با شاخص ساییدگی آج ۲/۸، ۲/۸۰ برابر کمتر از لاستیکی با شاخص ساییدگی آج ۱۰۰ است. عملکرد لاستیک به روش و شرایط استفاده آن بستگی دارد و با توجه به سبک رانندگی، وضعیت نگهداری لاستیک، شرایط جاده و آب‌وهوا، عملکرد لاستیک ممکن است به طور قابل‌توجهی با مقادیر استاندارد درج شده بر روی لاستیک متفاوت باشد.	TREADWEAR 280	④

معنی	کد شناسایی لاستیک (مثال)	← تصویر ۱۹۴
واکنش ترمز لاستیک بر روی سطوح لغزنده (AA، A، B یا C). این شاخص عملکرد تحت شرایط کنترل شده و در مسیرهای آزمایشی استاندارد اندازه گیری شده است. لاستیک‌هایی که با حرف C علامت گذاری شده‌اند، چسبندگی کمتری دارند. مقدار چسبندگی لاستیک براساس آزمایش چسبندگی در یک مسیر مستقیم تعیین می‌شود و شامل سرعت، پایداری جانبی یا ویژگی‌های لغزندگی و چسبندگی تحت فشار بار زیاد نمی‌شود.	TRACTION AA	5
ثبات دمای لاستیک (A، B یا C) در طول تست سرعت بالا اندازه گیری می‌شود. لاستیک‌ها با علامت A و B، ثبات دمایی بالاتر از الزامات قانونی دارند. ثبات دمای لاستیک بر روی لاستیک‌هایی که در فشار باد مشخصی تنظیم شده‌اند، ارزیابی می‌شود و شامل لاستیک‌هایی با فشار باد بیش از مقدار تعیین شده نمی‌شود. سرعت بیش از حد، فشار بادی که طبق مقررات نباشد یا از مقدار مشخص شده بیشتر باشد، ممکن است باعث افزایش شدید دمای لاستیک یا آسیب دیدن لاستیک شود، هر یک از این عوامل، یا ترکیبی از آنها ممکن است باعث افزایش دمای لاستیک یا آسیب دیدن آن شود.	TEMPERATURE A	6
۱۹۸ کد ظرفیت بار ← صفحه ۲۵۸ و کد سرعت خودرو ← صفحه ۲۵۹.	88H	7
جهت مشخص شده چرخش لاستیک ← صفحه ۲۵۶.	Rotation و فلش	8
نمایش سمت بیرونی لاستیک که به سمت بیرون از خودرو نصب شده است ← صفحه ۲۵۶.	یا: Outside	8
حداکثر فشار باد مجاز لاستیک‌ها	MAX INFLATION 350 KPA (51 psi/ 3.51 bar)	9
نمادهای لاستیک‌های زمستانی (لاستیک‌های مخصوص جاده‌های برفی یا گلی) ← صفحه ۲۵۹. برای لاستیک‌های ضد لغزش نیز بعد از حرف S حرف E می‌آید.	M+S یا M/S یا 	10
این کد محل علائم ساییدگی آج روی لاستیک را نشان می‌دهد ← صفحه ۲۵۴.	TWI	11
سازنده	نام برند، لوگوی شرکت	12
کشور سازنده لاستیک	Made in Germany	13
علامت استاندارد کشور چین (علامت گواهی اجباری چین)		14
استاندارد ملی برزیل	ABR 023	15
یک علامت تأیید که با استانداردهای بین‌المللی مطابقت دارد. عدد بعد از حرف (E) کد کشور تأیید کننده را نشان می‌دهد. لاستیک‌های مطابق با استاندارد ECE با حرف E مشخص می‌شوند. لاستیک‌های مطابق با استاندارد EG با حرف e مشخص می‌شوند و پس از آن شماره گواهی تأیید نوع آن قرار می‌گیرد.	E4 e4 0200477-b	16
لاستیک‌های رادیال بدون تیوب	RADIAL TUBELESS	17

معنی	کد شناسایی لاستیک (مثال)	← تصویر ۱۹۴
کد سایز لاستیک:		
تعیین نوع خودرو، P مخفف Passenger Car (خودروی سواری) است.	P	18
عرض لاستیک (mm).	195	
نسبت ارتفاع به عرض لاستیک (%)	65	
ساختار لاستیک: لاستیک رادیال	R	
قطر رینگ (اینچ)	15	
لاستیک‌های سنگین ("تقویت شده").	XL	
حداکثر اطلاعات بار مجاز برای هر لاستیک	MAX LOAD 615 KG (1235 LBS)	
اطلاعات اجزای ساختاری لاستیک: یک لایه از ریون	SIDEWALL 1 PLY RAYON	20
اطلاعات اجزای سطح آج لاستیک: آج لاستیک در این نمونه از چهار لایه تشکیل شده: یک لایه ریون، دو لایه تسمه فولادی و یک لایه نایلون.	TREAD 4PLIES 1 RAYON + 2 STEEL + 1 NYLON	

(a) TIN کد سری لاستیک است.

اگر لاستیک را در جهت مخالف چرخش نصب کرده‌اید، باید در هنگام رانندگی به خصوص در جاده‌های لغزنده بسیار مراقب باشید. باید در اسرع وقت لاستیک را تعویض کنید یا آن را مجدداً در جهت صحیح چرخش آن نصب کنید.

### لاستیک‌ها با طرح آج نامتقارن

الگوهای آج نامتقارن در لاستیک‌ها ویژگی‌های مختلفی در سمت داخلی و خارجی دارند. به همین دلیل، دیواره لاستیک با علامت‌هایی مانند "داخلی" (Inside) یا "خارجی" (Outside) مشخص شده است تا موقعیت صحیح نصب روی رینگ را نشان دهد. این کار به چسبندگی مناسب لاستیک به جاده، جلوگیری از لغزش چرخ و کاهش سر و صدای چرخش و سایش لاستیک کمک می‌کند.

### بار لاستیک

شاخص ظرفیت بار لاستیک برای نشان دادن وزنی (کیلوگرم، بار لاستیک) که یک لاستیک می‌تواند تحمل کند استفاده می‌شود.

برای مثال:

kg 560 88

kg 615 91

kg 630 92

kg 650 93

همچنین ممکن است کدهای شناسایی لاستیک در قسمت داخلی لاستیک درج شده باشند. برخی از کدهای شناسایی لاستیک ممکن است فقط در یک طرف لاستیک درج شده باشند، برای مثال، کد شناسایی لاستیک و تاریخ تولید آن.

سازندگان لاستیک ممکن است از کدهای داخلی دیگر یا کدهای خاص کشور خود نیز استفاده کنند.

### لاستیک‌های کم پروفیل

لاستیک‌های کم پروفیل در مقایسه با سایر ترکیب‌های چرخ و لاستیک دارای سطح لاستیک وسیع‌تر، قطر رینگ بیشتر و ارتفاع دیواره لاستیک کمتر هستند ← 1. در مورد دستورالعمل‌های استفاده از چرخ و لاستیک، به صفحه ۲۴۹ مراجعه کنید. لاستیک‌های کم پروفیل می‌توانند ویژگی‌های رانندگی و دقت را بهبود بخشند، اما ممکن است بر راحتی در مسیرهای ناهموار تأثیر بگذارند.

### لاستیک‌های با چرخش جهت‌دار

لاستیک‌های با چرخش جهت‌دار تنها می‌توانند در یک جهت بچرخند و بر روی دیواره لاستیک، فلش‌هایی برای نشان دادن جهت چرخش لاستیک درج شده است. بنابراین، باید لاستیک‌ها را طبق جهت‌های مشخص شده نصب کنید تا از چسبندگی بهینه لاستیک به جاده اطمینان حاصل شود، از سرخوردن چرخ‌ها جلوگیری شود و صدای چرخش و سایش لاستیک کاهش یابد.

Q	حداکثر سرعت 160 km/h	95	690 kg
R	حداکثر سرعت 170 km/h	97	730 kg
S	حداکثر سرعت 180 km/h	99	775 kg
T	حداکثر سرعت 190 km/h	100	800 kg
U	حداکثر سرعت 200 km/h	101	825 kg
H	حداکثر سرعت 210 km/h	102	850 kg
V	تا سرعت 240 km/h	103	875 kg
Z	بیشتر از سرعت 240 km/h	104	900 kg
W	حداکثر سرعت 270 km/h	105	925 kg
Y	حداکثر سرعت 300 km/h		

### کد سرعت

برخی از تولیدکنندگان لاستیک از حروف "ZR" برای نشان دادن لاستیک‌هایی با سرعت مجاز بالای 240 km/h استفاده می‌کنند.

کد سرعت نشان‌دهنده حداکثر سرعت مجاز لاستیک در حین حرکت است.

P حداکثر سرعت 150 km/h

محدودیت سرعت و تنظیم فشار باد لاستیک برای لاستیک‌های زمستانی نوع V به تجهیزات مدل خودرو بستگی دارد. لطفاً برای جزئیات بیشتر با نمایندگی مجاز شرکت مشورت کنید.

### سیستم چهار چرخ متحرک (4MOTION)

در شرایط زمستانی، سیستم چهار چرخ متحرک اصطکاک خوبی روی لاستیک‌های استاندارد می‌دهد. با این حال، توصیه می‌شود در زمستان بر روی هر چهار چرخ از لاستیک‌های زمستانی یا چهارفصل استفاده کنید، زیرا این کار نه تنها اصطکاک را بالا می‌برد بلکه عملکرد ترمز را نیز بهتر می‌کند.

به اطلاعات مربوط به زنجیر چرخ ← صفحه ۲۶۰ مراجعه کنید.

### لاستیک‌های زمستانی

به ابتدای بخش در صفحه ۲۴۹ مراجعه کنید

لاستیک‌های زمستانی یا لاستیک‌های چهارفصل عملکرد رانندگی و ترمزگیری را در جاده‌های زمستانی بهبود می‌بخشند. توصیه می‌شود زمانی که دمای هوا زیر ۷ درجه سانتیگراد است یا در آب و هوای زمستانی از لاستیک‌های زمستانی استفاده کنید. هنگامی که عمق آج لاستیک‌های زمستانی یا چهار فصل به ۴ میلی‌متر برسد، عملکرد آن‌ها در آب و هوای زمستانی به طور قابل توجهی کاهش می‌یابد. هنگام استفاده از لاستیک‌های زمستانی به نکات زیر توجه کنید:

- همیشه از مقررات کشور مربوطه پیروی کنید.
- لاستیک‌های زمستانی باید روی هر چهار چرخ نصب شوند.
- لاستیک‌های زمستانی فقط در آب و هوای زمستانی قابل استفاده هستند.
- فقط از لاستیک‌های زمستانی با اندازه مورد تأیید شرکت و مناسب برای خودرو استفاده کنید.
- فقط از لاستیک‌های زمستانی با همان نوع، اندازه (دور چرخش) و طرح آج استفاده کنید.
- هرگز با سرعتی بیش از حداکثر سرعت مجاز مشخص شده در کد سرعت لاستیک‌ها رانندگی نکنید

### محدودیت سرعت

لاستیک‌های زمستانی دارای محدودیت سرعت هستند (به کد سرعت درج شده مراجعه کنید) ← صفحه ۲۵۹.

هشدارهای سرعت را می‌توان از طریق در سیستم نمایش اطلاعات و سرگرمی و دکمه و (Tire) تنظیم کرد.

### هشدار

اگرچه لاستیک‌های زمستانی می‌توانند عملکرد رانندگی در زمستان را بهبود بخشند، اما با ریسک رانندگی نکنید و همچنان محتاط باشید!

- تجاوز از محدودیت سرعت لاستیک‌های زمستانی ممکن است منجر به ایراد پیدا کردن ناگهانی لاستیک و از دست دادن کنترل خودرو شود.
- سرعت و سبک رانندگی باید مطابق با دید، شرایط جوی، وضعیت جاده و ترافیک تنظیم شود.
- سرعت و بار در هنگام حرکت نباید از مقادیر مجاز لاستیک‌های زمستانی نصب شده تجاوز کند.



را جایگزین چرخ جلو آسیب دیده کنید و در هنگام نصب به جهت چرخش لاستیک دقت کنید. توصیه می‌شود زنجیر چرخ را قبل از نصب چرخ به خودرو ببندید.

### ⚠ هشدار

استفاده از زنجیر چرخ نامناسب برای این خودرو یا نصب نادرست زنجیر چرخ ممکن است باعث بروز حادثه و آسیب جدی شود!

- همیشه از زنجیر چرخ مناسب برای خودروی خود استفاده کنید.
- همیشه زنجیر چرخ را طبق دستورالعمل نصب ارائه شده توسط سازنده زنجیر چرخ نصب کنید.
- هنگام رانندگی با زنجیر چرخ از حداکثر سرعت مجاز تجاوز نکنید.

### ! نکته

- هنگام رانندگی در جاده‌های بدون برف و یخ، حتماً زنجیرهای چرخ را باز کنید، در غیر این صورت، ثبات کنترل خودرو از بین می‌رود و فرسودگی لاستیک‌ها بیشتر می‌شود.
- از آنجایی که زنجیرهای چرخ با چرخ‌ها تماس پیدا می‌کنند، ممکن است موجب خراشیدگی و آسیب چرخ‌ها شوند. استفاده از زنجیر چرخ ضد خش توصیه می‌شود.

اگر خودرو مجهز به سیستم تشخیص فشار باد لاستیک است، پس از نصب زنجیر چرخ باید سیستم مجدداً تنظیم شود ← صفحه ۲۴۶.

### رینگ

#### درپوش وسط رینگ (قالپاق)



تصویر ۱۹۰ درپوش وسط رینگ را جدا کنید.

هنگامی که دمای محیط بالاتر از ۷ درجه سانتیگراد باشد، باید از لاستیک‌های تابستانی استفاده کرد، زیرا لاستیک‌های تابستانی ثبات کنترلی بهتری نسبت به لاستیک‌های زمستانی دارند، صدای کمتری ایجاد می‌کنند، کمتر ساییده می‌شوند و همچنین مصرف سوخت را کاهش می‌دهند.

اگر خودرو مجهز به سیستم تشخیص فشار باد لاستیک است، پس از تعویض چرخ‌ها، سیستم باید دوباره تنظیم شود ← صفحه ۲۴۶.

برای اطلاع از اندازه‌های مجاز لاستیک‌های زمستانی، می‌توانید با نمایندگی مجاز شرکت مشورت کنید.

### زنجیر چرخ

به ابتدای بخش در صفحه ۲۴۹ مراجعه کنید. ⚠ هنگام رانندگی با زنجیر چرخ، حتماً قوانین مربوطه و حداکثر سرعت مجاز را رعایت کنید.

هنگام رانندگی در آب و هوای زمستانی، استفاده از زنجیر چرخ نه تنها می‌تواند شتاب خودرو را افزایش دهد، بلکه می‌تواند عملکرد ترمزگیری خودرو را نیز بهبود بخشد.

نصب زنجیر چرخ فقط روی چرخ‌های جلوی خودرو مجاز است و فقط روی چرخ‌هایی با لاستیک و رینگ توصیه شده توسط شرکت قابل نصب است.

اندازه لاستیک	لبه - حاشیه
195/65 R15	6J x 15 ET 43

برای اطلاعات دقیق در مورد اندازه مناسب چرخ، لاستیک و زنجیر چرخ برای این خودرو، لطفاً با نمایندگی مجاز شرکت مشورت کنید.

تا حد امکان از زنجیر چرخ با قطر یا ضخامت کمتر از ۱۵ میلی‌متر (شامل دستگاه‌های کششی) استفاده کنید.

قبل از نصب زنجیر چرخ، درپوش مرکزی چرخ و رینگ تزئینی را بردارید ← !. برای ایمنی بیشتر، باید بر روی پیچ‌های چرخ قالپاق‌های حفاظتی نصب شوند. نمایندگی‌های مجاز شرکت قالپاق‌های حفاظتی مناسب برای پیچ‌های چرخ را ارائه می‌دهند.

### چرخ زاپاس اضطراری

به دلایل فنی، زنجیر چرخ نباید بر روی چرخ زاپاس اضطراری نصب شود ← صفحه ۲۶۴.

اگر مجبور به استفاده از زنجیر چرخ بر روی چرخ زاپاس اضطراری شدید، این چرخ باید بر روی محور عقب نصب شود، حتی اگر چرخ جلو آسیب دیده باشد، باید روی محور عقب نصب شود. سپس چرخ عقب برداشته شده

درپوش وسط رینگ برای محافظت از پیچ‌های چرخ طراحی شده است و پس از تعویض چرخ باید دوباره نصب شود.

### خودروها با درپوش وسط رینگ قابل جدا شدن

- باز کردن درپوش: دو لبه پشتی درپوش را بگیرد و درپوش وسط رینگ را بیرون بکشید تا از رینگ جدا شود ← تصویر ۱۹۵.
- نصب کردن: درپوش وسط رینگ را در وسط رینگ قرار دهید و به سمت رینگ فشار دهید تا درپوش وسط رینگ به‌درستی جا بیفتد.

- قلاب سیم را در دهانه قالیپاها قرار دهید ← تصویر ۱۹۶ و سپس قالیپاها را در جهت فلش بیرون بکشید.
- **نصب کردن:** قالیپاها را روی پیچ‌های چرخ قرار دهید و تا جایی که می‌شود فشار دهید تا محکم روی آن قرار گیرد.

پیچ و مهره‌های ضد سرقت چرخ<sup>(۱)</sup> که به‌طور جداگانه خریداری و نصب شده‌اند، ممکن است دارای قالیپاها خاص خود باشند. این قالیپاها فقط برای پیچ‌های ضد سرقت طراحی شده‌اند و برای پیچ‌های معمولی چرخ قابل استفاده نیستند.

## تعویض چرخ

### مقدمه‌ای بر موضوع

- این فصل حاوی اطلاعاتی در مورد موضوعات زیر است:
- آماده شدن برای تعویض چرخ ۲۶۲
  - پیچ‌های چرخ ۲۶۲
  - چرخ زاپاس یا چرخ زاپاس اضطراری ۲۶۴
  - بلند کردن خودرو با جک ۲۶۵
  - تعویض چرخ‌ها ۲۶۶
  - پس از تعویض چرخ ۲۶۷

جک خودرو فقط برای تعویض چرخ، زمانی‌که یک لاستیک آسیب دیده و نیاز به تعویض دارد، استفاده می‌شود. اگر دو لاستیک در یک طرف خودرو یا دو لاستیک در یک محور یا همه لاستیک‌ها آسیب دیده‌اند، باید برای رفع مشکل با نمایندگی مجاز ارتباط برقرار کنید.

اگر خودتان چرخ‌ها را تعویض می‌کنید، باید با مراحل کار و مقررات ایمنی آشنا باشید، ابزار مناسب در اختیار داشته باشید و خودرو را در مکانی امن پارک کنید. در صورتی که این شرایط مهیا نیست، چرخ‌ها باید توسط نمایندگی‌های مجاز شرکت تعویض شوند.

### هشدار

تعویض چرخ‌ها به‌خصوص تعویض چرخ در کنار جاده خطرناک است! برای کاهش خطر آسیب‌دیدگی یا مرگ و میر، لطفاً هنگام تعویض چرخ به موارد زیر توجه کنید:

- به دلایل ایمنی، هنگامی که یک چرخ از کار افتاد، بلافاصله خودرو را متوقف کنید! خودرو را در مکانی امن و دور از جاده اصلی پارک کنید تا با خیال راحت چرخ را تعویض کنید.

### هشدار

- نصب نادرست درپوش‌های چرخ ممکن است منجر به حوادث و آسیب‌های جدی شود.
- درپوش‌های چرخ که به درستی نصب نشده باشند ممکن است در حین رانندگی شل شده و به دیگر کاربران جاده آسیب برساند.
  - از درپوش‌های چرخ آسیب‌دیده استفاده نکنید.
  - مطمئن شوید که تهویه خنک‌کننده ترمزها از کار نیفتد و کارکرد درستی داشته باشد. این موضوع هنگام نصب درپوش‌های چرخ نیز باید رعایت شود. عدم تهویه کافی ممکن است منجر به افزایش قابل توجه خط ترمز شود.

### قالیپاق



تصویر ۱۹۶ قالیپاها را از پیچ‌های رینگ چرخ جدا کنید. قالیپاها برای محافظت از پیچ‌های چرخ استفاده می‌شوند و پس از تعویض چرخ باید دوباره نصب شوند.

### باز کردن و بستن قالیپاها

- **باز کردن:** قلاب سیم را از کیت ابزار خودرو بیرون بیاورید ← صفحه ۲۱۶.

(۱) باید توسط کاربر خریداری شود.

## ادامه فهرست

۶. از همه سرنشینان بخواهید از خودرو پیاده شوند و مراقب خودروهای عبوری دیگر باشند و به مکانی امن بروند.
۷. چراغ‌های هشدار خطر را روشن کنید و مثلث هشدار را نصب کنید ← صفحه ۶۷. قوانین مربوطه را رعایت کنید.
۸. از سنگ، گوه‌های تاشو یا سایر اشیاء مناسب برای ثابت نگه داشتن چرخ‌ها در خلاف جهت استفاده کنید.
۹. اگر باری در محفظه بار خودرو قرار دارد آن را خارج کنید.
۱۰. چرخ زاپاس و ابزارهای مورد نیاز را از خودرو بیورید.
۱۱. رینگ چرخ‌ها را باز کنید ← صفحه ۲۵۲.

### ⚠ هشدار

نادیده گرفتن هریک از موارد موجود در فهرست بررسی بالا ممکن است باعث بروز حادثه و آسیب شود.

- حتماً مطابق با فهرست بررسی و دستورالعمل‌های ایمنی عمل کنید.

### پیچ‌های چرخ

📖 به ابتدای بخش در صفحه ۲۶۱ مراجعه کنید ⚠



تصویر ۱۹۷ تعویض چرخ: پیچ‌های چرخ را باز کنید. برای باز کردن پیچ‌های چرخ فقط از آچارهایی که همراه خودرو ارائه می‌شود، استفاده کنید. قبل از بالا بردن خودرو، فقط یک دور پیچ‌های چرخ را باز کنید.

- تمامی سرنشینان خودرو به خصوص کودکان باید از خودرو خارج شده و در مکانی امن منتظر بمانند.
- برای جلب توجه رانندگان دیگر، چراغ‌های هشدار خطر را روشن کنید.
- زمینی که قصد تعویض چرخ بر روی آن دارید باید صاف و محکم باشد. در صورت لزوم می‌توان یک پد بزرگ و سفت یا مواد مشابه را زیر جک قرار داد.
- تنها در صورتی می‌توانید چرخ را تعویض کنید که با فرآیند تعویض آشنا باشید. در غیر این صورت برای تعویض چرخ باید با نمایندگی مجاز شرکت ارتباط برقرار کنید.
- برای تعویض چرخ همیشه از ابزارهای مناسب و سالم استفاده کنید.
- قبل از تعویض چرخ، همیشه موتور را خاموش کنید، ترمز پارک برقی را فعال کنید و اهرم دنده را در موقعیت P قرار دهید یا در خودروهای دارای گیربکس دستی، دنده را در یک دنده درگیر مانند دنده ۱، قرار دهید تا خطر حرکت ناخواسته خودرو کاهش یابد.
- پس از تعویض چرخ، باید گشتاور سفت کردن پیچ‌های چرخ در اسرع وقت با یک آچار گشتاور مناسب به طور دقیق بررسی شود.
- اگر خودرو مجهز به سیستم تشخیص فشار باد لاستیک است، سیستم باید بلافاصله پس از تعویض چرخ مجدداً مطابقت داده شود ← صفحه ۲۶۶.

### آماده شدن برای تعویض چرخ

📖 به ابتدای بخش در صفحه ۲۶۱ مراجعه کنید ⚠

### فهرست بررسی

- برای تعویض چرخ، همیشه طبق مراحل زیر پیش روید ← ⚠:
۱. اگر فشار باد لاستیک کم شد، فاصله ایمن را از ترافیک حفظ کنید و خودرو را روی زمینی صاف و محکم نگه دارید.
  ۲. ترمز پارک برقی را فعال کنید ← صفحه ۱۷۶.
  ۳. در خودروهای مجهز به گیربکس دوکلاچه® DSG: اهرم دنده را در موقعیت P قرار دهید ← صفحه ۱۳۰.
  ۴. موتور را خاموش کنید و کلید خودرو را از سوئیچ استارت خارج کنید.
  ۵. جعبه‌دنده دستی: اهرم دنده را در یک موقعیت دنده مشخص قرار دهید.

## هشدار

اگر پیچ و مهره‌های چرخ به درستی سفت نشده باشند در حین رانندگی ممکن است شل شوند و منجر به بروز حوادث، آسیب جدی یا از دست دادن کنترل خودرو شود.

- شیارهای پیچ و مهره چرخ و وسط چرخ باید تمیز و عاری از روغن و گریس بوده و به راحتی چرخانده شوند.
- پیچ و مهره چرخ باید با آچار بکس ارائه شده روی خودرو باز و بسته شود.
- پیچ چرخ‌ها را قبل از بلند کردن خودرو می‌توان تنها یک دور باز کرد.
- روی شیارهای پیچ و مهره چرخ یا مرکز چرخ روغن یا گریس نزنید، در غیر این صورت، حتی اگر پیچ‌ها تا گشتاور سفت شدن تعیین شده سفت شوند، ممکن است همچنان هنگام رانندگی خودرو شل شوند.
- هرگز پیچ‌های روی رینگ‌هایی که دارای حلقه متصل با پیچ هستند را باز نکنید.
- اگر گشتاور محکم کردن پیچ چرخ خیلی کم باشد، پیچ و مهره‌های چرخ ممکن است هنگام رانندگی خودرو شل شوند. اگر گشتاور محکم کردن پیچ چرخ خیلی زیاد باشد، ممکن است پیچ و شیارهای چرخ آسیب ببیند.

## هشدار

پیچ‌های چرخ نامناسب ممکن است در حین رانندگی شل شده و باعث بروز حوادث، آسیب جدی و از دست دادن کنترل خودرو شود.

- تنها از پیچ‌های چرخ مخصوص به هر رینگ استفاده کنید.
- هرگز از پیچ‌های چرخ مختلف استفاده نکنید.

اگر پیچ چرخ را نمی‌توان شل کرد، می‌توانید پای خود را روی انتهای آچار بکس بگذارید و به شدت فشار دهید تا پیچ‌ها باز شوند. هنگام کار، بدنه خودرو را نگه دارید تا لیز نخورید و مطمئن شوید که خودرو نمی‌تواند، حرکت کند.

## باز کردن پیچ‌های چرخ

- آچار بکس را روی سر پیچ چرخ قرار دهید ← تصویر ۱۹۷.

- انتهای آچار بکس را بگیرد و پیچ را یک دور در خلاف جهت عقربه‌های ساعت باز کنید ← 

## باز کردن پیچ‌های ضد سرقت چرخ<sup>۱</sup>

اگر پیچ ضد سرقت چرخ را خودتان خریداری و نصب می‌کنید:

- رابط پیچ ضد سرقت چرخ را وارد پیچ ضد سرقت کنید و تا جایی که می‌شود آن را به داخل فشار دهید.
- آچار بکس را به طور ایمن روی رابط پیچ قرار دهید.
- انتهای آچار بکس را نگه دارید و پیچ را یک دور در خلاف جهت عقربه‌های ساعت باز کنید ← 

## نکات مهم در مورد پیچ و مهره چرخ

ساختار رینگ و پیچ چرخ باید با چرخ اصلی مطابقت داشته باشد. اگر نوع دیگری از رینگ را نصب می‌کنید، باید از پیچ‌های چرخ با طول و شکل سر پیچ مناسب استفاده کنید تا از محکم بودن چرخ و عملکرد صحیح سیستم ترمز مطمئن شوید.

استفاده از پیچ‌های چرخ سایر چرخ‌ها، از جمله پیچ‌های چرخ خودروهای دیگر از همان مدل، مجاز نیست.

## گشتاور سفت کردن پیچ و مهره چرخ

گشتاور سفت کردن پیچ‌های چرخ‌های فولادی و فلزی ۱۴۰ نیوتن‌متر است. پس از تعویض چرخ‌ها، باید فوراً به نمایندگی مجاز مراجعه کنید تا گشتاور سفت کردن پیچ‌های چرخ بررسی شود.

قبل از بررسی گشتاور سفت کردن پیچ‌ها، باید پیچ‌های زنگ‌زده و گیرکرده چرخ تعویض شوند و شیارهای روی وسط چرخ تمیز گردند.

روغن موتور یا گریس را روی پیچ و مهره چرخ یا شیارهای روی وسط چرخ نریزید. در غیر این صورت، حتی اگر پیچ‌ها به میزان گشتاور تعیین شده سفت شوند، ممکن است در حین حرکت خودرو باز هم شل شوند.

۱ باید توسط کاربر خریداری شود.

## چرخ زاپاس یا چرخ زاپاس اضطراری

📖 به ابتدای بخش در صفحه ۲۶۱ مراجعه کنید ← ⚠️

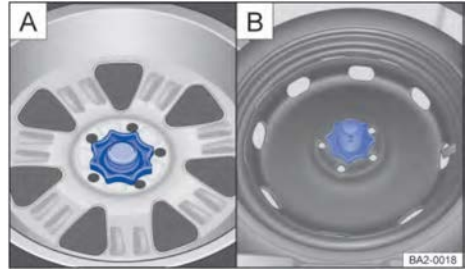

تصویر ۱۹۸ در محفظه بار [A]: پیچ دستی برای محکم کردن چرخ زاپاس: [B]: پیچ دستی برای محکم کردن چرخ اضطراری

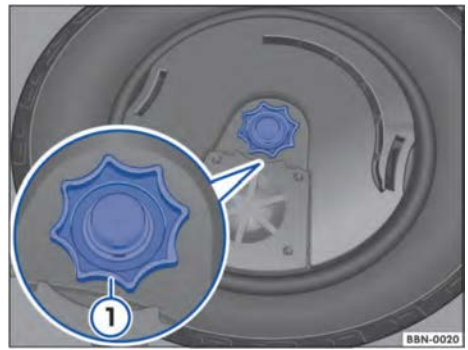

تصویر ۱۹۹ در محفظه بار: پیچ دستی برای محکم کردن چرخ زاپاس (که سابووفر روی آن نصب شده است)

### باز کردن چرخ زاپاس/چرخ اضطراری

- درب پشتی را باز کنید.
- کفپوش محفظه بار را بالا بزنید یا بردارید ← صفحه ۲۰۵.
- در صورت نیاز، کفپوش را بلند کرده و آن را جدا کنید.
- ابزار و جعبه ابزار خودرو را بیرون بیاورید.
- بسته به تجهیزات خودرو، سوکت اتصال سابووفر روی چرخ زاپاس را قطع کنید ← صفحه ۱۹۹.
- پیچ دستی وسط چرخ زاپاس را به طور کامل در جهت خلاف عقربه‌های ساعت باز کنید ← تصویر ۱۹۸/۱۹۹.
- تصویر ۱۹۹.
- چرخ زاپاس/چرخ اضطراری را جدا کنید.

### نگهداری چرخ‌های تعویض شده

- درب پشتی را باز کنید.
- کفپوش محفظه بار را بالا بزنید یا بردارید ← صفحه ۲۰۵.
- در صورت نیاز، کفپوش را بلند کرده و جدا کنید.

- در حالی که رینگ رو به پایین است، سوراخ وسط رینگ را با پیچ درون گودی چرخ زاپاس تراز کرده و چرخ تعویض شده را در گودی چرخ زاپاس قرار دهید.
- بسته به تجهیزات خودرو، سابووفر را روی چرخ زاپاس نصب کنید ← صفحه ۱۹۹.
- پیچ دستی را روی محل خود قرار داده و در جهت عقربه‌های ساعت بچرخانید تا چرخ محکم شود.
- ابزارهای خودرو را در جعبه‌ابزار درون محفظه بار قرار دهید.
- کفپوش محفظه بار را به جای خود بازگردانید ← صفحه ۲۰۵.
- درب پشتی را ببندید.

### ساختار چرخ زاپاس با ساختار لاستیک‌های در حال استفاده متفاوت است:

اگر مشخصات چرخ زاپاس با چرخ‌های در حال استفاده متفاوت باشد، باید فقط برای مدت کوتاهی استفاده شود و هنگام رانندگی باید بسیار احتیاط کنید ← ⚠️

**نکات رانندگی را رعایت کنید:**

- سرعت خودرو نباید از 80 km/h تجاوز کند!
- تا حد امکان از شتاب‌گیری سریع، ترمز اضطراری و پیچیدن تند خودداری کنید!
- زنجیر چرخ نباید روی لاستیک اضطراری نصب شود ← صفحه ۲۶۰.
- پس از نصب چرخ زاپاس یا چرخ اضطراری، در اسرع وقت فشار باد لاستیک را بررسی کنید ← صفحه ۲۴۶.

### ⚠️ هشدار

استفاده نادرست از چرخ زاپاس یا چرخ اضطراری ممکن است باعث از دست دادن کنترل خودرو شده و منجر به بروز حوادث و صدمات جدی به افراد شود!

- از چرخ زاپاس یا چرخ اضطراری آسیب‌دیده یا چرخ‌های با آج ساییده شده تا حد مجاز سایش استفاده نکنید!
- در برخی خودروها، ممکن است چرخ زاپاس کوچکتر از چرخ‌های استاندارد باشد. این چرخ‌های کوچک برجسی با عبارت "80 km/h" دارند که نشان‌دهنده حداکثر سرعت مجاز هنگام رانندگی با این لاستیک است.
- از سرعت 80 km/h تجاوز نکنید! از شتاب‌گیری سریع، ترمز اضطراری یا پیچ‌های تند خودداری کنید.
- اگر چرخ اضطراری روی محور محرک نصب شود، مسافت رانندگی با خودرو نباید از ۲۰۰ کیلومتر بیشتر باشد.

## فهرست بررسی

برای اطمینان از ایمنی خود و همه سرنشینان، باید مراحل زیر را دنبال کنید ← ⚠️:

۱. یک سطح صاف و محکم را برای بلند کردن خودرو انتخاب کنید.
۲. غربیلک فرمان را بچرخانید تا چرخ‌ها صاف شوند.
۳. موتور را خاموش کنید. اگر خودرو دارای دنده دستی است، دنده را در یک موقعیت دنده قرار دهید؛ اگر مجهز به گیربکس اتوماتیک یا گیربکس دوکلاچه **DSG®** است، اهرم دنده را در موقعیت **P** قرار دهید ← صفحه ۱۳۰ و ترمز پارک برقی را فعال کنید ← صفحه ۱۷۶.

۴. جلوی حرکت چرخ در راستای مورب چرخ که قصد تعویض آن را دارید را با یک گوه تاشو یا شیء مناسب دیگر مسدود کنید.

۵. پیچ و مهره چرخ که باید تعویض شود را باز کنید ← صفحه ۲۶۲.

۶. نقطه بالابر نزدیک به چرخ که باید تعویض شود را پیدا کنید ← تصویر ۲۰۰.

۷. اهرم را در تکیه‌گاه روی جک قرار دهید (بسته به مدل آن متفاوت است).

۸. جک را بالا ببرید و موقعیت جک را تنظیم کنید تا در زیر نقطه بالابر خودرو قرار گیرد.

۹. مطمئن شوید که پایه جک نزدیک به زمین و مستقیماً زیر نقطه بالابر قرار گرفته باشد ← تصویر ۲۰۱ **A** و **B**.

۱۰. به بالا بردن جک با استفاده از دسته جک ادامه دهید و موقعیت جک را در حین چرخاندن دسته جک تنظیم کنید تا زمانی که لبه جک زیر بدنه خودرو قفل شود ← تصویر ۲۰۱.

۱۱. به بالا بردن خودرو با استفاده از دسته جک ادامه دهید تا زمانی که چرخ از زمین جدا شود.

- در اسرع وقت چرخ اضطراری را با چرخ استاندارد جایگزین کنید، زیرا ساختار چرخ اضطراری فقط برای راندگی کوتاه‌مدت مناسب است.
- چرخ اضطراری باید با پیچ‌های اصلی چرخ سفت شود.
- هرگز از بیش از یک چرخ اضطراری به‌طور همزمان استفاده نکنید.
- پس از نصب چرخ اضطراری، در اسرع وقت فشار باد لاستیک را بررسی کنید ← صفحه ۲۴۶
- روی لاستیک زاپاس اضطراری زنجیر چرخ نصب نکنید.

## بلند کردن خودرو با جک

📖 به ابتدای بخش در صفحه ۲۶۱ مراجعه کنید ← ⚠️



تصویر ۲۰۰ نقطه حمایت جک

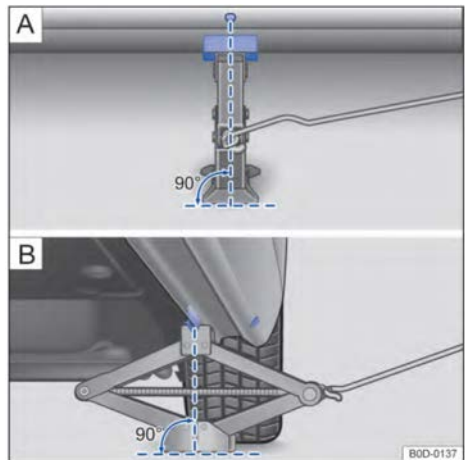

تصویر ۲۰۱ جک در قسمت عقب سمت چپ خودرو قرار گرفته است.

جک تنها مجاز است که روی ناحیه علامت‌گذاری شده در قسمت عقب بدنه خودرو قرار گیرد ← تصویر ۲۰۰. در کنار هر چرخ نقاط مربوط به بلند کردن وجود دارد ← ⚠️.

## ⚠️ هشدار

استفاده نادرست از جک ممکن است باعث سر خوردن خودرو از روی جک شود! این موضوع می‌تواند به شدت به افراد حاضر آسیب برساند! برای کاهش خطر حوادث و آسیب‌ها، حتماً هنگام بالا بردن خودرو به نکات زیر توجه کنید:

- از جک مورد تأیید شرکت و مناسب برای خودرویی که خریداری کرده‌اید، استفاده کنید. از جک خودروهای دیگر استفاده نکنید. در غیر این صورت ممکن است جک هنگام بلند کردن خودرو بلغزد.

### باز کردن چرخ‌ها

- فهرست بررسی را با دقت بخوانید ← صفحه ۲۶۲.
- پیچ‌های چرخ را شل کنید ← صفحه ۲۶۲.
- خودرو را با جک بالا ببرید ← صفحه ۲۶۵.
- پیچ‌های چرخ شل شده را با استفاده از آچار بکس چرخ ← تصویر ۲۰۲ باز کنید و پیچ‌های باز شده را روی سطح تمیزی قرار دهید.
- چرخ‌ها را باز کنید.

### نصب چرخ زاپاس

قبل از نصب، جهت چرخش لاستیک‌ها را بررسی کنید  
← صفحه ۲۵۶، کدهای شناسایی لاستیک را بررسی کنید.

- چرخ زاپاس را روی خودرو نصب کنید.
- اگر پیچ‌های ضد سرقت چرخ را خریداری و نصب کرده‌اید<sup>۱</sup>، رابط پیچ ضد سرقت چرخ<sup>۱</sup> را روی پیچ ضد سرقت قرار دهید و سپس پیچ ضد سرقت چرخ را با استفاده از آچار بکس پیچ چرخ، در جهت عقربه‌های ساعت کمی سفت کنید.
- سایر پیچ و مهره‌های چرخ را پیچ کنید و سپس آن‌ها را با استفاده از آچار بکس پیچ چرخ، در جهت عقربه‌های ساعت کمی سفت کنید.
- خودرو را پایین بیاورید.
- تمام پیچ‌های چرخ را در جهت عقربه‌های ساعت با استفاده از آچار بکس پیچ چرخ سفت کنید ← .
- توجه داشته باشید که پیچ‌ها را پشت سر هم سفت نکنید، بلکه به صورت مورب پیچ‌ها را سفت کنید.
- قالباق‌های پیچ‌های چرخ، قالباق وسط رینگ یا قالباق چرخ را نصب کنید ← صفحه ۲۶۱.

### هشدار

اگر پیچ و مهره‌های چرخ با گشتاور تعیین شده سفت نشوند یا به درستی از پیچ‌های چرخ استفاده نشود، ممکن است خودرو کنترل خود را از دست بدهد و باعث بروز حادثه و آسیب جدی به افراد شود!

- شیارهای روی پیچ و مهره چرخ و وسط چرخ باید تمیز و عاری از روغن و گریس باشند و به راحتی چرخانده شوند و تا گشتاور تعیین شده سفت شوند.



- خودرو باید روی یک سطح صاف و محکم بلند شود. هنگام بلند کردن خودرو روی زمین نرم یا شیبدار، ممکن است خودرو از روز جک سر بخورد. در صورت لزوم، یک پد بزرگ و محکم را زیر پایه جک قرار دهید تا از لیز خوردن جک جلوگیری شود.
- در سطوح لغزنده (مانند سطوح سرامیکی) باید از تخته‌های ضد لغزش (مانند تخته‌های پلاستیکی) استفاده کنید تا از لغزیدن جک جلوگیری شود.
- جک باید زیر نقطه بالای مشخص شده قرار گیرد و قلاب‌های آن باید محکم به لبه زیر رکاب خودرو بچسبند.
- هنگام بلند کردن خودرو با جک هیچ قسمتی از بدن خود (مانند بازوها یا پاها) را زیر خودرو قرار ندهید تا از صدمات جلوگیری شود!
- اگر مجبورید زیر خودرو کار کنید، باید خودرو را با تکیه‌گاه‌های مناسب حمایت کنید.
- هرگز وقتی موتور روشن است یا زمانی که خودرو به یک طرف کج شده یا در مسیری شیب‌دار قرار گرفته، آن را بالا نبرید.
- پس از بالا بردن خودرو به وسیله جک، موتور را روشن نکنید زیرا لرزش موتور ممکن است باعث سر خوردن خودرو از روی جک شود.

### هشدار

نادیده گرفتن هریک از موارد موجود در فهرست بررسی بالا ممکن است باعث بروز حوادث و جراحت شود!

- حتماً باید به‌طور دقیق براساس فهرست بررسی و دستورالعمل‌های ایمنی خودرو را بالا ببرید.

### تعویض چرخ‌ها

 به ابتدای بخش در صفحه ۲۶۱ مراجعه کنید 



تصویر ۲۰۲ تعویض چرخ‌ها: برای باز کردن پیچ و مهره‌های چرخ از آچار بکس چرخ استفاده کنید.

(۱) باید توسط کاربر خریداری شود.



نکات مربوط به سرویس و نگهداری و نظافت خودرو

سرویس و نگهداری منظم و حرفه‌ای به حفظ ارزش خودرو کمک می‌کند.

هرچه لکه‌ها و آلودگی‌ها مدت بیشتری بر سطح خودرو باقی بمانند، تمیز کردن و نگهداری آن سخت‌تر خواهد شد. اگر این امر برای مدت طولانی نادیده گرفته شود، ممکن است کثیفی‌ها به طور کامل از بین نروند.

نمایندگی‌های مجاز شرکت دارای مواد نگهداری مناسب برای این خودرو هستند. لطفاً به دستورالعمل‌های روی بسته‌بندی مواد توجه کنید. برای هرگونه سؤال یا نگهداری قطعات خودرویی که در فهرست نیستند، لطفاً با نمایندگی‌های مجاز شرکت مشورت کنید.

📖 به ابتدای بخش در صفحه ۲۶۱ مراجعه کنید. ⚠️

- ابزار را تمیز کنید و به درستی در جعبه پلاستیکی داخل محفظه بار قرار دهید ← صفحه ۲۶۴.

- چرخ باز شده را در جای امنی در محفظه بار نگهداری کنید.

- گشتاور سفت شدن پیچ‌های چرخ را با استفاده از آچار گشتاور در اسرع وقت بررسی کنید ← صفحه ۲۶۳.

- چرخ‌های آسیب دیده باید در اسرع وقت تعویض شوند.

🛠️ پس از تعویض چرخ، چراغ نشانگر سیستم تشخیص فشار باد لاستیک ممکن است نقص سیستم را نشان دهد ← صفحه ۲۴۶.

⚠️ هشدار

سرویس و نگهداری و تمیز کردن خودرو نباید بر تجهیزات ایمنی آن تأثیر بگذارد؛ در غیر این صورت، ممکن است منجر به صدمات جدی شود.

- همیشه قطعات خودرو را مطابق با دستورالعمل‌های سازنده تمیز کنید.
- از مواد تمیزکننده‌ای که توسط شرکت تأیید یا توصیه شده است استفاده کنید.
- مواد تمیزکننده حاوی حلال‌ها می‌توانند به قطعات خودرو آسیب برسانند.
- از دست‌ها و بازوهای خود در برابر قطعات لبه‌های تیز محافظت کنید، به ویژه هنگام تمیز کردن زیر خودرو یا داخل رینگ چرخ.

⚠️ هشدار

شیشه جلوی کثیف، بخار گرفته یا یخ زده می‌تواند دید را کاهش دهد و خطر بروز حوادث و صدمات جدی را افزایش دهد و بر تجهیزات ایمنی خودرو تأثیر بگذارد.

- تنها زمانی رانندگی کنید که از تمام شیشه‌ها دید واضحی داشته باشید.
- از استفاده از پوشش‌های ضدآب روی شیشه جلو خودداری کنید. دید ضعیف ممکن است باعث تابش شدید نور شود که خطر بروز حادثه را افزایش می‌دهد!



محصولات مناسب سرویس و نگهداری، ممکن است سمی و مضر باشند. استفاده از محصولات نگهداری نامناسب یا استفاده نادرست از آن‌ها می‌تواند منجر به بروز حادثه، جراحات جدی، سوختگی و مسمومیت شوند.

- محصولات نگهداری تنها باید در ظروف اصلی در بسته خود نگهداری شوند.
- به اطلاعات مربوطه روی بسته‌بندی دقت کنید.
- تمام محصولات نگهداری را از دسترس کودکان دور نگه دارید.
- ممکن است در حین استفاده از این محصولات بخارات مضر ایجاد شود. بنابراین، محصولات نگهداری فقط باید در فضای باز یا در فضاهایی با تهویه مناسب استفاده شوند.
- هرگز از سوخت، رزین، روغن موتور، پاک‌کننده ناخن یا سایر مایعات فرار برای تمیز کردن یا نگهداری خودرو استفاده نکنید.



**نکته** 

لکه‌ها، آلودگی‌ها و سایر رسوبات با خواص خورنده و ترکیبات حلال که به قطعات خودرو چسبیده‌اند، می‌توانند قطعات خودرو را دچار خوردگی و آسیب کنند و این آسیب‌ها ممکن است غیرقابل تعمیر باشند، حتی اگر چنین لکه‌هایی فقط برای مدت کوتاهی بر سطح خودرو ایجاد شده باشند.

- لکه‌ها، کثیفی‌ها و سایر رسوبات را در اسرع وقت قبل از خشک شدن و سفت شدن پاک کنید.
- توصیه می‌شود برای پاک کردن انواع لکه‌های سر سخت به نمایندگی‌های مجاز شرکت مراجعه کنید.

**تمیز کردن خودرو**

هرچه مواد خورنده مانند حشرات، فضولات پرندگان، رزین درختان، گرد و غبار جاده، گرد و غبار صنعتی، قیر، دوده، نم‌های جاده و سایر مواد روی سطح خودرو بیشتر باقی بمانند، آسیب بیشتری به رنگ بدنه خودرو وارد می‌کنند. دمای بالا (برای مثال، قرار گرفتن در معرض نور خورشید) اثرات خوردگی را بیشتر می‌کند. قسمت زیر خودرو نیز باید به طور منظم و کامل تمیز شود.

خودروها با رنگ مات به دلیل ویژگی‌های خاص رنگ خود به روش‌های سرویس و نگهداری خاصی نیاز دارند. برای اطمینان از تمیز کردن صحیح و حرفه‌ای خودرو، لطفاً به اطلاعات زیر توجه کنید  



**پاک کردن لکه‌های سرسخت از رنگ مات**

- فضولات پرندگان و بقایای حشرات: در اسرع وقت این لکه‌ها را با ریختن آب بر روی آنها نرم کنید و سپس با پاک‌کننده مخصوص رنگ مات آنها را پاک کنید.
- لکه قیر: توصیه می‌شود از اسپری تمیزکننده مخصوص قیر استفاده کنید و آن را به آرامی پاک کنید. از مالش قوی خودداری کنید.
- رزین و زنگ‌زدگی: با اسپری تمیزکننده مخصوص رنگ مات بر روی محل لک اسپری کرده و سطح مورد نظر را به آرامی پاک کنید.
- لکه‌های روغن و اثر انگشت: با یک پاک‌کننده مخصوص رنگ مات بر روی محل مورد نظر اسپری کنید، سپس سطح لک شده را با یک پارچه نرم تمیز کنید.
- باقی‌مانده بنزین: بلافاصله با آب فراوان بشویید.

**کارواش اتوماتیک**

همیشه باید از تمام مقررات تعیین شده توسط اپراتور کارواش پیروی کنید، به ویژه زمانی که قطعات اضافی روی خودرو نصب شده باشد 

برای تمیز کردن خودروهای با رنگ مات از کارواش اتوماتیک استفاده نکنید.

- برای خودروهایی که دارای پوشش‌های تزئینی و حفاظتی هستند، از برنامه شستشوی واکس داغ استفاده نکنید.
- ترجیحاً از دستگاه شستشوی بدون برس استفاده کنید.
- قبل از شستشو، خودرو را آب بگیرید.
- بسته به تجهیزات مدل خودرو، در کارواش‌های اتوماتیک، ستون فرمان را قفل نکنید  صفحه ۱۳۷.
- قبل از شستشو، عملکرد ترمز اتوماتیک  صفحه ۱۷۸، برف پاک‌کن‌ها  صفحه ۲۱۶ و سنسور باران را غیرفعال کنید.

- شیشه‌ها را بنزدید و آینه‌های بغل را خم کنید.
- برای خودروهایی که دارای پوشش‌های تزئینی و حفاظتی هستند، از برنامه شستشوی واکس داغ استفاده نکنید.
- زیر بدنه خودرو را به‌طور مرتب تمیز کنید تا هر نوع ماده اضافی که در آنجا جمع شده را از بین ببرید.

**دستگاه شستشوی فشار قوی**

- از نازل‌های چرخشی پرفشار استفاده نکنید  به دستورالعمل‌های سازنده دستگاه شستشوی فشار قوی توجه کنید.
- دمای آب نباید از ۶۰ درجه سانتی‌گراد بیشتر باشد.

## هشدار

پس از شستن خودرو، دیسک‌های ترمز و لنت‌های ترمز ممکن است خیس شوند یا (در زمستان) یخ بزنند، که باعث می‌شود ترمزها به کندی واکنش نشان دهند و خط ترمز افزایش یابد.

- به آرامی چندین بار روی پدال ترمز پا بگذارید تا "آب و یخ ترمزها خارج شود." هنگام انجام این کار احتیاط کنید و مراقب باشید مزاحم حرکت وسایل نقلیه دیگر نشوید و الزامات قانونی را نقض نکنید.

## نکته

شستشوی نادرست خودرو می‌تواند منجر به آسیب دیدگی شدید خودرو شود!

- لطفاً حتماً به دستورالعمل‌های سازنده توجه کنید.
- در زیر تابش مستقیم آفتاب، خودرو را نشویید.
- در هوای سرد، از اسپری کردن مستقیم آب به قفل‌های درب، درب‌ها یا درب پشتی خودداری کنید. در غیر این صورت، قفل‌ها و درزگیرها ممکن است یخ بزنند!
- در صورتی که خودرو کثیف باشد یا در محیطی با گرد و غبار قرار داشته باشد، نباید خودرو را پولیش بزنید.

## نکته

دستگاه‌های شستشوی خودرو که از روش‌های مکانیکی برای تشخیص فرم خودرو استفاده می‌کنند، ممکن است به خودرو آسیب برسانند، مثل آسیب به اسپولر.

## نکته

شستشوی نادرست می‌تواند به قطعاتی که دارای رنگ مات هستند، به قطعات پلاستیکی، لنزهای چراغ‌های جلو و چراغ‌های عقب آسیب برساند.

- از برس‌های دارای موی زبر برای شستشوی این قطعات خودداری کنید.
- بر روی سطوح دارای رنگ مات نباید از تمیز کننده‌های رنگ، محصولات پولیش یا صیقل دهنده، یا واکس‌های حفاظتی براق استفاده شود.
- رزین، گریس یا محصولات روغنی را روی سطوح دارای رنگ مات ننمایید.
- سطوح رنگ مات را نباید پولیش زده یا صیقل دهید.

- نازل دستگاه شستشو را حداقل ۵۰ سانتیمتر از شیشه‌ها و سایر قطعات خودرو دور نگه دارید و سپس آب را اسپری کنید.
- از پاشیدن آب به یک نقطه برای مدت طولانی خودداری کنید. لکه‌های سرسخت را با ریختن آب بر روی آنها از قبل نرم کنید.
- تا حد امکان آب را به سمت قطعات حساس خودرو مانند درزگیرها، شیشه‌های بغل، نوارهای براق، لاستیک‌ها، سنسورها، دوربین‌ها، نوارهای تزئینی و حفاظتی، لوله‌های پلاستیکی، مواد عایق یا قفل‌های درب‌ها نپاشید.
- برای تمیز کردن شیشه‌های یخ زده یا پوشیده از برف از شستشوی فشار قوی استفاده نکنید.

## شستشوی دستی

شستشوی دستی معمولاً یک روش محافظتی برای تمیز کردن خودرو است. با این حال، چند نکته وجود دارد که باید به آنها توجه کرد ← ۱.

کثیفی‌های پراکنده روی رنگ خودرو را می‌توان با خمیر تمیزکننده (کلی) پاک کرد.

- قبل از شستن خودرو، کثیفی‌ها و لکه‌ها را با ریختن آب فراوان بر روی آنها نرم کنید و سپس کاملاً بشویید.
  - برای پاک کردن بقایای حشرات، لکه‌های روغن و اثر انگشت از خودروهای با رنگ مات، از یک تمیزکننده مخصوص رنگ مات استفاده کنید. تمیزکننده را با یک پارچه نرم با فشار ملایم بر روی لکه‌ها بمالید.
  - سپس با استفاده از یک اسفنج نرم، دستکش شستشو یا برس شستشو، با اعمال فشار ملایم خودرو را تمیز کنید. شستشو را از سقف خودرو شروع کرده و به سمت پایین ادامه دهید. برای از بین بردن لکه‌های سرسخت، از تمیزکننده مناسب استفاده کنید. اسفنج، دستکش شستشو یا برس را در فواصل کوتاه کاملاً بشویید.
  - خودروهای با رنگ مات را با استفاده از یک محلول صابون غیریونی<sup>(۱)</sup> و پارچه نرم از بالا به پایین تمیز کنید. پارچه را در فواصل کوتاه کاملاً بشویید.
  - چرخ‌ها، رکاب درب و قطعات مشابه را با یک اسفنج تمیز کنید.
  - بدنه خودرو را با آب فراوان شستشو دهید.
  - اجازه دهید خودرو به طور طبیعی خشک شود.
  - در صورت نیاز، از یک پارچه تمیز مخصوص تمیز کردن چرمی برای خشک کردن لکه‌های آب استفاده کنید.
- (۱) دو قاشق غذاخوری پودر صابون غیر یونی را به یک لیتر آب اضافه کنید.

- توصیه می‌شود برای از بین بردن یخ از یخ‌زدهای توصیه شده توسط شرکت استفاده کنید. هنگام استفاده از یخ‌تراش پلاستیکی، یخ را فقط در یک جهت تراش دهید.
- توصیه می‌شود از یخ‌زدای توصیه شده توسط شرکت برای ذوب کردن یخ‌های منجمد استفاده کنید.
- تیغه‌های برف‌پاک‌کن شیشه جلو را تمیز کنید و در صورت لزوم تعویض کنید ← صفحه ۲۱۷.

### رنگ خودرو

همیشه با احتیاط سطح را دستکاری کنید تا از خراشیدن لایه رنگ جلوگیری شود.

- اگر کثیفی کمی مانند رسوبات، بقایای حشرات یا لوازم آرایشی بر روی سطح وجود دارد باید فوراً با یک پارچه نرم و تمیز و محلولی از صابون غیر یونی<sup>(۱)</sup> یا گل تمیزکننده کلی پاک شود.
- ریخته شدن سوخت یا مواد نگهداری: فوراً با آب تمیز بشویید.
- لکه‌های زنگ‌زدگی: رسوبات لکه‌های زنگ را با محلول صابون غیر یونی<sup>(۱)</sup> خیس کرده و سپس آنها را با گل تمیزکننده پاک کنید.
- زنگ‌زدگی: توصیه می‌شود که توسط نمایندگی مجاز شرکت انجام شود.
- آسیب‌دیدگی رنگ خودرو: توصیه می‌شود که توسط نمایندگی مجاز شرکت تعمیر شود.

واکس زدن منظم به محافظت از رنگ بدنه خودرو کمک می‌کند. پس از شستن خودرو، زمانی که هیچ قطره آبی از سطح رنگ بدنه نمی‌ریزد، می‌توانید از واکس سخت باکیفیت استفاده کنید.

برای خودروهای با رنگ مات: برای اعمال واکس مخصوص رنگ مات بر روی خودروی تمیز شده از یک اسفنج نرم استفاده کنید و با یک پارچه نرم اضافات واکس را بردارید.

در حالی که استفاده منظم از یک محافظ واکس سخت با کیفیت بالا می‌تواند از رنگ خودرو محافظت کند، استفاده مکرر از واکس ممکن است برای حفاظت مؤثر کافی نباشد. برای بهترین نتیجه و اطمینان از ماندگاری طولانی مدت رنگ، توصیه می‌شود که به صورت اصولی واکس سخت را حداقل دو بار در سال اعمال کنید.

سطح رنگ بدنه خودرو تنها زمانی نیاز به پولیش دارد که سطح رنگ تیره شود و حتی با واکس زدن نتوان درخشندگی آن را بازگرداند.

(۱) محلول صابون غیر یونی: دو قاشق غذاخوری پودر صابون غیر یونی را به یک لیتر آب اضافه کنید.

- برای شستشوی بدنه یا قطعات دارای رنگ مات از استفاده از آب حاوی واکس داغ خودداری کنید، زیرا این کار باعث آسیب به رنگ می‌شود.
- نوار چسب، لایه تزئینی یا محافظتی یا مواد مشابه را روی بدنه یا قطعات دارای رنگ مات نچسبانید، زیرا ممکن است هنگام برداشتن آنها به سطح رنگ آسیب برسانند.

خودروی خود را تنها در کارواش‌های مخصوص بشویید. چنین مکان‌هایی از ورود آب کثیف که ممکن است به روغن موتور آوده شده باشد، جلوگیری می‌کند.

### نگهداری و نظافت بیرون خودرو

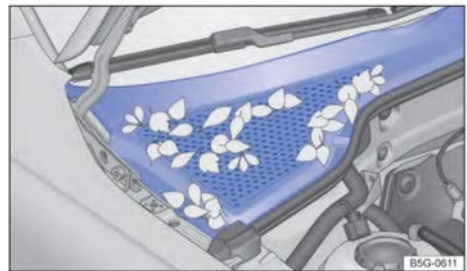

تصویر ۲۰۳ بین محفظه موتور و شیشه جلو: کانال زهکشی (تصویر)



تصویر ۲۰۴ درب پشت: دوربین دنده عقب روی لوگوی فولکس واگن (تصویر)

موارد زیر برای تمیز کردن و نگهداری تک تک اجزای خودرو توصیه می‌شود ← ❶

### شیشه‌های خودرو، سطح آینه‌های بغل:

- برای پاک کردن باقی‌مانده واکس از تمام سطوح شیشه‌ای، از پارچه تمیزکننده شیشه یا پاک‌کننده شیشه مناسب استفاده کنید.
- می‌توان با استفاده از یک برس کوچک برف روی شیشه‌ها و آینه‌های بغل را پاک کرد.

سطوح دارای رنگ مات نباید سنباده کشیده یا صیقل داده شوند زیرا ممکن است آسیب جبران‌ناپذیری به سطح رنگ وارد شود ← ❶. در فرآیند شستشوی خودرو به اطلاعات صفحه ۲۶۸ مراجعه کنید.

### کانال زهکشی، محفظه موتور:

با استفاده از جاروبرقی یا به صورت دستی برگ‌ها یا سایر زباله‌ها را بردارید ← صفحه ۲۶۸ ← ❶. محفظه موتور باید توسط نمایندگی مجاز شرکت تمیز شود ← ⚠️. ورود آب به کانال زهکشی (مانند هنگام استفاده از دستگاه شستشوی فشار قوی) ممکن است به خودرو آسیب جدی وارد کند.

### سنسورها، لنزهای دوربین:

قسمت جلوی سنسور یا دوربین را با یک پارچه نرم و یک پاک‌کننده بدون حلال تمیز کنید. به محل نصب ← صفحه ۱۵ توجه کنید. سطوح حساس سنسور باران و دید دوربین روی شیشه جلو را تمیز کنید، مانند: شیشه‌های خودرو، سطح شیشه (بسته به تجهیزات مدل خودرو). در صورت انباشته شدن برف آن را با استفاده از یک برس پاک کنید. از آب گرم یا داغ استفاده نکنید. توصیه می‌شود از ضدیخ پیشنهادی شرکت برای ذوب کردن یخ‌های انباشته شده استفاده کنید.

### پوشش تزئینی یا محافظتی:

کثیفی‌ها را از روی رنگ پاک کنید. برای تمیز کردن پوشش‌های تزئینی مات، توصیه می‌شود از پاک‌کننده مخصوص پلاستیک استفاده کنید. هر سه ماه یکبار، بر سطح خودرویی که آلودگی‌ها و گرد و غبار آن پاک شده است واکس مایع سخت اعمال کنید. فقط برای اعمال آن از پارچه‌ای نرم استفاده کنید. به هیچ وجه حتی در دستگاه‌های شستشوی خودرو از واکس داغ استفاده نکنید! لکه‌های سرسخت را با الکل پاک کنید و سپس با آب گرم بشویید.

### قطعات تزئینی کروم‌کاری شده، آلومینیومی یا استیل ضد زنگ و لوله آگزوز

این سطوح را فقط در محیطی بدون گرد و غبار با استفاده از یک پارچه نرم و محلولی از ماده پاک‌کننده غیر یونی<sup>۱</sup> تمیز کنید.

❶) محلول پاک‌کننده غیر یونی (ملایم): دو قاشق غذاخوری پودر صابون غیر یونی را به یک لیتر آب اضافه کنید.

در صورت لزوم، از پاک‌کننده مناسب بدون حلال برای تمیز کردن نوارهای کروم‌کاری شده بسیار آلوده استفاده کنید. از قطعات کروم‌کاری شده می‌توان با استفاده از واکس سخت با کیفیت بالا در برابر خوردگی محافظت کرد. از مواد مراقبتی کرومی روی سطوح آلوده استفاده نکنید.

### قطعات پلاستیکی براق

این قطعات را با یک اسفنج نرم مرطوب شده با محلول پاک‌کننده غیر یونی<sup>۱</sup> تمیز کنید. از پاک‌کننده‌های حاوی الکل استفاده نکنید.

### چراغ‌های جلو و عقب

آنها را با استفاده از یک اسفنج نرم مرطوب شده با محلول پاک‌کننده غیر یونی تمیز کنید. از پاک‌کننده‌های حاوی الکل استفاده نکنید.

### چرخ‌ها

خاک و نم یخ‌زدایی را با آب فراوان پاک کنید. از پولیش رنگ خودرو یا سایر مواد ساینده استفاده نکنید. برای چرخ‌های فلزی سبک، از پاک‌کننده رینگ توصیه شده توسط شرکت استفاده کنید. توصیه می‌شود هر سه ماه یکبار بر روی رینگ‌ها واکس سخت بزنید. بلافاصله آسیب‌های وارد شده به رنگ محافظ را با قلم ترمیم رنگ اصلاح کنید. در صورت لزوم، تعمیر آن را به نمایندگی مجاز شرکت بسپارید. برای از بین بردن گرد و غبار ترمز، از پاک‌کننده رینگ توصیه شده توسط شرکت استفاده کنید.

### مغزی قفل درب

برای ذوب کردن یخ قفل درب توصیه می‌شود از ضدیخ قفل درب توصیه شده توسط شرکت استفاده کنید. از ضدیخ‌های قفل درب که حاوی مواد محلول در چربی هستند استفاده نکنید.

### هشدار

هنگام کار در محفظه موتور با احتیاط عمل کنید! مراقب باشید تا از خراشیدگی، سوختگی و خطر حوادث یا آتش‌سوزی جلوگیری کنید!

- قبل از کار با عملیات ضروری و اقدامات احتیاطی ایمنی آشنا شوید ← صفحه ۲۲۹.
- توصیه می‌شود این عملیات توسط نمایندگی مجاز شرکت انجام شود.

## نکته

نظافت و سرویس و نگهداری نادرست می‌تواند به خودروی شما آسیب برساند.

• لطفاً دستورالعمل‌ها را به دقت دنبال کنید.

• از وسایل تمیزکننده سخت یا تیز استفاده نکنید.

## نکته

برگ‌ها یا زباله‌ها ممکن است کانال‌های تخلیه (زهکشی) را مسدود کنند و باعث وارد شدن آب به داخل خودرو شوند. فشار آب وارد شده به کانال‌های تخلیه (مانند هنگام استفاده از دستگاه‌های شستشوی فشار قوی) ممکن است به خودرو آسیب جدی وارد کند.

• برگ‌ها و زباله‌ها را با استفاده از جاروبرقی یا به صورت دستی از روی پوشش کانال تخلیه پاک کنید.

• منطقه زیر پوشش کانال تخلیه باید توسط نمایندگی مجاز شرکت تمیز شود.



عوامل محیطی (مانند نور خورشید، رطوبت، آلودگی هوا، برخورد سنگ و غیره) می‌توانند بر طول عمر و رنگ پوشش‌های تزئینی و محافظتی تأثیر بگذارند. نشانه‌های فرسودگی و ساییدگی طبیعی هستند و نشان‌دهنده نقصی نمی‌باشند. پوشش‌های تزئینی ممکن است بعد از حدود ۱ تا ۳ سال نشانه‌های فرسودگی را نشان دهند، در حالی که پوشش‌های محافظتی ممکن است این نشانه‌ها را بعد از حدود ۲ تا ۳ سال بروز دهند. در مناطق گرم، پوشش‌های تزئینی ممکن است در عرض یک سال رنگ خود را از دست بدهند. در حالی که پوشش‌های محافظتی دوام بیشتری دارند و ممکن است در سال دوم کمی رنگ خود را از دست بدهند.

## سرویس و نگهداری و نظافت داخلی خودرو

توصیه می‌شود برای تمیز کردن و سرویس و نگهداری قطعات خودرو موارد زیر را رعایت کنید ← ① برای سرویس و نگهداری و تمیز کردن بخش‌های خارجی خودرو، به ابتدای بخش در صفحه ۲۶۷ مراجعه کنید.

### شیشه خودرو:

شیشه‌ها را با پاک‌کننده شیشه تمیز کنید، سپس با یک پارچه تمیز و نرم آنها را خشک کنید.

### بافت، پارچه میکروفایبر، چرم مصنوعی:

برای پاک کردن کثیفی‌ها از پاک‌کننده داخل خودرو توصیه شده توسط شرکت استفاده کنید. از استفاده از

مواد دیگر مانند نرم‌کننده‌های چرم، حلال‌ها، واکس کف، واکس کفش، لکه‌بر یا محصولات مشابه خودداری کنید. نکات اضافی:

- از شستشوی با فشار بالا، دستگاه‌های بخارشوی و اسپری‌های سرد برای تمیز کردن استفاده نکنید.

- ذرات چسبیده به سطح: به طور منظم با جاروبرقی تمیز کنید تا از آسیب دائمی ناشی از اصطکاک جلوگیری شود.

- لکه‌های روغنی (مانند: روغن موتور، لوازم آرایش و غیره): از پاک‌کننده داخل خودرو مخصوص استفاده کنید. روغن‌ها و رنگ‌های حل شده را با پارچه‌ای با قابلیت جذب بالا پاک کنید و در صورت لزوم با آب تمیز کنید.

- برای پاک کردن کثیفی‌های خاص، برای مثال، جوهر خودکار، لاک ناخن، رنگ لاتکس، واکس کفش، لکه خون و غیره، از لکه‌بر مخصوص و در صورت لزوم از محلول پاک‌کننده غیریونی استفاده کنید.

### چرم اصل:

لکه‌های تازه ایجاد شده را بلافاصله با یک پارچه نخی بدون پرز و محلول پاک‌کننده غیریونی<sup>۱</sup> تمیز کنید. اجازه ندهید مایع به درزها نفوذ کند.

لکه‌های خشک شده را با یک لکه‌بر مناسب چرم توصیه شده توسط شرکت، تمیز کنید.

به‌طور منظم و پس از هر بار تمیز کردن، از روغن مراقبتی با اثر محافظتی در برابر نور استفاده کنید. در صورت لزوم، از کرم تغذیه‌کننده مخصوص چرم رنگی استفاده کنید. هنگام پارک کردن در فضای باز برای مدت طولانی، روی چرم را بپوشانید تا در معرض مستقیم نور خورشید قرار نگیرد.

هرگز از حلال‌ها، واکس کف، واکس کفش، پاک‌کننده‌های لکه یا مواد مشابه برای چرم استفاده نکنید.

### نکات اضافی:

- لکه‌های مبتنی بر روغن، برای مثال، روغن موتور: لکه‌های تازه ایجاد شده را با یک پارچه نخی پاک کنید.

- لکه‌های خاص، مثل، جوهر خودکار، لاک ناخن و لکه‌های خشک شده: با یک لکه‌بر مناسب چرم آنها را از بین ببرید.

### قطعات پلاستیکی:

قطعات پلاستیکی را با یک پارچه نرم مرطوب تمیز کنید.

① محلول پاک‌کننده غیریونی (ملایم): دو فاشق غذاخوری پودر صابون غیریونی را به یک لیتر آب اضافه کنید.

لکه‌های سرسخت را با یک پارچه نرم و مقدار کمی محلول پاک‌کننده غیریونی<sup>۱)</sup> یا در صورت لزوم یک پاک‌کننده مخصوص پلاستیک بدون حلال پاک کنید.

### سطوح کرومی، آلومینیوم یا فولاد ضد زنگ، نورهای تزئینی:

این سطوح را فقط در محیطی بدون گرد و غبار با استفاده از یک پارچه نرم و محلولی از ماده پاک‌کننده غیر یونی<sup>۱)</sup> تمیز کنید. سطوح آنودایز شده: از محصولات مراقبتی توصیه شده توسط شرکت استفاده کنید.

### عناصر عملیاتی:

لکه‌های بزرگ را با یک برس نرم پاک کنید. سپس اجزای کنترل را با یک پارچه نرم و مقدار کمی محلول پاک‌کننده غیریونی<sup>۱)</sup> تمیز کنید. مطمئن شوید که هیچ مایعی وارد اجزای کنترل نشود.

### صفحه نمایش:

از یک پارچه نرم و مقدار کمی آب تمیز، پاک‌کننده شیشه معمولی یا پاک‌کننده LCD استفاده کنید. از تمیز کردن صفحه نمایش و اجزای مربوطه با دستمال خشک خودداری کنید. اگر نیاز به تمیز کردن صفحه نمایش سیستم نمایش اطلاعات دارید، آن را به‌طور موقت خاموش کنید.

### نورهای درزگیر:

نورها را با یک پارچه نرم بدون پرز و آب فراوان تمیز کنید.

به‌طور منظم با یک محصول مراقبتی مناسب لاستیک به آنها رسیدگی کنید.

### کمربندهای ایمنی:

کمربند ایمنی را به‌طور کامل بیرون بکشید و آن را کشیده نگه دارید ← **⚠**. از یک برس نرم برای پاک کردن لکه‌های بزرگ استفاده کنید. کمربند ایمنی را با محلول پاک‌کننده غیریونی تمیز کنید. اجازه دهید پارچه کمربند کاملاً خشک شود سپس آن را دوباره جمع کنید.

### تزئینات چوبی:

تزئینات چوبی را با یک پارچه نرم و مقدار کمی محلول پاک‌کننده غیریونی<sup>۱)</sup> پاک کنید.

### تمیز کردن روکش تشک صندلی

برای پارچه‌هایی که رنگشان کمرنگ می‌شود، مانند روکش تشک‌های جین، با محو شدن رنگ، پارچه آسیبی نمی‌بیند. صندلی‌ها ممکن است دارای قطعات

۱) محلول پاک‌کننده غیریونی (ملایم): دو قاشق غذاخوری پودر صابون غیریونی را به یک لیتر آب اضافه کنید.

کیسه هوا و اتصالات الکتریکی باشند. اگر تشک‌ها و پشته صندلی‌ها آسیب دیده باشند، یا صندلی‌ها طبق نیاز تمیز و جابه‌جا نشوند، یا در آب خیس بخورند، ممکن است دستگاه‌های الکتریکی خودرو آسیب ببینند یا سیستم کیسه هوا دچار مشکل شود ← **⚠**. به بخش نکات مربوط به سرویس و نگهداری و نظافت خودرو در صفحه ۲۶۷ مراجعه کنید.

صندلی‌های برقی قابل تنظیم و تشک‌های مجهز به گرم‌کن دارای قطعات الکتریکی و اتصالات هستند. تمیز کردن یا رسیدگی نادرست به این صندلی‌ها ممکن است به سیستم الکتریکی آسیب بزند ← **⚠** و به سایر قسمت‌های سیستم الکتریکی خودرو نیز آسیب برساند. با توجه به دلایل فوق، حتماً هنگام تمیز کردن روکش‌های صندلی موارد زیر را رعایت کنید:

- از دستگاه‌های شستشوی با فشار بالا، دستگاه‌های بخار یا اسپری‌های خشک‌کننده استفاده نکنید.
- از گرم کردن صندلی با استفاده از گرم‌کن صندلی برای خشک کردن آن خودداری کنید.
- از خمیر پاک‌کننده یا محلول‌های شستشوی با دمای پایین استفاده نکنید.
- مراقب باشید که صندلی خیس نشود.
- اگر شک دارید، با نماینده مجاز شرکت مشورت کنید.

### هشدار ⚠

تمیز کردن نامناسب ممکن است باعث آسیب به کمربند ایمنی، بست‌ها و جمع‌کننده کمربند ایمنی شود.

- هرگز خودتان تلاش نکنید که کمربندهای ایمنی را برای تمیز کردن تغییر دهید یا جدا کنید.
- هرگز از مواد شیمیایی برای تمیز کردن کمربندهای ایمنی و اجزای آن‌ها استفاده نکنید.
- از مایعات خورنده، حلال‌ها و اشیاء تیز استفاده نکنید.
- از ورود مایعات و اشیاء خارجی به قفل کمربند ایمنی جلوگیری کنید.
- قبل از جمع کردن کمربند، مطمئن شوید که آنها کاملاً خشک شده‌اند.

### هشدار ⚠

- نگهداری و تمیز کردن نامناسب قطعات ممکن است بر ویژگی‌های ایمنی خودرو تأثیر بگذارد و باعث آسیب جدی شود.
- قطعات را فقط طبق دستورالعمل سازنده تمیز و نگهداری کنید.

تمیز کردن و سرویس و نگهداری نادرست می‌تواند باعث آسیب به خودرو شود.

- همیشه دستورالعمل‌ها را به دقت دنبال کنید.
- اشیاء تیز، مانند زبپ‌ها، میخ‌ها یا کرم‌بندهای روی لباس، ممکن است به سطوح مختلف آسیب برسانند.
- هنگام تمیز کردن از بخارشوی، برس‌ها و اسفنج‌های سخت و غیره استفاده نکنید.
- برای جلوگیری از آسیب رساندن به خودرو، تمیز کردن لکه‌هایی که پاک کردن آنها دشوار است، را به نمایندگی مجاز شرکت بسپارید.

## لوازم جانبی، اصلاحات، تعمیرات و تعویض قطعات

### لوازم جانبی و قطعات

قبل از خرید لوازم جانبی، قطعات یا مایعات خودرو، با نمایندگی مجاز شرکت مشورت کنید. هنگام نصب لوازم جانبی یا تعویض قطعات، نمایندگی مجاز می‌تواند لوازم جانبی، قطعات و مایعات خودرویی که با الزامات مطابقت دارند و مناسب خودرو شما هستند را به شما پیشنهاد دهد و شما را از قوانین مرتبطی که باید بدانید، آگاه کند.

فقط از لوازم جانبی و قطعات اصلی تأیید شده توسط شرکت استفاده کنید، زیرا سازگاری، اطمینان و ایمنی آن‌ها توسط شرکت تأیید شده است. همچنین این لوازم جانبی و قطعات باید توسط شرکت نصب شوند. با وجود اینکه شرکت به‌طور مداوم بازار لوازم جانبی و قطعات را مورد بررسی و ارزیابی قرار می‌دهد، ارزیابی قابلیت اطمینان، ایمنی و سازگاری تمام لوازم جانبی و قطعاتی که بدون تأیید شرکت به فروش می‌رسند، غیرممکن است. بنابراین، هرچند ممکن است برخی قطعات و لوازم جانبی از ارزیابی‌های رسمی عبور کرده و مجوز فروش کسب کرده باشند، هرگونه ایراد یا آسیب به خودرو که به دلیل استفاده یا نصب لوازم جانبی و قطعات غیراصلی شرکت صورت گرفته باشد، تحت پوشش گارانتی قرار نمی‌گیرد!

اگر قصد نصب کردن تجهیزاتی که تأثیر مستقیمی بر روی خودرو می‌گذارند را دارید، باید توسط شرکت تأیید شوند که آیا برای این خودرو مناسب می‌باشند یا خیر. چنین تجهیزاتی شامل سیستم‌های کروزر کنترل یا سیستم تعلیق الکترونیکی کنترل شده می‌شود.

اگر تجهیزات الکتریکی کمکی غیر مرتبط با کارکرد خودرو بر روی خودرو نصب شده باشد، باید با قوانین و مقررات ملی مربوطه مطابقت داشته باشد و الزامات فنی مربوط به این خودرو را برآورده کند. این تجهیزات شامل یخچال، لپ‌تاپ و فن و غیره می‌شوند.

### هشدار

تعمیرات یا تغییرات نادرست بر روی خودرو ممکن است عملکرد حفاظتی کیسه‌های هوا را تضعیف کرده و منجر به حوادث مرگبار شود!

- هرگز ابزارهایی مانند نگهدارنده لیوان، نگهدارنده تلفن همراه و غیره را بر روی کاور کیسه هوا یا در محدوده باز شدن کیسه هوا قرار ندهید.
- در هنگام باز شدن کیسه هوا، وسایلی که بر روی کاور کیسه هوا، در نزدیکی آن یا در محدوده باز شدن کیسه هوا نصب شده‌اند، ممکن است باعث جراحات شدید یا حتی مرگ سرنشینان شوند.

### تعمیرات و اصلاحات فنی

تعمیرات و تغییرات خودرو باید مطابق با مشخصات فنی این شرکت انجام شود. ← ⚠

تعمیرات غیرمجاز در قطعات الکترونیکی یا نرم‌افزارهای خودرو ممکن است باعث بروز مشکلات عملکردی شود. از آنجا که قطعات الکترونیکی به یک سیستم شبکه‌ای متصل هستند، ایجاد نقص در یک قطعه ممکن است به عملکرد سایر سیستم‌ها نیز تأثیر بگذارد و به‌طور جدی ایمنی رانندگی را به خطر بیندازد، باعث فرسودگی بیش از حد قطعات شود و حتی ممکن است منجر به باطل شدن گواهی‌نامه رانندگی شود.

نمایندگان مجاز شرکت مسئول آسیب‌های ناشی از تغییرات یا تعمیرات نادرست نیستند؛ بنابراین، چنین آسیب‌هایی تحت پوشش گارانتی این شرکت نمی‌باشند.

هرگونه تعمیرات و تغییرات فنی در این خودرو باید با استفاده از قطعات اصلی این شرکت انجام شود و توسط نمایندگان مجاز این شرکت انجام گردد.

**خودروهای مجهز به تجهیزات کمکی خاص یا قطعات بدنه**

تولیدکنندگان تجهیزات کمکی خاص و قطعات بدنه باید مطمئن شوند که محصولات آن‌ها با قوانین حفاظت از محیط زیست ملی و مقررات مربوطه مطابقت دارند.

مالکان خودرو باید مدارک مربوط به نصب تجهیزات کمکی و قطعات بدنه را نگهداری کنند. هنگام اسقاط خودرو



## هشدار ⚠️

تعمیرات و تغییرات نادرست ممکن است باعث بروز مشکلات، آسیب به خودرو و کاهش کارایی سیستم‌های غربیلک فرمان و ترمز شود که ممکن است منجر به حوادث و آسیب‌های جدی گردد.

- تعمیرات و تغییرات باید توسط نمایندگان مجاز شرکت انجام شود.

## هشدار ⚠️

استفاده از قطعات یدکی و لوازم جانبی نامناسب، عملیات نادرست یا تغییرات و تعمیرات غیرمجاز ممکن است به خودرو آسیب بزند، باعث بروز حوادث شود و منجر به جراحات شدید گردد!

- اکیداً توصیه می‌شود فقط از لوازم جانبی تأیید شده شرکت و قطعات اصلی<sup>®</sup> استفاده کنید، زیرا سازگاری، اطمینان و ایمنی آن‌ها توسط شرکت تأیید شده است.
- هر گونه تعمیرات و تغییرات بر روی خودرو باید توسط نمایندگی‌های مجاز شرکت انجام شود، زیرا آن‌ها مجهز به ابزارهای لازم، تجهیزات عیب‌یابی، اسناد تعمیراتی و تکنسین‌های متخصص می‌باشند.
- قطعات نصب شده باید دقیقاً با قطعات اصلی یکسان باشند.
- هرگز ابزارهایی مانند نگهدارنده لیوان، نگهدارنده تلفن همراه و غیره را بر روی کاور کیسه هوا یا در محدوده باز شدن کیسه هوا قرار ندهید.
- فقط از چرخ‌ها با ترکیب لاستیک/چرخ‌هایی که توسط شرکت تأیید شده و برای خودروی خریداری شده شما مناسب هستند استفاده کنید.

## تعمیرات و تاثیر آنها بر سیستم کیسه هوا

خودروها باید مطابق با مشخصات فنی شرکت تعمیر و

### اصلاح شوند ← ⚠️

هرگونه تغییرات و تعمیرات در سپر جلو، درب‌های خودرو، صندوق‌های جلو، روکش سقف یا بدنه باید توسط نمایندگان مجاز شرکت انجام شود، زیرا ممکن است قطعات سیستم و سنسورهای سیستم کیسه هوا بر روی این قطعات خودرو نصب شده باشند. کار بر روی سیستم کیسه هوا یا جدا کردن اجزای کیسه هوا برای تعمیر سایر قطعات خودرو ممکن است به قطعات سیستم کیسه هوا آسیب برساند و در نتیجه کیسه‌های هوا هنگام وقوع حادثه به درستی عمل نکنند یا اصلاً عمل نکنند.

قدیمی، این مدارک نصب باید به شرکت اسقاط تحویل داده شود تا اطمینان حاصل شود که خودرو (از جمله هرگونه لوازم جانبی و قطعات نصب شده بر روی آن) مطابق با مقررات محیط زیست بازیافت می‌شود و از بین می‌رود.

## تعمیر شیشه جلو

برخی از سیستم‌ها نیاز به نصب سنسور دارند که در نزدیکی آینه دید عقب داخل خودرو در قسمت داخلی شیشه جلو نصب می‌شود. اگر شیشه جلوی خودرو در محل نصب سنسور آسیب ببیند (مثلاً به دلیل برخورد سنگ)، باید شیشه جلو تعویض شود و نباید ترک‌های آن تعمیر شوند، زیرا ترک‌های تعمیرشده ممکن است موجب نقص عملکرد سیستم یا نقص تجهیزات شود. پس از تعویض شیشه جلو، سنسور باید توسط نمایندگی مجاز شرکت تنظیم و کالیبره شود.

## اختلال یا آسیب به سنسورها و دوربین‌ها

سرویس و نگهداری نادرست، تغییرات در ساختار خودرو (مانند "پایین آوردن بدنه")، نصب قطعات اضافی یا تغییرات در قطعات تزئینی می‌تواند باعث جابه‌جایی یا آسیب به سنسورها یا دوربین‌ها شود. برخوردها (مانند هنگام پارک کردن) یا آسیب‌های جزئی (مانند برخورد سنگ به شیشه جلو) نیز ممکن است باعث این وضعیت شود.

بی‌توجهی به این مسائل ممکن است باعث اختلال در برخی از عملکردهای مهم (مانند سیستم‌های کمک راندگی) و آسیب به خودرو شود.

مناطق جلو و اطراف سنسورها و دوربین‌ها نباید توسط پرچسب‌ها، چراغ‌های کمکی، قاب پلاک یا اشیاء مشابه پوشیده شوند.

توصیه می‌شود که تعمیرات یا تغییرات خودرو توسط نمایندگان مجاز این شرکت انجام شود.

نکات اضافی:

- اصلاحات و روتوش رنگ در ناحیه سنسور ممکن است بر عملکرد سیستم‌های مرتبط تأثیر بگذارد.
- به دلیل اینکه ناحیه لوگوی فولکس‌واگن بر دید سنسورهای راداری تأثیر می‌گذارد، تنها باید از لوگوی اصلی فولکس‌واگن استفاده شود.

## گارد محافظ موتور

با توجه به شرایط محل استفاده خودرو، توصیه می‌شود گارد محافظ موتور و گیربکس را نصب کنید. این گارد محافظ می‌تواند در هنگام عبور خودرو از موانعی مانند لبه‌های جاده، برآمدگی‌های جاده یا مسیرهای بدون آسفالت از آسیب به زیر خودرو و کارتل روغن جلوگیری کند. نصب گارد محافظ موتور و گیربکس باید توسط نمایندگان مجاز این شرکت انجام شود.



- از چرخ‌ها با ترکیب لاستیک/رینگ مورد تأیید شرکت استفاده کنید.

### استفاده از دستگاه‌های ارتباطی همراه داخل خودرو

#### پرتوهای الکترومغناطیسی

هنگام استفاده از تلفن‌های همراه یا دستگاه‌های صوتی بدون اتصال آنتن خارجی خودرو، پرتوهای الکترومغناطیسی نمی‌توانند به‌طور مؤثر به بیرون از خودرو منتقل شوند. این موضوع به ویژه در شرایطی که دریافت سیگنال ضعیف است، مثل در مناطق روستایی، باعث افزایش تشعشعات درون خودرو می‌شود. این می‌تواند خطرات سلامتی ایجاد کند ← ⚠️.

بسته به تجهیزات، می‌توان از یک رابط مناسب برای اتصال تلفن همراه به آنتن خارجی خودرو استفاده کرد ← برای این منظور به راهنمای سیستم نمایش اطلاعات<sup>۱</sup> مراجعه کنید. این کار می‌تواند کیفیت اتصال را بهبود بخشد و دامنه پوشش را گسترش دهد.

#### تماس گرفتن

در بسیاری از کشورها، تماس‌های تلفنی در خودرو تنها از طریق هندزفری، برای مثال، آن‌هایی که از طریق بلوتوث<sup>®</sup> متصل می‌شوند، مجاز است. قبل از استفاده از تلفن همراه، آن را در یک نگهدارنده مناسب ← ⚠️. یا در یک محفظه نگهداری غیر لغزنده قرار دهید، مثلاً محفظه کنسول وسط.

#### سیستم صوتی

هنگام استفاده از رادیوهای دوطرفه (دستگاهی برای برقراری تماس بین دو طرف)، به مقررات قانونی و کتابچه راهنمای سازنده توجه داشته باشید. اگر نیاز به نصب رادیو دو طرفه دارید، باید مجوزهای مربوطه را دریافت کنید.

برای کسب اطلاعات بیشتر در مورد نصب تجهیزات رادیویی، لطفاً با نمایندگی مجاز شرکت مشورت کنید.

#### ⚠️ هشدار

اگر تلفن همراه به‌طور آزاد درون خودرو قرار داده شده یا به‌درستی ثابت نشده باشد، ممکن است در هنگام ترمز اضطراری، شتاب گرفتن ناگهانی یا در صورت وقوع حادثه، پرتاب شود و به سرنشینان خودرو آسیب برساند.

برای اطمینان از عملکرد حفاظتی سیستم کیسه هوا و جلوگیری از آسیب به افراد یا آلودگی محیط توسط قطعات جدا شده، هنگام جابه‌جایی این قطعات، رعایت دقیق قوانین مربوطه ضروری است. نمایندگان مجاز شرکت با این مقررات آشنا هستند و می‌توانند خدمات مشاوره‌ای به شما ارائه دهند.

تغییرات در سیستم تعلیق خودرو ممکن است باعث شود که سیستم کیسه هوا به‌درستی عمل نکند و نتواند نقش حفاظتی خود را ایفا کند. برای مثال، استفاده از ترکیب لاستیک/رینگ‌هایی که توسط شرکت تأیید نشده‌اند، کاهش ارتفاع استاندارد خودرو، یا تغییر سختی سیستم تعلیق (از جمله تغییر فنرها، ستون‌های کمک فنر و کمک فنرها) ممکن است نیروهای اندازه‌گیری شده توسط سنسورهای کیسه هوا و منتقل شده به واحد کنترل را تغییر دهد. برخی از تغییرات در سیستم تعلیق ممکن است باعث افزایش نیروی اندازه‌گیری شده توسط سنسورهای کیسه هوا شود و در نتیجه کیسه هوا زمانی که نباید باز شود، عمل کند. در حالی که برخی دیگر از تغییرات ممکن است نیروی اندازه‌گیری شده را کاهش دهند و در نتیجه باعث شوند که کیسه هوا در زمانی که باید عمل کند، عمل نکند.

#### ⚠️ هشدار

تعمیرات و تغییرات نادرست ممکن است باعث نقص عملکرد، آسیب به خودرو و کاهش کارایی سیستم‌های غربلک فرمان و ترمز شود که می‌تواند منجر به حوادث، جراحات شدید و حتی مرگ شود!

- تعمیرات و تغییرات خودرو باید توسط نمایندگی‌های مجاز شرکت انجام شود.
- اجزای کیسه هوا قابل تعمیر نیستند و باید تعویض شوند!
- از قطعات کیسه هوای جدا شده از خودروهای اسقاطی یا قطعات بازیافتی کیسه هوا استفاده نکنید.

#### ⚠️ هشدار

تغییرات در سیستم تعلیق خودرو (از جمله استفاده از ترکیب لاستیک/رینگ نامناسب) ممکن است باعث اختلال در عملکرد سیستم کیسه هوا شود و در صورت بروز حادثه، سرنشینان داخل خودرو ممکن است دچار جراحات شدید یا حتی مرگ شوند!

- هیچ قطعه‌ای با عملکرد متفاوت از قطعات اصلی خودرو را بر روی سیستم تعلیق نصب نکنید.

(۱) گنجانده شده در سیستم نمایش اطلاعات.

## اطلاعات کاربر

### اطلاعات ذخیره شده در واحد کنترل

این خودرو مجهز به یک واحد کنترل الکترونیکی است. برای اطمینان از عملکرد ایمن خودرو، برخی از واحدهای کنترل برای مدیریت ضروری هستند. برخی از این واحدها در حین رانندگی، کمک‌های رانندگی (سیستم‌های کمکی رانندگی) را ارائه می‌دهند. علاوه بر این، این خودرو دارای امکانات رفاهی و اطلاعاتی نیز می‌باشد که این امکانات نیز توسط واحد کنترل الکترونیکی مدیریت می‌شوند.

واحد کنترل الکترونیکی (ECU) دارای یک سیستم حافظه است که می‌تواند به‌طور موقت یا دائم اطلاعات مربوط به وضعیت خودرو، بار قطعات، سرویس و نگهداری و همچنین اطلاعات فنی و سوابق خطا را ذخیره کند. این اطلاعات معمولاً وضعیت قطعات، مازول‌ها، سیستم‌ها یا شرایط محیطی را ثبت می‌کند، برای مثال:

- وضعیت عملیاتی اجزای سیستم، مانند سطح مایعات، فشار باد لاستیک و وضعیت باتری.
- اطلاعات وضعیت خودرو و هریک از اجزای آن، مانند چرخش چرخ‌ها یا سرعت، تأخیر حرکت، شتاب جانبی و تأیید بستن کمر بند ایمنی.
- خطاها و آسیب‌های مربوط به اجزای مهم سیستم، مانند چراغ‌ها یا ترمزها.
- اطلاعات مربوط به نقص‌های خودرو.
- واکنش‌های سیستم در شرایط خاص رانندگی، مانند فعال‌سازی کیسه هوا یا استفاده از سیستم کنترل پایداری.

- شرایط محیطی، مانند دما و میزان بارندگی. علاوه بر استفاده از این اطلاعات برای عملکرد واحد کنترل، این اطلاعات برای شناسایی و رفع خطاها و بهینه‌سازی عملکرد خودرو توسط شرکت نیز استفاده می‌شود. بیشتر این اطلاعات موقتی هستند و تنها به صورت داخلی در خودرو پردازش می‌شوند. تنها بخش کوچکی از این اطلاعات در حافظه خطا ذخیره می‌شوند و در صورت نیاز، برخی از آنها در ریموت کنترل خودرو ذخیره می‌گردند.

### خواندن حافظه مربوط به نقص‌های خودرو

این خودرو مجهز به یک سوکت عیب‌یاب برای خواندن اطلاعات ذخیره شده در حافظه عیب‌یابی است ←  حافظه عیب‌یابی خودرو اطلاعات مربوط به خطاها و اطلاعات که از مقادیر تعیین شده واحد کنترل منحرف می‌شوند را ثبت می‌کند. برای اطلاعات دقیق‌تر در مورد اطلاعات ذخیره شده، می‌توانید با نمایندگی مجاز شرکت ارتباط برقرار کنید.

- در حین حرکت خودرو، مطمئن شوید که تلفن‌های همراه، نگهدارنده‌های تلفن، دفترچه یادداشت‌ها، دستگاه‌های مسیریابی قابل حمل و دیگر اجسام به طور ایمن در خارج از ناحیه باز شدن کیسه‌های هوا ثابت شده یا در مکان‌های ایمن درون خودرو قرار داده شده‌اند.

### هشدار

اگر تلفن‌های همراه یا رادیوهای دوطرفه بدون آنتن خارجی درون خودرو استفاده شوند، میزان تشعشعات پرتوهای الکترومغناطیسی درون خودرو ممکن است از حد مجاز فراتر رود و به سلامت راننده و سایر سرنشینان آسیب برساند. نصب نادرست آنتن خارجی نیز می‌تواند منجر به تشعشعات بیش از حد پرتوهای الکترومغناطیسی شود.

- آنتن‌دهی تلفن همراه بر عملکرد دستگاه‌های ضربان‌ساز تأثیر می‌گذارد، بنابراین فاصله آنتن تلفن همراه و دستگاه ضربان‌ساز نباید کمتر از ۲۰ سانتی‌متر باشد.
- تلفن همراه را چه در حالت تماس و چه در حالت عادی، در جیب قفسه سینه‌ای که دستگاه ضربان‌ساز در آن نصب شده است، قرار ندهید.
- اگر فکر می‌کنید که تلفن همراه در کار دستگاه ضربان‌ساز اختلال ایجاد می‌کند، باید فوراً تلفن همراه را خاموش کنید.

سوکت عیب‌یاب در زیر داشبورد، در فضای پای راننده قرار دارد.

خواندن و بازنشانی حافظه عیب‌یابی باید توسط نمایندگی مجاز شرکت انجام شود.

پس از رفع نقص، اطلاعات مربوط به آن نقص در حافظه حذف خواهد شد. اطلاعات ذخیره شده به طور مداوم با اطلاعات جدید جایگزین می‌شود.

### برنامه‌ریزی مجدد واحد کنترل

تمام اطلاعات مربوط به اجزای کنترل شده در واحد کنترل ذخیره می‌شوند. عملکردهای راحتی مانند فلاشر تغییر لاین، عملکرد باز کردن درب‌های خاص و حالت‌های نمایشگر می‌توانند با استفاده از تجهیزات تخصصی دوباره برنامه‌ریزی شوند. اگر برخی از عملکردهای راحتی خودرو دوباره برنامه‌ریزی شوند، عملکرد پس از برنامه‌ریزی ممکن است با عملکردهای اولیه که در این کتابچه راهنما توضیح داده شده است، متفاوت باشد. بنابراین، عملکردهای دوباره برنامه‌ریزی شده باید توسط یک نماینده مجاز در بخش "نظرات فروشنده" در دفترچه تعمیر و نگهداری ثبت شوند.

برای کسب اطلاعات بیشتر در مورد قابلیت‌های قابل برنامه‌ریزی مجدد، می‌توانید با نمایندگی‌های مجاز شرکت مشورت کنید.

### ویژگی‌های راحتی و سیستم نمایش اطلاعات

در تجهیزات انتخابی، می‌توانید اطلاعات را خودتان در عملکردهای سیستم نمایش اطلاعات خودرو بارگیری کنید. این اطلاعات شامل:

- اطلاعات رسانه برای پخش موسیقی، فیلم یا عکس در سیستم نمایش اطلاعات.
- اطلاعات دفترچه تلفن هنگام استفاده از سیستم هندزفری یا سیستم مسیریابی.
- مقاصد وارد شده برای مسیریابی.
- اطلاعات مورد نیاز برای خدمات آنلاین.

این اطلاعات می‌توانند روی دستگاه‌های داخل خودرو یا دستگاه‌های متصل به آن، مانند دستگاه‌های ارتباطات همراه، USB یا پخش‌کننده‌های MP3 ذخیره شوند و اطلاعات تنها زمانی حذف می‌شوند که در دستگاه‌های داخل خودرو ذخیره شده باشند. بسته به تنظیماتی که انتخاب کرده‌اید، می‌توانید تصمیم بگیرید که آیا این اطلاعات را به اشخاص ثالث انتقال دهید یا خیر، به ویژه هنگام استفاده از خدمات آنلاین.

تنظیمات ویژگی‌های راحتی (تنظیمات شخصی) می‌توانند در خودرو ذخیره و در هر زمان تغییر کنند. برخی از اطلاعات بستگی به تجهیزات مربوطه دارند، مانند:

- تنظیمات موقعیت‌سنجی

- تنظیمات شاسی و تهویه مطبوع
- تنظیمات شخصی‌سازی شده مانند تنظیمات آینه یا نور داخل خودرو

### ادغام دستگاه‌های ارتباطی همراه

اگر خودرو تجهیز شده باشد، می‌توان دستگاه‌های ارتباطات همراه یا سایر دستگاه‌های الکترونیکی قابل حمل را به خودرو متصل کرد تا در صورت مجهز بودن خودرو، بتوانید آن را از طریق عناصر عملیاتی یکپارچه در خودرو کنترل کنید. در این حالت، تصاویر و صداهای دستگاه‌های الکترونیکی قابل حمل از طریق سیستم نمایش اطلاعات پخش می‌شوند و همچنین اطلاعات خاصی (بسته به نوع یکپارچه‌سازی) مانند اطلاعات مکانی و سایر اطلاعات عمومی خودرو به دستگاه‌های ارتباطات همراه منتقل می‌شود. برای توضیحات بیشتر، به نمایش برنامه (Application Display) در سیستم نمایش اطلاعات و سرگرمی مراجعه کنید.

بنابراین، می‌توانید از برخی از برنامه‌های دستگاه تلفن همراه منتخب خود، مانند مسیریابی یا پخش موسیقی استفاده کنید. با این حال، هیچ تعامل دیگری بین دستگاه ارتباطات همراه و خودرو انجام نخواهد شد، به ویژه دسترسی فعال به اطلاعات خودرو. پردازش بیشتر اطلاعات و اینکه آیا می‌توان تنظیماتی انجام داد یا چه تنظیماتی انجام شود، توسط ارائه دهنده برنامه مربوطه و بسته به برنامه و سیستم‌عامل دستگاه ارتباطات همراه تعیین می‌شود.

### هشدار

- استفاده نادرست از سوکت عیب‌یابی ممکن است باعث اختلال در عملکرد شود که ممکن است منجر به بروز حادثه و آسیب شود.
- هرگز بدون مجوز از سوکت عیب‌یاب برای دسترسی به حافظه عیب‌یابی استفاده نکنید.
  - حافظه عیب‌یابی باید توسط نمایندگی مجاز شرکت خوانده شود.

### حفاظت از اطلاعات شخصی

#### بیانیه اطلاع‌رسانی پردازش اطلاعات شخصی

زمانی که از خدمات تعمیر، تعویض یا مرجوعی خودرو ارائه شده توسط شرکت و نمایندگی‌های مجاز آن استفاده می‌کنید، نمایندگی شماره شناسایی خودرو (برای مثال شماره VIN)، شماره پلاک، اطلاعات مربوط به حرکت خودرو و اطلاعات مربوط به خطا (همانطور که در زیر مشخص شده است) را برای اهداف آماری، مدیریت

ادعاها و تجزیه و تحلیل علت خطا جمع‌آوری می‌کند. این اطلاعات با اشخاص ثالث مجاز شرکت (از جمله فروشندگان و تأمین‌کنندگان مربوطه) به اشتراک گذاشته خواهد شد.

شرکت و نمایندگی‌های آن اطلاعات شخصی شما را فقط در مدت زمان تعیین‌شده توسط قوانین و مقررات و همچنین در مدت زمان لازم برای دستیابی به اهداف ذکرشده نگهداری خواهند کرد. پس از پایان این دوره، شرکت اطلاعات را حذف یا به صورت ناشناس پردازش خواهد کرد.

شرکت و نمایندگی‌های آن دقت بالایی به خرج می‌دهند و اقدامات فنی سخت‌گیرانه‌ای را برای جلوگیری از درز اطلاعات انجام می‌دهند. اگر شرکت خدمات یا عملیات را متوقف کند، حداقل پانزده روز پیش از آن به شما اطلاع خواهد داد و پس از پایان خدمات یا عملیات، اطلاعات شخصی شما را حذف یا به صورت ناشناس پردازش خواهد کرد.

### **شماره شناسایی خودرو (کد VIN)، اطلاعات مربوط به حرکت خودرو و اطلاعات خطا**

#### **شماره شناسایی خودرو VIN**

هر خودرو دارای یک شماره شناسایی منحصر به فرد است که می‌تواند برای شناسایی خودرو شما و پیگیری مالکین کنونی و قبلی آن استفاده شود. اطلاعات تولید شده یا پردازش شده توسط کنترل‌کننده ممکن است به افرادی مربوط باشد یا تحت شرایط خاصی به افراد نسبت داده شود. برای مثال، این می‌تواند شامل رفتار رانندگی شما، موقعیت شما یا مسیرهای رانندگی و عادات استفاده شما باشد.

#### **اطلاعات عملیاتی خودرو**

واحد کنترل الکترونیکی (ECU) که در خودروی شما نصب شده است برای پردازش اطلاعات و کنترل خودرو استفاده می‌شود. ECU اطلاعات دریافت شده از سنسورهای خودرو یا اطلاعات تولید یا مبادله شده بین ECUها را پردازش می‌کند. برخی از واحدهای کنترل برای عملکرد ایمن خودروی شما ضروری هستند، برخی از آنها در حین رانندگی شما را پشتیبانی می‌کنند (مانند سیستم‌های کمک رانندگی خودرو) و برخی برای افزایش

راحتی رانندگی یا عملکردهای سیستم نمایش اطلاعات استفاده می‌شوند.

این اطلاعات برای مثال شامل موارد زیر می‌شوند:

- اطلاعات وضعیت خودرو (مانند سرعت، کاهش سرعت، شتاب جانبی، سرعت چرخ، نشانگر کمربند ایمنی).

- شرایط محیطی (مانند دما، بارندگی، فاصله).

به طور کلی، این اطلاعات به طور موقت وجود دارند و زمانی که از این عملکردها استفاده نمی‌شود ذخیره نمی‌شوند و تنها توسط خود خودرو پردازش می‌شود.

واحدهای کنترل معمولاً شامل ذخیره‌سازی اطلاعات (از جمله کلیدهای خودرو) هستند. که برای ثبت موقت یا دائم اطلاعات در مورد وضعیت خودرو، بارگیری اجزای آن، الزامات سرویس و نگهداری و رویدادهای فنی و اطلاعات خطا استفاده می‌شوند.

اطلاعات ذخیره‌شده بسته به طراحی خودرو متفاوت خواهد بود. به طور کلی، اطلاعات زیر ذخیره می‌شوند:

- وضعیت عملکرد اجزای سیستم (مانند سطح سوخت، فشار باد لاستیک، وضعیت باتری).

- خطاها و نقص‌های اجزای مهم سیستم (مانند چراغ‌های جلو، ترمزها).

- واکنش سیستم‌ها در شرایط خاص رانندگی (مانند فعال‌سازی کیسه هوای ایمنی، فعال‌سازی سیستم کنترل الکترونیکی پایداری).

- اطلاعات رویدادهای مربوط به آسیب دیدن خودرو.

- برای خودروهای برقی، وضعیت شارژ باتری با ولتاژ بالا و محدوده مسافت قابل پیمایش تخمینی.

در شرایط خاص (مانند زمانی که خودرو نقصی را شناسایی می‌کند)، ممکن است برخی از اطلاعات تصادفی ذخیره شود.

### **اطلاعات مربوط به راحتی و عملکردهای سیستم نمایش اطلاعات**

شما می‌توانید تنظیمات راحتی و تنظیمات شخصی سازی شده را درون خودرو ذخیره کرده و در هر زمان آن‌ها را تغییر دهید یا بازنویسی کنید.

بسته به طراحی خودرو، قابلیت‌های تنظیمی موجود ممکن است متفاوت باشد، برای مثال:

- تنظیم موقعیت صندلی و غربلک فرمان.

- تنظیمات شاسی و حالت تهویه مطبوع.

- تنظیمات شخصی، مانند روشنایی داخلی خودرو.

شما می‌توانید اطلاعات خود را در سیستم نمایش اطلاعات خودرو بر اساس طراحی خودرویی که انتخاب کرده‌اید وارد کنید.

بسته به طراحی خودرو، می‌توانید اطلاعاتی مانند موارد زیر را وارد کنید:

- اطلاعات چندرسانه‌ای، مانند موسیقی، فیلم‌ها یا عکس‌ها، برای پخش در سیستم چندرسانه‌ای.
- فهرست مخاطبین برای استفاده با سیستم‌های تقویت صدا یا مسیریابی در خودرو.

#### اطلاعات نقص عملکرد خودرو

براساس شکایات کاربران، تعمیرکاران اطلاعات مربوط به شکایت، مانند نقص صدا، نشت مایعات، چراغ‌های هشدار و نقص‌های سخت‌افزاری، را از طریق عکس و ویدیوهای با طول‌های مختلف یا رکوردها جمع‌آوری می‌کنند تا به تحلیل شکایت شما کمک کنند.

#### ضبط‌کننده اطلاعات مربوط به حادثه (EDR)

چنانچه خودرو به دوربین ثبت وقایع مجهز باشد، مالک و راننده خودرو مکلف به رعایت کلیه قوانین از جمله مقررات حفظ حریم خصوصی و تبعیت از دستورات تابلوهای امکان مختلف در زمینه تهیه و ضبط تصویر می‌باشند.

این خودرو ممکن است مجهز به دوربین ثبت وقایع (EDR) باشد.

عملکرد اصلی ضبط‌کننده اطلاعات حادثه (EDR) ثبت اطلاعات در صورت وقوع یک حادثه خاص یا حوادث مشابه (مانند فعال شدن کیسه‌های هوا یا برخورد با موانع جاده‌ای) است. این اطلاعات می‌تواند به تحلیل عملکرد سیستم‌های خودرو کمک کند. EDR اطلاعات مربوط به حرکت و سیستم ایمنی کودک را برای مدت کوتاهی (حدود ۱۰ ثانیه) ثبت می‌کند، اطلاعاتی مانند:

- وضعیت عملکرد سیستم‌های مربوط به خودرو
- درست بستن یا نیستن کمربند ایمنی توسط راننده و سرنشینان صندلی جلو
- موقعیت پدال‌های ترمز و گاز
- سرعت خودرو

این اطلاعات می‌تواند به درک بهتر شرایط در زمان وقوع حادثه و آسیب‌ها کمک کند.

علاوه بر این، این ضبط‌کننده همچنین می‌تواند اطلاعات مربوط به سیستم‌های کمک رانندگی را ثبت کند. علاوه بر اطلاعاتی در مورد خاموش یا روشن بودن سیستم‌های مربوطه، اینکه عملکرد آنها محدود است یا فعال نشده‌اند، همچنین اطلاعاتی در مورد دور زدن، شتاب‌گیری یا ترمز خودرو در شرایط فوق نیز ثبت می‌شود. بسته به مدل خودرو و تجهیزات آن، ممکن است اطلاعات مربوط به موارد زیر در EDR ثبت شود:

- سیستم کروز کنترل تطبیقی (ACC)
- سیستم حفظ مسیر
- عملکرد ترمز اضطراری

ضبط‌کننده اطلاعات حادثه (EDR) تنها در صورت وقوع یک حادثه یا شرایط ویژه مشابه، اطلاعات را ثبت می‌کند. در شرایط رانندگی عادی، EDR اطلاعات را ثبت نمی‌کند و همچنین اطلاعات صوتی یا تصویری از داخل یا اطراف خودرو را ذخیره نمی‌کند. همچنین اطلاعات شخصی مانند نام، جنسیت، سن یا محل وقوع حادثه در هیچ زمان ثبت نخواهد شد. با این حال، مقامات اجرایی دولتی و دیگران می‌توانند با استفاده از ابزارهای مناسب، محتوای EDR را بررسی کرده و آن را با منابع اطلاعات دیگر تحلیل کنند تا اطلاعات مرتبط با افراد را در چارچوب تحقیقات حادثه شناسایی کنند. برای دسترسی به اطلاعات ضبط‌کننده اطلاعات حادثه (EDR)، باید دکمه استارت

در حالت ON قرار گیرد و از تجهیزات تخصصی لازم برای اتصال به خودرو یا EDR از طریق سوکت عیب‌یاب قانونی خودرو (OBD) استفاده شود.

شرکت به اطلاعات ضبط‌کننده حادثه (EDR) دسترسی نخواهد داشت و آنها را بازبینی و اصلاح نخواهد کرد. مگر اینکه مالک خودرو (یا فردی که خودرو را اجاره کرده) اجازه چنین کاری را دهد یا براساس قرارداد یا قوانین چنین کاری لازم باشد.

براساس تعهدات قانونی مربوط به نظارت بر محصولات، شرکت ممکن است از اطلاعات برای نظارت بر محیط زیست، اهداف تحقیقاتی و بهبود کیفیت سیستم‌های ایمنی خودرو استفاده کند. برای اهداف تحقیقاتی، شرکت ممکن است اطلاعات را به صورت ناشناس، یعنی بدون ارائه اطلاعات در مورد خودرو، مالک یا فرد اجاره کننده، در اختیار اشخاص ذینفع قرار دهد.

### مکانیزم فعال‌سازی و پوشش EDR

هنگامی که خودرو به طور همزمان "دلتا-V عرضی" را ثبت می‌کند، آستانه (حداقل تغییر سرعت) فعال‌سازی سیستم، تغییر سرعت خودرو به میزان کمتر از 8 km/h در یک بازه زمانی ۱۵۰ میلی‌ثانیه در جهت محور X یا محور Y است. هنگامی که دستگاه‌های مهار غیرقابل برگشت (مانند کیسه‌های هوا) باز می‌شوند، آن حادثه به اندازه کافی جدی در نظر گرفته می‌شود تا سیستم اطلاعات مربوط به حادثه را قفل کند.

اگر سیستم EDR فضای کافی برای ثبت یک رویداد جدید نداشته باشد، اطلاعات رویداد جدید در ترتیب زمانی به طور متوالی جایگزین رویدادهای قبلی که قفل نشده، می‌شوند. این کار برای اطلاعات قفل شده امکان‌پذیر نیست.

### روش‌های پیاده‌سازی سیستم‌های کنترل هوشمند

#### ۱. سیستم کروزر کنترل

برای اطلاعات دقیق‌تر، به توضیحات سیستم‌های کمک رانندگی در ← صفحه ۱۵۲ مراجعه کنید. وضعیت سیستم کروزر کنترل به عنوان یک عنصر داده کلاس B با حالت‌های مختلف ممکن ثبت می‌شود:

- روشن و فعال
- روشن اما غیرفعال
- خاموش
- نقص عملکرد

#### ۲. سیستم کروزر کنترل تطبیقی

برای اطلاعات دقیق‌تر، به توضیحات سیستم‌های کمک رانندگی در ← صفحه ۱۵۲ مراجعه کنید. عنصر داده مربوطه "وضعیت سیستم کروزر کنترل تطبیقی" در اطلاعات کلاس B است که ممکن است شامل وضعیت‌های زیر باشد:

- روشن و فعال
- روشن اما فعال نیست
- خاموش
- نقص عملکرد

#### ۳. سیستم ضد قفل ترمز

برای اطلاعات بیشتر، به توضیحات سیستم کمکی ترمز ← صفحه ۱۹۰ مراجعه کنید. عنصر داده مربوطه "وضعیت سیستم ضد قفل ترمز" در نوع داده B است که با حالت‌های مختلف ممکن ثبت می‌شود:

- فعال
- غیرفعال
- نقص عملکرد

#### ۴. سیستم کمک ترمز اضطراری

برای اطلاعات دقیق‌تر، به توضیحات سیستم کمک ترمز در ← صفحه ۱۹۰ مراجعه کنید. عنصر داده مربوطه "وضعیت سیستم ترمز اضطراری خودکار" در اطلاعات کلاس B است که ممکن است شامل وضعیت‌های زیر باشد:

- روشن و فعال
- روشن اما غیرفعال
- خاموش
- نقص عملکرد

#### ۵. کنترل پایداری الکترونیکی

برای اطلاعات بیشتر به توضیحات سیستم کمکی ترمز ← صفحه ۱۹۰ مراجعه کنید. عنصر داده مربوطه "وضعیت سیستم کنترل پایداری الکترونیکی" در نوع داده B است که ممکن است دارای وضعیت‌های زیر باشد:

- روشن و فعال
- روشن اما غیرفعال
- خاموش
- نقص عملکرد

#### ۶. سیستم ضد لغزش

برای اطلاعات بیشتر به توضیحات سیستم کمکی ترمز ← صفحه ۱۹۰ مراجعه کنید. عنصر داده مربوطه "وضعیت سیستم ضد لغزش" در نوع داده B است که ممکن است دارای وضعیت‌های زیر باشد:

- روشن و فعال
- روشن اما غیرفعال
- خاموش
- نقص عملکرد

شرح اطلاعات کلاس A ثبت شده

شماره سریال	نام	شرح اطلاعات
1	دلتا V عمودی	تغییر سرعت طولی خودرو. دلتا-وی طولی تنها مؤلفه طولی از دلتا-وی کل است.
2	دلتا V طولی ثبت شده	حداکثر تغییر کلی سرعت خودرو در جهت محور طولی که توسط EDR (ضبط‌کننده اطلاعات رویداد) ثبت شده است. این داده باید در کنار "زمان رسیدن به حداکثر دلتا-وی طولی" استفاده شود.
3	دستیابی به ثبت زمان دلتا V عمودی	زمانی که توسط EDR (ضبط‌کننده اطلاعات رویداد) از نقطه صفر زمانی تا زمانی که حداکثر تغییر کلی سرعت در جهت محور X رخ می‌دهد، ثبت شده است. این داده باید در کنار "حداکثر دلتا-وی طولی ثبت‌شده" استفاده شود.
4	علامت برش رکورد ضبط شده	نقطه زمانی را نشان می‌دهد که EDR (ضبط‌کننده اطلاعات رویداد) برای اولین بار شتابی (عرضی و طولی) را که به محدوده سنسور می‌رسد، ثبت می‌کند.
5	سرعت خودرو	سرعت خطی لبه چرخ یا سرعت خودرو که از روش‌های دیگر به دست آمده است. دقت این داده ممکن است تحت تأثیر عوامل مختلفی قرار گیرد، مانند انحرافات قابل توجه در اندازه لاستیک نسبت به تنظیمات کارخانه، قفل شدن چرخ یا لغزش چرخ.
6	سیستم فعال و غیرفعال کردن ترمز	برای تشخیص اینکه آیا راننده پدال ترمز را فشار داده است یا خیر استفاده می‌شود.
7	وضعیت کمربند ایمنی راننده	وضعیت مکانیزم قفل کمربند ایمنی راننده.

شماره سریال	نام	شرح اطلاعات
8	وضعیت پدال گاز، درصدی نسبت به موقعیت کاملاً فشار داده شده	درصد موقعیت واقعی پدال گاز نسبت به موقعیت کاملاً فشرده شده توسط راننده
9	دور در دقیقه (r/min)	چرخش میل لنگ موتور خودرو در دقیقه (دور در دقیقه)
10	چرخه روشن شدن در طول رویداد	تعداد چرخه‌های برق در ECU که از اولین استفاده برای ثبت اطلاعات EDR تا زمان وقوع رویداد ثبت شده است. یک مثال از چرخه برق، تغییر حالت دکمه استارت از "OFF" به "ON" است.
11	چرخه روشن شدن هنگام خواندن اطلاعات سیستم EDR	تعداد چرخه‌های برق در ECU که از اولین استفاده برای ثبت اطلاعات تا زمان خواندن اطلاعات ثبت شده است. یک مثال از چرخه برق، تغییر حالت دکمه استارت از "OFF" به "ON" است.
12	وضعیت کامل ثبت اطلاعات رویداد	نشانه‌گر وضعیت که نشان می‌دهد آیا اطلاعات رویداد به طور کامل در ECU که اطلاعات EDR را ثبت می‌کند ذخیره شده است یا خیر.
13	فاصله زمانی بین این رویداد و رویداد قبلی	اگر دو رویداد در عرض ۵ ثانیه رخ دهد، این زمان نشان‌دهنده مدت زمان از شروع رویداد X تا شروع رویداد 1-X است.
14	کد شناسایی خودرو	شماره شناسایی خودرو (VIN) تعیین شده توسط سازنده خودرو
15	شماره سخت‌افزار ECU برای ضبط داده‌های EDR	شماره سخت‌افزار ECU در خودرویی که عملکرد ضبط EDR را اجرا می‌کند.

## درگاه ارتباطی بر روی شیشه جلو



تصویر ۲۰۵ درگاه ارتباطی بر روی شیشه جلو (منطقه آبی) (تصویر)

یک درگاه ارتباطی (منطقه آبی) در کنار پایه آینه دید عقب داخلی روی شیشه جلو وجود دارد که از طریق آن سیگنال‌های الکترونیکی قطعات الکترونیکی خارجی دریافت می‌شود.

می‌توان تراشه هوشمند را از داخل خودرو در درگاه ارتباطی (منطقه آبی) کنار پایه آینه دید عقب قرار داد ← تصویر ۲۰۵.

قسمت درگاه قرارگیری تراشه هوشمند را نپوشانید و روی تراشه هوشمند برچسب نزنید، در غیر این صورت ممکن است بر دریافت سیگنال‌های الکترونیکی تأثیر بگذارد و باعث اختلال در عملکرد قطعات الکترونیکی مرتبط شود.

## سیستم الکترونیکی پرداخت عوارض (ETC)

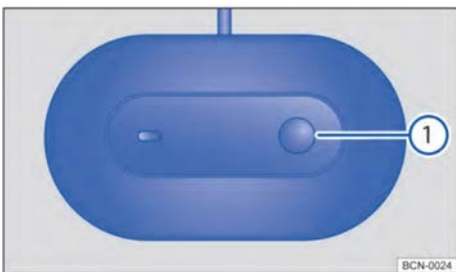

تصویر ۲۰۶ روی شیشه جلو: واحد الکترونیکی پرداخت عوارض ETC (تصویر)

ETC (پرداخت الکترونیکی عوارض) یک سیستم الکترونیکی پرداخت عوارض بدون توقف است. این سیستم ارتباط داده‌ای اختصاصی بین واحد الکترونیکی ETC نصب شده بر روی شیشه جلو خودرو و آنتن مایکروویو در لاین ETC ایستگاه عوارض ← تصویر ۲۰۶ را فراهم می‌کند. با استفاده از فناوری اینترنت، تسویه حساب با بانک‌ها یا مؤسسات مالی ثالث انجام می‌شود،

شماره سریال	نام	شرح اطلاعات
16	شماره سریال ECU برای ضبط اطلاعات EDR	شماره سریال ECU در خودرویی که عملکرد ضبط EDR را اجرا می‌کند.
17	شماره نرم‌افزار ECU برای ضبط اطلاعات EDR	شماره سریال ECU در خودرویی که عملکرد ضبط EDR را اجرا می‌کند.

## برچسب‌ها و علائم

گواهی‌های ایمنی، برچسب‌ها و علائمی که حاوی اطلاعات و اطلاعات مهم در مورد استفاده از خودرو هستند، در محفظه موتور خودرو و بر روی برخی از اجزای خودرو نصب شده‌اند.

- هرگز گواهی‌های ایمنی، برچسب‌ها و علائم را جدا نکنید یا به آنها آسیب نرسانید؛ آنها باید سالم و قابل خواندن باقی بمانند.

- اگر اجزای خودرو دارای گواهی‌های ایمنی، برچسب‌ها یا علائم، تعویض شوند، باید هنگام نصب قطعات جدید، گواهی‌های ایمنی، برچسب‌ها یا علائم با اطلاعات مشابه توسط نمایندگی‌های مجاز شرکت بر روی آنها نصب شوند.

## برچسب هشدار ولتاژ بالا

این برچسب در نزدیکی قفل درب موتور و بر روی اجزای ولتاژ بالا (از جمله باتری ولتاژ بالا) قرار دارد و شامل اطلاعات هشدار در مورد ولتاژ بالا در سیستم الکتریکی خودرو است.

### هشدار ⚠

- کنترل نامناسب خودرو به راحتی می‌تواند منجر به بروز حادثه و جراحات شود!
- قوانین راهنمایی و رانندگی مربوطه باید رعایت شود.
- همیشه باید طبق دستورالعمل‌های ارائه شده در این کتابچه راهنما عمل کنید.

### نکته !

- کنترل و استفاده نادرست ممکن است به خودرو آسیب برساند.
- حتماً قوانین و مقررات مربوطه را رعایت کنید.
- حتماً طبق دستورالعمل‌های مربوطه در این کتابچه راهنما عمل کنید.



- پس از تکمیل تراکنش، واحد الکترونیکی خودرو بوق کوتاهی می‌زند و راهبند کنترل ترافیک آن لاین به صورت خودکار بالا می‌رود، و چراغ آن لاین سبز می‌شود و خودرو بدون توقف عبور می‌کند.

### نکته

- هنگام عبور از لاین پرداخت خودکار، حتماً به علائم محدودیت سرعت توجه کنید و سرعت نباید از 20 km/h تجاوز کند.
- هنگام عبور از لاین پرداخت خودکار، باید از قانون "یک راهبند، یک خودرو" پیروی کنید و خودروها باید یکی پشت سر هم از لاین عبور کرده و فاصله بین خودروها باید حداقل ۲۰ متر باشد.

**i** روش عملکرد برنامه‌های مختلف ارائه‌دهندگان خدمات ممکن است متفاوت باشد. لطفاً برای نحوه عملکرد درست، به دستورالعمل‌های کاربری ارائه شده توسط برنامه ارائه‌دهنده خدمات مراجعه کنید.

**i** هنگام انتخاب لاین پرداخت خودکار در ایستگاه عوارض، ممکن است تابلو نمایش هزینه کنار لاین، اطلاعاتی مانند نوع خودرو، ایستگاه‌های ورودی و خروجی، و مبلغ عوارض را نمایش دهد.

### واحد الکترونیکی خودرو ETC (دو تراش‌های) (در صورت پوشش‌دهی در منطقه کاربر)



تصویر ۲۰۷ روی شیشه جلو: واحد الکترونیکی دو تراش‌های ETC (تصویر)

ETC (پرداخت الکترونیکی عوارض) یک سیستم پرداخت عوارض الکترونیکی بدون توقف است. با نصب واحد الکترونیکی ETC بر روی شیشه جلو ← تصویر ۲۰۷، ارتباط داده‌ای اختصاصی‌ای با آنتن مایکروویو در لاین ETC ایستگاه عوارض برقرار می‌شود و از این طریق با استفاده از فناوری اینترنت، تسویه حساب با بانک‌ها یا مؤسسات مالی شخص ثالث انجام می‌شود، به طوری که خودرو می‌تواند عوارض را بدون توقف در ایستگاه عوارض پرداخت کند.

به طوری که خودرو می‌تواند عوارض‌ها را بدون توقف در ایستگاه‌های عوارض پرداخت کند.

### روشن و خاموش کردن بلوتوث

#### روشن کردن بلوتوث

- دکمه بلوتوث را دو بار سریع در عرض ۱ ثانیه فشار دهید ← تصویر ۲۰۶ ① تا عملکرد بلوتوث روشن شود و چراغ نشانگر آن به رنگ سبز روشن شود.

#### خاموش کردن بلوتوث

- پس از روشن شدن بلوتوث، اگر در مدت ۱۲۰ ثانیه هیچ عملیاتی روی برنامه انجام نشود، واحد الکترونیکی خودرو به طور خودکار عملکرد بلوتوث را خاموش می‌کند.

- یا بلوتوث را از طریق برنامه تلفن همراه خاموش کنید.

#### عملکرد جستجو

- عملکرد بلوتوث واحد الکترونیکی خودرو را فعال کنید ← صفحه ۲۸۴؛

- برنامه موبایل را باز کنید و طبق راهنمایی‌های برنامه جستجو را انجام دهید؛

- پس از تکمیل جستجو می‌توانید اتصال بلوتوث را قطع کنید.

#### فعال‌سازی و ثبت واحد الکترونیکی خودرو

پس از تکمیل فعال‌سازی و ثبت واحد الکترونیکی خودرو، می‌توانید از طریق دستگاه تلفن همراه پرداخت را انجام دهید:

- عملکرد بلوتوث واحد الکترونیکی خودرو را روشن کنید ← صفحه ۲۸۴؛

- با استفاده از یک دستگاه تلفن همراه از طریق بلوتوث به واحد الکترونیکی خودرو متصل شوید ← به کتابچه راهنمای استفاده از دستگاه تلفن همراه مراجعه کنید؛

- فعال‌سازی و ثبت آنلاین را از طریق برنامه یک بانک یا مؤسسه مالی شخص ثالث انجام دهید.

#### عبور از ایستگاه عوارضی بزرگراه

لطفاً با توجه به نیاز واقعی خود کانال پرداخت خودکار یا کانال پرداخت دستی را برای عبور از گیت عوارض بزرگراه انتخاب کنید.

#### انتخاب کانال پرداخت خودکار

- با سرعت کم از لاین پرداخت خودکار عبور کنید، سرعت نباید از 20 km/h بیشتر باشد؛

- آنتن مایکروویو در لاین ETC ایستگاه عوارض، واحد الکترونیکی خودرو را به درستی شناسایی کرده و ارتباط داده‌ای اختصاصی را با آن برقرار می‌کند؛

## روشن و خاموش کردن بلوتوث

### روشن کردن

- IC کارت را دو بار به طور سریع وارد و خارج کنید ← تصویر ۲۰۷ ① تا بلوتوث روشن شود. برای فعال‌سازی بلوتوث، فاصله زمانی بین دو بار وارد کردن کارت نباید بیشتر از ۲ ثانیه باشد.
- در این صورت دستگاه دو بار بوق کوتاهی می‌زند و همزمان چراغ نشانگر به رنگ سبز روشن می‌شود. و صفحه نمایش LCD وضعیت بلوتوث را به صورت "فعال" یا "در حال جستجو" نشان می‌دهد.

### خاموش کردن بلوتوث

- پس از فعال شدن بلوتوث، اگر در مدت ۱۲۰ ثانیه هیچ عملیاتی در برنامه انجام نشود، واحد الکترونیکی خودرو به‌طور خودکار بلوتوث را خاموش می‌کند.

- واحد الکترونیکی خودرو (دو تراشه) پس از اتمام عملیات، بلوتوث را به طور خودکار خاموش می‌کند.

### عملکرد جستجو

- عملکرد بلوتوث واحد الکترونیکی خودرو را روشن کنید ← صفحه ۲۸۴؛
- برنامه تلفن همراه را باز کنید، عملکرد فعال شدن/ جستجو را انتخاب کنید و عملیات جستجو را مطابق با درخواست‌های برنامه انجام دهید.
- پس از تکمیل عملیات جستجو، دستگاه به طور خودکار اتصال بلوتوث را قطع می‌کند. می‌توان با وارد کردن IC کارت موجودی را مشاهده کرد.

### فعال‌سازی و ثبت واحد الکترونیکی خودرو

پس از تکمیل فعال‌سازی و ثبت واحد الکترونیکی خودرو، می‌توانید از طریق دستگاه تلفن همراه پرداخت را انجام دهید:

- عملکرد بلوتوث واحد الکترونیکی خودرو را فعال کنید ← صفحه ۲۸۴؛
- با استفاده از یک دستگاه تلفن همراه از طریق بلوتوث به واحد الکترونیکی خودرو متصل شوید ← به کتابچه راهنمای استفاده از دستگاه تلفن همراه مراجعه کنید؛

- فعال‌سازی و ثبت آنلاین را از طریق برنامه یک بانک یا مؤسسه مالی شخص ثالث انجام دهید.

### عبور از ایستگاه عوارض

لطفاً با توجه به نیاز واقعی خود کانال پرداخت خودکار یا کانال پرداخت دستی را برای عبور از گیت عوارض بزرگراه انتخاب کنید.

قبل از ورود به کانال پرداخت، باید از وجود موجودی کافی در IC کارت مطمئن باشید.

## انتخاب کانال پرداخت خودکار

- قبل از ورود به کانال پرداخت خودکار، IC کارت را در واحد الکترونیکی خودرو قرار دهید (فرقی نمی‌کند کارت را از کدام طرف قرار دهید).
- با سرعت حداکثر 20 km/h به آرامی از مسیر پرداخت خودکار عبور کنید.
- آنتن مایکروویو در لاین ETC ایستگاه عوارض، واحد الکترونیکی خودرو را به درستی شناسایی کرده و ارتباط داده‌ای اختصاصی را با آن برقرار می‌کند؛
- پس از تکمیل تراکنش، واحد الکترونیکی خودرو بوق کوتاهی می‌زند، و میله راهبند آن لاین به صورت خودکار بالا می‌رود، و چراغ آن لاین سبز می‌شود و خودرو بدون توقف عبور می‌کند.

### انتخاب کانال پرداخت دستی

- وارد مسیر پرداخت دستی در ورودی شوید، IC کارت خود را درآورده و به مأمور عوارض بدهید تا کارت را کشیده و اطلاعات را وارد کند.
- پس از اینکه مأمور عوارض، عملیات را کامل کرد و IC کارت را به شما برگرداند، میله راهبند آن لاین به‌طور خودکار بالا می‌رود و می‌توانید حرکت کنید.
- وارد مسیر پرداخت دستی در خروجی شوید، IC کارت را به مأمور عوارض بدهید تا پرداخت را انجام دهد.
- پس از اتمام تراکنش و برگرداندن IC کارت توسط مأمور عوارض، میله راهبند آن لاین به‌طور خودکار بالا می‌رود و می‌توانید به مسیر خود ادامه دهید.

### نکته

- هنگام عبور از مسیر پرداخت خودکار، حتماً به علائم سرعت در مسیر توجه کنید؛ سرعت نباید از 20 km/h بیشتر شود.
- هنگام عبور از لاین پرداخت خودکار، باید از قانون "یک میله راهبند، یک خودرو" پیروی کنید و خودروها باید یکی‌یکی پشت سر هم از لاین عبور کرده و فاصله بین خودروها باید حداقل ۲۰ متر باشد.

روش عملکرد برنامه‌های مختلف ارائه‌دهندگان خدمات ممکن است متفاوت باشد. لطفاً برای نحوه عملکرد درست، به دستورالعمل‌های کاربری ارائه شده توسط برنامه ارائه‌دهنده خدمات مراجعه کنید.

هنگام انتخاب لاین پرداخت خودکار در ایستگاه عوارض، ممکن است تابلو نمایش هزینه کنار لاین، اطلاعاتی مانند نوع خودرو، ایستگاه‌های ورودی و خروجی، و مبلغ عوارض را نمایش دهد.

## روغن‌ها و روانکارها در تجهیزات تهویه مطبوع

### گاز مبرد در سیستم تهویه مطبوع

برچسب موجود در محفظه موتور جلو اطلاعاتی درباره نوع و مقدار گاز مبرد مورد استفاده در سیستم تهویه مطبوع خودرو شما ارائه می‌دهد. این برچسب در قسمت جلویی محفظه موتور، نزدیک به شلنگ شارژ گاز مبرد قرار دارد.  
نمادها و توضیحات:

هشدار: دستگاه تهویه مطبوع را تنها می‌توان توسط متخصصان واجد شرایط سرویس کرد.

نوع مبرد 

نوع روانکار 

به اطلاعات مربوط به تعمیرات (فقط نمایندگی‌های مجاز) مراجعه کنید. 

سرویس تهویه مطبوع فقط توسط متخصصان واجد شرایط انجام می‌شود. 

مبردهای قابل اشتعال. 

مراقب باشید که تمام قطعات را به درستی دور بیندازید و هرگز قطعات جدا شده از خودروهای قدیمی یا قطعات بازیافتی را روی خودروی خود نصب نکنید. 

### روانکارها در تهویه مطبوع

تجهیزات تهویه مطبوع حاوی روغن روانکار هستند. لطفاً برای اطلاع از مشخصات و مقدار روغن روانکار در تجهیزات تهویه مطبوع با نمایندگی مجاز شرکت مشورت کنید.

### هشدار

برای اطمینان از عملکرد ایمن و قابل اعتماد، تجهیزات تهویه مطبوع تنها باید توسط متخصصان مجاز نگهداری شوند.

### نکته

- از قطعاتی که از خودروهای قدیمی جدا شده‌اند یا قطعات بازیافتی برای تعمیر اوپراتور تهویه مطبوع خودرو استفاده نکنید.
- از اوپراتورهای استفاده شده در خودروهای قدیمی یا اوپراتورهای بازیافتی برای تعویض اوپراتور تهویه مطبوع خودرو استفاده نکنید.

## گیرنده و آنتن رادیو

آنتن‌های رادیویی و سیستم مسیریابی اصلی این خودرو ممکن است در مکان‌های زیر در داخل خودرو نصب شده باشد:

- در قسمت داخلی شیشه عقب به همراه گرمکن شیشه عقب.
- روی سقف.
- سیم فلزی نازک در قسمت داخلی شیشه جلو همان آنتن هستند.

### نکته

اگر شیشه جلو را با پاک‌کننده‌های خورنده یا اسیدی یا مواد شیمیایی دیگر تمیز کنید، یا اگر شیشه جلو با اجسام سخت خراشیده شود، آنتن روی شیشه ممکن است آسیب ببیند.

- برای محکم کردن آنتن‌های شیشه، مانند آنتن منطقه شیشه عقب، از نوار چسب یا برچسب استفاده نکنید.
- از تمیزکننده‌های خورنده یا اسیدی یا سایر مواد شیمیایی برای تمیز کردن آنتن استفاده نکنید.

### نکته

هنگام نصب سیستم نمایش اطلاعات، مطمئن شوید که تقویت‌کننده آنتن استاندارد خودرو با سیستم نمایش اطلاعات نصب شده سازگار است یا از آدپتور آنتن اضافی استفاده کنید. در غیر این صورت، ممکن است تقویت‌کننده آنتن به دلیل ولتاژ بیش از حد آسیب ببیند.

 در صورتی که از دستگاه‌های الکتریکی در نزدیکی آنتن شیشه جلو استفاده شود، ممکن است سیگنال دریافتی باند AM رادیو دچار تداخل شود.

## عملکرد حفاظت از قطعات سیستم الکتریکی

برخی از قطعات و واحدهای کنترل سیستم الکتریکی اصلی، مانند سیستم نمایش اطلاعات، به عملکرد حفاظت از قطعات مجهز هستند.

به عنوان یک مکانیزم حفاظتی، عملکرد حفاظت از قطعات سیستم الکتریکی این خودرو دارای ویژگی‌های زیر است:

- اگر قطعات اصلی این خودرو به خودرو دیگری نصب شوند (به عنوان مثال، پس از سرعت و نصب در خودرو دیگر)، قطعات اصلی کار نخواهند کرد.

- اجزای سیستم الکتریکی خارج از خودرو به درستی کار نمی‌کنند.

قطعات مربوط به سیستم الکتریکی باید در هنگام نگهداری و تعمیر خودرو توسط نمایندگی‌های مجاز این شرکت نصب یا تعویض شوند.

اگر اطلاعات مربوط به حفاظت از قطعات بر روی صفحه کیلومتر یا سیستم نمایش اطلاعات ظاهر شد، باید با یک متخصص در نمایندگی مجاز شرکت ارتباط برقرار کنید تا به آن رسیدگی کند.

## سازگاری

سازنده این خودرو اعلام می‌کند که محصولات تولید شده زیر با الزامات پایه و قوانین و مقررات مربوطه در کشور سازنده در آن زمان مطابقت دارد.

## تجهیزات مبتنی بر رادیو

- سیستم قفل ضد سرقت الکترونیکی

- ریموت کنترل خودرو

- کروزر کنترل تطبیقی (ACC)

- سیستم ایمنی پیش از برخورد از جلو (Front Assist)، شامل عملکرد ترمز اضطراری شهری

- سیستم ورود و خروج بدون سوئیچ (Keyless Access)

- سیستم نظارت بر نقاط کور، از جمله سیستم کمکی پارک

- سیستم تشخیص عابر پیاده

## تجهیزات الکتریکی

- سوکت برق ۱۲ ولت

## دور ریختن باتری‌های قدیمی و دستگاه‌های الکترونیکی

### باتری‌های استفاده شده

کلیدهای خودرو، ریموت کنترل‌ها و سایر دستگاه‌های الکتریکی که شامل باتری‌های قدیمی هستند، نباید با زباله‌های خانگی دور ریخته شوند. این اقلام باید توسط کاربر به طور جداگانه جمع‌آوری و بازیافت شوند. علامت  الزام این کار را نشان می‌دهد.

- طبق قوانین و مقررات محلی، باتری‌های قدیمی و دستگاه‌های الکترونیکی را به مرکز بازیافت تحویل دهید.

باتری‌های حاوی فلزات سنگین با علائم شیمیایی HG (جیوه)، Cd (کادمیم) یا Pb (سرب) علامت‌گذاری شده‌اند. فلزات سنگین می‌توانند به سلامت انسان‌ها و حیوانات آسیب برسانند و موجب آلودگی محیط زیست شوند. برای جلوگیری از آلودگی محیط، باید این باتری‌ها را به‌طور جداگانه جمع‌آوری و طبق مقررات بازیافت کنید.

- برای اطلاعات بیشتر، لطفاً با نمایندگی مجاز شرکت مشورت کنید.

## ضایعات تجهیزات الکتریکی/الکترونیکی

خودرو با دستگاه‌های الکتریکی/الکترونیکی مانند کارت SD سیستم مسیریابی یا ریموت کنترل مجهز است. این نوع دستگاه‌ها را می‌توان با علامت  شناسایی کرد.

دستگاه‌های دورریختنی که با این علامت مشخص شده‌اند، باید از زباله‌های خانگی معمولی جدا شده و طبق مقررات دور ریخته شوند. این دستگاه‌ها باید به یک شرکت بازیافت مجاز محلی تحویل داده شوند. باتری‌های نصب نشده یا باتری‌های قابل شارژ موجود در تجهیزات الکتریکی/الکترونیکی دورریختنی باید از قبل جدا شده و به صورت جداگانه به عنوان باتری دور ریخته شوند.

- قبل از تحویل دادن دستگاه‌های دورریختنی، حتماً هر داده شخصی‌ای که ممکن است بر روی دستگاه ذخیره شده باشد را پاک کنید.

- برای اطلاعات بیشتر، لطفاً با نمایندگی مجاز شرکت مشورت کنید.

باتری‌های موجود در ریموت‌های خودرو و ریموت کنترل‌ها ممکن است حاوی پرکلرات باشند. باید مقررات قانونی مربوط به مدیریت و دورریختن این نوع باتری‌ها را رعایت کنید. توصیه می‌شود که این باتری‌ها را توسط نمایندگی مجاز شرکت تعویض و دور بیندازید.

## بازیافت و اسقاط خودروهای قدیمی

### بازیافت خودروهای قدیمی

برای حفاظت از محیط زیست، هنگامی که عمر مفید خودرو به پایان می‌رسد، باید به روشی سازگار با محیط زیست مطابق با مقررات ملی بازیافت/اسقاط شود. این شرکت مقررات مربوط به بازیافت خودروهای قدیمی را تدوین کرده است.

شرکت‌های بازیافت می‌توانند خودروهای قدیمی که با قوانین ملی مربوطه مطابقت دارند را به‌صورت رایگان بازیافت کنند.

برای اطلاعات دقیق در مورد بازیافت خودروهای قدیمی، لطفاً با نمایندگی مجاز شرکت مشورت کنید.

### دفع خودرو قراضه

هنگام از بین بردن خودروها یا قطعاتی مانند کیسه هوا و قطعات کشنده کمر بند ایمنی، حتماً از مقررات ایمنی مربوطه پیروی کنید. نمایندگی‌های مجاز شرکت با این مقررات آشنا هستند و می‌توانند خدمات مشاوره‌ای به شما ارائه دهند.

## اطلاعات فنی

### شرح اطلاعات فنی

کلیه اطلاعات فنی مشمول اسناد رسمی خودرو می‌باشد. تمام اطلاعات ذکر شده در این کتابچه راهنما برای خودرو بدون نصب تجهیزات کمکی اضافی قابل استفاده است. اطلاعات فنی مدل‌های دیگر این خودرو، مدل‌های خاص و نسخه‌های صادراتی ممکن است با اطلاعات ذکر شده در این کتابچه راهنما متفاوت باشد.

### نوع درایو

بسته به تجهیزات مدل خودرو، نوع درایو این خودرو ممکن است دیفرانسیل جلو یا چهار چرخ متحرک (4WD) باشد.

### موتور

نوع و مدل موتور نصب شده در خودرو بر روی برچسب مشخصات فنی خودرو یا در مدارک ثبت خودرو ذکر شده است.

### توضیح اختصارات گیربکس

اختصارات گیربکس: MG = گیربکس دستی، DSG® = گیربکس دوکلاچه®. MG5 مخفف گیربکس پنج سرعته دستی است.

## برچسب محصول

برچسب محصول ← تصویر ۲۰۸ در قسمت پایین ستون درب سرنشین جلو چسبانده شده و شامل اطلاعات زیر است:

- 1 برند و مدل خودرو
- 2 شماره شناسایی خودرو (شماره شاسی)
- 3 تاریخ ساخت، حداکثر وزن کل مجاز و تعداد سرنشینان
- 4 مدل موتور، حداکثر توان خالص موتور و حجم موتور

### حروف شماره موتور

مدل موتور روی برچسب محصول خودرو ثبت شده است ← تصویر ۲۰۸. علاوه بر این، مدل موتور در سمت چپ محل اتصال موتور و گیربکس نیز چاپ شده است.

### نکته

بسته به تجهیزات مدل خودرو، حروف شماره موتور خودرو (MKB) ممکن است در صفحه کیلومتر نشان داده شود ← صفحه ۲۲

## شماره شناسایی خودرو (VIN)



تصویر ۲۰۹ در محفظه موتور: شماره شناسایی خودرو (تصویر)



تصویر ۲۱۰: روی شیشه جلو: شماره شناسایی خودرو (VIN)

### هشدار

حتماً باید از این خودرو به‌طور دقیق مطابق با مشخصات فنی ذکر شده استفاده کنید! نادیده گرفتن یا تجاوز از مقادیر مشخص شده برای وزن کل، بارگذاری، ابعاد کلی و حداکثر سرعت ذکر شده در این کتابچه راهنما در حین استفاده می‌تواند منجر به حوادث و آسیب‌های جدی به افراد شود!

## پلاک محصول و حروف شماره موتور

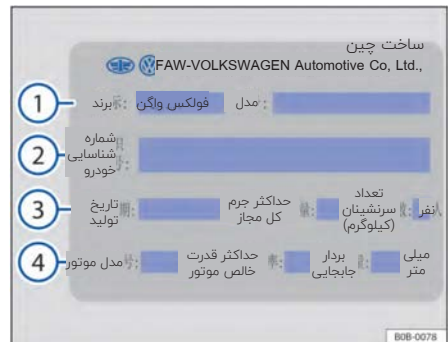

تصویر ۲۰۸ برچسب خودرو (تصویر)

### شماره شناسایی خودرو در محفظه موتور

شماره شناسایی خودرو در سمت راست خودرو در کانال تخلیه بین ستون تعلیق و گلگیر نیز چاپ شده است ← تصویر ۲۰۹. برای خواندن شماره شناسایی خودرو، درب موتور را باز کنید ⚠ ← صفحه ۲۳۱، داخل محفظه موتور.

علاوه بر این، می‌توان شماره شناسایی خودرو را از طریق شیشه سمت چپ پایین شیشه جلو خواند ← تصویر ۲۱۰.

می‌توان شماره شناسایی خودرو را از طریق منوی تنظیمات خودرو در نمایشگر سیستم نمایش اطلاعات نمایش داد ← صفحه ۳۸.

بسته به تجهیزات مدل خودرو، شماره شناسایی خودرو ممکن است در مکان‌های دیگر خودرو نیز درج شود.

### خواندن شماره شناسایی خودرو (VIN) از طریق سوکت

#### عیب‌یاب

شماره شناسایی خودرو (VIN) همچنین در واحد کنترل الکترونیکی (ECU) ذخیره شده است و می‌توان با استفاده از ابزار عیب‌یابی مناسب آن را خواند.

سوکت عیب‌یاب در ناحیه پای راننده زیر داشبورد واقع شده است.

نمایندگی‌های مجاز این شرکت مجهز به ابزار تشخیصی مخصوص مدل‌های فولکس‌واگن هستند و می‌توانند شماره شناسایی خودرو (VIN) را در صورت درخواست بخوانند.

### پارامترهای موتور

#### موتور بنزینی

تعداد سیلندرها، بردار جابجایی	حداکثر گشتاور	استانداردانتشار گازهای خروجی	کد موتور	فناوری تزریق سوخت	قدرت بنزینی
سیلندر 4 1,395ccm	225Nm/1,500~ 3,500rpm	VI ملی	DJR	TSI®	96kw/ 5.000~6,000rpm
	225Nm/1,600~ 3,600rpm				
سیلندر 4 1,395ccm	250Nm/1,750~ 3,000rpm	VI ملی	DJS	TSI®	110kw/ 5.000~6,000rpm
			DSB		
			DUT		
سیلندر 4 1,197ccm	175Nm/1,500~ 4,500rpm	VI ملی	DLS	TSI®	85kw/ 5.000~6,000rpm
سیلندر 4 1,498ccm	250Nm/1,750~ 4,000rpm	VI ملی	DSV	TSI®	118kw/ 5.500rpm

#### نکته

نیاید بنزینی با اکتان (RON) پایین‌تر از مقدار ذکر شده روی برچسب اضافه شود، در غیر این صورت ممکن است به موتور آسیب برسد!

## ابعاد کلی خودرو

خودروها با تجهیزات کمکی نصب شده، مدل‌های دیگر این خودرو، مدل‌های خاص و مدل‌های صادراتی ممکن است مقادیر مشخص شده متفاوت از اطلاعات فهرست‌شده در این کتابچه راهنما داشته باشند.

اطلاعات ذکر شده در جدول زیر برای خودروهای اصلی کاربرد دارد.

طول	4,318 / 4,326 / 4,319 / 4,336 mm
عرض	1,819 mm
ارتفاع (وزن بدون بار)	1,582 / 1,592 mm
فاصله بین دو محور	2,680 mm
حداقل قطر چرخش <sup>(a)</sup>	11.2 mm
فاصله بین دو محور جلو <sup>(a)</sup>	1,542 mm
فاصله بین دو محور عقب <sup>(a)</sup>	1,543 mm
فاصله از زمین در وزن ناخالص مجاز	152 / 145 mm

(a) ابعاد واقعی بسته به اندازه چرخ و لاستیک ممکن است با موارد ذکر شده متفاوت باشد.

### نکته

- هنگام رانندگی بر روی برآمدگی‌های جاده، رمپ‌ها، حاشیه‌ها و موارد مشابه نیز مراقب باشید. در غیر این صورت ممکن است قسمت‌های پایینی بدنه خودرو مانند سپر، اسپویلرها، سیستم تعلیق، موتور یا سیستم آگزوز آسیب ببینند.

- هنگام رانندگی در پارکینگ، با احتیاط عمل کنید و حواستان به لبه حاشیه‌ها یا تیرک‌های کوتاه باشد. این سطوح برآمده می‌توانند به راحتی به سپر و سایر قطعات خودرو در هنگام پارک آسیب وارد کنند.

## پارامترهای عملکرد خودرو

**زاویه ورود (climbing grade)**  
زاویه ورود حداکثر شیب سربالایی را مشخص می‌کند که یک خودرو می‌تواند با قدرت خود از آن بالا برود. بسته به شرایط جاده، شرایط آب و هوایی و قدرت موتور، مشخصات این زاویه تنها برای یک خودروی در حال حرکت اعمال می‌شود، نه برای خودرویی که از وضعیت ثابت شروع به حرکت می‌کند.  
زاویه ورود با توجه به ارتفاع به دست آمده (m) در مسافت ۱۰۰ متر، به صورت درصد (۱۰۰٪ = ۴۵ درجه) اندازه‌گیری می‌شود.

مقادیر ذکر شده در جدول زیر تنها برای خودروهایی با موتور کارآمد که در شرایط جاده و آب و هوای نرمال رانندگی می‌کنند، معتبر است.  
پارامترهای عملکرد خودرو ذکر شده در این کتابچه راهنما بدون نصب تجهیزات که ممکن است بر عملکرد خودرو تأثیر بگذارد (به‌عنوان مثال، باربند سقف یا گلگیرها و غیره) اندازه‌گیری می‌شوند.

قابلیت شیب خودرو، حداکثر قابلیت شیب یک خودرو (%)	حداکثر سرعت	استانداردهای انتشار گازهای خروجی	نوع گیربکس	نوع موتور
30	190 km/h	VI ملی	DSG®7	موتور بنزینی TSI® ۱/۴ لیتری ۹۶ کیلووات
	200 km/h	VI ملی	DSG®7	موتور بنزینی TSI® ۱/۴ لیتری ۱۱۰ کیلووات (دوچرخ متحرک)
	200 km/h	VI ملی	DSG®7	موتور بنزینی TSI® ۱/۴ لیتری ۱۱۰ کیلووات (چهارچرخ متحرک)
	185 km/h	VI ملی	MG5	موتور بنزینی TSI® ۱/۲ لیتری ۸۵ کیلووات
	200 km/h	VI ملی	DSG®7	موتور بنزینی TSI® ۱/۵ لیتری ۱۱۸ کیلووات (دوچرخ متحرک)

- بار خودرو بر زاویه ورود خودرو تأثیر می‌گذارد و بار باید به‌طور یکنواخت بر روی محورهای جلو و عقب توزیع شود.
- فشار باد لاستیک‌ها باید با مقادیر درج شده در برچسب داخلی درب باک سوخت مطابقت داشته باشد و عمق آج نباید کمتر از ۷۹۰٪ لاستیک‌های نو باشد.

دستورالعمل‌های مربوط به قابلیت صعود خودرو:  ضریب پهنایی در سطوح مختلف جاده متفاوت است و بر توانایی صعود و زاویه ورود خودرو تأثیر می‌گذارد.

### وزن نامی خودرو و محور خودرو

خودرو اشاره دارد ←  وزن خالص به وزن یک خودرو کاملاً مجهز اشاره دارد که شامل بدنه و تمامی تجهیزات الکتریکی مورد نیاز برای رانندگی می‌شود. ظرفیت بار خودرو برابر است با وزن ناخالص نامی خودرو منهای وزن خالص. بنابراین، نصب تجهیزات اضافی یا تغییر لوازم جانبی باعث افزایش وزن خالص خودرو می‌شود و در نتیجه آن ظرفیت بار خودرو کاهش می‌یابد.

تمامی اطلاعات فنی براساس مدارک رسمی خودرو است. تمامی اطلاعات ذکر شده در این کتابچه راهنما مربوط به مدل اصلی خودرو (بدون تجهیزات اضافی) است. نوع و مدل موتور نصب شده در خودرو در برچسب محصول ← تصویر ۲۰۸ یا در سند ثبت خودرو درج شده است. اطلاعات خودروهای مجهز به لوازم جانبی، سایر مدل‌ها و مدل‌های خاص ممکن است با اطلاعات ذکر شده در این کتابچه راهنما متفاوت باشد.

- وزن کل خودرو در جدول، به وزن خالص خودرو به علاوه مجموع وزن کل روغن‌ها و سوخت‌ها (نه کمتر از ۹۰ درصد ظرفیت باک)، لوازم جانبی و چرخ‌های زاپاس همراه
- بار روی سقف، از جمله باربند روی سقف
  - سرنشینان
  - تمام بارها

وزن کل خودرو در جدول، به وزن خالص خودرو به علاوه مجموع وزن کل روغن‌ها و سوخت‌ها (نه کمتر از ۹۰ درصد ظرفیت باک)، لوازم جانبی و چرخ‌های زاپاس همراه



قدرت موتور	نوع گیربکس	استانداردهای انتشار گازهای خروجی	وزن کل	وزن کل خودرو	مقدار بار مجاز بر محور جلو	مقدار بار مجاز بر محور عقب
موتور بنزینی TSI® ۱/۴ لیتری ۹۶ کیلووات	DSG®7	VI ملی	1,350 kg	1,810 kg	920 kg	890 kg
موتور بنزینی TSI® ۱/۴ لیتری ۱۱۰ کیلووات (دوچرخ متحرک)	DSG®7	VI ملی	1,385 kg	1,890 kg	974 kg	895 kg
			1,381 kg			916 kg
			1,413 kg			917 kg
			1,404 kg			973 kg
موتور بنزینی TSI® ۱/۴ لیتری ۱۱۰ کیلووات (چهارچرخ متحرک)	DSG®7	VI ملی	1,510 kg	1,970 kg	995 kg	975 kg
موتور بنزینی TSI® ۱/۵ لیتری ۱۱۸ کیلووات (دوچرخ متحرک)	DSG®7	VI ملی	1,416 kg	1,900 kg	975 kg	925 kg
موتور بنزینی TSI® ۱/۲ لیتری ۸۵ کیلووات	MG5	VI ملی	1,275 kg	1,720 kg	880 kg	840 kg

### نکته

بارهای داخل خودرو باید تا حد امکان به طور مساوی توزیع شوند. هنگام حمل اشیاء سنگین در محفظه بار، آن‌ها را تا حد امکان نزدیک به محور عقب یا در بالای آن قرار دهید تا تأثیر آنها بر ثبات کنترل خودرو به حداقل برسد.

### هشدار

هنگام بارگیری وسایل، اجازه ندهید خودرو از حداکثر وزن مجاز و بار مجاز محور تجاوز کند، در غیر این صورت ممکن است خودرو آسیب ببیند و تلفات جانی در پی داشته باشد!

- بار واقعی محور نباید از حداکثر بار مجاز محور تجاوز کند.
- توجه داشته باشید که بار و نحوه توزیع آن بر کنترل خودرو و خط ترمز خودرو تأثیر می‌گذارد، بنابراین، سرعت رانندگی باید متناسب با آن تنظیم شود.

### صندلی‌های جلو

صندلی را در موقعیت مناسب تنظیم کنید.

- ابتدا صندلی‌های جلو را تا جایی که می‌شود عقب دهید و در پایین‌ترین موقعیت تنظیم کنید ← صفحه ۸۳.
- سپس صندلی را به میزان ۷۲ میلی‌متر از موقعیت عقب به جلو حرکت دهید.
- صندلی را به میزان ۲۷ میلی‌متر از پایین‌ترین موقعیت بالا ببرید.

### وضعیت صندلی جلو و عقب و وضعیت زاویه پشتی صندلی

موقعیت صندلی برای اندازه‌گیری عمق تشک صندلی باید در موقعیت مناسب باشد و زاویه پشتی صندلی باید در زاویه مناسب تنظیم شود. روش تنظیم به شرح زیر است:

## تنظیم زاویه پشتی صندلی در موقعیت مناسب

## صندلی‌های عقب

- موقعیت مناسب صندلی و زاویه موقعیت مناسب پشتی صندلی
- موقعیت نصب تشک صندلی‌های عقب همان موقعیت مناسب صندلی است؛
- زاویه پشتی صندلی در حالت قفل شده، همان زاویه مناسب است.

- پشت‌سری صندلی‌های جلو را بالا ببرید ← صفحه ۸۳؛

- زاویه پشتی صندلی را طوری تنظیم کنید که میله‌های راهنمای پشت‌سری با خط عمودی زاویه ۷/۸۲ درجه بسازد.

## پارامترهای تراز چهار چرخ

### شرایط تشخیص

### هنگام بررسی تراز چرخ‌ها به موارد زیر توجه کنید

- تجهیزات باید مطابق با مقررات نصب و رفع اشکال شوند و کاملاً مطابق دستورالعمل‌های عملیاتی ارائه شده توسط سازنده عمل کنند.
- در صورت لزوم، از راهنمایی‌های سازنده دستگاه/رایانه تراز چرخ پیروی کنید.
- با گذر زمان، دستگاه تنظیم چرخ و تجهیزات/رایانه تنظیم چرخ ممکن است از وضعیت یا تنظیمات اصلی خود خارج شوند.
- دستگاه تنظیم چرخ و تجهیزات/رایانه تنظیم چرخ باید حداقل سالی یکبار بررسی و تنظیم شوند. این بررسی و تنظیم در دسته‌بندی سرویس و نگهداری منظم تجهیزات قرار دارد.

- بررسی کنید که آیا سیستم تعلیق خودرو، بلبرینگ‌های چرخ، سیستم غربلیک فرمان و رابط‌های فرمان لق، شل و آسیب دیده هستند یا خیر ← ⚠️.
- تفاوت عمق آج بین دو لاستیک در یک محور نباید از ۲ میلی‌متر تجاوز کند.
- فشار باد لاستیک‌ها باید مطابق با استانداردهای مشخص شده باشد.
- خودرو باید در حالت بار خالی باشد.
- مخزن سوخت باید پر باشد.
- چرخ زاپاس و ابزارهای ارائه شده با خودرو باید به درستی در داخل خودرو قرار گرفته باشند.
- مخزن مایع شیشه‌شوی شیشه جلو باید با مایع شیشه‌شوی پر شده باشد.
- هنگام بررسی تنظیم چرخ‌ها، مطمئن شوید که پایه متحرک و صفحه گردان در موقعیت‌های حداکثری قرار نگرفته باشند.

## پارامترهای تراز چهارچرخ

موتور بنزینی TSI® ۱/۴ لیتری ۱۱۰ کیلوواتی (چهارچرخ متحرک)	موتور بنزینی TSI® ۱/۴ لیتری ۱۱۰ کیلوواتی (دو چرخ متحرک)	موتور بنزینی TSI® ۱/۴ لیتری ۹۶ کیلوواتی	موتور بنزینی TSI® ۱/۲ لیتری ۸۵ کیلوواتی	مدل خودرو	
				زاویه کمبر چرخ	چرخ جلو
				زاویه کستر (قابل تنظیم نیست)	
				زاویه تواین چرخ جلو	
				زاویه کمبر چرخ	چرخ عقب
				زاویه تواین چرخ عقب	

### هشدار

تعمیرات و اصلاحات نادرست ممکن است باعث نقص عملکرد، آسیب رساندن به خودرو و کاهش کارایی سیستم‌های فرمان و ترمز شود. که این ممکن است باعث بروز حادثه و آسیب جدی به افراد شود.

- تعمیر و نگهداری و اصلاح خودرو باید توسط نمایندگان‌های مجاز شرکت انجام شود، زیرا آنها ابزار لازم، تجهیزات عیب‌یابی، اطلاعات مورد نیاز برای تعمیر و نگهداری و تکنسین‌های متخصص واجد شرایط را در ما می‌باشند.

### هشدار

- تنها استفاده از دستگاه‌های تراز کردن چهار چرخ مورد تأیید شرکت مجاز است.
- نمایندگی‌های مجاز مجهز به ابزارهای تراز کردن چهارچرخ مورد تأیید شرکت هستند و پرسنل خدمات به صورت تخصصی توسط شرکت آموزش دیده‌اند. بنابراین، برای تراز کردن چهار چرخ خودرو باید به نمایندگی‌های مجاز شرکت مراجعه کنید.
- مقادیر تنظیم چهارچرخ که از پارامترهای فوق خارج باشند، به شدت بر پایداری رانندگی خودرو تأثیر می‌گذارند. در صورتی که خودرو بدون تأیید شرکت تراز شود، آسیب و نقص ناشی از این امر خودرو مشمول گارانتی نخواهد شد.

## اطلاعات سیستم ترمز

### حرکت آزاد پدال ترمز

حرکت آزاد پدال ترمز عبارت است از جابه‌جایی پدال ترمز قبل از اینکه ترمز شروع به اعمال شدن کند.

حرکت آزاد پدال ترمز باید با الزامات فنی مدل خودرو مطابقت داشته باشد.  
محدوده معقول حرکت آزاد پدال ترمز بین ۳ تا ۱۰ میلیمتر است.

### حد فرسودگی لنت ترمز

نوع ترمز	حد فرسودگی لنت ترمز
ترمز دیسکی چرخ جلو (PC57)	لنت ترمز: ضخامت باقیمانده لنت ۲ میلی‌متر (بدون احتساب صفحه پایه) دیسک ترمز: ضخامت سطح دیسک تا ۲۲ میلی‌متر ساییده شده
ترمز دیسکی چرخ عقب (FNC-M38)	لنت ترمز: ضخامت باقیمانده مواد اصطکاکی ۲ میلی‌متر (بدون احتساب صفحه پایه) دیسک ترمز: ضخامت سطح دیسک تا ۸ میلی‌متر ساییده شده
ترمز دیسکی عقب (FNC-M428)	لنت ترمز: ضخامت باقیمانده لنت ۲ میلی‌متر (بدون احتساب صفحه پایه) دیسک ترمز: ضخامت سطح دیسک تا ۱۰ میلی‌متر ساییده شده

### هشدار

استفاده از قطعات یدکی و لوازم جانبی نامناسب، عملکرد نامناسب، اصلاح و تعمیر غیرمجاز ممکن است به خودرو آسیب برساند، باعث بروز حادثه و آسیب جدی به افراد شود!

- تعمیر و نگهداری و اصلاح خودرو باید توسط نمایندگان‌های مجاز انجام شود، زیرا آنها ابزار لازم، تجهیزات عیب‌یابی، اطلاعات مربوط به تعمیر و نگهداری و تکنسین‌های متخصص واجد شرایط را در ما می‌باشند.

## اطلاعات مربوط به چرخ و لاستیک

### چرخ‌های خودرو

مشخصات لاستیک	مشخصات چرخ
215/50 R18 92H	7J X 18 ET45
215/55 R17 94H	7J X 17 ET45
215/60 R16 95H	6½J X 16 ET43

چرخ زاپاس

### مشخصات لاستیک

TI25/70 R18 99M

### مشخصات چرخ

3½J X 18 H2 ET25½

### ظرفیت مخزن سوخت

#### ظرفیت مخزن سوخت

چهارچرخ متحرک: تقریباً ۵۶ لیتر که حدوداً ۸ لیتر آن ذخیره است.  
دیفرانسیل جلو: تقریباً ۵۰ لیتر که حدوداً ۸ لیتر آن ذخیره است.

## میزان مصرف سوخت و انتشار گاز دی‌اکسید کربن (CO<sub>2</sub>)

میزان مصرف سوخت خودرو تنها به بازده مصرف سوخت بستگی ندارد، بلکه به عوامل غیر فنی مانند عملکرد رانندگی و شرایط محیطی نیز بستگی دارد. تجهیزات اضافی، لاستیک‌ها و سایر لوازم جانبی، پارامترهای مهم خودرو مانند وزن، مقاومت غلتشی و آیرودینامیک را تغییر خواهند داد. اینها عواملی هستند که علاوه بر شرایط آب و هوایی و ترافیک بر مصرف سوخت و بازده آن تأثیر می‌گذارند. بنابراین، مصرف سوخت در حین رانندگی روزمره ممکن است با مقادیر مصرف سوخت ذکر شده در جدول زیر متفاوت باشد.

میزان مصرف سوخت ذکر شده در این کتابچه راهنما براساس شرایط کاری زیر طبق استانداردهای GB/T19233-2020 و GB/T12545.1-2008 تعیین شده است و براساس وزن کل خودرو اندازه‌گیری شده است. اطلاعات مربوط به میزان مصرف سوخت و انتشار گازهای آلاینده ذکر شده در این کتابچه راهنما به هیچ یک از مدل‌های خاص خودرو اشاره ندارد. میزان مصرف سوخت و انتشار CO<sub>2</sub> نه تنها به عملکرد خودرو بستگی دارد بلکه به نحوه رانندگی شما و سایر عوامل غیر فنی (مانند شرایط جاده، ارتفاع، ترافیک و وضعیت آب و هوا) نیز وابسته است.

میزان انتشار CO <sub>2</sub>	میزان مصرف سوخت طبق استانداردهای GB/T12545.1-2008 و GB/T19233-2020 اندازه‌گیری شده است			نوع موتور	مدل خودرو
	مصرف سوخت جامع	مصرف سوخت در خارج از مناطق شهری	مصرف سوخت شهری		
138 g/km	5.8 1/100 km	5.0 1/100 km	7.2 1/100 km	موتور بنزینی TSI® ۱/۴ لیتری ۹۶ کیلوواتی	FV7149LBDDG
140 g/km	5.9 1/100 km	5.2 1/100 km	7.2 1/100 km	موتور بنزینی TSI® ۱/۴ لیتری ۹۶ کیلوواتی	FV7149LBDCG
140 g/km	5.9 1/100 km	5.1 1/100 km	7.3 1/100 km	موتور بنزینی TSI® ۱/۴ لیتری ۱۱۰ کیلوواتی (دو چرخ متحرک)	FV7149LCDDG
140 g/km	5.9 1/100 km	5.2 1/100 km	7.2 1/100 km	موتور بنزینی TSI® ۱/۴ لیتری ۱۱۰ کیلوواتی (دو چرخ متحرک)	FV7149LCDCG
167 g/km	7.0 1/100 km	6.1 1/100 km	8.6 1/100 km	موتور بنزینی TSI® ۱/۴ لیتری ۱۱۰ کیلوواتی (چهارچرخ متحرک)	FV7149LCQDG
159 g/km	6.7 1/100 km	5.9 1/100 km	8.1 1/100 km	موتور بنزینی TSI® ۱/۴ لیتری ۱۱۰ کیلوواتی (چهارچرخ متحرک)	FV7149LCQCG
138 g/km	5.8 1/100 km	4.8 1/100 km	7.5 1/100 km	موتور بنزینی TSI® ۱/۲ لیتری ۸۵ کیلوواتی	FV7129LAMDG
140 g/km	5.9 1/100 km	5.1 1/100 km	7.3 1/100 km	موتور بنزینی TSI® ۱/۴ لیتری ۱۱۰ کیلوواتی (دو چرخ متحرک)	FV7149LDCDB

انتشار یکپارچه WLTC-CO <sub>2</sub>	میزان مصرف سوخت طبق استانداردهای GB/T12545. 1-2008 و GB/T19233-2020 اندازه‌گیری شده است			نوع موتور	مدل خودرو
	مصرف سوخت WLTC	مصرف سوخت با سرعت ثابت 120 km/h	مصرف سوخت با سرعت ثابت 90 km/h		
152.87 g/km	6.45 1/100 km	7.3 l	5.1 l	موتور بنزینی TSI® 1/4 لیتری ۱۱۰ کیلوواتی (دو چرخ متحرک)	FV7149LCDCK
154.05 g/km	6.50 1/100 km	7.1 l	4.9 l	موتور بنزینی TSI® 1/4 لیتری ۱۱۰ کیلوواتی (دو چرخ متحرک)	FV7149HADCG
151.68 g/km	6.40 1/100 km	7.1 l	4.9 l	موتور بنزینی TSI® 1/4 لیتری ۱۱۰ کیلوواتی (دو چرخ متحرک)	FV7149HADCB
152.87 g/km	6.45 1/100 km	7.1 l	4.9 l	موتور بنزینی TSI® 1/4 لیتری ۱۱۰ کیلوواتی (دو چرخ متحرک)	FV7149HADEG
144.57 g/km	6.10 1/100 km	6.4 l	4.6 l	موتور بنزینی TSI® 1/5 لیتری ۱۱۸ کیلوواتی (دو چرخ متحرک)	FV7159HBDEG
144.57 g/km	6.03 1/100 km	6.4 l	4.6 l	موتور بنزینی TSI® 1/5 لیتری ۱۱۸ کیلوواتی (دو چرخ متحرک)	FV7159HBDEB

تنوع در تجهیزات خودرو و نصب لوازم جانبی ممکن است باعث تغییر وزن کل خودرو شود، بنابراین، میزان مصرف سوخت و میزان انتشار CO<sub>2</sub> ممکن است کمی افزایش یابد.



مصرف واقعی سوخت ممکن است با مصرف ذکر شده در این کتابچه راهنما کمی متفاوت باشد.



## فهرست اختصارات به کار برده شده

معنی	اختصارات
چهار چرخ محرک	4 MOTION
آمپر، واحد اندازه‌گیری شدت جریان برق	A
یک فناوری برای انتقال سیگنال‌های صوتی بین محصولات تولیدکنندگان مختلف از طریق Bluetooth® (نمایه کنترل از راه دور صوتی تصویری)	A2DP
سیستم ضد قفل ترمز (ABS)	ABS
سیستم کروزر کنترل تطبیقی (ACC)	ACC
سیستم روشنایی جلو تطبیقی (AFS)	AFS
موج متوسط (AM)	AM
برنامه (اپلیکیشن)	App
سیستم ضد لغزش (ASR)	ASR
ورودی کمکی	AUX
یک فناوری برای کنترل از راه دور منابع صوتی از طریق بلوتوث® از تولیدکنندگان مختلف (نمایه کنترل از راه دور صوتی تصویری)	AVRCP
سیستم کمک ترمز (BAS)	BAS
سانتی‌متر مکعب، واحد اندازه‌گیری حجم موتور	ccm
دی‌اکسید کربن (CO <sub>2</sub> )	CO <sub>2</sub>
استاندارد انتقال دیجیتال برای پخش صوتی دیجیتال	DAB
جریان مستقیم (DC)	DC
پورت اتصال داده	DLC
چراغ‌های رانندگی در روز (DRL)	DRL
گیربکس اتوماتیک دو کلاچه DSG®	DSG®
سیستم هشدار ضد سرقت	DWA
بنزین اتانول	E90
قفل دیفرانسیل الکترونیکی	EDS
سیستم مدیریت موتور (کنترل الکترونیکی قدرت)	EPC
کنترل پایداری الکترونیکی	ESC
سیستم الکترونیکی پرداخت عوارض (ETC)	ETC
سوالات متداول	FAQ
موج رادیویی کوتاه	FM
میزان انتشار گاز CO <sub>2</sub> در هر کیلومتر طی شده با خودرو (بر حسب گرم)	g/km
تنظیم حجم صدا متناسب با سرعت	GALA
سیستم موقعیت‌یابی جهانی (GPS)	GPS

سیستم کروز کنترل سرعت خودرو	GRA
سیستم ارتباطات سیار جهانی	GSM
تلفن بی‌سیم	HFP
سازمان بین المللی استاندارد	ISO
فناوری اطلاعات	IT
کیلونیوتون، واحد اندازه گیری نیرو	kN
کیلوپاسکال، واحد اندازه گیری فشار باد لاستیک	kPa
کیلووات، واحد اندازه گیری قدرت موتور	kW
چراغ LED	LED
نمایشگر چند منظوره	MFD
حروف شماره موتور	MKB
فرمت فشرده سازی فایل های صوتی	MP3
گروه کارشناسان تصویر متحرک	MPEG
نیوتن، واحد نیرو	N
نیوتن متر واحد گشتاور	Nm
سوکت (درگاه) عیب‌یاب خودرو	OBD
عدد اکتان تحقیقاتی	RON
دور در دقیقه - سرعت موتور	rpm
نمایه دسترسی به سیم کارت از راه دور Bluetooth®	rSAP
کارت حافظه دیجیتال امن (کارت حافظه)	SD
ماژول شناسایی مشترک (SIM)	SIM
خدمات پیام کوتاه (SMS)	SMS
کنترل کشش	TC
شماره شناسایی لاستیک	TIN
کیلومترشمار سفر	Trip
موتور بنزینی توربوشارژ تزریق مستقیم	TSI®
شاخص سایش آج لاستیک	TWI
استاندارد ارتباطات سیار	UMTS
پورت سریال جهانی (USB)	USB
ولت، واحد اندازه گیری ولتاژ	V
شماره شناسایی خودرو	VIN
شبکه بی‌سیم (Wi-Fi)	Wi-Fi
فرمت فشرده سازی فایل های صوتی	WMA
عملکرد توسعه قفل دیفرانسیل الکترونیکی	XDL

هیچ بخشی از این مجموعه اطلاعات خودرو را نمی‌توان بدون رضایت کتبی از شرکت، تکثیر، کپی یا ترجمه کرد. این شرکت صریحاً اعلام می‌کند که تمام حقوق و منافع مندرج در قانون کپی رایت و حق تغییر را برای خود محفوظ می‌دارد.

با توجه به اینکه شرکت همواره به اصلاح و بهبود مدل‌های خود ادامه خواهد داد، این حق را برای خود محفوظ می‌دارد که در هر زمان برخی از قطعات، تجهیزات یا مشخصات فنی خودرو را تغییر دهد. لطفاً به این موضوع دقت کنید. اطلاعات مربوط به دامنه تحویل، ظاهر، عملکرد، اندازه، وزن، مصرف سوخت، مشخصات و عملکرد خودرو در زمان چاپ صحیح و به‌روز است. برخی از تجهیزات توصیف شده در این کتابچه ممکن است بر روی این مدل خودرو نصب نشده باشد. (لطفاً برای جزئیات بیشتر با نمایندگی مجاز شرکت مشورت کنید.)



## قانون حمایت از حقوق مصرف‌کنندگان خودرو

(مصوب مجلس شورای اسلامی مورخ ۸۶/۴/۳ به شماره ۵۲۶/۴۹۵۲۵)

ماده ۱ - اصطلاحات زیر در معانی مشروح مربوط به کاربرده می‌شود:

۱. **خودرو:** هر نوع وسیله نقلیه موتوری تولید داخل یا خارج برای استفاده در معابر عمومی برای حمل سرنشین و بار تا ظرفیت مجاز.

۲. **عرضه‌کننده:** هر شخص حقیقی یا حقوقی که به طور مستقیم یا از طریق واسطه فروش مبادرت به فروش خودروهای نو تولیدی و وارداتی خود می‌کند.

۳. **واسطه فروش:** هر شخص حقیقی یا حقوقی که با موافقت عرضه‌کننده نسبت به فروش خودرو اقدام می‌کند.

۴. **نمایندگی مجاز:** هر شخص حقیقی یا حقوقی که با موافقت عرضه‌کننده عهده‌دار فروش و خدمات پس از فروش خودرو در طول مدت ضمانت است.

۵. **مصرف‌کننده:** هر شخص حقیقی یا حقوقی که خودرو را برای استفاده شخصی یا عمومی در اختیار دارد.

۶. **بهای خودرو:** مبلغی است که در قرارداد واگذاری و یا در برگه فروش توسط عرضه‌کننده قید شده است.

**ماده ۲ -** عرضه‌کننده موظف به رعایت استانداردهای ابلای در مورد ایمنی، کیفیت، سلامت خودرو و مطابقت آن با ضمانت ارائه شده به مصرف‌کننده می‌باشد.

**تبصره ۱ -** دوره تضمین نمی‌تواند کمتر از یک سال از زمان تحویل خودرو به مصرف‌کننده یا کارکردی برابر با سی هزار کیلومتر (هر کدام زودتر به پایان برسد) باشد.

**تبصره ۲ -** دوره تعهد یا دوره تامین قطعات و ارائه خدمات فنی استاندارد، برابر ۱۰ سال از زمان تحویل رسمی آخرین خودرو به مصرف‌کننده می‌باشد.

**ماده ۳ -** عرضه‌کننده در طول مدت ضمانت مکلف به رفع هر نوع نقص یا عیب (ناشی از طراحی، مونتاژ، تولید یا حمل) است که در خودرو وجود داشته یا در نتیجه استفاده معمول از خودرو بروز نموده و با مفاد ضمانتنامه و مشخصات اعلام به مصرف‌کننده مغایر بوده یا مانع استفاده مطلوب از خودرو یا نافی ایمنی آن باشد یا موجب کاهش ارزش معاملاتی خودرو شود. هزینه رفع نقص یا عیب خودرو در طول مدت ضمانت و جبران کلیه خسارات وارده به مصرف‌کننده و اشخاص ثالث، اعم از خسارات مالی و جانی و هزینه‌های درمان ناشی از نقص یا عیب (که خارج از تعهدات بیمه شخص ثالث باشد) هزینه‌های حمل خودرو به تعمیرگاه، تأمین خودروی جایگزین مشابه در طول مدت تعمیرات (چنانچه مدت توقف خودرو بیش از ۴۸ ساعت باشد) بر عهده عرضه‌کننده می‌باشد.

**تبصره ۱ -** تعهدات عرضه‌کننده به طور مستقیم یا از طریق واسطه فروش یا نمایندگی مجاز ایفاء می‌شود. عرضه‌کننده مکلف به ایجاد شبکه خدمات پس از فروش یا نمایندگی‌های مجاز تعمیر و توزیع قطعات یدکی و تأمین آموزش‌های لازم متناسب با تعداد خودروهای عرضه شده در سطح کشور بوده و نمی‌تواند مصرف‌کننده را به مراجعه به نمایندگی معینی اجبار نماید.

**تبصره ۲ -** در صورت بروز اختلاف بین طرفین موضوع ماده فوق، موضوع اختلافی حسب درخواست طرفین ابتدا در هیئت حل اختلاف مربوطه، متشکل از نمایندگی‌های عرضه‌کننده خودرو، کارشناس رسمی دادگستری و کارشناس نیروی انتظامی به ریاست کارشناس رسمی دادگستری طرح و رای لازم با اکثریت آراء صادر خواهد شد. در صورت اعتراض هر یک از طرفین به رای صادره، خواسته در دادگاه صالحه قابل پیگیری خواهد بود. دادگاه صالحه باید خارج از نوبت و حداکثر ظرف دو ماه انشاء رای نماید.

**ماده ۴ -** چنانچه نقص یا عیب قطعات ایمنی خودرو در طول دوره ضمانت پس از سه بار تعمیر همچنان باقی باشد یا در صورتی که نقص یا عیب قطعاتی که موجب احتمال صدمه جسمی یا جانی اشخاص گردد و با یک تعمیر برطرف نشده باشد یا خودرو بیش از سی روز به دلیل تعمیرات غیر قابل استفاده بماند، عرضه‌کننده مکلف است حسب درخواست مصرف‌کننده خودروی معیوب را با خودروی نو تعویض یا با توافق، بهای آن را به مصرف‌کننده مسترد دارد.

**تبصره ۱ -** در صورت بروز اختلاف بین طرفین، حل و فصل آن از طریق هیات حل اختلاف موضوع تبصره (۲) ماده (۳۳) این قانون می‌باشد.

**تبصره ۲ -** عرضه‌کننده حق واگذاری یا استفاده از خودروی مسترد شده را پیش از رفع عیب ندارد، واگذاری خودروی مزبور پس از رفع عیب و نقص قبلی و با اعلام صریح عیوب مزبور در اسناد واگذاری مجاز می‌باشد.

**ماده ۵ -** عرضه‌کننده، واسطه فروش و نمایندگی مجاز تعمیر موظفند هر بار که خودروی موضوع ضمانت، مورد تعمیر یا خدمات مختلف دوره‌ای قرار می‌گیرد، پس از اتمام کار، به صورت مکتوب کلیه عیب‌ها و نقص‌های اعلامی از سوی مصرف‌کننده، اقدام‌های انجام شده و قطعات تعمیر یا تعویض شده را در صورت وضعیت ذکر نموده و آن را تسلیم مصرف‌کننده نماید.

**تبصره -** استفاده از قطعات غیر استاندارد یا تایید نشده توسط عرضه‌کننده و نمایندگی‌های مجاز تعمیر ممنوع می‌باشد.

**ماده ۶ -** چنانچه انجام تعهدات عرضه‌کننده به دلیل حوادث غیر مترقبه (غیر قابل پیش‌بینی و غیر قابل رفع) ناممکن باشد، این تعهدات به حالت تعلیق درمی‌آید. مدت تعلیق به دوره ضمانت افزوده می‌شود.

**ماده ۷ -** هر نوع توافق مستقیم یا غیر مستقیم بین عرضه‌کننده، واسطه فروش یا مصرف‌کننده که به موجب آن تمام یا بخشی از تعهداتی که عرضه‌کننده بر طبق این قانون و یا ضمانتنامه صادر بر عهده دارد، ساقط نماید یا به عهده واسطه فروش یا هر عنوان دیگری گذارده شود، در برابر مصرف‌کننده باطل و بلااثر می‌باشد.

**تبصره -** انعقاد هر نوع قراردادی که حقوق و تکالیف طرفین قرارداد و مضمولین این قانون در آن رعایت نشود به استناد ماده ۱۰ قانون مدنی و مورد مشابه غیر قانونی و از درجه اعتبار ساقط است.

**ماده ۸ -** هرگونه عیب و نقص و خسارات جانی و مالی وارده به مصرف‌کننده و اشخاص ثالث که به دلیل تعویض یا نصب قطعات و سیستم‌های جانبی و یا دریافت خدمات خارج از شبکه رسمی و مجاز عرضه‌کننده توسط مصرف‌کننده طی دوران ضمانت ایجاد شود از شمول این قانون خارج است و هیچگونه حقی برای مصرف‌کننده و اشخاص ثالث در برابر عرضه‌کننده ایجاد نمی‌کند.

**ماده ۹ -** عرضه‌کننده مکلف است تعهدات موضوع این قانون را به صورت کتبی در اوراق ضمانتنامه قید نموده و در زمان تحویل خودرو، به نحو مقتضی موضوع این قانون را به طور صریح و روشن به مصرف‌کننده اعلام نماید.

**ماده ۱۰ -** آئین‌نامه اجرائی این قانون (به ویژه در مورد ملاک‌های ایجاد نمایندگی مجاز تعمیر در سطح کشور به ازاء تعداد خودروها عرضه شده) ظرف سه ماه از تاریخ تصویب توسط وزارت صنایع و معادن تهیه شده و به تصویب هیات وزیران می‌رسد.

**ماده ۱۱ -** وزارت صنایع و معادن مکلف به نظارت بر اجرای این قانون در راستای حفظ حقوق مصرف‌کنندگان و اعلام گزارش ادواری شش ماهه به کمیسیون صنایع و معادن مجلس شورای اسلامی است.

## آیین نامه اجرایی قانون حمایت از حقوق مصرف‌کنندگان خودرو

شماره ۷۴۱۵ / ت ۵۱۶۸۱ ه

۱۳۹۵/۱/۲۸

### وزارت صنعت، معدن و تجارت سازمان ملی استاندارد ایران

هیات وزیران در جلسه ۱۳۹۵/۱/۲۲ به پیشنهاد شماره ۶۰/۲۵۵۳۸۵ مورخ ۱۳۹۳/۱۲/۹ وزارت صنعت، معدن و تجارت و به استناد ماده (۱۰) قانون حمایت از حقوق مصرف‌کنندگان خودرو - مصوب ۱۳۸۶ - آیین‌نامه اجرایی قانون مذکور را به شرح زیر تصویب کرد:

**ماده ۱ -** ضوابط مندرج در این آیین نامه شامل تمام عرضه‌کنندگان، واسطه‌های فروش، واسطه‌های خدمات پس از فروش و نمایندگی‌های مجاز انواع وسایل نقلیه موتوری اعم از سواری، مینی بوس، میدل باس، اتوبوس، ون، وانت، کامیونت، کامیون، کشنده، تریلر و انواع موتورسیکلت ساخت داخل کشور یا خارج می‌باشد.

**ماده ۲ -** در این آیین نامه اصطلاحات زیر در معانی مشروح مربوط به کار می‌روند:

**الف - قانون:** قانون حمایت از حقوق مصرف‌کنندگان خودرو - مصوب ۱۳۸۶ -

**ب - وزارت:** وزارت صنعت، معدن و تجارت.

**پ - عرضه‌کننده:** هر شخص حقیقی یا حقوقی که به طور مستقیم یا از طریق واسطه فروش، مبادرت به فروش خودروهای نو ساخت داخل کشور یا وارداتی خود می‌نماید.

**ت - خدمات پس از فروش:** کلیه خدمات پس از فروش یک محصول از قبیل ضمانت و تعهد شامل پشتیبانی خدمات، تعمیرات و تامین قطعات استاندارد که موجب تضمین کارکرد مطلوب محصول می‌باشد.

**ث - واسطه خدمات فروش و پس از فروش:** اشخاص حقیقی یا حقوقی که با موافقت عرضه‌کننده، صرفاً یا توأماً عهده دار خدمات فروش و پس از فروش خودرو از طریق نمایندگی‌های مجاز می‌باشند. واسطه مذکور می‌تواند به عنوان بخشی از مجموعه عرضه‌کننده یا به عنوان شرکتی مستقل تحت نظارت عرضه‌کننده فعالیت نموده و خدمات خود را ارائه نماید.

**ج - نمایندگی مجاز:** هر شخص حقیقی یا حقوقی که با موافقت عرضه‌کننده عهده دار فروش و خدمات پس از فروش خودرو در طول مدت ضمانت است.

**چ - شیوه ارائه خدمات پس از فروش خودرو:** براساس استاندارد ملی شماره (۱۹۱۱۷) درخصوص تعیین شیوه مربوط به امور خدمات پس از فروش خودرو، شاخص‌ها و نحوه ارزیابی عرضه‌کننده، واسطه خدمات پس از فروش و نمایندگی‌های مجاز آن و همچنین رده بندی و پایش عملکرد آنها می‌باشد.

**ح - دستورالعمل شرایط، ضوابط و ارزیابی خدمات فروش خودرو:** دستورالعملی که به منظور تعیین شیوه مربوط به امور خدمات فروش خودرو، شاخص‌ها و نحوه ارزیابی عرضه‌کننده، واسطه خدمات فروش و نمایندگی‌های آن و همچنین رده بندی و پایش عملکرد آنها توسط وزارت تهیه و ابلاغ می‌شود.

**خ - خدمات دوره تضمین:** مجموعه خدمات تعمیرات، تأمین و تعویض قطعات یا تعویض خودرو که در یک دوره زمانی یا طی مسافت مشخص مطابق مواد (۱۲) و (۱۳) این آیین‌نامه و انجام آن به صورت رایگان به عهده عرضه‌کننده می‌اشد.

**د - خدمات دوره تعهد:** مجموعه خدمات تعمیرات، تأمین و تعویض قطعات و پشتیبانی خدمات که در یک دوره زمانی مشخص مطابق ماده (۱۵) این آیین‌نامه و در قبال دریافت اجرت "برابر با نرخ مصوب موضوع بند (ط) ماده (۲) این آیین‌نامه" از سوی عرضه‌کننده برای مصرف‌کننده انجام می‌شود.

**ذ - خدمات سیار:** خدمات امداد و تعمیراتی که در محل استقرار خودرو در بیرون از نمایندگی مجاز به مصرف‌کننده ارائه می‌شود.

**ر - خدمات فنی استاندارد:** خدماتی که مطابق با استاندارد کارخانه‌ای، ملی، بین‌المللی یا سایر استانداردها و دستورالعمل‌های تخصصی رسمی باشد.

**ز - ضمانت نامه:** سندی است به زبان فارسی و در برگ‌بازنده مسئولیت دوره ضمانت و تعهد خدمات عرضه‌کننده و استفاده مطلوب از خودرو که توسط عرضه‌کننده به همراه خودرو، تحویل مصرف‌کننده می‌شود.

**ژ - استفاده مطلوب از خودرو:** استفاده از هر خودرو مطابق مشخصات اعلام شده از سوی عرضه‌کننده به ویژه در مورد تعداد سرنشین و مقدار بار.

س - کتابچه راهنمای مصرف‌کننده: کتابچه‌ای است حداقل به زبان فارسی، که باید در زمان تحویل خودرو از طرف عرضه‌کننده به مصرف‌کننده تسلیم شود. این کتابچه باید حاوی مواردی از قبیل نحوه استفاده مطلوب از خودرو، عناوین متعلقات الزامی همراه خودرو از قبیل رادیو پخش، چرخ زاپاس، جک، آچار چرخ، کف پوش متحرک، مثلث خطر و تجهیزات اضافی خودرو، میزان مصرف سوخت (به تفکیک سیکل شهری، برون شهری و ترکیبی) و همچنین عناوین بازبدهای دوره‌ای، نام و نشانی نمایندگی‌های مجاز شبکه فروش و خدمات پس از فروش، متن قانون، آیین‌نامه و دستورالعمل‌های اجرایی آن باشد.

ش - تأمین خودروی جایگزین مشابه: واگذاری خودروی مشابه و در صورت عدم امکان، پرداخت خسارت توقف خودرو در دوره تضمین است.

ص - قیمت کارشناسی: قیمتی که بر اساس نظر کارشناس رسمی دادگستری در رشته مرتبط تعیین می‌شود.

ض - شرکت بازرسی: شخصیت حقوقی دارای صلاحیت از طرف سازمان ملی استاندارد ایران که توسط وزارت برای انجام ارزیابی عملکرد عرضه‌کننده، واسطه فروش، واسطه خدمات پس از فروش، نمایندگی‌های مجاز و ارائه گزارش‌های ادواری یا موردی به وزارت و عرضه‌کننده انتخاب می‌شود.

ط - نرخ خدمات و قطعات: نظر به صنفی بودن فعالیت نمایندگی‌های مجاز، واسطه خدمات پس از فروش و خدمات سیار، اجرت یا دستمزد خدمات و همچنین نرخ قطعات و مواد مصرفی مطابق ماده (۵۱) اصلاحی قانون نظام صنفی کشور - مصوب ۱۳۹۲ - با محوریت کمیسیون نظارت تعیین و در ازای ارائه خدمات و ابلاغ صورتحساب رسمی به مصرف‌کننده، از وی دریافت می‌شود.

ظ - خودروی نو: خودرویی که به هنگام تحویل به مصرف‌کننده بیش از (۹۹) کیلومتر طی مسافت نکرده باشد.

ع - عیب: زیاده، نقیصه و یا تغییر حالتی که موجب کاهش ارزش اقتصادی کالا، خدمت یا عدم امکان استفاده متعارف از آن می‌شود.

غ - قطعه ایمنی خودرو: قطعاتی که عیب آنها موجب احتمال صدمه جسم، جان و مال اشخاص گردد.

تبصره - فهرست این قطعات توسط وزارت با همکاری سازمان ملی استاندارد ایران و پلیس راهنمایی و رانندگی نیروی انتظامی جمهوری اسلامی ایران تهیه و اعلام می‌شود.

ف - عیب ایمنی: عیوبی که احتمال ایجاد صدمه به جسم، جان و مال اشخاص گردد.

تبصره - وزارت موظف است با همکاری سازمان ملی استاندارد ایران و پلیس راهنمایی و رانندگی جمهوری اسلامی ایران، فهرست عیوب ایمنی خودرو و همچنین قطعات مشمول استاندارد اجباری خودرو را تهیه و ابلاغ نماید.

ق - قطعه و ماده مصرفی: قطعات و موادی مانند روغن‌ها (نظیر روغن موتور و گیربکس)، مایعات (نظیر مایع ضدیخ و مایع شیشه شوی)، فیلترها (نظیر فیلتر بنزین، هوا و روغن) و سایر قطعات و موادی که فهرست کامل آن توسط وزارت تهیه و ابلاغ خواهد شد.

ک - استانداردها و مقررات ابلاغی: کلیه معیارها و مشخصات ناظر بر تولید، ایمنی، کیفیت، آلابندگی زیست محیطی، فروش و خدمات پس از فروش خودرو که از سوی وزارت، سازمان ملی استاندارد ایران، سازمان حفاظت محیط زیست و وزارت نفت ابلاغ و رعایت آنها از سوی عرضه‌کننده الزامی است.

تبصره - استانداردهای فنی شرکت‌های عرضه‌کننده در صورت عدم مغایرت با موارد فوق، جزو استانداردهای ابلاغی محسوب خواهد شد.

ماده ۳ - عرضه‌کننده موظف است در سامانه اطلاع‌رسانی خود، نسبت به فروش اینترنتی محصولات با قید مشخصات خودرو و شرایط فروش از قبیل نشان تجاری، نوع، تیپ، رنگ، تجهیزات درخواستی، قیمت خودرو، سود مشارکت، زمان تحویل و سایر موارد مرتبط اقدام نماید.

تبصره - عرضه‌کننده موظف است حداقل دو روزکاری قبل از اجرای فرآیند فروش شرایط موصوف را اطلاع‌رسانی عمومی نماید.

سفارشی تعداد محدود	مشارکت در تولید	پیش فروش		تحويل فوری	
		عادی	قطعی		
قیمت توافقی زمان عقد قرارداد	قیمت زمان تحويل مندرج در قرارداد	قیمت زمان تحويل مندرج در قرارداد	قیمت قطعی زمان عقد قرارداد	قیمت قطعی زمان عقد قرارداد	قیمت
داخلی سه ماه وارداتی چهار ماه	سه سال	دوازده ماه	نه ماه	سی روز	حداکثر تاریخ تحويل
-	حداقل سود سپرده سه ساله نظام بانکی	حداقا سود سپرده یک ساله نظام بانکی	حداقل سود سپرده برابر مقررات نظام بانکی در مدت قرارداد	-	حداقل سود مشارکت
حداکثر سه درصد کمتر از نرخ سودسپرده یک ساله نظام بانکی	حداکثر سه درصد کمتر از نرخ سودسپرده یک ساله نظام بانکی	حداکثر سه درصد کمتر از نرخ سودسپرده یک ساله نظام بانکی	حداکثر سه درصد کمتر از نرخ سودسپرده یک ساله نظام بانکی	حداکثر سه درصد کمتر از نرخ سودسپرده یک ساله نظام بانکی	حداقل سود انصراف (درصد)
سه درصد ماهانه	سود مشارکت بعلاوه یک درصد ماهانه	سود مشارکت بعلاوه یک درصد ماهانه	سود مشارکت بعلاوه یک درصد ماهانه	دو و نیم درصد ماهانه	جبران تأخیر در تحويل
در صورت تأخیر پیش از دو ماه در تحويل خودرو موضوع قرارداد، مشتری حق انصراف خواهد داشت.	در صورت عدم امکان تحويل خودرو موضوع قرارداد، خودروی جایگزین از میان خودروهای تولیدی به انتخاب مشتری و شرایط مفاد قرارداد تحويل داده خواهد شد. این موضوع شامل خودروی وارداتی نمی‌شود.			نداشتن تعهدات معوق	شرایط

- در کلیه روش‌ها، اطمینان از تأمین CBU/CKD و شماره‌گذاری توسط عرضه‌کننده الزامی است.
  - در کلیه روش‌ها، امکان پرداخت وجه ثمن خودرو به صورت اقساطی میسر می‌باشد.
  - در صورت استفاده از تسهیلات بانک‌ها، مؤسسات اعتباری و شرکت‌های لیزینگ، رعایت قوانین مرتبط با آن و حصول اطمینان عرضه‌کننده از تأمین و پرداخت تسهیلات توسط بانک‌ها، مؤسسات اعتباری و شرکت‌های لیزینگ به متقاضی، پیش از انعقاد قرارداد و دریافت وجوه، الزامی است.
  - تعهدات معوق: در فروش‌های فوری، تعهداتی است که طبق قرارداد سررسید شده ولی خودرو تحویل نگردیده است.
- تبصره ۱ -** حداکثر مبلغ قابل دریافت در قراردادهای پیش فروش معادل پنجاه درصد قیمت فروش نقدی محصول مورد نظر در هنگام عقد قرارداد می‌باشد.
- تبصره ۲ -** سود انصراف و خسارت تأخیر مندرج در بخش ضوابط فروش، به صورت روزشمار محاسبه می‌شود.
- ماده ۵ -** عرضه‌کننده موظف است قبل از اقدام به پیش فروش خودرو، مجوز مربوط شامل تعداد خودروی قابل عرضه را از وزارت اخذ نماید.
- ماده ۶ -** عرضه‌کننده موظف است نسبت به عقد قرارداد فروش با مصرف‌کننده اقدام نماید. در قرارداد فروش قید مشخصات خودرو مورد نظر از قبیل نشان تجاری، نوع، تیپ، رنگ و شرایط موضوع قرارداد مانند قیمت فروش، نرخ سود مشارکت، تاریخ تحویل خودرو با تعیین ماه و هفته تحویل، خسارت تأخیر در تحویل، فهرست متعلقات الزامی همراه خودرو از قبیل رادیو پخش، چرخ زاپاس، جک، آپار چرخ، کف‌پوش متحرک، مثلث خطر و تجهیزات درخواستی و ارائه یک نسخه از اصل قرارداد به مصرف‌کننده، الزامی است.
- تبصره -** هرگونه تغییر در استانداردهای اجباری پس از عقد قرارداد، چنان چه موجب افزایش هزینه و مشمول قیمت‌گذاری شود، با تصویب مرجع قیمت‌گذاری در قیمت فروش لحاظ می‌شود.
- ماده ۷ -** عرضه‌کننده موظف است در قرارداد پیش فروش، سود مشارکت وجوه دریافتی را از تاریخ دریافت ودیعه تا تاریخ تحویل مندرج در قرارداد پرداخت نماید.
- تبصره ۱ -** عرضه‌کننده موظف است در صورت تأخیر در تحویل خودرو، از تاریخ تحویل مندرج در قرارداد تا زمان تحویل خودرو به مصرف‌کننده، مبلغ خسارت تأخیر در تحویل را نسبت به وجوه پرداختی محاسبه و پرداخت نماید.
- تبصره ۲ -** در صورتی که مصرف‌کننده پس از ابلاغ دعوت نامه کتبی عرضه‌کننده، ظرف پانزده روز کاری نسبت به تصفیه حساب خودرو موضوع قرارداد اقدام ننماید، عرضه‌کننده می‌تواند خودرو را به سایر متقاضیان تحویل و نوبت مصرف‌کننده را به موعد دیگری که نحوه تعیین آن در قرارداد مشخص شده، موکول نماید.
- تبصره ۳ -** در صورت اعلام انصراف مصرف‌کننده یک ماه پس از عقد قرارداد، سود انصراف بر مبنای ضرایب مندرج در جدول ذیل ماده (۴) این آیین‌نامه محاسبه و پرداخت می‌شود.
- عرضه‌کننده موظف است سود انصراف و مبلغ پرداختی را ظرف بیست روز به مصرف‌کننده پرداخت نماید. انصراف مصرف‌کننده قبل از یک ماه از زمان عقد قرارداد مشمول سود انصراف نمی‌شود.
- تبصره ۴ -** در صورتی که زمان بازپرداخت وجوه پرداختی مصرف‌کننده بیش از بیست روز شود، سود انصراف متعلقه از تاریخ تأخیر تا تاریخ بازپرداخت وجوه مذکور نیز باید محاسبه و پرداخت گردد.
- ماده ۸ -** عرضه‌کننده موظف است هرگونه تغییر در شرایط عرضه را نسبت به شرایط مندرج در قرارداد به استثنای الزامات قانونی، رضایت کتبی مصرف‌کننده در الحاقیه قرارداد منعقد، قبل از ارسال دعوت نامه تکمیل وجه، قید و به تأیید و امضای طرفین برساند.
- تبصره -** در صورت بروز مشکل در فرآیند رعایت استانداردهای مصوب و تأخیر در تحویل خودرو، مسئولیت جبران خسارات وارده و کسب رضایت مصرف‌کننده بر عهده عرضه‌کننده است.
- ماده ۹ -** عرضه‌کننده موظف است در زمان تحویل، خودروی درخواستی مصرف‌کننده را در حضور وی کنترل نموده و پس از حصول اطمینان از عدم وجود عیب، خودرو را تحویل دهد.
- تبصره ۱ -** عرضه‌کننده موظف است در صورت وجود عیب احتمالی در خودرو، عیب مربوط را مطابق زمان استاندارد تعمیراتی مربوط، رفع کند مشروط بر آن که رفع عیب، موجب کاهش ارزش قیمتی خودرو نگردد. در غیر این صورت عرضه‌کننده موظف است نسبت به تعویض خودرو و یا اخذ رضایت کتبی مصرف‌کننده اقدام نماید.

**تبصره ۲ -** در صورتی که مصرف‌کننده در دوره تضمین به نمایندگی مجاز مراجعه نماید و رفع کامل عیوب خودرو تحت هر شرایطی در مدت زمان باقی مانده از دوره مذکور برای نمایندگی مجاز مقدور نباشد، عرضه‌کننده یا واسطه فروش با نمایندگی مجاز موظف است ضمن الزام نمایندگی مجاز به اعلام کتبی موضوع به مصرف‌کننده ترتیبی اتخاذ نماید که خودرو در اولین فرصت ممکن تحت شرایط تضمین رفع عیب گردد.

**تبصره ۳ -** عرضه‌کننده موظف است در صورتی که رفع عیوب خودرو مستلزم گذشت زمان باشد، ضمن ثبت دقیق عیوب خودرو در دو نسخه و تحویل یک نسخه از آن به مصرف‌کننده، برابر ماده (۱۷) این آیین‌نامه رفتار نماید.

**ماده ۱۰ -** عرضه‌کننده موظف است سند فروش، صورتحساب فروش همراه با درج تفکیکی اقلام تشکیل دهنده، بهای خودرو شامل بهای خالص خودرو، شماره گذاری، بیمه، عوارض، مالیات و سایر موارد مربوط، برگه‌های ضمانت، کتابچه راهنمای مصرف‌کننده حداقل به زبان فارسی و تجهیزات اضافی را در زمان تحویل خودرو به مصرف‌کننده ارائه نماید.

**ماده ۱۱ -** عرضه‌کننده موظف است نسبت به تهیه نظامات و دستورالعمل‌های زیر و نظارت بر حسن اجرای آن، در چارچوب دستورالعمل ابلاغی وزارت اقدام نماید:

**الف -** فرآیند فروش.

**ب -** فرآیند و نظام پرداخت سود و خسارت متعلقه به مصرف‌کننده.

**پ -** بازرسی قبل از تحویل خودرو.

**ت -** حمل مناسب خودرو از محل عرضه‌کننده تا نمایندگی مجاز.

**ث -** نظام آموزش کارکنان شرکت عرضه‌کننده و نمایندگی‌های مجاز خود.

**ج -** پذیرش، گردش کار خدمات قابل ارائه، برنامه ریزی تعمیرات و ترخیص خودرو به نمایندگی مجاز.

**چ -** راهنمای تعمیراتی بخش‌های مختلف خودرو.

**ح -** نظام تأمین و توزیع به موقع کلیه قطعات مورد نیاز واسطه خدمات پس از فروش و نمایندگی مجاز آنها.

**خ -** نظام تشویق، تنبیه و اعطا و لغو نمایندگی‌های مجاز خود.

**د -** ارتقای کمی و کیفی شبکه نمایندگی‌های مجاز خود.

**ذ -** اطلاع‌رسانی شفاف رتبه نمایندگی و حقوق مشتریان در محل پذیرش نمایندگی مجاز.

**ر -** نظام نظرسنجی از مراجعین کلیه نمایندگی‌های مجاز.

**ز -** ساز و کار ردیابی قطعات به ویژه قطعات ایمنی نصب شده بر روی خودرو.

**ژ -** نظام رسیدگی به شکایات و تعیین تکلیف موضوع با رعایت ضوابط قانونی طرف بیست روز.

**س -** نظام ارائه خدمات سیار و طرح‌های امدادی در دوره تضمین و دوره تعهد برای مشترکین خود.

**ماده ۱۲ -** دوره تضمین برای خودروهای سبک شامل سواری، ون و وانت از تاریخ تحویل به مصرف‌کننده حداقل دو سال یا کارکردی برابر چهل هزار (۴۰۰۰۰) کیلومتر، هرکدام زودتر فرا برسد، برای خودروهای سنگین شامل مینی بوس، میدل باس، اتوبوس، کامیونت، کامیون و کشنده از تاریخ تحویل به مصرف‌کننده حداقل دو سال یا کارکردی برابر دویست هزار (۲۰۰۰۰۰) کیلومتر، هرکدام زودتر فرا برسد و برای انواع موتورسیکلت از تاریخ تحویل به مصرف‌کننده حداقل یک سال می‌باشد.

**تبصره ۱ -** عرضه‌کننده می‌تواند براساس سیاست تجاری خود و به منظور افزایش رضایت‌مندی مصرف‌کننده، نسبت به افزایش دوره تضمین یا تعهد اقدام نماید که در این صورت باید جزئیات شرایط آن به طور کتبی و شفاف به مصرف‌کننده اعلام گردد.

**تبصره ۲ -** ضمانت رنگ برای خودروهای سبک حداقل سه سال، برای خودروهای سنگین حداقل هجده ماه و برای موتورسیکلت حداقل سه ماه می‌باشد.

**تبصره ۳ -** عرضه‌کننده موظف است قطعات، مواد مصرفی و استهلاکی ناشی از عیوب کیفی و مونتاژی در هر یک از مجموعه‌های خودرو را مشمول خدمات دوره تضمین نماید.

**تبصره ۴ -** تعمیر یا تعویض قطعات خودرو، ناشی از خسارت حاصل از حادثه یا تصادف که به علت عیب فنی خودرو نباشد، مشمول ضمانت نمی‌گردد.

**ماده ۱۳ -** کلیه قطعات و مجموعه‌های خودرو به جز قطعات و مواد مصرفی، مشمول خدمات دوره تضمین می‌باشند. تبصره ۱ - فهرست قطعاتی که به عنوان قطعات و مواد مصرفی قلمداد نشده از جمله تجهیزات کاهنده آلایندگی هوا شامل کربن کنیستر، کاتالیست کاتورنور، حسگر دوم اکسیژن و عمر کارکرد آنها کمتر از مدت زمان مورد نظر در دوره تضمین خودرو می‌باشد، توسط وزارت تعیین و ابلاغ خواهد شد.

**تبصره ۲ -** عملکرد صحیح سیستم و قطعات کیسه هوا صرفاً مشمول دوره تضمین نبوده و براساس استانداردهای ابلاغی شامل دوران تعهد نیز می‌باشد.

**ماده ۱۴ -** عیوب ناشی از عدم انجام خدمات دوره‌ای مطابق با شرایط مندرج در کتابچه راهنمای مصرف‌کننده خودرو در شبکه نمایندگی‌های مجاز شرکت عرضه‌کننده خودرو، باعث خروج مجموعه‌های مرتبط خودرو به خدمت مورد نظر، از شرایط تضمین می‌گردد.

**ماده ۱۵ -** مدت زمان تعهد خدمات شامل تعمیرات و تأمین قطعات، ده سال بعد از فروش آخرین دستگاه خودرو از همان نشان تجاری و نوع خودرو، توسط عرضه‌کننده می‌باشد.

**ماده ۱۶ -** عرضه‌کننده موظف است نسبت به راه اندازی سامانه‌ای مبتنی بر فناوری اطلاعات به منظور رعایت مفاد ماده (۵) قانون و تعیین زمان و محل مراجعه مصرف‌کننده به نمایندگی‌های مجاز در دوره تضمین و تعهد اقدام نماید. در صورتی که مصرف‌کننده تأکید بر پذیرش در نمایندگی خاصی را داشته باشد عرضه‌کننده باید در اولین زمان ممکن، نسبت به اجرای این درخواست، اقدام نماید.

**ماده ۱۷ -** عرضه‌کننده موظف است چنانچه رفع عیوب خودرو در دوره تضمین که ناشی از خسارت حاصل از حادثه و یا تصادف نباشد و بیش از دو روز کاری یا زمان استاندارد تعمیرات تأیید شده به طول انجامد، به تأمین خودرو مشابه جایگزین در طول مدت تعمیرات و در صورت عدم امکان، پرداخت خسارت حق توقف خودرو به شرح مفاد این آیین‌نامه اقدام نماید.

**تبصره ۱ -** مدت زمان توقف خودرو، برای پرداخت خسارت در دوره تضمین و دوره تعهد به ترتیب بعد از دو و هفت روز کاری و یا زمان استاندارد تعمیرات تأیید شده، برای کلیه روزهای توقف خودرو در نمایندگی اعم از تعطیل و غیرتعطیل بدون در نظرگرفتن فرآیندهای داخلی سازنده و واردکننده و نیز واسطه خدمات پس از فروش و یا نمایندگی مجاز آن، آغاز و در روزی که نمایندگی مجاز پس از انجام تعمیرات لازم، آمادگی تحویل خودرو به مصرف‌کننده را اعلام نماید، پایان می‌یابد. در هر صورت مدت زمان توقف خودرو به دوره تضمین یا تعهد خودروی مربوط اضافه می‌شود.

**تبصره ۲ -** در صورت مراجعه مصرف‌کننده برای رفع عیب تکراری به همان نمایندگی مجاز و یا هریک از نمایندگی‌های مجاز دیگر برای بار دوم و یا بیشتر، زمان توقف خودرو از بدو تاریخ پذیرش خودرو برای پرداخت خسارت محاسبه می‌گردد.

**تبصره ۳ -** در صورتی که عیوب موجود در هر یک از مجموعه‌های خودرو که به تشخیص مرجع رسیدگی‌کننده موضوع ماده (۳) قانون موجب بروز حادثه یا تصادف و یا آلایندگی بیش از حد مجاز هوا گردد، خدمات مربوط مشمول ضوابط این ماده بوده و بر عهده عرضه‌کننده خودرو می‌باشد.

**ماده ۱۸ -** ضوابط پرداخت خسارت توقف خودرو به استثنای خسارات ناشی از موارد حادثه و تصادف به شرح زیر است:  
**الف - خودروی سواری:** از زمان تحویل خودرو به نمایندگی مجاز به ازای هر روز توقف مازاد، به میزان یادشده در ماده (۱۷) این آیین‌نامه به مقدار پانزده ده هزارم (۰/۰۰۱۵) بهای خودرو به عنوان هزینه توقف توسط عرضه‌کننده به مصرف‌کننده پرداخت می‌شود.

**ب - خودروی عمومی (تاکسی، وانت، ون):** از زمان تحویل خودرو به نمایندگی به ازای هر روز توقف مازاد به میزان یاد شده در ماده (۱۷) این آیین‌نامه به مقدار دو هزارم (۰/۰۰۲) بهای خودرو به عنوان هزینه توقف توسط عرضه‌کننده به مصرف‌کننده پرداخت می‌شود.

**پ - خودروی سنگین (مینی بوس، میدل باس، اتوبوس، کامیونت، کامیون وکشنده):** به ازای هر روز توقف مازاد به میزان یاد شده در ماده (۱۷) این آیین‌نامه به مقدار یک هزارم (۰/۰۰۱) بهای خودرو به عنوان هزینه توقف توسط عرضه‌کننده به مصرف‌کننده پرداخت می‌شود.

**ت - موتورسیکلت:** به ازای هر روز توقف مازاد به میزان یاد شده در ماده (۱۷) این آیین‌نامه به مقدار یک هزارم (۰/۰۰۱) بهای موتورسیکلت به عنوان هزینه توقف توسط عرضه‌کننده به مصرف‌کننده پرداخت می‌شود.

**تبصره ۱ -** در صورت عدم توافق طرفین نسبت به مبلغ خسارت توقف خودرو، مراتب با کسب نظر کارشناس رسمی دادگستری انجام می‌پذیرد.



**تبصره ۲ -** عرضه‌کننده موظف است رأساً یا از طریق واسطه خدمات پس از فروش خود پس از اخذ مدارک مثبت در مورد احراز مالکیت خودرو، نسبت به پرداخت خسارت توقف خودرو در کمتر از پانزده روز اقدام نماید.

**تبصره ۳ -** در صورتی که توقف خودروی سنگین بیش از یک ماه به طول انجامد، با موافقت کتبی مصرف‌کننده برای هر روز توقف خودرو مازاد بر یک ماه، عرضه‌کننده ملزم به پرداخت دو ده هزارم (۲/۰۰۰۰) بهای خودرو علاوه بر مقدار قبلی می‌باشد.

**ماده ۱۹ -** عرضه‌کننده موظف است رأساً یا از طریق واسطه فروش و خدمات پس از فروش، ساز و کار پرداخت هزینه خسارات وارده به مصرف‌کننده شامل موارد اشاره شده در قانون و این آیین‌نامه را راهاندازی و اجرا نماید. عملکرد این نظام باید به گونه‌ای باشد که مصرف‌کننده را از میزان و چگونگی دریافت هزینه‌ها و خسارت خودروی خود مطلع نماید.

**ماده ۲۰ -** عرضه‌کننده موظف است رأساً یا از طریق شبکه نمایندگی مجاز خود تحت هر شرایطی به پذیرش کلیه خودروهایی که به دلیل وجود عیب قطعات ایمنی قادر به تردد نیستند، اقدام نماید.

**تبصره -** عرضه‌کننده موظف است در دوره تضمین، هزینه‌های بارگیری و حمل خودروهای در راه مانده و غیرقابل تعمیر به نزدیک‌ترین نمایندگی مجاز را به استثنای موارد تصادفی که ناشی از عیوب سایر قطعات و مجموعه‌های خودرو نباشد، تقبل نماید.

**ماده ۲۱ -** عرضه‌کننده در دوره تعهد موظف است از طریق واسطه خدمات پس از فروش و یا نمایندگی‌های مجاز، نسبت به پذیرش تمام خودروهای تحت مسئولیت خود و همچنین سایر خودروهای مشابه وارداتی توسط اشخاص حقیقی و حقوقی فاقد نمایندگی رسمی، مطابق با دستورالعمل ابلاغی وزارت اقدام نماید.

**ماده ۲۲ -** عرضه‌کننده موظف است نسبت به تعیین نرخ خدمات تعمیرات، قطعات یدکی و مواد مصرفی مطابق بند (ط) ماده (۴) این آیین‌نامه و همچنین تدوین جدول زمان تعمیرات، مطابق با استاندارد سازنده خودرو اقدام نموده و پس از تطبیق و صحه گذاری توسط شرکت بازرسی ظرف یک ماه از زمان اعلام شرکت عرضه‌کننده، آن را به واسطه خدمات پس از فروش و نمایندگی‌های مجاز خود ابلاغ نماید. براساس این ضوابط، نمایندگی و یا واسطه خدمات پس از فروش، صورتحساب مصرف‌کننده را به ایشان تسلیم می‌نماید.

**تبصره -** عرضه‌کننده موظف است امکان مقایسه صورتحساب صادره با نرخ خدمات را از طریق پایگاه اطلاع‌رسانی خود فراهم نماید.

**ماده ۲۳ -** عرضه‌کننده موظف است نمایندگی‌های مجاز را ملزم نماید تا ضمن تسلیم صورتحساب به مصرف‌کننده، خدمات ارائه شده خود را به مدت دو ماه یا سه هزار کیلومتر، هر کدام زودتر فرا برسد و قطعات را به مدت شش ماه یا ده هزار کیلومتر، هر کدام زودتر فرا برسد ضمانت نمایند.

**ماده ۲۴ -** نمایندگی مجاز موظف است چنانچه تشخیص دهد علاوه بر عیوب مندرج در برگ پذیرش، خودرو عیب دیگری دارد، قبل از تعمیر یا تعویض قطعه، با مصرف‌کننده تماس گرفته و از او جهت انجام تعمیرات تعیین تکلیف نماید. در صورت عدم موافقت مصرف‌کننده، مراتب هنگام تحویل خودرو به صورت کتبی مستندسازی شود.

**تبصره -** نمایندگی مجاز موظف است در دوره تعهد، داغی قطعات تعویضی را به مصرف‌کننده تحویل و رسید دریافت نماید.

**ماده ۲۵ -** چنانچه به تشخیص مراجع مذکور در ماده (۳) قانون به علت عدم کیفیت تعمیرات، سهل‌انگاری و یا استفاده از قطعات غیراستاندارد توسط عرضه‌کننده، واسطه خدمات پس از فروش و نمایندگی مجاز، خسارتی متوجه مصرف‌کننده گردد، عرضه‌کننده موظف به جایگزین کردن قطعات، رفع نقصان خدمات بدون دریافت وجه و جبران خسارات وارده می‌باشد.

**ماده ۲۶ -** تعداد نمایندگی‌های مجاز و واحدهای خدمات سیار، بر اساس دستورالعمل ابلاغی وزارت تعیین خواهد شد.

**ماده ۲۷ -** عرضه‌کننده موظف است در شبکه نمایندگی‌های مجاز فروش و خدمات پس از فروش خود صرفاً از ظرفیت واحدهای دارای سطح کیفی قابل قبول، مطابق با ضوابط استاندارد ملی شیوه ارائه خدمات پس از فروش (استاندارد شماره ۱۹۱۱۷) و دستورالعمل شرایط، ضوابط و ارزیابی خدمات فروش استفاده نماید.

**ماده ۲۸ -** عرضه‌کننده موظف است نسبت به استقرار شبکه رایانه ای برای واسطه‌ها و نمایندگی‌های مجاز فروش و خدمات پس از فروش شامل محاسبه مدت توقف خودرو، فهرست قطعات و مواد مصرفی و اجرت تعمیرات برای هر خودرو و نیز صورتحساب هر مصرف‌کننده اقدام نماید.

**تبصره -** شرکت عرضه‌کننده موظف است امکان دسترسی شرکت بازرسی به اطلاعات این شبکه را فراهم نماید.

**ماده ۲۹ -** مسؤولیت رسیدگی به شکایات مصرف‌کنندگان و جلب رضایت ایشان در مرحله اول برعهده عرضه‌کننده می‌باشد. در صورت بروز اختلاف بین عرضه‌کننده و مصرف‌کننده، رأساً از طریق سازمان‌های صنعت، معدن و تجارت استان‌ها و با نظارت سازمان حمایت مصرف‌کنندگان و تولیدکنندگان مورد بررسی و رسیدگی قرار می‌گیرد. چنانچه رضایت مصرف‌کننده تأمین نشود، می‌تواند به هیأت حل اختلاف موضوع تبصره (۲) ماده (۳) قانون مراجعه کند. هیأت حل اختلاف موظف است ظرف بیست روز از تاریخ ثبت شکایات به موضوع رسیدگی و نسبت به آن کتباً اعلام رأی کند. مناظر رأی، نظر اکثریت اعضای هیأت است. این رأی باید ظرف ده روز از تاریخ ابلاغ اجرا شود.

**تبصره ۱ -** دبیرخانه هیأت حل اختلاف موضوع این ماده و محل تشکیل جلسات آن در محل سازمان صنعت، معدن و تجارت استان‌ها می‌باشد.

**تبصره ۲ -** سازمان صنعت، معدن و تجارت استان‌ها مکلف است ظرف یک ماه از تاریخ تصویب این آیین‌نامه، هیأت‌های حل اختلاف مربوط را در محل آن سازمان با استفاده از پست‌های سازمانی موجود تشکیل داده و امکانات، نیروی انسانی و محل لازم را در اختیار آنها قرار دهد.

**تبصره ۳ -** ثبت اعتراض و رسیدگی به آن در هیأت حل اختلاف رایگان است، اما حق الزحمه کارشناس رسمی که در هیأت حاضر و اظهار نظر می‌کند باید ظرف پنج روز از تاریخ اعلام هیأت، توسط شاکی پرداخت شود، در غیر این صورت، هیأت پرونده اعتراض را با ذکر دلیل مختومه اعلام می‌نماید.

**تبصره ۴ -** کلیه نهادها و سازمان‌هایی که مصرف‌کنندگان جهت طرح شکایت به آنها مراجعه می‌نمایند موظفند شکایت مصرف‌کننده را به وزارت ارسال نمایند.

**تبصره ۵ -** سازمان حمایت مصرف‌کنندگان و تولیدکنندگان ظرف یک ماه پس از ابلاغ این آیین‌نامه مکلف است دستورالعمل نحوه رسیدگی به شکایات مصرف‌کنندگان خودرو را به سازمان‌های صنعت، معدن و تجارت استان‌ها اعلام نماید.

**ماده ۳۰ -** عرضه‌کننده موظف است ساز و کار نظارت مستمر بر نمایندگی‌های مجاز را براساس وظایف تعیین شده در قانون و آیین‌نامه و دستورالعمل‌های اجرایی ذی‌ربط آن ایجاد نماید.

**تبصره ۱ -** نظارت و ارزیابی ادواری عرضه‌کننده خودرو، واسطه فروش، واسطه خدمات پس از فروش و نمایندگی‌های مجاز آنها و ارائه گزارش‌های ارزیابی به وزارت و عرضه‌کننده، به عهده شرکت بازرسی منتخب وزارت می‌باشد.

**تبصره ۲ -** عرضه‌کننده موظف است نام و نشانی کلیه نمایندگی‌های مجاز فعال و تعلیق شده خود را به همراه سایر مشخصات و همچنین مشخصات مشتریان مراجعه‌کننده به شبکه خدمات پس از فروش شامل نام مشتری، شماره تماس، نوع خودرو، تاریخ پذیرش و نام نمایندگی مراجعه شده را بصورت دسترسی برخط جهت ارزیابی عملکرد آن، به شرکت بازرسی معرفی نماید.

**ماده ۳۱ -** مسؤولیت نظارت بر حسن اجرای این آیین‌نامه بر عهده وزارت است.

**ماده ۳۲ -** تصمیم‌نامه شماره ۴۳۶۷۸/۴۴۱۳۳ مورخ ۱۳۸۹/۰۲/۲۹ لغو می‌شود.

اسحاق جهانگیری، معاون اول رئیس‌جمهور، این مصوبه را برای اجرا به وزارت صنعت، معدن و تجارت و سازمان ملی استاندارد ایران ابلاغ کرد.

جدول سرویس دوره‌ای خودروی تی راک		
زمان انجام خدمات	شرح فعالیت	دسته‌بندی
در هر سرویس	تست خودرو، بررسی کدهای خطای واحدهای کنترل الکترونیکی با دستگاه عیب‌یاب، ریست نمودن سرویس دوره‌ای (در صورت وجود)	بازدید و بررسی
در هر سرویس	بازدید ظاهری خودرو از نظر نشئی روغن	
در هر سرویس	بررسی عملکرد باتری (۱۲ ولت)	
در هر سرویس	بررسی میزان روغن ترمز، بازدید ظاهری شلنگ‌ها و لوله‌ها از نظر عدم وجود نشئی و در صورت نیاز تزریق روغن ترمز	
در هر سرویس	بررسی ضخامت لنت‌های ترمز جلو و عقب	
در هر سرویس	بررسی عملکرد سیستم برف پاک‌کن و شیشه‌شوی و چک کردن سطح مایع شیشه‌شوی	
در هر سرویس	بررسی کیفیت و میزان مایع خنک‌کننده	
در هر سرویس	بررسی فشار باد تایر و کالیبره نمودن سنسورها در صورت تغییر باد تایر	
در هر سرویس	بازدید ظاهری زیر خودرو از نظر آسیب‌دیدگی کاورهای زیر بدنه	
در هر سرویس	بررسی گشتاور پیچ چرخ‌ها و چرخاندن چرخ بر روی چک و چک کردن رینگ و لاستیک از نظر آسیب‌دیدگی و عدم تاب‌دیدگی	
در هر سرویس	روانکاری درب‌های جانبی خودرو	
در هر سرویس	بررسی عملکرد کمریند، بازدید ظاهری ایربگ از نظر وجود پوشش و عدم دستکاری	
در هر سرویس	بررسی وضعیت عملکرد سانروف، روغن‌کاری ریل‌های راهنما و بررسی تخلیه آب از مدار سانروف (تمیزکاری در صورت نیاز)	
در هر سرویس	بررسی عملکرد چراغ‌های روشنایی داخلی	
در هر سرویس	بررسی و بازدید ظاهری فنر لول، کمک فنر و گردگیرهای کمک فنرهای جلو و عقب	
در هر سرویس	بررسی عملکرد سیستم برف پاک‌کن و شیشه‌شوی و چک کردن سطح مایع شیشه‌شوی	
هر ۶۰۰۰۰ هزار کیلومتر	تنظیمات اولیه نور چراغ‌های جلو (نوع LED)	برنامه‌ریزی
۶ ماه - ۵۰۰۰ کیلومتر	تعویض روغن موتور فیلتر روغن	تعویض
۱ سال - ۱۰۰۰۰ کیلومتر	تعویض فیلتر هوای داخل اتاق	
۲۰۰۰۰ کیلومتر	تعویض شمع	
۲۰۰۰۰ کیلومتر	تعویض فیلتر هوای موتور	
۶۰۰۰۰ کیلومتر	تعویض تسمه دینام و تسمه تایم	
۶۰۰۰۰ کیلومتر	تعویض روغن گیربکس دو کلاچ	
هر ۲ سال بدون محدودیت کیلومتر	تعویض روغن ترمز	
۹۰۰۰۰ کیلومتر	تعویض تسمه واتر پمپ	

۱. مشتری گرامی شما می‌توانید در صورت داشتن هرگونه نظر، انتقاد، پیشنهاد و یا شکایات با واحد خدمات مشتریان شرکت ماموت خودرو تماس حاصل نمایید.
  ۲. جهت دریافت خدمات سیار، راهنمایی فنی خودرو به صورت شبانه‌روزی با شماره تلفن واحد خدمات سیار شرکت ماموت خودرو تماس حاصل فرمایید.
  ۳. نمایندگان شرکت ماموت خودرو ملزم به ارائه فاکتور رسمی خدمات می‌باشند. جهت بررسی صحت فاکتور خود به سایت شرکت ماموت خودرو و به آدرس سایت مراجعه نمایید.
- امداد سیار ماموت خودرو، تهران: ۱۶۶۰ داخلی ۱. برای دریافت آخرین لیست نمایندگی‌های ماموت خودرو به وب سایت شرکت مراجعه فرمایید:

[www.volkswagen.ir](http://www.volkswagen.ir)

[www.mammutkhodro.com](http://www.mammutkhodro.com)

[CRM@mammutkhodro.com](mailto:CRM@mammutkhodro.com)

مدیریت ارتباط با مشتریان:

# دفترچه راهنمای مشتری خودرو T-ROC



MAMMUT  
KHODRO

ماموت خودرو نمایندگی فولکس واگن در ایران

[www.mammutkhodro.com](http://www.mammutkhodro.com)