



دفترچه راهنما
تیگوان



امدهار چرئفء ٲٲگوان

دفترچه راهنما
تیگوان
Stand: 08.08.2016
Farsi: 11.2016

CONFIDENTIAL
not for distribution

توضیح علائم

 هشدار	شما را در هر فصل به بخشی ارجاع می‌دهد که حاوی اطلاعات مهم و نکات ایمنی  است و بایستی پیوسته مد نظر قرار گیرد.
 احتیاط	علامت پیکان نشان می‌دهد که مطلب در صفحه بعدی ادامه می‌یابد.
 تذکر	علامت پیکان پایان بخش را نشان می‌دهد.
	این علامت موقعیت‌هایی را نشان می‌دهد که در آنها خودرو باید هر چه سریع‌تر متوقف گردد.
	این علامت یک علامت تجاری ثبت شده را مشخص می‌کند. نبودن این علامت تضمینی برای جواز استفاده از ادانه از این عناوین نیست.
	علامت‌هایی از این نوع، به تذکرهای هشدار اشاره می‌کنند که در همان بخش و یا در صفحه مشخص شده آمده‌اند، تا تصادفات و صدمات احتمالی و چگونگی اجتناب از آنها را نشان دهند.
	ارجاع داخلی به خسارت مالی احتمالی ذکر شده در همان بخش یا در صفحه مشخص شده.

خطر 

متون دارای این علامت، به موقعیت‌های خطرناکی اشاره دارند که عدم توجه به آنها منجر به مرگ یا جراحات جدی می‌شود.

نوع خودرو	مصرف سوخت شهری (lit/100km)	مصرف سوخت جاده (lit/100km)	مصرف سوخت ترکیبی (lit/100km)
تیگوان	۹/۱	۶/۴	۷/۴

شرکت Volkswagen AG به طور مداوم برای گسترش و اصلاح خودروهای خود تلاش می‌نماید. لطفاً متوجه باشید که، ما باید حق تغییر هر قطعه از خودرو و تجهیزات آن یا مشخصه‌های فنی آن را در هر زمانی برای خود حفظ کنیم. اطلاعات مرتبط با تحویل، ظاهر، عملکرد، ابعاد، وزن، مصرف سوخت، استانداردها و عملکردهای خودرو در زمان چاپ همگی صحیح می‌باشند. بعضی از تجهیزات ذکر شده، شاید هنوز در بعضی خودروهای خاص موجود نباشند (این اطلاعات را می‌توانید از طریق نمایندگی فولکس واگن محلی خودتان دریافت کنید)، و بعضی تجهیزات نمی‌تواند در کشورهای مشخصی در دسترس باشند. ممکن است تصویر خودروی روی جلد دفترچه راهنمای، دارای برخی تجهیزات انتخابی که تنها با هزینه اضافی و یا در بازارهای خاص قابل دسترس هستند باشد. نمایندگی فولکس واگن می‌تواند در مورد تفاوت‌ها در کشورهای مختلف به شما اطلاع رسانی کند. حق اعمال تغییرات محفوظ است. اطلاعات، توضیحات یا تعاریف در این دفترچه راهنما ایجاد تعهد قانونی نمی‌نمایند.

بدون اجازه کتبی شرکت Volkswagen AG، هیچ بخشی از این دفترچه راهنما مجوز چاپ مجدد، تکثیر مجدد یا ترجمه را ندارد.

تمامی حقوق، تحت قوانین حق چاپ، متعلق به شرکت Volkswagen AG می‌باشد. حق اعمال تغییرات محفوظ است.

چاپ شده در آلمان.

© Volkswagen AG 2016

این کاغذ از خمیر بدون کلر درست شده است.



صمیمانه از اعتماد شما متشکریم

شما با این محصول فولکس واگن یک خودرو با آخرین فناوری‌ها و تجهیزات رفاهی فراوان در اختیار خواهید داشت که با اطمینان خاطر می‌توانید هر روز از آن استفاده کنید.

خواندن و توجه به اطلاعات موجود در این دفترچه راهنما قبل از اولین استفاده، باعث آشنایی سریع و جامع با خودرو شده و از بروز خطرات احتمالی برای خودتان و دیگران تا حد امکان جلوگیری می‌نماید.

در صورتی که سوالات بیشتری در مورد خودرو خود دارید یا فکر می‌کنید که کیف مدارک خودرو کامل نیست، به نمایندگی فولکس واگن مراجعه فرمایید. آنجا پذیرای سوالات، پیشنهادات و انتقادات شما هستند.

امیدواریم از خودروی خود لذت ببرید و همیشه سفر خوبی داشته باشید.

شرکت Volkswagen AG در خدمت شما



فهرست مندرجات

	4	در مورد این دفترچه راهنما
دید		
121	-	برف‌پاککن
123	-	آینه‌ها
126	-	آفتابگیر
		دفترچه راهنما
		ایمنی
129	5	هشدارهای کلی
136	6	وضعیت نشستن
	8	کمربندهای ایمنی
	16	سامانه کیسه هوا
	24	حمل ایمن کودکان
140	24	در مواقع اضطراری
147	30	تذکرات جهت رانندگی و سامانه‌های رانندگی
152	34	
154	-	گیربکس دستی: دنده دادن
155	-	گیربکس دوکلاچه® DSG
161	36	کنترل سرعت در سرازیری
161	40	سیستم دستیار کنترل در سرازیری
162	43	فرمان‌پذیری
164	-	انتخاب نمایه رانندگی
167	-	"کیت عملکرد اسپرت"
168	51	"انتخاب حالت اسپرت" شاسی
169	66	کنترل عملیاتی فعال 4MOTION
172	68	نمایشگر افروید
173	71	رانندگی در طبیعت
		نمای کلی خودرو
		نمای کلی خارجی
		نمای کلی سمت راننده
		فضای داخلی خودرو
		اطلاعات راننده
		مجموعه نشانگرها
		استفاده از مجموعه نشانگرها
		چراغ‌های هشدار و نشانگر
		استفاده و نمایش در سیستم اطلاعات و سرگرمی
		باز کردن و بستن
		مجموعه کلیدهای خودرو
		قفل مرکزی و سیستم بستن
		درب‌ها
		درب صندوق عقب
		شیشه‌ها
		سقف شیشه‌ای
		غریبک فرمان
		تنظیم موقعیت غریبک فرمان
		صندلی‌ها و پشت‌سری‌های صندلی
		صندلی‌های جلو
		صندلی‌های عقب
		پشت‌سری‌های صندلی
		کارکردهای صندلی
		نور
		عناصر عملیاتی
		عملکردهای نور
		چراغ‌های جلو
		سیستم‌های پشتیبانی ترمز
		پارک کردن و تغییر مسیر
182	-	سیستم کروزر کنترل (GRA)
185	-	محدود کننده سرعت
188	-	کروز کنترل تطبیقی (ACC)
195	-	سیستم پایش محیط (Front Assist)
200	-	دستیار حرکت بین خطوط (Lane Assist)
202	-	سیستم دستیار ترافیک
203	-	دستیار اضطراری
204	-	سیستم دستیار تعویض خط (Side Assist) شامل سیستم دستیار خروج از پارک
210	-	پارک کردن
211	-	چراغ‌های نشانگر و هشدار
211	-	کار کردن ترمز الکترونیکی پارک
214	-	سیستم راهنمای پارک
219	-	سیستم دوربین دنده عقب (Rear View)
224	-	سیستم دستیار پارک (Park Assist)
230	-	دید اطراف خودرو (Area View)
234	-	دستیار تریلر (Trailer Assist)
237	-	سیستم‌های پشتیبانی ترمز

- 318 - روغن ترمز
- 319 - باتری خودرو

چرخ‌ها و لاستیک‌ها

- 323 - سیستم پایش لاستیک‌ها
- 329 - اطلاعات مربوط به چرخ‌ها و لاستیک‌ها
- 340 - قالیاق
- 342 - تعویض چرخ
- 346 - کیت پنچرگیری

جایگزین کردن، تعمیرات و تغییرات تجهیزات

- 350 - تجهیزات و قطعات یدکی
- 350 - تعمیرات و تغییرات فنی
- 351 - تعمیرات و اختلالات در سیستم ابربگ
- 351 - اطلاعات ذخیره شده در واحدهای کنترل
- 352 - دستگاه موبایل در خودرو

اطلاعات مصرف‌کننده

- 354 - برچسب‌ها و پلاک‌ها
- اطلاعات در مورد خدمات تماس اضطراری فولکس
- 354 - واگن
- 354 - دریافت امواج رادیو و آنتن
- 355 - محافظت از قطعات
- 355 - اطلاعات تعمیرات فولکس واگن
- 355 - بیانیه انطباق
- 355 - باز یافت خودروهای فرسوده و اسقاط آن‌ها
- اطلاعات برای خودروهای با مجوز N1 (خودروی تجاری سبک)
- 356

داده‌های فنی

- 357 - اطلاعات در مورد داده‌های فنی
- 357 - اطلاعات شناسایی خودرو
- 358 - ابعاد
- 359 - داده‌های فنی - شاسی در حال کار
- 360 - ظرفیت باک سوخت
- 360 - موتورهای بنزینی
- 362 - موتورهای دیزلی

مخفف‌های مورد استفاده

- 365

فهرست کلمات کلیدی

- 366

تجهیزات مفید

- 241 - محل‌های نگهداری وسایل
- 244 - جا لیوانی
- 245 - زیر سیگاری و فنکدک
- 246 - سوکت‌ها

خدمات آنلاین موبایل (Car-Net)

- 249 - هشدارهای استفاده و ایمنی
- 250 - خدمات Car-Net فولکس واگن
- 251 - برنامه‌های کاربردی (Appها)

حمل و نقل

- 252 - نگهداری بار
- 253 - درپوش صندوق عقب
- 253 - کفی صندوق عقب
- 254 - توری جدا کننده
- 255 - تجهیزات صندوق عقب
- 258 - چراغ جاشدنی
- 258 - باربند
- 260 - یدککشی تریلر

سوخت

- 269 - دستورالعمل‌های ایمنی درباره استفاده از سوخت
- 269 - سوخت گیری
- 270 - انواع سوخت
- سیستم کنترل گازهای خروجی برای خودروهای دیزلی (AdBlue®)
- 272 - کنترل موتور و سیستم تصفیه گازهای خروجی از اگزوز
- 275

مراقبت و نگهداری از خودرو

- 278 - نکاتی در خصوص مراقبت و نگهداری از خودرو
- 278 - شستشوی خودرو
- 280 - تمیز کردن و مراقبت و نگهداری قسمت بیرون خودرو
- تمیزکاری و مراقبت و نگهداری از فضای داخلی خودرو
- 282

انجام کارها توسط خودتان

- 285 - جعبه ابزار خودرو
- 286 - تیغه‌های برف‌پاک‌کن
- 288 - عوض کردن لامپ‌ها
- 293 - عوض کردن فیوزها
- 299 - باتری به باتری
- 302 - بکسل کردن یا بکسل شدن

کنترل و بررسی مجدد

- 307 - در محفظه موتور
- 310 - سیالات خودرو و قطعات یدکی
- 310 - مایع شیشه‌شوی
- 311 - روغن موتور
- 315 - مایع خنک‌کننده موتور

در مورد این دفترچه راهنما

- این دفترچه راهنما برای تمامی مدل‌ها و گونه‌های تیگوان معتبر می‌باشد.
- فهرست موضوعی که بر اساس حروف الفبا مرتب شده را می‌توانید در انتهای دفترچه راهنما ببینید.
- فهرست اختصارات اعلام اختصاری و مفاهیم تخصصی را در انتهای دفترچه راهنما توضیح می‌دهد.
- جهت‌ها مانند چپ، راست، جلو و عقب معمولاً اشاره به جهت رانندگی دارند در صورتی که به چیز دیگری تصریح نشده باشد.
- تصاویر به آشنایی با موضوع کمک می‌کنند و باید به عنوان راهنمای کلی در نظر گرفته شوند.
- این دفترچه راهنما برای خودروهای فرمان چپ تهیه شده است. در خودروهای فرمان راست تجهیزات تا حدودی متفاوت با آنچه در تصاویر ارائه شده در متن توضیح داده شده‌اند، هستند - صفحه 40.
- تعاریف کوتاه که با رنگ متفاوت پیش از بعضی از بخش‌های دفترچه راهنما آمده‌اند، عملکرد و مزایای یک سامانه یا تجهیزات را به طور خلاصه بیان می‌کنند. اطلاعات بیشتر در مورد سامانه‌ها و تجهیزات و نیز ویژگی‌ها، شرایط و محدودیت‌های سامانه آنها، در بخش‌های مربوطه گنجانده شده است.
- تغییرات مربوط به فناوری خودرو که ممکن است بعد از زمان تدوین این دفترچه راهنما ایجاد شوند، در ضمیمه موجود در کیف مدارک خودرو، قابل مشاهده می‌باشند.
- همه تجهیزات و مدل‌ها توضیح داده شده‌اند. اینکه آنها تجهیزات اضافه یا گونه‌های یک مدل هستند، در نظر گرفته نشده است. بنابراین تجهیزات توضیح داده شده ممکن است در خودروی شما وجود نداشته باشند و یا فقط در برخی از بازارها در دسترس باشند. برای اطلاع از تجهیزات خودروی خود از مدارک فروش آن استفاده کنید و برای کسب اطلاعات بیشتر در این مورد به نمایندگی فولکس واگن مراجعه کنید.
- تمام مطالب موجود در این دفترچه راهنما صرفاً با اطلاعات موجود در زمان تدوین مطابقت دارد. به واسطه توسعه مستمر خودرو، ممکن است اختلافاتی بین خودرو و اطلاعات موجود در این دفترچه راهنما وجود داشته باشد. بر اساس اطلاعات، تصاویر یا توضیحات مختلف، نمی‌توان هیچگونه ادعایی را مطرح نمود.
- زمانی که قصد فروش یا اجاره دادن خودروی خود را دارید، لطفاً اطمینان حاصل نمایید که کیف کامل مدارک خودرو همواره در خودرو قرار دارد.

محتویات ثابت کیف مدارک خودرو:

- برنامه سرویس خودرو
- دفترچه راهنما

محتویات اضافی کیف مدارک خودرو (اختیاری):

- ضمیمه
- سامانه اطلاعات-سرگرمی
- سایر ضمیمه‌ها



ایمنی

هشدارهای کلی

- ✓ در سفرهای طولانی به طور مرتب حداکثر هر 2 ساعت یک بار توقف کرده و استراحت کنید.
- ✓ حیوانات خانگی را باید با وسایل متناسب با وزن و اندازه آن‌ها در خودرو محکم نگه داشت.

رانندگی در خارج از کشور

در بعضی از کشورها استانداردهای ایمنی ویژه و مقررات مربوط به انتشار گازهای آکروز وجود دارد، که ممکن است خودرو با آن‌ها مطابقت نداشته باشد. فولکس واگن توصیه می‌کند قبل از رانندگی در خارج از کشور به یکی از نمایندگی‌های فولکس واگن مراجعه کرده و در مورد مقررات قانونی و نکات زیر در کشور مقصد اطلاعات کسب نمایید:

- ✓ آیا خودرو باید از لحاظ فنی برای رانندگی در خارج از کشور آماده گردد، مثلاً در مورد چسب زدن یا تغییر تنظیمات چراغ جلو خودرو؟
- ✓ آیا ابزارها، دستگاه‌های تشخیصی و قطعات یدکی لازم برای سرویس و تعمیرات خودرو در دسترس هستند؟
- ✓ آیا در کشور مقصد نمایندگی فولکس واگن در دسترس است؟
- ✓ برای موتورهای بنزینی: آیا بنزین بدون سرب با عدد اکتان کافی در دسترس است؟
- ✓ برای موتورهای دیزلی: آیا سوخت دیزلی با گوگرد پایین در دسترس است؟
- ✓ آیا روغن موتور مناسب و سایر سیالات خودرو با توجه به مشخصات فولکس واگن در کشور مقصد در دسترس است
←صفحه 311؟
- ✓ آیا سیستم ناوبری فابریک سیستم اطلاعات و سرگرمی با داده‌های ناوبری موجود در کشور مقصد کار می‌کند؟
- ✓ آیا لاستیک‌های خاصی برای رانندگی در کشور مقصد لازم هستند؟
- ✓ برای استفاده از جلیقه‌های شب رنگ باید به چه مواردی توجه کنیم؟

کنترل در زمان بترین زدن

تنها زمانی خود شخص می‌تواند روی موتور و در محفظه موتور کار کند که با اقدامات لازم و نیز نکات عام ایمنی آشنا باشد و قطعات مصرفی و سیالات مناسب خودرو و همچنین ابزار مناسب در دسترس باشند ←صفحه 307! در غیر این صورت تمامی تعمیرات را توسط تعمیرگاه مجاز انجام دهید. توجه نمایید که به طور مرتب و در بهترین حالت، در زمان سوخت‌گیری، موارد زیر کنترل شوند:

- ✓ میزان مایع شیشه‌شوی ←صفحه 121
- ✓ میزان روغن موتور ←صفحه 311
- ✓ میزان مایع خنک‌کننده موتور ←صفحه 315
- ✓ میزان روغن ترمز ←صفحه 318
- ✓ فشار باد لاستیک‌ها ←صفحه 323
- ✓ چراغ‌های خودرو ←صفحه 113 که برای ایمنی تردد ضروری است:
 - چراغ‌های راهنما
 - چراغ‌های کوچک، چراغ نور پایین و چراغ نور بالا
 - چراغ‌های عقب

آماده شدن برای رانندگی و ایمنی رانندگی

برای ایمنی خود و همه سرنشینان خودرو و سایر افراد در جاده، به نکات زیر قبل و در حین هر بار رانندگی دقت کنید. ←صفحه 269:

- ✓ عملکرد بی‌عیب و نقص سامانه‌های نوری و چراغ‌های راهنما را بررسی کنید.
- ✓ سیستم پایش باد لاستیک و میزان ذخیره سوخت را کنترل کنید ←صفحه 323، ←صفحه 269.
- ✓ اطمینان حاصل کنید که از همه شیشه‌ها دید خوب و واضحی داشته باشید.
- ✓ نباید جلوی ورود جریان هوا به سمت موتور گرفته شود و موتور نباید با پوشش یا عایقی پوشانده شود ←صفحه 307.
- ✓ اجسام و بارها باید به طور ایمن در محفظه‌های نگهداری اشیاء مانند محفظه داشبورد، داخل صندوق عقب و در صورت لزوم روی سقف محکم شوند ←صفحه 252.
- ✓ پدال‌ها باید بتوانند هر بار آزادانه عمل کنند.
- ✓ کودکانی که در خودرو نشسته‌اند را با وسایل نگهدارنده مناسب قد و وزن آنها به طور ایمن محافظت کنید ←صفحه 24.
- ✓ صندلی جلو، پشت‌سری‌ها و آینه باید متناسب با قد تنظیم شود ←صفحه 6، ←صفحه 123.
- ✓ کفش‌هایی به پا کنید که باعث خوب گرفتن پدال‌ها در هنگام کار کردن با آن‌ها می‌شود.
- ✓ کپوش نباید در جابجایی سمت راننده محدوده پدال را اشغال کند و باید به طور ایمن محکم شود.
- ✓ وضعیت نشستن صحیح را پیش از آغاز به حرکت تعیین نموده و در حین رانندگی آن را حفظ کنید. این مسئله برای تمامی سرنشینان خودرو صدق می‌کند ←صفحه 6.
- ✓ قبل از حرکت کمربند ایمنی را به طور صحیح بسته و در حین حرکت بسته نگه‌دارید. این مسئله برای تمامی سرنشینان خودرو صدق می‌کند ←صفحه 8.
- ✓ فقط به تعداد صندلی‌ها و کمربندهای ایمنی خودرو سرنشین به همراه ببرید.
- ✓ هرگز زمانی که توانایی رانندگی شما تحت تأثیر موادی مانند دارو، الکل یا مواد مخدر قرار گرفته است رانندگی نکنید.
- ✓ هرگز اجازه ندهید مواردی مانند تنظیمات یا آوردن منوها، صحبت کردن با سرنشینان یا تماس تلفنی در رانندگی شما اخلال ایجاد کند.
- ✓ همیشه سرعت و سبک رانندگی خود را با توجه به شرایط دید، وضعیت آب و هوا، شرایط اتوبان، و وضعیت ترافیکی تنظیم کنید.
- ✓ قوانین راهنمایی رانندگی و سرعت مجاز را رعایت کنید.

- چراغ‌های ترمز
- چراغ هشکن عقب
- چراغ‌های پلاک

خطر

به نکات ایمنی مهم در خصوص کیسه هوا جلوی سرنشین کنار راننده توجه فرمایید - صفحه 25، اصول اساسی برای نصب و استفاده از صندلی‌های کودک.

هشدار

رانندگی تحت تأثیر الکل، مواد مخدر، داروها و داروهای بی‌هوشی می‌تواند منجر به تصادفات جدی و جراحات مرگبار شود.

- الکل، مواد مخدر، داروها و داروی بی‌هوشی می‌توانند به طور چشمگیری قدرت ادراک، زمان‌های واکنش و ایمنی رانندگی را مختل کنند و در نتیجه باعث از دست رفتن کنترل خودرو شوند.

هشدار

همیشه قوانین راهنمایی رانندگی و حد سرعت مجاز بروز شده را رعایت کنید و با دوراندیشی رانندگی کنید. ارزیابی صحیح وضعیت رانندگی، تفاوت بین سلامت به مقصد رسیدن و بروز یک تصادف با جراحات جدی است.

تذکر

شرکت فولکس واگن در قبال خسارات ناشی از پایین بودن استاندارد سوخت، ناکافی بودن سرویس یا کمبود قطعات یدکی اصل، پاسخگو نمی‌باشد.

تذکر

به اطلاعات و تذکرات مربوط به خودروهایی با مجوز N1 توجه کنید - صفحه 356، اطلاعات برای خودروهای با مجوز N1 (خودروی تجاری سبک).



سرویس مرتب خودرو نه تنها باعث حفاظت از خودرو می‌شود بلکه به عملکرد ایمن در جاده و کارکرد درست آن کمک می‌کند. بنابراین سرویس‌ها را بر اساس برنامه سرویس انجام دهید. در شرایط کاری سخت، انجام بعضی سرویس‌ها قبل از موعد سرویس بعدی ضروری می‌باشد. شرایط سخت به عنوان مثال شامل بارها "توقف کردن و دوباره راه افتادن" یا رانندگی کردن در مناطقی با میزان بالای گرد و غبار می‌باشد. اطلاعات بیشتر در نمایندگی‌های فولکس واگن یا در تعمیرگاه‌های مجاز قابل دریافت است.

وضعیت نشستن**مقدمه در باره موضوع****تعداد صندلی‌ها**

خودرو در مجموع دارای 5 صندلی است: 2 صندلی در جلو و 3 صندلی در عقب. هر صندلی به یک کمربند ایمنی مجهز شده است.

هشدار

وضعیت نشستن نادرست در خودرو می‌تواند در زمان تغییر ناگهانی مسیر یا ترمز ناگهانی، ضربه شدید یا تصادف و یا باز شدن کیسه‌های هوا، خطر جراحات جدی یا مرگبار را افزایش می‌دهد.

- همیشه باید قبل از آغاز به حرکت تمامی سرنشینان خودرو در وضعیت صحیح نشستن قرار گیرند و در حین رانندگی آن وضعیت را حفظ نمایند. این امر برای استفاده از کمربند ایمنی هم صادق است.
- هرگز تعداد نفراتی بیشتر از تعداد صندلی‌ها و کمربندهای ایمنی خودرو همراه نبرید.
- همیشه کودکان را با وسایل نگهدارنده مجاز و مناسب با توجه به قد و وزن‌شان در خودرو محکم نگه دارید - صفحه 24، حمل این کودکان و - صفحه 16، سامانه کیسه هوا.
- در حین رانندگی همواره پاهای خود را در جایابی نگه دارید. به عنوان مثال هرگز پاها را روی صندلی یا روی صفحه داشبورد و یا خارج از شیشه خودرو قرار ندهید. در غیر این صورت ممکن است کیسه‌های هوا و کمربندهای ایمنی نه تنها تأثیر حفاظتی نداشته باشند، بلکه خطر مجروح شدن در تصادف را افزایش دهند.

خطرات ناشی از وضعیت نشستن نادرست

قسمت ابتدای این فصل در صفحه 6 را مورد توجه قرار دهید.

زمانی که کمربند ایمنی بسته نشود و یا صحیح بسته نشود، خطر جراحات جدی یا مرگبار افزایش می‌یابد. کمربند ایمنی تنها زمانی که تسمه کمربند به صورت صحیح بسته شود، اثر حفاظتی مطلوب خود را دارد. وضعیت نشستن نادرست به طرز قابل توجهی اثر حفاظتی کمربند ایمنی را مختل می‌کند. در نتیجه این مسئله می‌تواند جراحات جدی یا مرگباری در پی داشته باشد. به خصوص زمانی که کیسه هوای آزاد شده به یکی از سرنشینان خودرو برخورد نماید، که وضعیت نشستن نادرستی داشته است، خطر جراحات جدی و یا مرگبار افزایش می‌یابد. راننده نسبت به همه سرنشینان به خصوص کودکانی که در خودرو هستند مسئولیت دارد.

موارد ذکر شده در پایین شامل مثال‌هایی است که نشان می‌دهد کدام وضعیت‌های نشستن می‌تواند برای همه سرنشینان خطرناک باشد.

وضعیت نشستن صحیح

قسمت ۸ ابتدای این فصل در صفحه 6 را مورد توجه قرار دهید.

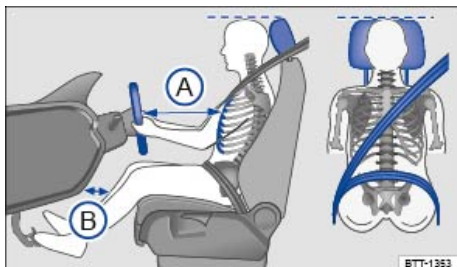

تصویر 1 فاصله مناسب راننده تا غربلیک فرمان، بستن صحیح کمربند ایمنی و تنظیم درست پشتسری صندلی.

در ادامه وضعیت نشستن صحیح برای راننده و سایر سرنشینان آورده شده است.

افرادی که به دلیل شرایط جسمانی نمی‌توانند در وضعیت نشستن صحیح قرار گیرند، باید از یک تعمیرگاه مجاز درباره امکان نصب تجهیزات خاص اطلاع کسب کنند. فقط در وضعیت نشستن صحیح، می‌توان به اثر حفاظتی مطلوب کمربند ایمنی و کیسه‌های هوا دست یافت. شرکت فولکس واگن در این مورد، نمایندگی‌های فولکس واگن را پیشنهاد می‌کند.

شرکت فولکس واگن جهت ایمنی شما و جلوگیری از آسیب‌دیدگی در زمان ترمز ناگهانی یا تصادفات، این وضعیت‌های نشستن را پیشنهاد می‌کند:

موارد زیر برای تمامی سرنشینان خودرو صادق هستند:

– پشتسری‌های صندلی را طوری تنظیم کنید که قسمت بالایی پشتسری صندلی تا حد ممکن با قسمت بالایی سر در یک خط باشد و از سطح چشم‌ها پایین‌تر قرار نگیرد. همیشه تا جایی که امکان دارد پس‌سر را به پشتسری صندلی نزدیک کنید
– تصویر 1.

– برای افراد کوتاه قد، پشتسری صندلی را تا حد ممکن به طرف پایین فشار دهید، حتی در صورتی که سر آنها پایین‌تر از پشتسری صندلی قرار گیرد.

– برای افراد بلند قد، پشتسری صندلی را تا حد ممکن به سمت بالا بکشید.

– در هنگام رانندگی هر دو پا را در محفظه جابجایی قرار دهید.

– کمربند ایمنی را به درستی تنظیم کرده و ببندید – صفحه 8.

علاوه بر این، برای راننده این موارد نیز صادق است:

– برای خودروهایی با پشتسری قابل تنظیم در جهت جلو و عقب، پشتسری را تا حد امکان به پس‌سر نزدیک کنید.

– پشتی صندلی را در وضعیت عمودی قرار دهید تا جایی که کمر کاملاً مماس با پشتی صندلی قرار گیرد.

زمانی که خودرو در حال حرکت است:

- هرگز در خودرو نایستید.
- هرگز روی صندلی‌ها نایستید.
- هرگز روی صندلی‌ها زانو نزنید.
- هرگز پشتی صندلی را زیاد به عقب خم نکنید.
- هرگز به صفحه داشبورد خودرو تکیه ندهید.
- هرگز روی صندلی‌های عقب خودرو دراز نکشید.
- هرگز فقط روی لبه جلوی صندلی ننشینید.
- هرگز متمایل به یک سمت روی صندلی ننشینید.
- هرگز سر و بدن خود را از شیشه‌های خودرو بیرون نبرید.
- هرگز پاها را از شیشه‌ها بیرون نبرید.
- هرگز پاها را روی صفحه داشبورد قرار ندهید.
- هرگز پاها را روی صندلی یا پشتی صندلی قرار ندهید.
- هرگز در جابجایی ننشینید.
- هرگز روی دسته صندلی‌ها ننشینید.
- هرگز بدون بستن کمربند ایمنی روی صندلی ننشینید.
- هرگز در صندوق عقب ننشینید.

⚠ هشدار

هرگونه وضعیت نادرست نشستن در خودرو در صورت تصادف، تغییر ناگهانی مسیر یا ترمز ناگهانی خطر جراحات جدی یا مرگبار را افزایش می‌دهد.

- در تمام مدت حرکت، تمامی سرنشینان خودرو باید همیشه در وضعیت صحیح نشستن قرار گیرند و به صورت صحیح کمربند ایمنی را بسته نگاه دارند.
- وضعیت نشستن نادرست، نیستن کمربند ایمنی با قرار گرفتن در فاصله کم از کیسه‌های هوا، سرنشینان خودرو را در معرض خطرات جانی و جراحات مرگبار قرار می‌دهد، به خصوص زمانی که کیسه‌های هوا باز شده و به سرنشینی که وضعیت نشستن نادرست دارد برخورد می‌کنند.

- غربلیک فرمان را طوری تنظیم کنید که فاصله بین فرمان و جناق سینه حداقل 25 سانتی‌متر باشد (A) و لبه بیرونی غربلیک فرمان با دو دست و بازوهای کمی خم شده از طرفین محکم گرفته شود ← صفحه 102.
 - غربلیک فرمان تنظیم شده همیشه باید در جهت قفسه سینه و نه در جهت صورت تنظیم شود.
 - صندلی راننده را در جهت طولی طوری تنظیم کنید که بتوان پدال‌ها را با پاهای کمی خم شده تا ته فشار داد و فاصله تا صفحه داشبورد در ناحیه زانوها حداقل 10 سانتی‌متر در نظر گرفته شود (B).
 - ارتفاع صندلی راننده باید به صورتی تنظیم شود که بالاترین بخش غربلیک فرمان قابل دسترسی باشد.
 - همواره هر دو پا را به منظور حفظ کنترل خودرو در جایابی قرار دهید.
- علاوه بر این برای سرنشین کنار راننده این موارد صادق است:**
- برای خودروهایی با پشت‌سری قابل تنظیم در جهت جلو و عقب، پشت‌سری را تا حد امکان به پس سر نزدیک کنید.
 - پشتی صندلی را در وضعیت عمودی قرار دهید تا جایی که کمر کاملاً ماساژ با پشتی صندلی قرار گیرد.
 - صندلی سرنشین کنار راننده را تا جایی که امکان دارد به عقب فشار دهید تا در موقع باز شدن کیسه هوا از اثر حفاظتی کامل آنها بهره‌مند شوید.

کمربندهای ایمنی

مقدمه در باره موضوع

مرتب وضعیت همه کمربندهای ایمنی را بررسی کنید. با آسیب وارد شدن به بافت کمر بند، اتصالات کمر بند، فرقره جمع‌کننده کمر بند یا بخش قفل مربوط به هر کدام از کمربندهای ایمنی، بلافاصله آنها را توسط یک تعمیرگاه مجاز عوض کنید ←
تعمیرگاه مجاز باید از قطعات جایگزین مناسب و درست، متناسب با خودرو، تجهیزات و سال ساخت مدل آن استفاده کند. شرکت فولکس واگن در این مورد، نمایندگی‌های فولکس واگن را پیشنهاد می‌کند.

هشدار

- ن بستن کمر بند ایمنی و یا بستن آن به شیوه نادرست می‌تواند خطرات جدی یا مرگبار را افزایش دهد. تنها زمانی حد مطلوب اثر حفاظتی کمر بند ایمنی قابل دستیابی است که کمر بند ایمنی بسته شود و به درستی مورد استفاده قرار گیرد.
- کمربندهای ایمنی مؤثرترین وسیله در جهت کاهش خطرات ناشی از آسیب‌های شدید و مرگبار در جریان تصادفات هستند. زمانی که خودرو را به حرکت در می‌آورید، برای حفاظت از راننده و تمامی سرنشینان، کمربندهای ایمنی باید همواره به صورت صحیح بسته شده باشند.

- هر بار قبل از حرکت، هر سرنشین خودرو باید در وضعیت نشستن صحیح قرار گیرد، کمر بند ایمنی مربوط به صندلی خود را به صورت صحیح بسته و آن را در حین رانندگی بسته نگاه دارد. این مسئله برای تمامی سرنشینان خودرو و همچنین در خیابان‌های شهری صادق می‌باشد.
- در حین رانندگی، کودکان باید با وسایل نگهدارنده متناسب با قد و وزن آنها و همچنین کمربندهای ایمنی که درست بسته شده‌اند در خودرو محکم بسته شوند ← صفحه 24.
- تنها در صورتی که تمامی سرنشینان خودرو کمر بند ایمنی خود را به صورت صحیح بسته باشند، شروع به حرکت کنید.
- زبانه قفل کمر بند را همیشه در قفل مربوط به کمر بند ایمنی همان صندلی قرار دهید و مطمئن شوید که به صورت کامل جا افتاده است. استفاده از قفل کمر بند ایمنی که مربوط به همان صندلی نیست اثر حفاظتی آن را کم کرده و می‌تواند باعث بروز جراحات جدی شود.
- هرگز اجازه ندهید اجسام خارجی یا مایعات وارد چفت قفل کمربندهای ایمنی شوند. در آن صورت عملکرد قفل کمر بند و کمر بند ایمنی مختل می‌شود.
- هرگز در حین رانندگی کمر بند ایمنی را باز نکنید.
- همیشه تنها یک نفر را با کمر بند ایمنی ببندید.
- هرگز کودکان و یا نوزادان را در حین حرکت بر روی پای خود نشانید و با هم کمر بند ایمنی را نبندید.
- هرگز با لباس‌های کلفت و یا گشاد به عنوان مثال پالتو روی کت رانندگی نکنید زیرا از این طریق وضعیت و عملکرد کمر بند ایمنی مختل می‌شود.

هشدار

- کمربندهای ایمنی آسیب‌دیده خطرات بزرگی را به دنبال دارد و ممکن است منجر به جراحات جدی یا مرگباری شود.
- هرگز با گیر انداختن کمر بند ایمنی بین درب‌ها یا اجزای مکانیکی صندلی به آن آسیب نزنید.
- در صورتی که بافت کمر بند ایمنی یا سایر قسمت‌های آن آسیب دیده باشد، ممکن است در جریان ترمزهای ناگهانی یا تصادفات پاره شود.
- کمربندهای ایمنی آسیب دیده را در اسرع وقت با کمر بند ایمنی جدیدی که توسط شرکت فولکس واگن برای خودرو شما معتبر شناخته شده‌اند، جایگزین کنید. کمربندهای ایمنی که در جریان یک تصادف مورد استفاده قرار گرفته و در نتیجه کشیده شده‌اند باید توسط یک تعمیرگاه مجاز عوض شوند. حتی زمانی که هیچ آسیب مشهودی وارد نشده باشد ممکن است تعویض کمر بند ضروری باشد. علاوه بر آن باید استحکام کمر بند ایمنی نیز بررسی شود.
- هرگز خودتان برای تعمیر، تغییر و یا پیاده‌سازی کمر بند ایمنی اقدام نکنید. تمامی تعمیرات روی کمر بند ایمنی، فرقره جمع‌کننده و یا قفل کمر بند فقط باید توسط تعمیرگاه مجاز انجام شود.

چراغ هشدار

قسمت ۳ ابتدای این فصل در صفحه 8 را مورد توجه قرار دهید.



تصویر 2 در مجموعه نشانگرها: چراغ هشدار.



تصویر 3 در نمایشگر مجموعه نشانگرها: نمایش وضعیت کمربند ایمنی برای صندلی‌های عقب.

زمانی که کمربندهای ایمنی در هنگام شروع رانندگی و در سرعتی بالاتر از حدود 25 کیلومتر در ساعت (15 مایل در ساعت) بسته نشده باشند یا وقتی که کمربندهای ایمنی در حین رانندگی باز شوند، سیگنال صوتی برای چند ثانیه به صدا در می‌آید. به علاوه، چراغ هشدار چشمک می‌زند. ← تصویر 2.

چراغ هشدار فقط تنها زمانی که راننده و سرنشین کنار راننده در زمان باز بودن سوییچ کمربند ایمنی را بسته باشند، خاموش می‌شود.

نمایش وضعیت کمربند ایمنی برای صندلی‌های عقب

نمایش وضعیت کمربند ایمنی ← تصویر 3 در زمان باز کردن سوییچ، در نمایشگر مجموعه نشانگرها به راننده نشان می‌دهد که آیا سرنشین احتمالی روی صندلی‌های عقب، کمربندهای ایمنی خود را بسته‌اند یا نه. علامت فقط نشان می‌دهد که سرنشین روی این صندلی "کمربند ایمنی‌اش" را بسته است، علامت فقط نشان می‌دهد که کمربند ایمنی بسته نشده است.

وقتی که یک کمربند ایمنی روی صندلی عقب، بسته یا باز شود، به دنبال آن وضعیت کمربند ایمنی حدود 30 ثانیه نمایش داده می‌شود. با فشار دادن دکمه (00) در مجموعه نشانگرها می‌توان وضعیت کمربند را پنهان کرد.

وقتی که در حین رانندگی، یک کمربند ایمنی روی صندلی عقب باز شود، نمایش وضعیت کمربند ایمنی برای حداکثر 30 ثانیه چشمک می‌زند. علاوه بر آن در سرعتی بالاتر از حدود 25 کیلومتر در ساعت (15 مایل در ساعت) یک سیگنال صوتی نیز به صدا در می‌آید.

هشدار

نیستن کمربند ایمنی و یا بستن آن به شیوه نادرست می‌تواند خطر جراحات جدی یا مرگبار را افزایش دهد. تنها زمانی حد مطلوب اثر حفاظتی کمربند ایمنی قابل دستیابی است که کمربند ایمنی بسته شود و به درستی مورد استفاده قرار گیرد.

تصادفات از سمت جلو و قوانین فیزیک

قسمت ۴ ابتدای این فصل در صفحه 8 را مورد توجه قرار دهید.

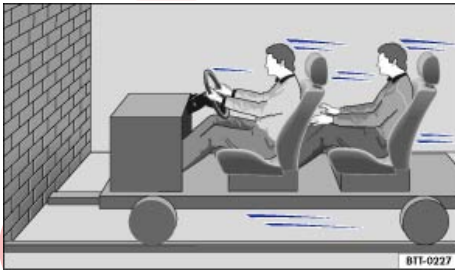

تصویر 4 خودرو با سرنشینان بدون کمربند ایمنی به سمت دیوار حرکت می‌کند.

روشن می‌شود یا چشمک می‌زند	دلایل احتمالی/راه‌حل
	کمربند ایمنی بسته نشده راننده. بستن کمربند ایمنی.
	کمربند ایمنی بسته نشده سرنشین کنار راننده در صورتی که صندلی این سرنشین اشغال است. بستن کمربند ایمنی.
	اشیاء روی صندلی سرنشین کنار راننده قرار گرفته‌اند. اشیاء را از روی صندلی سرنشین کنار راننده برداشته و در جای امن قرار دهید.
	کمربند ایمنی بسته نشده یکی از سرنشینان صندلی‌های عقب خودرو. بستن کمربند ایمنی.
	کمربند ایمنی بسته شده یکی از سرنشینان صندلی‌های عقب خودرو.

در زمان باز کردن سوییچ، بعضی چراغ‌های هشدار و نشانگر به منظور آزمایش کارکرد خودرو، به مدت کوتاهی روشن می‌شوند. چراغ‌ها پس از چند ثانیه خاموش می‌شوند.

اتفاقی که در صورت نبستن کمربند ایمنی برای سرنشینان خودرو روی می‌دهد

قسمت ▲ ابتدای این فصل در صفحه 8 را مورد توجه قرار دهید.



تصویر 6 راننده بدون کمربند ایمنی به سمت جلو پرتاب می‌شود.

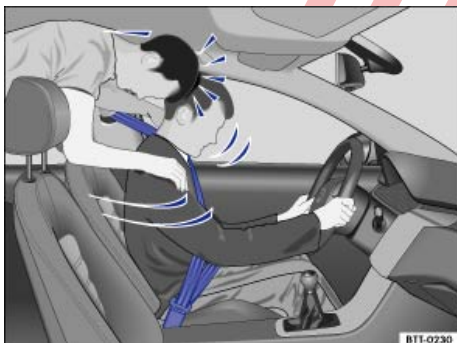

تصویر 7 سر نشین صندلی عقب بدون کمربند، به سمت جلو و روی راننده‌ای که کمربند بسته است، پرتاب می‌شود.

اکثر مردم تصور می‌کنند که در جریان یک تصادف سبک، می‌توان با استفاده از دست‌ها از بدن خود محافظت نمود. این مسئله اشتباه است!

حتی در برخوردهایی با سرعت پایین، نیروهای وارد شده به بدن، به حدی زیاد هستند که نمی‌توان بدن را با دست‌ها و بازوها محافظت نمود. در تصادفات از جلو، سرنشینان خودرو که کمربند ایمنی نبسته‌اند به سمت جلو پرتاب می‌شوند و بدون هیچ‌گونه کنترلی به قطعات موجود در فضای داخلی خودرو مانند غربیلک فرمان، صفحه داشبورد یا شیشه جلو برخورد می‌کنند. ← تصویر 6.

سامانه کیسه هوای خودرو جایگزینی برای کمربند ایمنی نیست. وقتی کیسه‌های هوا باز می‌شوند، فقط محافظت بیشتری ایجاد می‌کنند. کیسه‌های هوا در تمام انواع تصادفات باز نمی‌شوند. حتی اگر خودرو به سامانه کیسه هوا مجهز باشد، باید همه سرنشینان خودرو از جمله راننده کمربند ایمنی خود را ببندند و آن را در



تصویر 5 خودرو با سرنشینانی بدون کمربند ایمنی به دیوار برخورد می‌کند.

اصل فیزیکی درباره تصادف از سمت جلو را به راحتی می‌توان توضیح داد. تا زمانی که خودرو در حرکت است ← تصویر 4، هم خودرو و هم سرنشینان خودرو دارای انرژی حرکتی هستند که "انرژی جنبشی" نامیده می‌شود.

هر چقدر سرعت و وزن خودرو بیشتر باشد، در صورت بروز تصادف انرژی بیشتری آزاد می‌شود.

البته سرعت خودرو، فاکتور مهمتری است. به عنوان مثال زمانی که سرعت از حدود 25 کیلومتر در ساعت (15 مایل در ساعت) به حدود 50 کیلومتر در ساعت (31 مایل در ساعت) افزایش می‌یابد، انرژی جنبشی چهار برابر می‌شود!

میزان "انرژی جنبشی" کاملاً به سرعت خودرو، وزن خودرو و سرنشینان خودرو وابسته است. با افزایش سرعت و افزایش وزن خودرو، در صورت بروز تصادف، انرژی بیشتری آزاد می‌شود.

سرنشینان خودرو که کمربند ایمنی خود را نبسته‌اند، به خودرو "متصل" نیستند. در نتیجه، در صورت بروز تصادفی از جلو، سرنشینان خودرو با همان سرعتی که خودرو قبل از برخورد داشته است، به حرکت خود ادامه می‌دهند تا زمانی که متوقف شوند! در مثال ما چون سرنشینان خودرو کمربند ایمنی را نبسته‌اند، در صورت بروز تصادف شدید، تمام انرژی حرکتی سرنشینان خودرو از طریق برخورد به دیوار آزاد می‌شود. ← تصویر 5.

در تصادفی با سرعت حدود 30 کیلومتر در ساعت (19 مایل در ساعت) تا حدود 50 کیلومتر در ساعت (31 مایل در ساعت) می‌تواند به سادگی، نیرویی بیش از یک تن (1000 کیلوگرم) به بدن وارد شود. نیروهای وارد شده بر بدن حتی در سرعت‌های بالاتر بیشتر هم می‌شود.

این مثال نه تنها درباره تصادفات از جلو صدق می‌کند، بلکه برای همه انواع تصادفات و برخوردها نیز صادق است.

هنگام رانندگی به صورت صحیح بسته نگه دارند. این مسئله خطر جراحات جدی یا مرگبار را در جریان یک تصادف بدون در نظر گرفتن اینکه آیا کبسه هوایی برای صندلی وجود دارد یا نه، کاهش می‌دهد.

کیسه هوا تنها یک بار باز می‌شود. برای دستیابی به بهترین تأثیر حفاظتی ممکن باید همیشه کمربندهای ایمنی به صورت صحیح بسته شوند تا بتوان در جریان تصادفاتی که در آنکیسه هوا باز نمی‌شود، ایمن ماند. سرنشینان خودرو که کمربند ایمنی خود را نبسته‌اند ممکن است از خودرو به بیرون پرتاب شوند و در نتیجه دچار جراحات جدی‌تر یا مرگباری شوند.

برای سرنشینان صندلی عقب خودرو هم بسیار مهم است که کمربند ایمنی خود را صحیح ببندند چون ممکن است در جریان تصادف بدون کنترل از یک سمت خودرو به سوی دیگر پرتاب شوند. سرنشینان عقب خودرو که کمربند ایمنی خود را نبسته‌اند هم برای خود، هم برای راننده و هم برای سایر سرنشینان خودرو ایجاد خطر می‌کنند ← تصویر 7.

حفاظت توسط کمربندهای ایمنی

📄 قسمت 8 ابتدای این فصل در صفحه 8 را مورد توجه قرار دهید.



تصویر 8 راننده‌ای که کمربند ایمنی خود را به صورت صحیح بسته است در ترمز ناگهانی، توسط کمربند ایمنی نگه داشته می‌شود.

کمربندهای ایمنی که درست بسته شده‌اند می‌توانند تفاوت‌های بزرگی ایجاد کنند. کمربندهای ایمنی درست بسته شده سرنشینان خودرو را در وضعیت نشستن صحیح، روی صندلی نگه می‌دارند و به میزان قابل توجهی انرژی جنبشی را در جریان تصادف کاهش می‌دهند. کمربند ایمنی همچنین مانع از حرکات غیرارادی می‌شود که ممکن است جراحات جدی ایجاد کنند. علاوه بر این، بستن صحیح کمربند ایمنی خطر پرتاب شدن به بیرون از خودرو را کاهش می‌دهد ← تصویر 8.

سرنشینانی که کمربند ایمنی خود را به صورت صحیح می‌بندند از قابلیت کمربند ایمنی در کاهش انرژی جنبشی بهره‌مند می‌شوند. همچنین ساختار جلویی خودرو و امکانات ایمنی غیرفعال خودرو

مثل سیستم ایربگ کاهش انرژی حرکتی را تضمین می‌کنند. انرژی تولید شده کاهش می‌یابد و در نتیجه خطر بروز آسیب را کاهش می‌دهد.

این مثال‌ها، تصادفات از جلو را توضیح می‌دهند. مسلماً کمربندهای ایمنی که به صورت صحیح بسته شده باشند، در سایر انواع تصادفات خطر بروز آسیب‌ها را به وضوح کاهش می‌دهند. بنابراین باید هر بار قبل از حرکت، کمربند ایمنی بسته شود حتی زمانی که "فقط تا سر کوچک" رانندگی می‌کنیم. دقت کنید که تمام سرنشینان خودرو به درستی کمربند ایمنی خود را بسته باشند.

آمارهای تصادفات نشان می‌دهند که بستن صحیح کمربند ایمنی خطر صدمات را به وضوح کاهش داده و شانس زنده ماندن را در یک تصادف جدی افزایش می‌دهد. افزون بر این کمربند ایمنی که صحیح بسته شده باشد اثر حفاظتی کبسه‌های هوای باز شده را در زمان وقوع تصادف افزایش می‌دهد. به همین دلیل در بیشتر کشورها استفاده از کمربند ایمنی به صورت قانونی مقرر شده است. ▶

با وجود اینکه خودرو مجهز به کیسه هوا است، کمربندهای ایمنی باید بسته شوند. به عنوان مثال ایربگ‌های جلو فقط در بعضی از تصادفات از سمت جلو باز می‌شوند. در برخوردهای خفیف از جلو و کنار و نیز در برخوردهای از عقب، واژگون شدن و تصادفاتی که از حد باز شدن کیسه هوا در واحد کنترل تجاوز نکرده باشند، کیسه‌های هوای جلو باز نمی‌شوند.

بنابراین همیشه کمربند ایمنی را ببندید و دقت کنید که همه سرنشینان خودرو کمربند ایمنی خود را صحیح بسته باشند! ▶

فهرست بازیمنی "استفاده از کمربندهای ایمنی"

📄 قسمت 8 ابتدای این فصل در صفحه 8 را مورد توجه قرار دهید.

فهرست بازیمنی

استفاده از کمربند ایمنی ← ⚠️:

- ✓ مرتب وضعیت همه کمربندهای ایمنی را بررسی کنید.
- ✓ کمربندهای ایمنی را تمیز نگه دارید.
- ✓ اجسام خارجی و مایعات را همیشه از تسمه کمربند، زبانه قفل و چفت قفل کمربند دور نگه دارید.
- ✓ به کمربند ایمنی و زبانه قفل کمربند، مثلاً در موقع بستن درب، آسیب نزنید.
- ✓ هرگز کمربند ایمنی و عناصر محکم‌کننده کمربند را جدا نکنید، تغییر ندهید، یا تعمیر نکنید.
- ✓ هر بار قبل از حرکت کمربند ایمنی را به صورت صحیح بسته و در تمام مدت حرکت بسته نگه دارید.

کمربند ایمنی پیچ خورده

اگر بیرون آوردن کمربند ایمنی از غلاف کمربند سخت باشد، ممکن است کمربند در هنگام برگشت سریع در پوشش کناری پیچ خورده باشد: ▶

- کمربند ایمنی را با گرفتن زبانه قفل آن به آرامی و با احتیاط تا انتها بیرون بکشید.
- پیچ‌خوردگی کمربند را باز کنید و کمربند را با دست به آرامی جمع نمایید.

کمربند ایمنی را حتی اگر توانایی باز کردن پیچ‌خوردگی آن را ندارید، ببندید. در هر صورت، پیچ‌خوردگی در کمربند نباید در جایی از آن باشد که در تماس مستقیم با بدن است! پیچ‌خوردگی کمربند باید در اسرع وقت توسط تعمیرگاه مجاز رفع شود.

هشدار

- استفاده نادرست از کمربند ایمنی خطر بروز آسیب‌های جدی و یا مرگبار را افزایش می‌دهد.
- مرتب وضعیت کمربند ایمنی و سایر قطعات وابسته به آن را بررسی کنید که بدون نقص باشد.
 - کمربند ایمنی را همیشه تمیز نگه دارید.
 - مانع از گیر کردن، آسیب دیدن و یا ساییده شدن تسمه کمربند به قسمت‌های تیز شود.
 - همیشه اجسام خارجی و مایعات را از قفل کمربند و چفت زبانه قفل کمربند ایمنی دور نگه دارید.

بستن یا باز کردن کمربندهای ایمنی

قسمت هشدار ابتدای این فصل در صفحه 8 را مورد توجه قرار دهید.

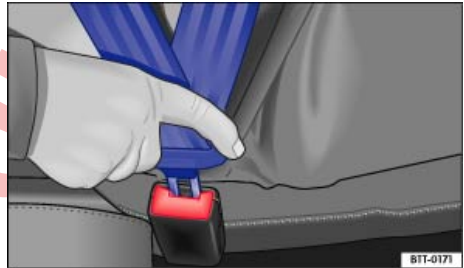

تصویر 9 زبانه قفل کمربند ایمنی را در قفل کمربند قرار دهید.



تصویر 10 زبانه قفل کمربند ایمنی را از قفل کمربند بیرون بیاورید.

کمربندهای ایمنی صحیح بسته شده در ترمز ناگهانی یا تصادف، سرنشینان خودرو را به منظور ایجاد حداکثر ایمنی در وضعیت صحیح نگه می‌دارند. ▶

بستن کمربند ایمنی

هر بار قبل از حرکت کمربند ایمنی را ببندید.

- صندلی‌های جلو و پشت‌سری‌ها را درست تنظیم کنید - صفحه 6.

- پشتی صندلی عقب را در حالت عمودی تنظیم کنید. ▶
- تسمه کمربند را از طرف زبانه قفل کمربند گرفته به صورت یکنواخت از روی سینه و لگن بکشید. هنگام بستن کمربند، تسمه آن را نیچاپاید. ▶
- زبانه قفل را محکم در قفل کمربند مربوط به همان صندلی قرار دهید. - تصویر 9.
- کمربند را بکشید و ببینید آیا زبانه قفل کمربند محکم در قفل کمربند جا افتاده است.

باز کردن کمربند ایمنی

کمربند ایمنی را تنها زمانی که خودرو توقف کرده است، باز کنید. ▶

- دکمه قرمز روی قفل کمربند را فشار دهید. - تصویر 10.
- زبانه قفل کمربند بیرون می‌پرد.
- کمربند را با دست به عقب رها کنید، تا تسمه کمربند راحت‌تر جمع شود، کمربند ایمنی پیچ نخورد و به پوشش خودرو هم آسیب وارد نشود.

کمربند ایمنی با قابلیت برگشت‌ناپذیری

در صورتی که تسمه کمربند، به بیرون کشیده شده باشد و در هنگام جمع کردن کمربند ایمنی یک صدای "تق" شنیده شود، نشان می‌دهد کمربند قابلیت ماندن در حالت باز شده را دارد. قابلیت برگشت‌ناپذیری کمربندهای ایمنی باید تنها برای محکم کردن برخی سامانه‌های نگهدارنده کودک مورد استفاده قرار گیرند. - صفحه 24، حل این‌گونه. وقتی سرنشین خودرو کمربند ایمنی خود را می‌بندد، قابلیت برگشت‌ناپذیری کمربند ایمنی باید غیرفعال گردد.

هشدار

قرار دادن کمربند ایمنی به صورت اشتباه بر روی بدن می‌تواند منجر به آسیب‌های جدی یا مرگبار در جریان یک تصادف شود.

- تنها زمانی حد مطلوب اثر حفاظتی کمربند ایمنی قابل دستیابی است که پشتی صندلی در حالت عمودی قرار گرفته باشد و کمربند ایمنی متناسب با قد به درستی بسته شده باشد.
- باز کردن کمربند ایمنی حین حرکت ممکن است در جریان تصادف یا ترمز ناگهانی منجر به آسیب‌های جدی یا مرگبار شود!

طرز بستن کمربند ایمنی

قسمت 6 ابتدای این فصل در صفحه 8 را مورد توجه قرار دهید.

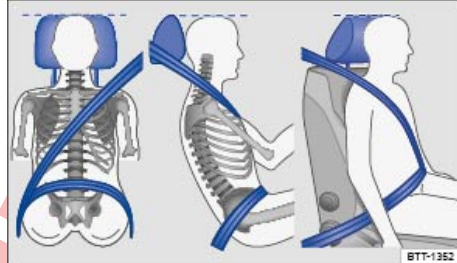

تصویر 11 قرار دادن صحیح کمربند ایمنی بر روی بدن و تنظیم درست پشت‌سری.



تصویر 12 قرار دادن صحیح کمربند ایمنی برای زنان باردار.

تنها در صورت بستن صحیح، کمربند ایمنی در جریان تصادف حد مطلوب حفاظت را ارائه می‌دهد و خطر آسیب‌های جدی یا مرگبار را کاهش می‌دهد. علاوه بر این بستن صحیح کمربند ایمنی، سرنشینان خودرو را در وضعیتی قرار می‌دهد که کیسه هوای باز شده حداکثر حفاظت را می‌تواند تأمین کند. بنابراین همیشه کمربند ایمنی را بسته نگه دارید و به بسته شدن صحیح کمربند دقت کنید. تصویر 11.

وضعیت نشستن نادرست می‌تواند منجر به جراحات جدی یا مرگباری شود. صفحه 6، وضعیت نشستن.

طرز بستن صحیح کمربند

بخش شانه‌ای کمربندهای ایمنی همیشه باید از قسمت وسط شانه عبور کند، هرگز کمربند را از روی گردن، زیر یا روی بازو و پشت کمر رد نکنید.

قسمت پهلویی کمربند ایمنی باید همیشه از جلو لگن عبور کند، هرگز کمربند را از روی شکم رد نکنید.

همیشه کمربند ایمنی را صاف و محکم روی بدن قرار دهید. تسمه کمربند را در صورت لزوم سفت کنید.

برای زنان باردار کمربند ایمنی باید به طور بکتواخت روی سینه و تا حد امکان پایین روی لگن به صورت کاملاً صاف قرار گیرد، به طوری که هیچ فشاری به زیر شکم وارد نشود و این مسئله برای تمام دوران بارداری صادق است. تصویر 12.

بستن صحیح کمربند متناسب با قد

وضع کمربند بر روی بدن را می‌توان با تجهیزات زیر تنظیم کرد:

– تنظیم کننده ارتفاع کمربند برای صندلی‌های جلو. صفحه 14.

– صندلی‌های جلو با قابلیت تنظیم ارتفاع. صفحه 6.

هشدار

نادرست بستن کمربند ایمنی ممکن است در صورت تصادف یا ترمز ناگهانی و تغییر مسیر ناگهانی باعث بروز آسیب‌های جدی شود.

• تنها زمانی حد مطلوب اثر حفاظتی کمربند ایمنی قابل دستیابی است که پشتی صندلی در حالت عمودی قرار گرفته باشد و کمربند ایمنی به درستی بسته شده باشد.

• کمربند ایمنی شل یا کمربند ایمنی به خودی خود ممکن است هنگامی که از روی قسمت‌های سفت بدن به قسمت‌های نرم، مانند شکم، کشیده می‌شود جراحات جدی ایجاد کند.

• قسمت شانه‌ای کمربند ایمنی باید از روی قسمت وسط شانه عبور کند، هرگز کمربند را از زیر بازو یا روی گردن عبور ندهید.

• کمربند ایمنی بایستی صاف و محکم روی قسمت بالایی بدن قرار گیرد.

• قسمت پهلویی کمربند ایمنی باید همیشه از روی لگن عبور کند، هرگز کمربند را از روی شکم رد نکنید. کمربند ایمنی بایستی صاف و محکم روی لگن قرار گیرد. تسمه کمربند را در صورت لزوم سفت کنید.

• در زنان باردار، کمربند پهلویی باید تا حد امکان از روی لگن عبور کند و صاف دور "برجستگی" شکم قرار گیرد.

• تسمه کمربند را هنگام بستن نیچانید.

• هرگز تسمه کمربند ایمنی را با دست از بدن دور نکنید.

• تسمه کمربند را از روی اجسام سخت و یا شکستگی، مانند عینک، خودکار یا کلید عبور ندهید.

• هرگز مسیر کمربند ایمنی را توسط گیره‌های تسمه، حلقه نگهدارنده یا اجسام مشابه تغییر ندهید.

افرادی که به دلیل شرایط جسمانی نمی‌توانند از کمربند ایمنی به طور بهینه استفاده کنند باید از تعمیرگاه مجاز درباره امکان نصب تجهیزات خاص اطلاع کسب کنند تا از این طریق به حد مطلوب حفاظتی کمربند ایمنی و کیسه‌های هوا دست یابند. شرکت فولکس واگن در این مورد، نمایندگی‌های فولکس واگن را پیشنهاد می‌کند.

تنظیم کننده ارتفاع کمربند

قسمت ▲ ابتدای این فصل در صفحه 8 را مورد توجه قرار دهید.

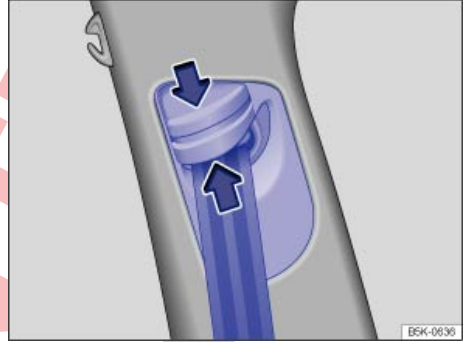

تصویر 13 کنار صندلی‌های جلو: تنظیم کننده ارتفاع کمربند.

با کمک تنظیم کننده ارتفاع کمربند ایمنی برای صندلی‌های جلو، می‌توان وضع کمربندهای ایمنی را در ناحیه شانه متناسب با اندازه بدن تنظیم کرد، تا کمربند ایمنی به درستی قرار گیرد:

- قطعه تنظیم کننده ارتفاع کمربند را در جهت فلش‌ها به سمت هم فشار داده و نگاه دارید – تصویر 13.
- قطعه تنظیم کننده ارتفاع کمربند را به سمت بالا یا پایین بکشید تا زمانی که کمربند ایمنی از روی قسمت وسطی شانه عبور کند – صفحه 13، طرز بستن کمربند ایمنی.
- قطعه تنظیم کننده ارتفاع کمربند را رها کنید.
- کمربند ایمنی را محکم بکشید تا مطمئن شوید که قطعه تنظیم کننده ارتفاع کمربند به درستی جا افتاده است.

هشدار ▲

هرگز در زمان حرکت ارتفاع کمربند ایمنی را تنظیم نکنید.

جمع‌کننده خودکار کمربند ایمنی، سامانه کشنده کمربند ایمنی، محدودکننده کشش کمربند ایمنی

قسمت ▲ ابتدای این فصل در صفحه 8 را مورد توجه قرار دهید.

کمربندهای ایمنی در خودرو بخشی از طرح ایمنی خودرو است – صفحه 16 و از عملکردهای مهم زیر تشکیل شده است:

جمع‌کننده خودکار کمربند ایمنی

هر کمربند ایمنی در قسمت شانه‌ای خود مجهز به جمع‌کننده خودکار کمربند ایمنی است. زمانی که بخش شانه‌ای کمربند به آرامی کشیده شود یا خودرو با سرعت متعادل رانده شود، سر نشینان می‌توانند آزادانه خود را حرکت دهند. با کشیده شدن

سریع کمربند ایمنی، در جریان ترمزهای ناگهانی، سفرهای کوهستانی، در پیچ‌ها و زمان شتاب دادن به خودرو، جمع‌کننده خودکار، کمربند ایمنی را قفل می‌کند.

در شرایط بحرانی رانندگی مانند ترمزهای اضطراری، سر خوردن جلوی خودرو و سر خوردن عقب خودرو کمربندهای ایمنی بسته شده در صندلی جلو خودرو از طریق سیستم فعال حفاظت سر نشینان، سفت می‌شوند. در صورتی که تصادفی رخ ندهد یا شرایط بحرانی رانندگی دیگر وجود نداشته باشد، هر دو کمربند ایمنی دوباره شل می‌شوند. سامانه حفاظت فعال سر نشینان دوباره آماده‌به‌کار است – صفحه 15، سامانه حفاظت فعال سر نشینان.

سامانه کشنده کمربند ایمنی

کمربندهای ایمنی برای سر نشینان صندلی‌های جلو و در صورت لزوم برای صندلی‌های کناری عقب، مجهز به سامانه کشنده کمربند ایمنی هستند.

سامانه کشنده کمربند ایمنی در برخوردهای شدید از جلو، کنار و از عقب از طریق حسگرها فعال شده و کمربندهای ایمنی را در خلاف جهت حرکت سفت می‌کند. کمربند ایمنی شل به سمت داخل کشیده می‌شود، در نتیجه می‌توان حرکت سر نشینان خودرو به سمت جلو یا در جهت ضربه وارد شده را کاهش داد. سامانه کشنده کمربند ایمنی همراه با سامانه کیسه هوا کار می‌کند. در صورت واژگون شدن خودرو اگر کیسه‌های هوای کناری باز نشده باشند، سامانه کشنده کمربند ایمنی نیز فعال نمی‌شود.

با باز شدن کیسه‌های هوا ممکن است گرد و غبار خفیفی ایجاد شود. این امر کاملاً عادی است و به معنی ایجاد آتش‌سوزی در خودرو نمی‌باشد.

کشش برگشت‌پذیر کمربند (سامانه حفاظت فعال سر نشینان)

در برخی از موقعیت‌های رانندگی مثلاً هنگام ترمز شدید، هنگام سر خوردن جلو یا عقب خودرو ممکن است کشش برگشت‌پذیر کمربند انجام شود – صفحه 15، سامانه حفاظت فعال سر نشینان.

محدودکننده کشش کمربند ایمنی

محدودکننده کشش کمربند ایمنی در جریان یک تصادف، نیروی وارد شده توسط کمربند ایمنی به بدن را کاهش می‌دهد.

در هنگام اسقاط کردن خودرو یا بخش‌هایی از این سامانه باید به تمامی مقررات ایمنی توجه کرد. تعمیرگاه‌های مجاز با این قوانین و مقررات آشنا هستند – صفحه 14.

سرویس و دفع سامانه‌های کشنده کمربند ایمنی

قسمت ▲ ابتدای این فصل در صفحه 8 را مورد توجه قرار دهید.

در زمان کار کردن روی سامانه کشنده کمربند ایمنی، همچنین تعویض قطعات خودرو در جریان تعمیر، ممکن است ناآگاهانه به کمربند ایمنی آسیب‌هایی وارد شود. این مسئله منجر به از کار افتادن و یا درست کار نکردن سامانه کشنده کمربند ایمنی در صورت تصادف می‌شود.

برای آنکه از اثر سامانه کشنده کمربند ایمنی، کاسته نشود و قطعات تعویض شده آسیب‌ها و یا الونگی‌های زیست محیطی ایجاد نکنند، قوانین و مقررات باید مورد توجه قرار گیرند. تعمیرگاه‌های مجاز با این قوانین و مقررات آشنا هستند.

⚠ هشدار

اگر کمربندهای ایمنی، جمع‌کننده خودکار کمربند و کشنده کمربند ایمنی، به درستی مورد استفاده قرار نگیرند و یا توسط اشخاص غیرمتخصص تعمیر شوند، خطر آسیب‌های جدی یا مرگبار افزایش می‌یابد. در نتیجه، سامانه کشنده کمربند ایمنی، در مواقع لزوم کار نمی‌کند یا ممکن است به طور غیرمنتظره به کار بیفتد.

- هرگونه تعمیر، تنظیم و تعویض قطعات کشنده‌ها کمربند یا کمربندهای ایمنی را هرگز خود انجام ندهید بلکه به تعمیرگاه‌های مجاز مراجعه نمایید - صفحه 350.
- سامانه کشنده کمربند ایمنی و جمع‌کننده خودکار کمربند ایمنی قابل تعمیر نیستند، بلکه باید تعویض شوند.

واحد کیسه هوا و سامانه کشنده کمربند ایمنی ممکن است حاوی پرکرات باشند. به شرایط قانونی جهت دفع زیاله توجه کنید.

سامانه حفاظت فعال سرشینیان

قسمت ⚠ ابتدای این فصل در صفحه 8 را مورد توجه قرار دهید.

سامانه حفاظت فعال سرشینیان سامانه حفاظتی است که اقدامات امنیتی را برای سرشینیان در موقعیت‌های خطرناک انجام می‌دهد ولی نمی‌تواند از بروز تصادف جلوگیری کند.

امکانات کامل سیستم حفاظت فعال سرشینیان فقط زمانی در دسترس است که عملکرد آن در منوی سیستم اطلاعات و سرگرمی فعال گردد نمایه رانندگی اسپرت یا افروود سفارشی انتخاب شده باشد و اختلال در عملکرد وجود نداشته باشد - صفحه 15.

اطلاعات نمایش داده شده

اطلاعات نمایش داده شده	راحتل
Proactive occupant protection unavailable (حفاظت فعال سرشینیان در دسترس نمی‌باشد)	به تعمیرگاه مجاز مراجعه کنید تا سیستم مورد بررسی قرار گیرد.
Proactive occupant protection: function restricted (حفاظت فعال سرشینیان: عملکرد محدود)	

عملکردهای پایه

بسته به قوانین حاکم بر هر کشور و تجهیزات خودرو، در سرعت بالاتر از حدود 30 کیلومتر در ساعت (19 مایل در ساعت) در شرایط بحرانی رانندگی به عنوان مثال ترمز ناگهانی، سر خوردن جلو یا عقب خودرو، عملکردهای زیر به صورت جداگانه یا مشترک ممکن است به کار بیفتند:

- کشتش برگشت‌پذیر کمربندهای ایمنی بسته شده صندلی‌های جلو.
- بسته شدن خودکار شیشه سقف و شیشه‌های کناری تا حد یک شکاف.

اطلاعات تکمیلی برای خودروهای مجهز به سامانه پایش محیط (Front Assist)

در خودروهایی با سیستم پایش محیط (Front Assist) - صفحه 195 احتمال برخورد با خودروهای جلویی نیز با توجه به محدودیت‌های سیستم محاسبه می‌شوند. زمانی که این سامانه، برخورد احتمالی به خودرو جلویی را تشخیص می‌دهد، می‌تواند سامانه حفاظت فعال سرشینیان را وارد عمل نماید.

تنظیم در سامانه اطلاعات و سرگرمی

سیستم فعال حفاظت از سرشینیان می‌تواند از طریق سیستم اطلاعات و سرگرمی فعال یا غیر فعال گردد: بر اساس توضیحات دکمه یا دکمه عملکردی (MENU) را فشار داده در پایان دکمه (Ⓜ) و Driver assistance (دستیار راننده) را فشار دهید - صفحه 71.

اگر کادر انتخاب گزینه "تیک" [✓] خورده باشد، کاربرد فعال است و حداکثر میزان حفاظت تأمین می‌شود.

پس از هر بار باز کردن سوییچ، سامانه حفاظت فعال سرشینیان دوباره فعال خواهد شد.

تنظیمات در انتخاب نمایه رانندگی

در خودروهایی که امکان انتخاب نمایه رانندگی وجود دارد، سیستم فعال حفاظت سرشینیان در نمایه رانندگی در حالت اسپرت یا افروود سفارشی با تنظیم خاصی در خودرو منطبق می‌شود - صفحه 164.

پیام خطا

در صورت بروز خطای عملکرد یا اختلال در سامانه حفاظت فعال سرشینیان خودرو، پیامی مطابق با آن در نمایشگر مجموعه نشانگرها ظاهر می‌شود.

اگر سامانه حفاظت فعال سرشینیان به صورتی که در این فصل توضیح داده شده عمل نمی‌کند، سامانه را به یک تعمیرگاه مجاز نشان دهید.

محدودیت‌های عملکرد

سامانه حفاظت فعال سرشینیان در شرایط زیر فعال نمی‌باشد یا به صورت محدود فعال است:

- زمانی که سامانه‌های کنترل کشتش (ASR) یا کنترل پایداری الکترونیکی (ESC) خاموش باشند و یا وقتی که خودرو دنده عقب می‌رود - صفحه 237.
- هنگام اختلال در عملکرد کنترل پایداری الکترونیکی (ESC)، سامانه کشنده کمربند ایمنی یا دستگاه کنترل کیسه هوا - صفحه 8 یا - صفحه 16.
- در صورت غیرفعال کردن کیسه هوای سرشینیان کنار راننده، کشتش برگشت‌پذیر کمربند برای صندلی کنار راننده، خاموش می‌شود.
- در زمان بروز اختلال در سیستم پایش محیط (Front Assist) - صفحه 195.

هشدار

فن‌آوری هوشمند سامانه حفاظت فعال سرنشینان نمی‌تواند به محدودیت‌های فیزیکی غلبه کند و صرفاً در محدوده سامانه عمل می‌کند. هرگز اجازه ندهید راحتی عرضه شده توسط سیستم فعال حفاظت سرنشینان شما را برای انجام ریسک‌های امنیتی فریب دهد. این سامانه نمی‌تواند از بروز برخورد جلوگیری کند. این سیستم نمی‌تواند جایگزین هوشیاری راننده شود.

- همیشه سرعت و فاصله امن با خودروهای جلوی خود را با توجه به شرایط بصری، وضعیت آب و هوا، شرایط اتوبان، وضعیت ترافیکی تنظیم کنید.
- این سامانه نمی‌تواند اشیاء را در همه موقعیت‌ها تشخیص دهد.
- سیستم حفاظت فعال سرنشینان به افراد، حیوانات و اجسام مقابل خودرو و در حال عبور از جاده که شناسایی آنها سخت است، عکس‌العمل نشان نمی‌دهد.
- اجسام بازتابنده مانند گاردیل‌ها، ورودی تونل‌ها، باران شدید یا انجماد، ممکن است کارکرد سامانه حفاظت فعال سرنشینان و تشخیص خطر برخورد را تحت تأثیر قرار دهند.
- که ممکن است منجر به فعال شدن نادرست سیستم شود.

هشدار

حواس پرتی راننده می‌تواند باعث بروز تصادفات و جراحات شود.

- هرگز تنظیمات سامانه اطلاعات و سرگرمی را در زمان رانندگی انجام ندهید.

هشدار

عدم توجه به چراغ‌های هشدار روشن شده و پیام‌های متنی می‌تواند منجر به خرابی خودرو در ترافیک، بروز تصادف، و آسیب‌های شدید گردد.

- هرگز به چراغ‌های هشدار روشن شده و پیام‌های متنی بی‌توجهی نکنید.
- در اسرع وقت و به محض امکان خودرو را متوقف کنید.

تذکره

بی‌توجهی به چراغ‌های هشدار روشن و پیام‌های متنی می‌تواند منجر به آسیب دیدن خودرو شود.

سامانه کیسه هوا

مقدمه در باره موضوع

خودرو مجهز به کیسه هوای جلو برای راننده و سرنشین کنار راننده است. در صورتی که صندلی، کمربند ایمنی، محافظ سر و غریبک فرمان درست تنظیم شده باشند و مورد استفاده قرار گیرند، کیسه‌های هوای جلو می‌توانند حفاظت تکمیلی برای قفسه

سینه و سر راننده و سرنشین کنار راننده ارائه دهند. کیسه‌های هوا فقط به منظور حفاظت تکمیلی هستند. کیسه‌های هوا جایگزینی برای کمربندهای ایمنی که باید همیشه بسته شوند، نیستند، حتی زمانی که صندلی‌ها به کیسه هوای جلو مجهز شده باشند.

هشدار

هرگز برای حفاظت خود تنها به سامانه کیسه هوا اعتماد نکنید.

- حتی زمانی که کیسه هوا باز می‌شود، تنها کارکرد حفاظتی پیش‌بینی‌شده دارد.
- سامانه کیسه هوا زمانی سطح حفاظت مطلوب را ارائه می‌دهد. کمربندهای ایمنی به درستی بسته شده باشند و بدین صورت خطر بروز جراحات را کاهش می‌دهد. **صفحه 8، کربندهای ایمنی.**
- هر بار قبل از حرکت، هر سرنشین خودرو باید در وضعیت نشستن صحیح قرار گیرد، کمربند ایمنی مربوط به صندلی خود را به صورت صحیح بسته و آن را در حین رانندگی بسته نگاه دارد. این مسئله برای تمامی سرنشینان خودرو و همچنین در خیابان‌های شهری صادق می‌باشد.

هشدار

زمانی که اجسامی بین سرنشینان خودرو و محدوده عملکرد کیسه‌های هوا قرار داشته باشد، در صورت باز شدن آنها خطر صدمات افزایش می‌یابد. در نتیجه این امر، محدوده عملکرد کیسه‌های هوا تغییر می‌کند یا اینکه اجسام به سمت بدن پرتاب می‌شوند.

- هرگز در زمان رانندگی جسمی را در دست نگه ندارید یا در بغل نگهید.
- هرگز اجسام را روی صندلی سرنشین کنار راننده حمل نکنید. ممکن است حین ترمزها یا تغییر مسیرهای ناگهانی، اجسام در محدوده عملکرد کیسه‌های هوا قرار گیرند و با باز شدن کیسه‌های هوا، به صورت خطرناکی داخل اتاق خودرو پرتاب شوند.
- سرنشینان خودرو که روی صندلی‌های جلو یا عقب در دو طرف نشسته‌اند، هرگز نباید اشخاص دیگر، حیوانات و اجسام را در محدوده عملکرد کیسه‌های هوا قرار دهند. توجه کنید که کودکان و سرنشینان خودرو نیز به این مسئله عمل کنند.

هشدار

عملکرد حفاظتی سامانه کیسه هوا تنها بهیچ‌بار باز شدن محدود می‌شود. زمانی که کیسه‌های هوا باز شدند، باید سامانه تعویض گردد.

- کیسه‌های هوای باز شده و اجزای سامانه استفاده شده را در اسرع وقت با قطعات جدیدی که توسط شرکت فولکس واگن برای خودرو شما معینر شناخته شده‌اند، جایگزین کنید.
- تعمیر و تعویض قطعات خودرو فقط باید از طریق تعمیرگاه مجاز انجام شوند. تعمیرگاه‌های مجاز، قطعات لازم، تجهیزات تشخیصی، اطلاعات لازم جهت تعمیر و افراد متخصص را در اختیار دارند.

- هرگز قطعات بازیابی شده کیسه هوا یا قطعاتی که از خودروهای اسقاطی برداشته شده‌اند را بر روی خودروی خود نصب نکنید.
- هرگز اجزای سامانه کیسه هوا خود را عوض نکنید.

- پس از تماس با غبار، قبل از صرف غذا دست و صورت خود را با آب و صابون ملایم بشویید.
- اجازه ندهید غبار وارد چشم‌ها و یا زخم‌های باز شود.
- وقتی غبار وارد چشم‌ها شده است، آنها را با آب بشویید.

⚠ هشدار

با آزاد شدن ایربیگ‌ها ممکن است غبار ملایم و قطرات آب به وجود بیاید. این امر عادی است و به معنی ایجاد آتش‌سوزی در خودرو نمی‌باشد.

- این غبار خفیف می‌تواند پوست و مخاط چشم را تحریک کند و منجر به بروز مشکل در تنفس شود، به خصوص در افرادی که مبتلا به آسم هستند و یا از سایر اختلالات تنفسی رنج می‌برند. برای کاهش مشکلات تنفسی از خودرو پیاده شوید یا شیشه‌ها و درب‌ها را باز کنید تا بتوانید هوای تازه تنفس کنید.

⚠ هشدار

استفاده از مواد شوینده حاوی حلال‌ها برای تمیز کردن سطح واحد کیسه هوا، ممکن است روی این واحدها خلل و فرج ایجاد کند. در تصادفاتی که کیسه هوا در جریان آن‌ها باز می‌شود، ممکن است قطعات پلاستیکی کنده شده و موجب بروز آسیب‌های جدی شوند.

- هرگز صفحه داشبورد و سطح واحدهای کیسه هوا را با مواد شوینده حاوی حلال‌ها تمیز نکنید.

انواع سامانه‌های کیسه هوای جلو سرنشین کنار راننده

□ قسمت ⚠ ابتدای این فصل در صفحه 16 را مورد توجه قرار دهید.

به طور کلی 2 نوع متفاوت از سامانه کیسه هوای جلوی سرنشین کنار راننده در فولکس واگن وجود دارد:

B

A

مشخصات کیسه‌های هوای جلوی سرنشین کنار راننده که با سوییچ قابل تنظیم با کلید به صورت دستی غیرفعال می‌شوند
← صفحه 21.

مشخصات کیسه‌های هوای جلوی سرنشین کنار راننده که فقط توسط تعمیرگاه‌های مجاز می‌توان آن‌ها را غیرفعال نمود.

– چراغ نشانگر  در مجموعه نشانگرها.

– چراغ نشانگر PASSENGER AIR BAG  OFF در قسمت بالایی کنسول وسط.

– چراغ نشانگر PASSENGER AIR BAG  ON در قسمت بالایی کنسول وسط.

– سوییچ قابل تنظیم با کلید در کنار صفحه داشبورد، سمت سرنشین کنار راننده (فقط در زمان باز بودن درب قابل مشاهده است).

– کیسه هوای جلو سرنشین کنار راننده در صفحه داشبورد.

– چراغ نشانگر  در مجموعه نشانگرها.

– کیسه هوای جلو سرنشین کنار راننده در صفحه داشبورد.

عنوان: سامانه کیسه هوا با قابلیت غیرفعال‌سازی کیسه هوای جلو برای سرنشین کنار راننده.

عنوان: سامانه کیسه هوا.

چراغ نشانگر

قسمت **▲** ابتدای این فصل در صفحه 16 را مورد توجه قرار دهید.

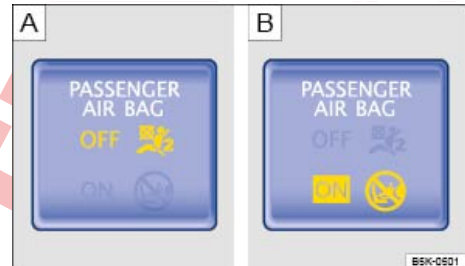

تصویر 14 در قسمت بالایی کنسول وسطی چراغ نشانگر برای کیسه هوای غیرفعال جلو سرنشین کنار راننده [A] یا برای کیسه هوای فعال جلو سرنشین کنار راننده [B].

روشن	مکان	دلایل احتمالی/اراهل
	مجموعه نشانگرها.	سامانه کیسه هوا و سامانه کشنده کمربند مختل شده است. به تعمیرگاه مجاز مراجعه کرده و بلافاصله سامانه را بررسی کنید.
OFF	قسمت بالایی کنسول وسطی ← تصویر 14 [A].	سامانه کیسه هوا مختل شده است. به تعمیرگاه مجاز مراجعه کرده و بلافاصله سامانه را بررسی کنید. کیسه هوای جلوی سرنشین کنار راننده غیرفعال شده است. بررسی کنید که آیا کیسه هوا باید غیرفعال بماند یا خیر.
ON	قسمت بالایی کنسول وسطی ← تصویر 14 [B].	کیسه هوای جلوی سرنشین کنار راننده فعال شده است. راهلی وجود ندارد - چراغ نشانگر به صورت خودکار حدود 60 ثانیه بعد از باز کردن سوئیچ یا فعال کردن کیسه هوای جلوی سرنشین کنار راننده با سوئیچ قابل تنظیم با کلید، خاموش می‌شود.

- بلافاصله سامانه کیسه هوا را در یک تعمیرگاه مجاز بررسی کنید.
- هرگز صندلی بچه را روی صندلی سرنشین کنار راننده نصب نکنید و یا صندلی بچه‌ای را که نصب شده جدا نکنید! کیسه هوای جلوی سرنشین کنار راننده می‌تواند با وجود نقص، در تصادف باز شود.

تذکره

بی‌توجهی به چراغ‌های نشانگر روشن شده می‌تواند منجر به وارد شدن خساراتی به خودرو شود.

در زمان باز کردن سوییچ، بعضی چراغ‌های هشدار و نشانگر به منظور آزمایش کارکرد خودرو، به مدت کوتاهی روشن می‌شوند. چراغ‌ها پس از چند ثانیه خاموش می‌شوند.

در صورت غیرفعال بودن کیسه هوای جلوی سرنشین کنار راننده، اگر چراغ نشانگر **PASSENGER AIR BAG OFF** در قسمت بالایی کنسول وسطی غیرمداوم یا همراه با چراغ نشانگر **▲** در مجموعه نشانگرها روشن شود، ممکن است اختلالی در سامانه کیسه هوا وجود داشته باشد. **▲**

هشدار

با بروز اختلال در سامانه کیسه هوا، ممکن است کیسه هوا ایراد یا به صورت غیرمنتظره باز شود و یا اینکه به طور کلی باز نشود. این امر ممکن است باعث آسیب‌های جدی یا مرگبار شود.

قسمت **▲** ابتدای این فصل در صفحه 16 را مورد توجه قرار دهید.

کیسه هوا می‌تواند سرنشینان خودرو را در جریان تصادفات از روبرو و از کنار، از طریق کاهش حرکت سرنشینان در جهت برخورد، حفاظت کند.

هر کیسه هوای باز شده از طریق ژنراتور گاز پر می‌شود. در نتیجه پوشش کیسه‌های هوا شکسته شده و کیسه‌های هوا در زمان چند میلی‌ثانیه، با فشار بالا در محدوده عملکرد خود باز می‌شوند. وقتی سرنشینی که کمربند ایمنی بسته است در کیسه هوای باز شده فرو می‌رود، گاز داخل کیسه هوا بیرون می‌آید تا ضربه را بگیرد و در نتیجه حرکت سرنشین خودرو را کم کند. بدین ترتیب خطر آسیب‌های جدی یا مرگبار کاهش می‌یابد. کیسه هوای باز شده نمی‌تواند از بروز صدمات دیگری مانند تورم، کبودی، سوختگی و خراشیدگی پوست جلوگیری کند. در زمان باز شدن کیسه هوا ممکن است حرارت ناشی از اصطکاک تولید شود.

کیسه‌های هوا از دست‌ها و بخش پایینی بدن حفاظت نمی‌کنند. استثناء: در خودروهای دارای کیسه هوای زانو، قسمت زانوی راننده نیز حفاظت می‌شود.

مهمترین عوامل در باز شدن کیسه‌های هوا نوع تصادف، زاویه برخورد، سرعت خودرو و ساختار و جنس جسمی است که خودرو با آن برخورد کرده است. بنابراین کیسه‌های هوا در هر آسیب قابل رویت در خودرو باز نمی‌شوند.

باز شدن یا نشدن کیسه هوا به میزان کاهش سرعت ناشی از برخورد که در واحدهای کنترل الکترونیکی ثبت می‌شود، وابسته است. اگر میزان کاهش سرعت کمتر از مقدار مربوطه برنامه‌ریزی شده در واحد کنترل باشد، کیسه‌های هوا حتی اگر خودرو آسیب شدیدی در نتیجه برخورد ببیند، باز نخواهند شد. آسیب وارده به خودرو، هزینه‌های تعمیر یا حتی این‌که در جریان تصادف آسیبی به خودرو وارد نشده است، لزوماً نشانه این نیستند که کیسه هوا باید باز می‌شده است یا خیر. تعریف محدوده‌ای از سرعت‌ها و مقادیر مرجع به دلیل تفاوت‌های بسیار زیاد شرایط برخورد خودروها با یکدیگر، امکان‌پذیر نمی‌باشد. بنابراین پوشش کامل هر نوع ممکن برخورد و زاویه برخورد که موجب باز شدن کیسه‌های هوا می‌شود، غیرممکن است. مهم‌ترین عوامل برای باز شدن کیسه‌های هوا شامل ساختار و جنس جسمی که خودرو به آن برخورد می‌کند (نرم یا سخت)، زاویه برخورد و سرعت خودرو هستند.

کیسه‌های هوا فقط در بعضی از تصادفات و زمانی که میزان کاهش سرعت برای باز کردن آن‌ها کافی است، به عنوان مکمل برای کمربند ایمنی سه‌نقطه‌ای خودکار، به‌کار می‌روند. کیسه‌های هوا فقط یک بار و تحت شرایط خاصی باز می‌شوند. کمربندهای ایمنی برای تأمین ایمنی در موقعیت‌هایی که کیسه‌های هوا در آن‌ها باز نمی‌شوند یا اینکه قبلاً باز شده‌اند، به‌کار می‌آیند. به عنوان مثال اگر خودرو با خودروی دیگری بعد از برخورد اولیه تصادف کند و یا توسط خودرو دیگری ضربه بخورد.

سامانه کیسه هوا بخشی از طرح کلی ایمنی غیرفعال خودرو است. کیسه‌های هوا تنها زمانی که سرنشینان خودرو کمربند ایمنی خود را به درستی بسته‌اند و در وضعیت صحیح روی صندلی نشسته‌اند، می‌توانند بهترین تأثیر حفاظتی ممکن را داشته باشند. **▲** - صفحه 6.

مؤلفه‌های طرح ایمنی خودرو

تجهیزات ایمنی زیر با هم‌دیگر طرح ایمنی خودرو را تشکیل می‌دهند تا بدین وسیله خطر آسیب‌های جدی و مرگبار را کاهش دهند. بعضی از تجهیزات ممکن است برای خودرو شما مناسب نباشند یا در بعضی از کشورها در دسترس نباشند.

- کمربندهای ایمنی بهینه برای همه صندلی‌ها.
- سامانه کشنده کمربند ایمنی برای راننده و سرنشین کنار راننده و بسته به تجهیزات خودرو، برای صندلی‌های عقب کناری همراه با کیسه‌های هوای جانبی.
- محدودکننده کشش کمربند ایمنی برای راننده و سرنشین کنار راننده و بسته به تجهیزات خودرو، برای صندلی‌های عقب کناری.
- تنظیم‌کننده ارتفاع کمربند برای صندلی‌های جلو.
- چراغ هشدار **⚠** و بسته به تجهیزات خودرو، نمایش وضعیت کمربند ایمنی.
- کیسه‌های هوای جلو برای راننده و سرنشین کنار راننده.
- کیسه‌های هوای جانبی برای راننده، سرنشین کنار راننده و بسته به تجهیزات خودرو، برای صندلی‌های عقب کناری.
- کیسه‌های هوای سر چپ و راست.
- بسته به تجهیزات خودرو، کیسه هوای زانو برای راننده.
- چراغ نشانگر کیسه هوا **⚠**.
- چراغ‌های نشانگر ایربگ سرنشین جلو **OFF** **⚠** در قسمت بالایی کنسول وسط.
- **ON** **Ⓢ** **PASSENGER AIR BAG** چراغ نشانگر در قسمت بالایی کنسول وسط.
- دستگاه‌های کنترل و حسگرها.
- ارتفاع قابل تنظیم پشتی صندلی برای ضربه‌های وارد شده از عقب بهینه سازی شده است.
- میله فرمان قابل تنظیم.
- بسته به تجهیزات خودرو، حلقه‌های مهارکننده برای صندلی کودک در صندلی‌های عقب کناری و روی صندلی سرنشین کنار راننده.
- بسته به تجهیزات خودرو، حلقه‌هایی برای مهار تسمه فوقانی (Top Tether) برای صندلی کودک.

موقعیت‌هایی که در آن‌ها کیسه هوای جلو، زانو، جانبی و سر باز نمی‌شوند:

- اگر در جریان یک برخورد، سوئیچ بسته شده باشد.
- اگر در زمان برخورد تأخیر اندازه‌گیری شده توسط بخش تنظیم در قسمت جلو خودرو بسیار کم باشد.
- در برخوردهای خفیف از کنار.
- در برخوردها از پشت.

– در صورت واژگون شدن خودرو.

– هنگامی که سرعت برخورد کمتر از مقدار مرجع مشخص شده در واحد کنترل باشد.

محدوده‌های مشخص شده با خطوط قرمز، در زمان باز شدن هر کیسه هوا می‌شوند (محدوده عملکرد). بنابراین در این محدوده‌ها نباید جسمی قرار گیرد و یا نصب شود. **▲** هیچ قطعه‌ای که توسط کارخانه نصب شده باشد، در محدوده عملکرد کیسه‌های هوای جلوی راننده و سرنشین کنار راننده قرار نگرفته است.

کیسه‌های هوای جلو

□ قسمت **▲** ابتدای این فصل در صفحه 16 را مورد توجه قرار دهید.

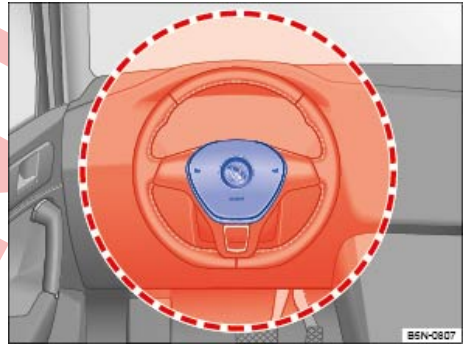

تصویر 15 محل نصب و محدوده عملکرد کیسه هوای جلوی راننده.

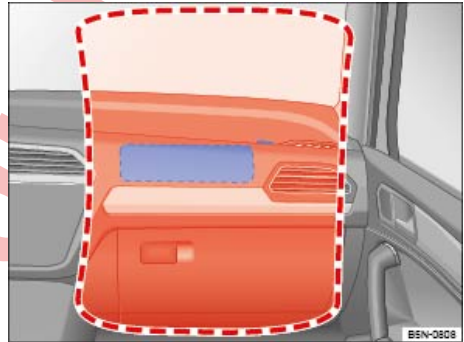

تصویر 16 محل نصب و محدوده عملکرد کیسه هوای جلوی سرنشین کنار راننده.

به عنوان مکمل کمربندهای ایمنی، سامانه کیسه‌های هوای جلو، حفاظت تکمیلی را برای سر و سینه راننده و سرنشین کنار آن در تصادفات به نسبت شدید از جلو، تأمین می‌کند. همیشه بیشترین فاصله ممکن از کیسه هوای جلو را حفظ کنید – صفحه 6، وضعیت نشستن. به این ترتیب کیسه‌های هوای جلو می‌توانند در زمان باز شدن کاملاً پر شوند، و در نتیجه حداکثر میزان حفاظت را تأمین کنند.

ایر بیگ جلو برای راننده داخل غربلیک فرمان – **تصویر 15** و برای سرنشین جلو داخل صفحه داشبورد – **تصویر 16** قرار گرفته‌است. محل‌های نصب کیسه‌های هوا با نوشته "AIRBAG" مشخص شده‌اند.

⚠ خطر

کیسه هوا در کسری از ثانیه و با سرعت بالا باز می‌شود.

- همواره محدوده عملکرد کیسه هوا را خالی بگذارید.
- هرگز اجسامی مانند جا لیوانی یا گیره موبایل را روی پوشش منول ایربیگ یا محدوده عملکرد آن نصب نکنید.
- سرنشینان خودرو که روی صندلی‌های جلو نشسته‌اند، هرگز نباید اشخاص دیگر، حیوانات یا اجسام را بین خود و محدوده عملکرد کیسه‌های هوا قرار دهند. توجه کنید که کودکان و سرنشینان خودرو نیز به این مسئله عمل کنند.
- هیچ جسمی را در سمت سرنشین کنار راننده، روی شیشه جلوی خودرو و بالای کیسه هوای جلو نصب نکنید، به عنوان مثال ابزارهای ناوبری.
- هرگز روی غربلیک فرمان خودرو و پلاستیک نازک روی کیسه هوای جلوی سرنشین کنار راننده را که در صفحه داشبورد قرار دارد، نپوشانید، چیزی روی آن نجسپانید و آن را تغییر ندهید.

⚠ هشدار

ایر بیگ‌های جلو از جلوی غربلیک فرمان – **تصویر 15** و صفحه داشبورد – **تصویر 16** باز می‌شوند.

- همیشه در زمان رانندگی قسمت بیرونی غربلیک فرمان را از نیمه با دو دست محکم نگه دارید.
- صندلی راننده را طوری تنظیم کنید که حداقل 25 سانتی متر بین قفسه سینه و وسط غربلیک فرمان فاصله باشد. اگر به دلیل شرایط جسمی امکان ایجاد این شرایط وجود ندارد، حتماً به یک تعمیرگاه مجاز مراجعه کنید.
- صندلی سرنشین کنار راننده را طوری تنظیم کنید که حداکثر فاصله بین سرنشین کنار راننده و صفحه داشبورد خودرو وجود داشته باشد.

غیرفعالسازی و فعالسازی کیسه هوای جلوی سرنشین کنار راننده به طور دستی با سوییچ قابل تنظیم با کلید

قسمت **▲** ابتدای این فصل در صفحه 16 را مورد توجه قرار دهید.



تصویر 17 سمت سرنشین کنار راننده در صفحه داشبورد: سوییچ قابل تنظیم با کلید برای فعال و غیرفعال کردن کیسه هوای جلوی سرنشین کنار راننده.

کیسه هوای جلوی سرنشین کنار راننده، در صورتی که از صندلی کودک رو به عقب روی صندلی جلو استفاده شود، باید غیرفعال شود!

فعالسازی کیسه هوای جلوی سرنشین کنار راننده

- سوییچ را ببندید.
- در سمت سرنشین کنار راننده را باز کنید.
- زبانه کلید خودرو را به طور کامل باز کنید - صفحه 81، مجموعه کلیدهای خودرو.
- زبانه کاملاً باز شده کلید خودرو را در سوییچ قابل تنظیم با کلید واقع در صفحه داشبورد - تصویر 17 قرار دهید و آن را تا مقاومت دوم فشار دهید. در این حالت تا حدود 3/4 زبانه کلید داخل سوییچ وارد شده است. ①
- کلید خودرو را بدون وارد کردن نیروی زیاد تا محل **ON** بچرخانید.
- کلید خودرو را از سوییچ قابل تنظیم با کلید بیرون کشیده و زبانه کلید را جمع کنید - ①.
- چراغ نشانگر **PASSENGER AIR BAG** در بخش بالایی کنسول وسطی روشن می‌شود و حدود 60 ثانیه روشن می‌ماند - صفحه 18.
- در سمت سرنشین کنار راننده را ببندید.
- بررسی کنید که در زمان باز بودن سوییچ، چراغ نشانگر **PASSENGER AIR BAG** در بخش بالایی کنسول وسطی روشن نباشد - صفحه 18.

غیرفعالسازی کیسه هوای جلوی سرنشین کنار راننده

- سوییچ را ببندید.
- در سمت سرنشین کنار راننده را باز کنید.

- زبانه کلید خودرو را به طور کامل باز کنید - صفحه 81، مجموعه کلیدهای خودرو.

- زبانه کاملاً باز شده کلید خودرو را در سوییچ قابل تنظیم با کلید واقع در صفحه داشبورد - تصویر 17 قرار دهید و آن را تا مقاومت دوم فشار دهید. در این حالت تا حدود 3/4 زبانه کلید داخل سوییچ وارد شده است. ①.

- کلید خودرو را بدون وارد کردن نیروی زیاد تا محل **OFF** بچرخانید.

- کلید خودرو را از سوییچ قابل تنظیم با کلید بیرون کشیده و زبانه کلید را جمع کنید - ①.

- در سمت سرنشین کنار راننده را ببندید.

- چراغ نشانگر **PASSENGER AIR BAG** در بخش بالایی کنسول وسطی روشن می‌شود و تا زمانی که سوییچ باز است، روشن می‌ماند - صفحه 18.

اطمینان از غیرفعال بودن کیسه هوای جلوی سرنشین کنار راننده

کیسه هوای جلوی غیرفعال شده سرنشین کنار راننده فقط از طریق دائم روشن بودن چراغ نشانگر **PASSENGER AIR BAG** در قسمت بالایی کنسول وسطی نشان داده می‌شوند. ② **OFF** یا نور زرد به طور دائم روشن است) - صفحه 18.

وقتی چراغ نشانگر **PASSENGER AIR BAG** در بخش بالایی کنسول وسطی به طور دائم روشن نباشد و یا همراه با چراغ نشانگر **☹** در مجموعه نشانگرها روشن می‌شود، به دلایل ایمنی نباید سامانه نگهدارنده کودک روی صندلی سرنشین کنار راننده نصب گردد. کیسه هوای جلوی سرنشین کنار راننده ممکن است در تضاد باز شود.

⚠ هشدار

کیسه هوای جلوی سرنشین کنار راننده فقط باید در موارد خاصی غیرفعال گردد.

- کیسه هوای جلوی سرنشین کنار راننده را فقط زمانی که سوییچ بسته است فعال یا غیرفعال کنید، تا از بروز آسیب به سامانه کیسه هوا جلوگیری شود.
- مسئولیت تنظیم صحیح سوییچ با راننده است.
- کیسه هوای جلوی سرنشین کنار راننده را فقط زمانی غیرفعال کنید که در شرایط استثنایی روی صندلی سرنشین کنار راننده، صندلی کودک قرار گرفته است.
- به محض این‌که صندلی کودک دیگر مورد استفاده قرار نگرفت کیسه هوا جلوی سرنشین کنار راننده را دوباره فعال کنید.

! تذکر

اگر زبانه کلید خودرو به اندازه کافی در سوییچ فرو نرود، ممکن است سوییچ قابل تنظیم با کلید هنگام چرخاندن کلید آسیب ببیند.

! تذکر

کلید خودرو را در سوییچ قابل تنظیم با کلید جا نگذارید زیرا با بستن در سمت سرنشین کنار راننده، ممکن است آسیب‌هایی به تودوزی داخل درب، صفحه داشبورد، سوییچ قابل تنظیم با کلید و کلید خودرو وارد شود.

کیسه‌های هوای جانبی

قسمت **▲** ابتدای این فصل در صفحه 16 را مورد توجه قرار دهید.

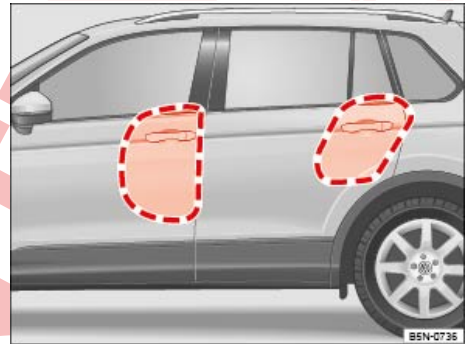

تصویر 18 سمت چپ خودرو: محدوده‌های عملکرد کیسه‌های هوای جانبی.

⚠ هشدار

- کیسه هوا در کسری از ثانیه و با سرعت بالا باز می‌شود.
- همواره محدوده عملکرد کیسه‌های هوای جانبی را خالی بگذارید.
- سرنشینان خودرو که روی صندلی‌های جلو یا عقب در دو طرف نشسته‌اند، هرگز نباید اشخاص دیگر، حیوانات و اجسام را در محدوده عملکرد کیسه‌های هوا قرار دهند. توجه کنید که کودکان و سرنشینان خودرو نیز به این مسئله عمل کنند.
- به گیره‌های لباس خودرو فقط لباس‌های سبک آویزان کنید. اجسام سنگین و یا تیز در داخل جیب‌ها قرار ندهید.
- قطعات جانبی را به درب‌ها متصل نکنید.
- تنها از روکش صندلی یا روکش حفاظتی برای صندلی‌های خودرو استفاده کنید که برای این منظور معین شناخته شده باشند. در غیر این صورت کیسه هوای جانبی نمی‌تواند باز شود.

⚠ هشدار

- استفاده نادرست از صندلی‌های راننده و سرنشین کنار راننده می‌تواند مانع از عملکرد درست کیسه‌های هوای جانبی شده و منجر به صدمات جدی شود.
- هرگز صندلی‌های جلوی خودرو را برنارید یا اجزای آن‌ها را دستکاری نکنید.
- اگر فشار زیادی به کناره پشتی صندلی وارد شود، ممکن است کیسه‌های هوای جانبی به درستی باز نشوند، اصلاً باز نشوند و یا به صورت غیر منتظره‌ای باز شوند.
- هرگونه صدمه به روکش‌های اصلی صندلی‌های خودرو یا درزهای بخش‌های مربوط به کیسه‌های هوای جانبی باید در اسرع وقت توسط تعمیرگاه مجاز رفع گردد.



تصویر 19 جنب صندلی جلو: محل نصب و محدوده عملکرد کیسه هوای جانبی.

کیسه‌های هوای سر

قسمت **▲** ابتدای این فصل در صفحه 16 را مورد توجه قرار دهید.



تصویر 20 سمت چپ خودرو: محل نصب و محدوده عملکرد کیسه هوای سر.

بسته به تجهیزات خودرو، کیسه‌های هوای جانبی برای صندلی‌های جلو و کناری عقب نصب شده‌اند. **تصویر 18**.

کیسه‌های هوای جانبی برای صندلی‌های جلو در قسمت روکش پشتی صندلی‌های راننده و سرنشین کنار راننده به سمت بیرون قرار گرفته‌اند. **تصویر 19**.

کیسه‌های هوای جانبی برای صندلی‌های کناری عقب، بسته به تجهیزات خودرو بین در ورودی و پشتی همان صندلی قرار دارند.

محل نصب کیسه‌های هوای جانبی با نوشته "AIRBAG" مشخص شده‌اند.

محدوده داخل خطوط قرمز **تصویر 18** یا **تصویر 19** توسط ایربگ‌های جانبی، در زمان باز شدن، پوشیده می‌شوند (محدوده عملکرد). بنابراین در این محدوده‌ها نباید جسمی قرار گیرد و یا نصب شود. **▲**

کیسه هوای زانو

قسمت  ابتدای این فصل در صفحه 16 را مورد توجه قرار دهید.

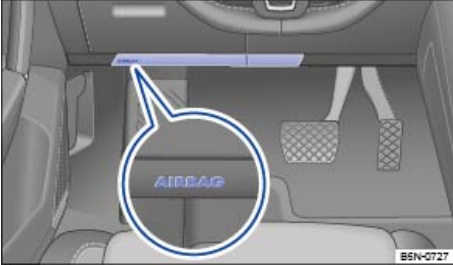

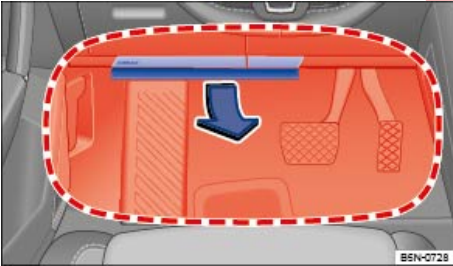

تصویر 21 سمت راننده: محل نصب کیسه هوای زانو.



تصویر 22 سمت راننده: محدوده عملکرد کیسه هوای زانو.

کیسه هوای زانو در سمت راننده در قسمت پایین صفحه داشبورد قرار دارد.

محل نصب ایربگ‌های زانو با نوشته "ایربگ" مشخص شده‌اند  تصویر 21.



محدوده‌ای که با خط قرمز مشخص شده است  تصویر 22 در زمان باز شدن کیسه هوای زانو توسط آن اشغال می‌شود (محدوده عملکرد). بنابراین در این محدوده هرگز نباید جسمی قرار گیرند و یا نصب شوند .

⚠️ هشدار

- کیسه هوا در کسری از ثانیه و با سرعت بالا باز می‌شود.
- هرگز از اجسامی مانند جاکلیدی که می‌توانند در محدوده عملکرد ایربگ‌های زانو تداخل ایجاد کنند استفاده نکنید.
- هرگز اجسامی را روی پوشش و در محدوده عملکرد کیسه هوای زانو قرار ندهید.
- کیسه هوای زانو جلوی زانوهای راننده باز می‌شود. صندلی راننده را طوری تنظیم کنید، که حداقل 10 سانتی‌متر بین زانوها و محل نصب کیسه هوای زانو فاصله باشد. اگر به دلیل شرایط جسمی امکان ایجاد این شرایط وجود ندارد، حتماً به یک تعمیرگاه مجاز مراجعه کنید.

در هر خودرو دو کیسه هوای سر وجود دارند که در بخش درونی خودرو بالای درب‌ها و در دو سمت راننده و سرنشین کنار راننده قرار دارند  تصویر 20.

محل‌های نصب کیسه‌های هوای سر با نوشته "AIRBAG" مشخص شده‌اند.

ناحیه مشخص شده با خط قرمز  تصویر 20 محدوده‌ای است که در زمان باز شدن کیسه هوای سر توسط آن اشغال می‌شود (محدوده عملکرد). بنابراین در این محدوده هرگز نباید جسمی قرار گیرند و یا نصب شوند .

در جریان برخورد از کنار، کیسه هوای سر در جهتی از خودرو که ضربه می‌خورد باز می‌شود.

در برخورد از کنار، کیسه‌های هوای سر، خطر آسیب در نواحی از بدن که با خودرو برخورد می‌کنند را در صندلی‌های جلو و صندلی‌های کناری عقب کاهش می‌دهند.

⚠️ هشدار

کیسه هوا در کسری از ثانیه و با سرعت بالا باز می‌شود.

- همواره محدوده‌های عملکرد کیسه‌های هوای سر را خالی بگذارید.
- هرگز جسمی را روی پوشش کیسه هوای سر و در محدوده عملکرد آن نصب نکنید.
- سرنشینان خودرو که روی صندلی‌های جلو یا عقب در دو طرف نشسته‌اند، هرگز نباید اشخاص دیگر، حیوانات و اجسام را در محدوده عملکرد کیسه‌های هوا قرار دهند. توجه کنید که کودکان و سرنشینان خودرو نیز به این مسئله عمل کنند.
- به گیره‌های لباس خودرو فقط لباس‌های سبک آویزان کنید. اجسام سنگین و یا تیز در داخل جیب‌ها قرار ندهید.
- قطعات جابجی را به درب‌ها متصل نکنید.
- روی شیشه‌های کناری پرده آفتابگیری که جهت استفاده در خودرو صراحتاً معتبر شناخته نشده‌اند، قرار ندهید.
- آفتابگیر را فقط زمانی به سمت شیشه‌های کناری بچرخانید، که هیچ جسمی مانند خودکار یا کنترل درب پارکینگ روی آن قرار نداشته باشد.

حمل ایمن کودکان

مقدمه در باره موضوع

صندلی کودک خطر آسیب‌دیدگی در صورت بروز تصادف را کاهش می‌دهد. بنابراین همیشه هنگام رانندگی کودکان را در صندلی کودک حمل کنید!
به نکات زیر توجه کنید:

- صندلی‌های کودک متناسب با قد، سن و وزن کودک به گروه‌های مختلف تقسیم می‌شوند.
- جهت نصب صندلی کودک در خودرو می‌توان از سامانه‌های نصب متفاوتی استفاده کرد.

بنا به دلایل ایمنی صندلی کودک همیشه باید روی صندلی عقب نصب شود ← صفحه 25، اصول اساسی برای نصب و استفاده از صندلی‌های کودک.

شرکت فولکس واگن توصیه می‌کند که از صندلی کودک که جزو لوازم جانبی این شرکت می‌باشد، استفاده کنید. این صندلی‌ها برای استفاده در خودروهای تولیدی شرکت فولکس واگن تهیه و تأیید شده‌اند.

هشدار

اگر کودکان در شرایط ایمنی قرار نداشته یا ایمنی آنها کافی نباشد می‌توانند در معرض جراحات جدی یا مرگبار قرار گیرند. بنابراین به نکات زیر توجه کنید:

- سوار کردن کودکانی که نشان کمتر از 12 سال یا قدشان کوتاه‌تر از 150 سانتی‌متر است بدون صندلی کودک مناسب در خودرو در حال حرکت، مجاز نمی‌باشد. به مقررات خاص به هر کشور توجه کنید.
- همیشه کودکان را با استفاده از صندلی مناسب کودک ایمن نمایید. صندلی‌های کودک باید متناسب با قد، سن و وزن کودک باشند.
- هرگز بیش از یک کودک را در یک صندلی کودک قرار ندهید.
- تحت هیچ شرایطی کودکان و یا نوزادان را در حین حرکت بر روی پای خود ننشانید.
- هرگز کودکان را بدون نظارت در صندلی کودک تنها نگذارید.
- هرگز اجازه ندهید کودکان بدون ایمنی مناسب در خودرو سوار شوند، در حین رانندگی بایستند، روی صندلی زانو بزنند یا در موقعیت نادرست بنشینند. این مطلب خصوصاً برای کودکانی که در صندلی سر نشین کنار راننده سوار می‌شوند دارای اهمیت است. در صورت بروز تصادف، کودکان می‌توانند باعث جراحات جدی خود و دیگران شوند.

- به منظور دستیابی به حداکثر تأثیر حفاظتی صندلی کودک قرار دادن صحیح کمربند داری اهمیت زیادی است. حتماً به دستورالعمل تولیدکننده صندلی کودک برای استفاده صحیح از کمربند توجه کنید. بستن نادرست کمربند ایمنی می‌تواند حتی در تصادفات جزئی منجر به جراحات شود.
- تعویض صندلی کودک بعد از یک تصادف امری ضروری است زیرا ممکن است در طی تصادف صدماتی به صندلی وارد آمده باشد که قابل دیدن نیستند.

تذکره

به اطلاعات و تذکرات مربوط به خودروهایی با مجوز N1 توجه کنید ← صفحه 356، اطلاعات برای خودروهای با مجوز N1 (خودروی تجاری سنگ).

انواع صندلی کودک

قسمت 1 و 2 ابتدای این فصل در صفحه 24 را مورد توجه قرار دهید.



تصویر 23 تصویر نمونه‌هایی از صندلی کودک.

فقط از صندلی کودک استفاده کنید که تأیید رسمی دارند و برای کودکان مناسب هستند.

استانداردهای صندلی کودک

مجموعه مقررات ECE-R 44 یا ECE-R 129 برای صندلی‌های کودک در اتحادیه اروپا صدق می‌کند¹. هر دوی این مجموعه مقررات به موازات هم دارای اعتبار می‌باشند. صندلی‌های کودک که طبق این استانداردها بررسی شده‌اند برچسب تأیید نارنجی رنگ می‌گیرند (ECE). برچسب تأیید ECE می‌تواند شامل اطلاعات زیر برای صندلی کودک باشد:

- گروهبندی وزنی،
- گروهبندی قدی،
- طبقه‌بندی تأییدی (عمومی، نیمه‌عمومی، مخصوص خودروی خاص یا i-Size)،
- شماره تأییدی.

¹ مقررات ECE-R 129 هنوز در همه کشورها توسط مقامات دولتی اجرا نشده است.



– **مخصوص خودرو خاص:** صندلی‌های کودک با تأییدیه مخصوص برای هر مدل خودرو، احتیاج به یک آزمایش دینامیکی جداگانه برای تأیید شدن در خودرو دارند. صندلی‌های کودک با تأییدیه مخصوص خودرو خاص نیز با فهرست انواع خودرو همراه هستند.

– **i-Size:** نصب و ایمنی صندلی‌های کودک با تأییدیه i-Size باید مطابق با الزامات درج شده در مقررات ECE-R 129 باشد. جهت پی بردن به اینکه کدام صندلی بر اساس تأییدیه i-Size برای این خودرو تأیید شده است با تولیدکننده صندلی کودک تماس بگیرید.



اصول اساسی برای نصب و استفاده از صندلی‌های کودک

شامل ابزار چین و غولن می‌شود.

قسمت  و  ابتدای این فصل در صفحه 24 را مورد توجه قرار دهید.



تصویر 24 طرح کلی: برچسب کیسه هوا روی آفتاب گیر.



تصویر 25 طرح کلی: برچسب کیسه هوا روی ستون میانی خودرو (ستون B).

مقررات مخصوص به هر کشور

مقررات و استانداردهای مربوط به استفاده و امکانات نصب صندلی‌های کودک در کشورهای مختلف متفاوت است. در همه کشورها اجازه داده نمی‌شود که کودکان در صندلی سر نشین کنار راننده حمل شوند. این‌نامه‌ها و مقررات قانونی اساساً به توضیحات موجود در این دفترچه راهنما اولویت دارند.



صندلی‌های کودکی که طبق مقررات ECE-R 44 تأییدیه گرفته‌اند، باید شماره هشت رقمی تأییدیه آنها روی برچسب تأیید ECE با شماره 03 یا 04 شروع شود. این نشان می‌دهد که صندلی مورد تأیید است. صندلی‌های کودک قدیمی که شماره تأییدیه آنها با 01 یا 02 شروع می‌شود مورد تأیید نیستند.

صندلی‌های کودک بر اساس گروه‌بندی وزنی

گروه	وزن کودک
گروه 0	تا 10 کیلوگرم
گروه +0	تا 13 کیلوگرم
گروه 1	9 تا 18 کیلوگرم
گروه 2	15 تا 25 کیلوگرم
گروه 3	22 تا 36 کیلوگرم

– **گروه‌بندی وزنی 0/0+:** از زمان تولد تا سن تقریباً 18 ماهگی کربن رو به عقب – **تصویر 23** بهترین گزینه برای گروه 0/0+ یا 0/1 بهترین گزینه است.

– **گروه‌بندی وزنی 1:** صندلی‌های کودک گروه 1 (تا سن تقریبی 4 سال) یا گروه 1/2 (تا سن تقریبی 7 سال) دارای سامانه کمربند، برای کودکانی که بالای محدوده وزنی هستند بهترین گزینه هستند.

– **گروه‌بندی وزنی 2/3:** گروه 2 و گروه 3 شامل صندلی‌های کودک با پشتی و بدون پشتی هستند. صندلی‌های کودک با پشتی به خاطر وضعیت قرار گرفتن کمربند و بالش‌تک‌های جانبی حفاظت بهتری را در مقایسه با صندلی‌های بدون پشتی ارائه می‌دهند. از این رو فولکس واگن توصیه می‌کند که از صندلی‌های کودک با پشتی استفاده کنید. صندلی‌های کودک گروه 2 برای کودکان تا رده سنی حدود 7 سال و صندلی‌های کودک گروه 3 برای کودکان حدود 7 سال به بالا مناسب هستند.

همیشه این گونه نیست که صندلی هر گروه وزنی برای تمام کودکان دارای آن وزن مناسب باشد. همچنین هر صندلی برای هر خودرویی مناسب نیست. بنابراین همیشه بررسی نمایید که آیا کودک به درستی در صندلی کودک قرار می‌گیرد و صندلی کودک به طور ایمن در خودرو نصب می‌شود.

صندلی‌های کودک به ترتیب گروه‌های تأییدیه

صندلی‌های کودک می‌توانند در گروه‌های عمومی، نیمه‌عمومی، مخصوص خودرو خاص (همه بر اساس مقررات ECE-R 44) یا i-Size (بر اساس مقررات ECE-R 129) قرار بگیرند.

– **عمومی:** صندلی‌های کودک با تأییدیه عمومی برای نصب در تمام خودروها تأیید می‌شوند. فهرست انواع خودرو در این مورد ضروری نیست. صندلی‌های کودک ISOFIX با تأییدیه عمومی باید توسط یک تسمه نگهدارنده فوقانی (Top Tether) متصل شوند.

– **نیمه‌عمومی:** تأییدیه نیمه‌عمومی علاوه بر الزامات استاندارد تأییدیه عمومی نیازمند تجهیزات ایمنی برای نصب صندلی کودک است که در جای خود به آزمایش‌های تکمیلی احتیاج دارند. صندلی‌های کودک با تأییدیه نیمه‌عمومی شامل فهرستی از انواع خودرو است که خودروی شما باید در آن فهرست آمده باشد.

تذکرات جهت نصب صندلی کودک

در هنگام نصب صندلی کودک به تذکرات عمومی زیر توجه کنید. این اطلاعات برای صندلی‌های کودک با هر سامانه نصب معتبر است.

- دستورالعمل تهیه شده توسط شرکت تولیدکننده صندلی کودک را مطالعه و رعایت کنید. **▲**
- در صورت امکان صندلی کودک را روی صندلی عقب پشت صندلی سرنشین کنار راننده نصب کنید تا کودکان بتوانند از سمت پیاده رو پیاده شوند.
- تنظیم‌کننده ارتفاع کمربند ایمنی را در بالاترین حالت خود قرار دهید.
- برای نصب یک صندلی کودک رو به عقب روی صندلی سرنشین جلو، ایربیگ جلوی سرنشین جلو خودرو را خاموش کنید.
- برای نصب روی صندلی سرنشین جلو، صندلی سرنشین جلو را کاملاً به سمت عقب و بالا هل داده و پشتی صندلی را در وضعیت درست آن قرار دهید. **صفحه 6.**
- هنگامی که از صندلی‌های کودک برای گروه 0 تا 1 روی صندلی عقب استفاده می‌کنید، صندلی عقب را کاملاً به سمت عقب فشار دهید. **صفحه 6.**
- هنگامی که از صندلی‌های کودک برای گروه 2/3 روی صندلی عقب استفاده می‌کنید، صندلی عقب را در وضعیت مرکزی فشار دهید. **صفحه 6.**

- همیشه مطمئن شوید که فضای کافی در اطراف صندلی کودک وجود دارد. در صورت لزوم وضعیت صندلی کودک را در جلو تنظیم کنید. در این صورت حتماً به وضعیت صحیح نشستن راننده و سرنشین کنار آن توجه نمایید. **صفحه 6.**
- پشتی صندلی کودک باید تا حد امکان کاملاً مماس با تکیه‌گاه صندلی خودرو قرار گیرد. در صورت لزوم زاویه پشتی صندلی خودرو را طوری تنظیم کنید که صندلی کودک در تماس کامل با صندلی خودرو قرار گیرد. اگر صندلی کودک در هنگام نصب، به پشت‌سری صندلی خودرو برخورد کند و این امر مانع تماس کامل با پشتی صندلی شود، پشت‌سری صندلی خودرو را کاملاً به سمت بالا فشار دهید یا بردارید و در وضعیت امنی در خودرو جای دهید. **صفحه 6.**

برچسب کیسه هوا

ممکن است خودرو دارای برچسب‌های حاوی اطلاعات مهمی راجع به کیسه هوای جلوی سرنشین کنار راننده باشد. اطلاعات این برچسب‌ها بسته به کشورها می‌تواند متفاوت باشد. برچسب‌ها می‌توانند در مکان‌های زیر یافت شوند:

- روی آفتابگیر سمت راننده و/یا سمت سرنشین کنار راننده. **تصویر 24.**
 - روی ستون میانی خودرو (ستون B) سمت سرنشین کنار راننده. **تصویر 25.**
- قبل از نصب صندلی کودک رو به عقب با دقت به هشدارها توجه کنید. **▲**

خطرات ناشی از حمل و نقل کودکان در صندلی کنار راننده

در صورت استفاده از صندلی کودک رو به عقب باز شدن کیسه هوای جلوی سرنشین کنار راننده می‌تواند خطر مرگ یا جراحات مرگبار را به دنبال داشته باشد. **▲**

تنها زمانی مجاز به استفاده از صندلی کودک رو به عقب روی صندلی سرنشین کنار راننده هستید که کیسه هوای جلوی سرنشین کنار راننده غیرفعال شده باشد. غیرفعال بودن کیسه هوای جلوی سرنشین کنار راننده از طریق روشن ماندن مداوم چراغ نشانگر در کنسول میانی نمایش داده می‌شود. غیرفعال‌سازی کیسه هوای جلوی سرنشین کنار راننده. **صفحه 16.**

در صورت استفاده از صندلی کودک رو به جلو ایربیگ جلوی سرنشین جلو خودرو را غیرفعال نکنید. در صورت نصب صندلی کودک تا جایی که امکان دارد صندلی کودک را با فاصله زیاد از کیسه هوای جلوی سرنشین کنار راننده قرار دهید. باز شدن کیسه هوای جلوی سرنشین کنار راننده می‌تواند منجر به جراحات جدی شود. **▲**

هر صندلی کودکی برای استفاده روی صندلی سرنشین کنار راننده مناسب نمی‌باشد. صندلی کودکی که مخصوص استفاده روی صندلی سرنشین جلو می‌باشد باید توسط شرکت تولید کننده مجوز استفاده در خودروهایی با ایربیگ جلو و ایربیگ جانبی را داشته‌باشد. نمایندگی فولکس واگن فهرست به‌روزی از صندلی‌های کودک مورد تأیید را در اختیار دارد.

خطرات ناشی از کیسه‌های هوای جانبی

با فعال شدن کیسه هوای جانبی کیسه هوا ممکن است به سر کودک برخورد کند و او را به شدت مجروح کند. **▲**

خطر

اگر از صندلی کودک رو به عقب روی صندلی سرنشین جلو استفاده می‌کنید در صورت بروز تصادف خطر مرگ یا جراحات مرگبار را برای کودک افزایش می‌دهد.

- کیسه هوای جلوی سرنشین کنار راننده را غیرفعال کنید. در صورتی که کیسه هوای جلوی سرنشین کنار راننده غیرفعال نشود مجاز به استفاده از صندلی کودک رو به عقب نیستید.
- صندلی سرنشین کنار راننده را تا جایی که امکان دارد به سمت عقب و کاملاً به سمت بالا حرکت دهید تا صندلی کودک بیشترین فاصله ممکن را با کیسه هوای جلوی سرنشین کنار راننده داشته باشد.
- پشتی صندلی را در حالت عمودی قرار دهید.
- تنظیم‌کننده ارتفاع کمربند ایمنی را در بالاترین حالت خود قرار دهید.
- فقط از صندلی‌های کودکی استفاده کنید که توسط شرکت تولید کننده صندلی کودک برای استفاده در خودروهایی با ایربیگ جلو و ایربیگ جانبی تأیید شده باشند.

هشدار

- خطر آسیب‌دیدگی به علت نصب نادرست صندلی کودک.
- همیشه به دستورالعمل نصب و هشدارهای شرکت تولیدکننده صندلی کودک دقت کرده و آن‌ها را رعایت کنید.

⚠️ هشدار

خطر آسیب‌پذیری در صورت استفاده از صندلی کودک رو به جلو روی صندلی سر نشین کنار راننده.

- صندلی سر نشین کنار راننده را تا جایی که امکان دارد به سمت عقب و کاملاً به سمت بالا حرکت دهید تا صندلی کودک بیشترین فاصله ممکن را با کیسه هوای جلوی سر نشین کنار راننده داشته باشد.
- پشتی صندلی را در حالت عمودی قرار دهید.
- تنظیم‌کننده ارتفاع کمر بند ایمنی را در بالاترین حالت خود قرار دهید.
- فقط از صندلی‌های کودکی استفاده کنید که توسط شرکت تولید کننده صندلی کودک برای استفاده در خودروهایی با ایربگ جلو و ایربگ جانبی تأیید شده باشند.

⚠️ هشدار

جهت جلوگیری از جراحات ناشی از باز شدن کیسه هوای سر یا کیسه هوای جانبی:

- مطمئن شوید که کودکان در محدوده عملکرد کیسه‌های هوا قرار نگرفته باشند ← صفحه 16.
- هیچ جسمی را در محدوده عملکرد کیسه‌های هوای جانبی قرار ندهید.

سامانه‌های نصب

📄 قسمت ⚠️ و ① ابتدای این فصل در صفحه 24 را مورد توجه قرار دهید.

در کشورهای مختلف از سامانه‌های نصب متفاوتی برای ایمنی در نصب صندلی کودک استفاده می‌شود.

نمای کلی از سامانه‌های نصب

– **ISOFIX**: ISOFIX یک سامانه نصب استاندارد برای نصب سریع و مطمئن صندلی‌های کودک در خودرو است. سامانه نصب ISOFIX اتصال محکمی بین صندلی کودک و بدنه خودرو ایجاد می‌کند.

صندلی کودک دارای 2 میله محکم یا به اصطلاح دسته است. این دسته‌ها در حلقه ISOFIX جا می‌افتند که بین صندلی و پشتی آن (بر روی صندلی‌های کناری عقب) قرار دارند. سیستم ایمنی ISOFIX به ویژه در اروپا مورد استفاده قرار می‌گیرد ← صفحه 28. در صورت لزوم سامانه نصب ISOFIX توسط یک تسمه نگهدارنده فوقانی (Top Tether) یا پایه نگهدارنده تکمیل می‌شود.

– **کمر بند ایمنی سه‌نقطه‌ای خودکار**. در صورت در دسترس بودن، استفاده از سامانه ISOFIX نسبت به کمر بند ایمنی سه‌نقطه‌ای خودکار، ارجح است ← صفحه 30.

ابزارهای نصب تکمیلی:

– **Top Tether**: تسمه نگهدارنده فوقانی از بالای پشتی صندلی عقب عبور می‌کند و با یک قلاب در حلقه مهارکننده که در پشت صندلی عقب وجود دارد، محکم می‌شود ← صفحه 29. حلقه‌های مهارکننده تسمه فوقانی با علامت لنگر مشخص شده است.

– **پایه نگهدارنده**: بعضی از صندلی‌های کودک به وسیله یک پایه نگهدارنده که در کف خودرو قرار می‌گیرد نگه داشته می‌شوند. پایه نگهدارنده مانع از پرتاب صندلی کودک در اثر برخورد شدید به سمت جلو می‌شود. از صندلی‌های کودک مجهز به پایه نگهدارنده فقط روی صندلی سر نشین کنار راننده و صندلی‌های کناری عقب استفاده نمایید ← ⚠️.

سامانه‌های نصب توصیه شده مربوط به صندلی‌های کودک

شرکت فولکس واگن برای نصب صندلی‌های کودک موارد زیر را توصیه می‌کند:

- **کریر کودک یا صندلی کودک رو به عقب**: ISOFIX, پایه نگهدارنده.
- **صندلی کودک رو به جلو**: ISOFIX, تسمه فوقانی و در صورت وجود نیز پایه نگهدارنده.

⚠️ هشدار

استفاده نادرست از پایه نگهدارنده می‌تواند منجر به جراحات جدی یا مرگبار شود.

- مطمئن شوید که پایه نگهدارنده درست و ایمن نصب شده باشد.

نصب صندلی کودک با ISOFIX

قسمت  و  ابتدای این فصل در صفحه 24 را مورد توجه قرار دهید.



تصویر 27 طرح کلی: نصب صندلی ISOFIX با دسته‌های اتصال.



تصویر 26 روی صندلی خودرو: علامت حلقه‌های مهارکننده ISOFIX برای صندلی‌های کودک.

طرح کلی نصب ISOFIX و i-Size

جدول زیر شرایط نصب صندلی‌های کودک ISOFIX یا i-Size را در حلقه‌های مهارکننده ISOFIX در هر صندلی خودرو نشان می‌دهد.

گروه	گروهبندی وزنی	سرنشین کنار راننده	صندلی‌های کناری عقب	صندلی وسطی عقب
گروه 0: تا 10 کیلوگرم	E	X	IL-SU	X
گروه 0+: تا 13 کیلوگرم	D	X	IL-SU	X
	C	X		X
	D	X		X
	C	X	IL-SU	X
گروه 1: 9 تا 18 کیلوگرم	B	X	IUF	X
	B1	X		X
گروه 2: 15 تا 25 کیلوگرم	-	X	IL-SU	X
گروه 3: 22 تا 36 کیلوگرم	-	X	IL-SU	X
سامانه نگهدارنده i-Size	-	X	i-U	X

– **IL-SU**: صندلی خودرو مناسب برای نصب صندلی کودک ISOFIX با تأییدیه نیمه‌عمومی. به فهرست خودروها که توسط شرکت تولیدکننده صندلی کودک تهیه شده است توجه کنید.

– **IUF**: صندلی خودرو مناسب برای نصب صندلی کودک ISOFIX با تأییدیه عمومی.

– **گروهبندی وزنی**: اطلاعات گروهبندی وزنی مطابق با وزن مجاز کودکان برای استفاده از صندلی کودک است. گروهبندی وزنی روی برچسب تأیید ECE برای صندلی‌های کودک با تأییدیه عمومی یا نیمه‌عمومی مشخص شده است. اطلاعات مربوط به گروهبندی وزنی روی هر صندلی کودک درج شده است.

– **X**: صندلی خودرو برای نصب صندلی کودک ISOFIX یا i-Size برای این گروه مناسب نمی‌باشد.

- **i-U**: صندلی خودرو مناسب برای نصب صندلی کودک i-Size رو به جلو یا رو به عقب با تأییدیه عمومی.
- **i-UF**: صندلی خودرو مناسب برای نصب صندلی کودک i-Size رو به جلو با تأییدیه عمومی.

نصب صندلی کودک با ISOFIX/i-Size

محل حلقه‌های مهارکننده با این علامت مشخص شده است
 ← تصویر 26.

- به تذکرات ← صفحه 25، اصول اساسی برای نصب و استفاده از صندلی‌های کودک توجه کنید و آن‌ها را رعایت کنید.
- در صورت وجود پوشش‌های محافظتی، آن‌ها را از روی حلقه‌های مهارکننده ISOFIX بردارید.

- دسته‌های اتصال صندلی کودک را در جهت پیکان روی حلقه‌های مهارکننده ISOFIX ← تصویر 27 فشار دهید. صندلی کودک باید با صدای تق محکم جا بیفتد.
- صندلی کودک را از هر دو طرف بکشید تا مطمئن شوید که صندلی کودک درست جا افتاده است.
- در صندلی‌های کودک مجهز به پایه نگهدارنده، پایه نگهدارنده باید محکم روی کف خودرو قرار گیرد.

نصب صندلی کودک با تسمه نگهدارنده فوقانی (Top Tether)

📌 قسمت ⚠️ و ⓘ ابتدای این فصل در صفحه 24 را مورد توجه قرار دهید.

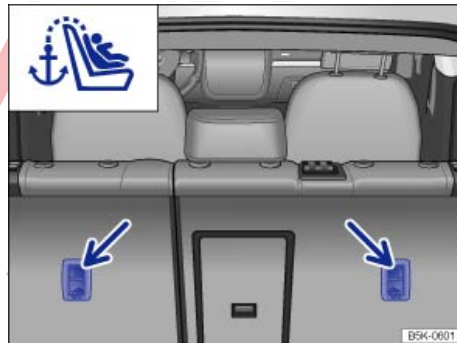

تصویر 28 پشت صندلی عقب: روزنه اتصال برای بخش فوقانی تسمه نگهدارنده.

صندلی کودک ISOFIX با تأییدیه عمومی باید علاوه بر حلقه‌های مهارکننده ISOFIX توسط یک تسمه نگهدارنده فوقانی (Top Tether) نیز محکم شود.

تسمه نگهدارنده را فقط در حلقه‌های نگهدارنده مخصوص آن محکم کنید. حلقه‌های نگهدارنده‌ای که برای تسمه فوقانی مناسب هستند با یک علامت و در صورت لزوم با نوشته "تسمه فوقانی" مشخص شده‌اند.

- به تذکرات ← صفحه 25، اصول اساسی برای نصب و استفاده از صندلی‌های کودک توجه کنید و آن‌ها را رعایت کنید.
- در صورت نیاز دیواره توری جدا کننده را بردارید ← صفحه 254.

- پشت‌سری صندلی خودرو را کاملاً به سمت بالا فشار دهید یا بردارید.
- صندلی کودک را در قسمت وسط صندلی خودرو قرار دهید.
- میله‌های صندلی کودک را در جهت پیکان روی حلقه‌های مهارکننده ISOFIX ← صفحه 28 فشار دهید. صندلی کودک باید با صدای تق محکم جا بیفتد.
- پشتی صندلی خودرو را با پشتی صندلی کودک تنظیم کنید.
- در صورت نیاز طاقچه صندوق عقب را بردارید ← صفحه 253.
- تسمه نگهدارنده فوقانی صندلی کودک را به سمت عقب در صندوق عقب هدایت کنید و آن را در حلقه نگهدارنده ← تصویر 28 که به عنوان تسمه فوقانی مشخص شده است، محکم کنید.
- تسمه نگهدارنده فوقانی را محکم بکشید تا قسمت فوقانی صندلی کودک مماس با پشتی صندلی خودرو شود.

⚠️ هشدار

تسمه نگهدارنده را فقط در حلقه‌های نگهدارنده مخصوص آن محکم کنید. در غیر این صورت این امر ممکن است جراحات جدی به دنبال داشته باشد.

- هر حلقه نگهدارنده می‌تواند فقط یک تسمه نگهدارنده صندلی کودک را نگه دارد.
- هرگز تسمه نگهدارنده صندلی کودک را به حلقه‌های اتصال دیگری وصل نکنید.

نصب صندلی کودک با کمربند ایمنی

روی برجسب نارنجی رنگ تأیید ECE صندلی کودک درج شده است. برای کسب اطلاعات در مورد شرایط نصب، به جدول زیر مراجعه کنید.

قسمت **▲** و **①** ابتدای این فصل در صفحه 24 را مورد توجه قرار دهید.

اگر می‌خواهید از صندلی کودک با تأییدیه عمومی (U) در خودرو خود استفاده کنید، دقت نمایید که این صندلی برای استفاده بر روی کدام یک از صندلی‌های خودرو مورد تأیید است. اطلاعات مهم

صندلی‌های عقب	سرنشین کنار راننده		وزن کودک	گروه
	کیسه هوای جلوی سرنشین کنار راننده غیرفعال است	کیسه هوای جلوی سرنشین کنار راننده فعال است		
u	u	x	تا 10 کیلوگرم	گروه 0
u	u	x	تا 13 کیلوگرم	گروه +0
u	u	x	9 تا 18 کیلوگرم	گروه 1 رو به عقب
u	x	u	9 تا 18 کیلوگرم	رو به جلو
u	x	u	15 تا 25 کیلوگرم	گروه 2
u	x	u	22 تا 36 کیلوگرم	گروه 3

U: عمومی؛ x: صندلی خودرو برای نصب صندلی کودک برای این گروه مناسب نیست.

محکم کردن صندلی کودک با کمربند ایمنی

- به تذکرات – صفحه 25، اصول اساسی برای نصب و استفاده از صندلی‌های کودک توجه کنید و آن‌ها را رعایت کنید.
- تنظیم‌کننده ارتفاع کمربند ایمنی را در بالاترین حالت خود تنظیم کنید.
- کمربند ایمنی را طبق دستورات دفترچه راهنما شرکت تولیدکننده صندلی کودک ببندید و در صورت امکان از وسط صندلی کودک رد کنید.

- مطمئن شوید که کمربند ایمنی پیچ نخورده باشد.
- زبانه قفل کمربند را در قفل مربوط به صندلی خودرو قرار دهید تا زبانه قفل کمربند با صدای تق جا بیفتد.

در مواقع اضطراری

ایمن سازی خود و خودرویتان



تصویر 29 در قسمت بالایی کنسول وسط: دکمه روشن و خاموش کردن سیستم چراغ‌های خطر.

به قوانین ایمن‌سازی خودرویی که به علت خرابی متوقف شده است توجه کنید. در بسیاری از کشورها برای مثال روشن کردن سامانه چراغ خطر چشمک‌زن و پوشیدن جلیقه ایمنی شبرنگ ضروری است – صفحه 31.

فهرست بازبینی

- برای اطمینان از امنیت خود و همراهانتان به دستورالعمل‌های زیر به ترتیب گفته شده توجه کنید – **▲**:
1. خودرو را در فاصله امن از خودروهای در حال حرکت و قطعه زمینی مسطح و سفت به صورت ایمن پارک کنید – **▲**.
 2. سامانه چراغ خطر چشمک‌زن را با دکمه **▲** روشن کنید – تصویر 29.
 3. ترمز الکترونیکی پارک را روشن کنید – صفحه 211.
 4. اهرم تعویض دنده یا به عبارت دیگر دسته دنده را در وضعیت **P** قرار دهید – صفحه 154 یا – صفحه 155.
 5. خودرو را خاموش کرده و کلید خودرو را از بیرون بیورید – صفحه 147.

فهرست بازبینی (ادامه)

6. مطمئن شوید که همه سرنشینان خودرو پیاده شده باشند و دور از خودروهای در حال حرکت، در مکانی امن مثل پشت گاردریل قرار گرفته باشند. به مقرارت مخصوص به هر کشور برای جلیقه شبرنگ توجه کنید.
7. وقتی خودرو را ترک می‌کنید تمامی سوئیچ‌ها را با خود ببرید.
8. مثلث خطر را در وضعیتی قرار دهید تا سایر افراد در جاده متوجه خودرو شما بشوند.
9. اجازه دهید موتور به قدر کافی خنک شود و در صورت نیاز از یک متخصص کمک بخواهید.

با روشن شدن سیستم چراغ‌های هشدار دهنده می‌توان برای مثال در زمان بکسل کردن تغییر جهتی یا تغییر مسیری را از طریق به کار بردن دسته راهنما نشان داد. در این صورت چراغ‌های خطر موقتاً چشمک نمی‌زنند.

مثلاً روشن کردن چراغ‌های خطر:

- وقتی که ترافیکی که در پیش است ناگهان سنگین شود یا به ترافیک برسید و بخواهید به خودروهایی که در پشت شما هستند هشدار دهید.
- وقتی که یک موقعیت اضطراری پیش آید.
- وقتی که خودرو خراب شود.
- هنگام کشیده شدن توسط خودرو دیگر جهت روشن شدن یا بکسل کردن یا بکسل شدن.

همیشه به مقررات محلی برای استفاده از سامانه چراغ خطر چشمک‌زن توجه کنید.

وقتی که سامانه چراغ خطر چشمک‌زن به درستی کار نمی‌کند باید از روش دیگری برای جلب توجه سایر افراد در جاده نسبت به خودرو خراب شده مطابق با مقررات قانونی استفاده کنید.

هشدار

- خودرویی که در جاده متوقف شده است خطر تصادف را برای سرنشینان خودرو و سایر افراد در جاده افزایش می‌دهد.
- در اسرع وقت و به محض امکان خودرو را متوقف کنید.
 - خودرو را در فاصله‌ای امن نسبت به خودروهای در حال حرکت پارک کنید.
 - چراغ خطر خودرو را روشن کنید.
 - هرگز افراد و به خصوص کودکان افراد نیازمند به کمک را در خودرو ترک نکنید. به خصوص زمانی که درهای خودرو قفل هستند. ممکن است که اشخاص محبوس شده در معرض دمای بسیار بالا یا بسیار پایین قرار گیرند.

هشدار

- عدم توجه به برخی مطالب مهم ایمنی در فهرست بازبینی، می‌تواند منجر به بروز تصادفات و صدمات سنگین شود.
- همیشه روش‌های موجود در فهرست بازبینی را دنبال نموده و به تمامی موارد احتیاطی مطرح شده توجه کنید.

هشدار

اجزاء سیستم آگزوز خیلی داغ می‌شوند. این مورد می‌تواند باعث ایجاد آتش و جراحات‌های جدی شود.

- هرگز خودرو را در محلی که ممکن است قطعات سامانه آگزوز با مواد قابل اشتعال زیر خودرو مثل علف‌های خشک یا سوخت ریخته شده روی زمین و غیره در تماس قرار بگیرند، پارک نکنید.

تذکره

هنگام هل دادن خودرو با دست، چراغ‌های عقب، بال عقب و همچنین سطوح فلزی بزرگ را فشار ندهید. زیرا از این طریق به خودرو صدمه وارد می‌شود و بال عقب خودرو شل می‌شود.

بازری خودرو زمانی که سیستم چراغ‌های هشدار برای مدت طولانی روشن باشد، حتی وقتی سوئیچ بسته باشد، خالی می‌شود.

بسته به تجهیزات خودرو اگر در سرعت بالاتر از حدود 80 کیلومتر در ساعت (50 مایل در ساعت) یک ترمز شدید کنید چراغ‌های ترمز چشمک می‌زنند تا به خودروهای پشت سری هشدار بدهد. اگر بعد از آن ترمز گرفتن را همچنان ادامه دهید در سرعت زیر حدود 10 کیلومتر در ساعت (6 مایل در ساعت) سامانه چراغ خطر چشمک‌زن به طور خودکار روشن می‌شود. چراغ ترمز بدون چشمک زدن روشن می‌ماند. هنگام شتاب دادن به خودرو چراغ‌های خطر چشمک‌زن دوباره به طور خودکار خاموش می‌شوند.

جعبه کمک‌های اولیه، مثلث خطر، جلیقه شبرنگ کپسول آتش نشانی

شامل ابزار ژاپن نباشد

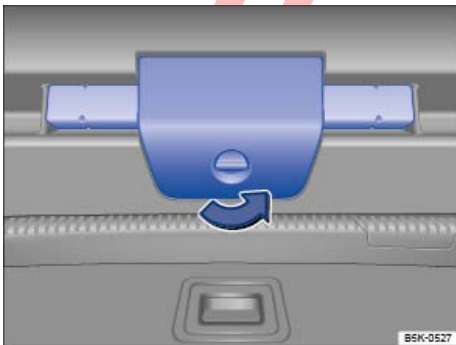

تصویر 30 در درب صندوق عقب: نگهدارنده مثلث خطر.

جلیقه ایمنی شبرنگ

بسته به تجهیزات خودرو ممکن است در پوشش‌های درب‌های جلو محافظه‌های نگهداری جلیقه ایمنی شبرنگ موجود باشد - صفحه

43

واکنش بعد از برخورد در حالت درب موتور فعال



تصویر 31 درب موتور فعال بالا آمده.

در جریان برخورد از جلو در محدوده سرعت 25 تا 55 کیلومتر در ساعت، درب موتور فعال از طریق حسگرهای موجود در سپر جلو بالا می‌آید. در نتیجه درب موتور چند سانتیمتر در مقابل شیشه جلو بالا می‌آید تا یک بخش ضربه گیر اضافی بالای موتور، برای مثال در ناحیه سر عابر پیاده‌ای که ضربه دیده است ایجاد شود.

سامانه "درب موتور فعال" فقط در صورتی می‌تواند به درستی کار کند که درب موتور تحت تأثیر عوامل خارجی تغییر شکل نداده باشد.

در بعضی موارد ممکن است سامانه با وجود اینکه خودرو هیچ برخوردی با عابر پیاده نداشته است به کار بیفتد. در شرایط زیر ممکن است سامانه به کار بیفتد:

- برخورد از جلو با موانع ترافیکی، تیر چراغ برق، ستون و غیره.
- برخورد از جلو با حیوان.
- برخورد با توده برف.
- گیر کردن کف خودرو حین رانندگی در شرایط بد جاده.

هنگام به کار افتادن درب موتور فعال، درب موتور در مقابل شیشه جلو چند سانتیمتر به طرف بالا جابه‌جا می‌شود. **تصویر 31** لوله‌های مخصوصی درب موتور را در حالت باز، قفل می‌کنند. **تصویر 31** (نمای نزدیک). افزون بر این چراغ هشدار در نمایشگر مجموعه نشانگرها روشن می‌ماند تا زمانی که سیستم تعمیر شود.

بعد از به کار افتادن درب موتور فعال موارد زیر صدق می‌کند:

- شما باید مستقیماً به تعمیرگاه مجاز مراجعه کنید.
- سامانه باید توسط تعمیرگاه مجاز تعمیر شود.
- ادامه رانندگی فقط در صورتی‌که خودرو دارای ایمنی رانندگی باشد مجاز است.

به مقررات مخصوص به هر کشور برای جلیقه شبرنگ توجه کنید.

مثلث خطر

- در صورت لزوم، پشتی صندلی عقب خودرو را به جلو بخواهید. **صفحه 252**.
- اشیاء داخل صندوق عقب را کنار بزنید، تا از داخل به درب صندوق عقب دسترسی پیدا کنید.
- درپوش پایه نگهدارنده مثلث خطر را در زاویه 90 درجه در جهت فلش بچرخانید. **تصویر 30**.
- نگهدارنده مثلث خطر را باز کنید و مثلث خطر را بیرون آورید.

جعبه کمک‌های اولیه

بسته به تجهیزات خودرو جعبه کمک‌های اولیه می‌تواند در جاهای مختلفی در صندوق عقب وجود داشته‌باشد:

- در محفظه نگهداری وسایل، داخل کیفی در سمت چپ یا راست صندوق عقب خودرو. **صفحه 241**.
 - درون قاب اسفنجی مخصوص زیر کفی صندوق عقب. **صفحه 252**.
- جعبه کمک‌های اولیه باید طبق مقررات قانونی باشد. به تاریخ انقضاء محتوی آن توجه کنید.

کپسول آتش‌نشانی

کپسول آتش‌نشانی ممکن است زیر صندلی سرنشین کنار راننده قرار گرفته باشد.

کپسول آتش‌نشانی باید مطابق با مقررات قانونی معتبر باشد، همیشه آماده‌کار باشد و مرتب بررسی شود. به برجسب تأیید روی کپسول آتش‌نشانی رجوع نمایید.

هشدار

در صورت تغییر مسیر یا ترمز ناگهانی خودرو یا تصادف، اشیاء محکم نشده ممکن است در فضای داخلی خودرو به اطراف پرت شوند و جراحت شدید ایجاد کنند.

- همیشه برای ایمنی باید کپسول آتش‌نشانی، جعبه کمک‌های اولیه، جلیقه ایمنی شبرنگ و مثلث خطر در جای نگهداری خود محکم شوند.

– مجاز به رانندگی با سرعت بیشتر از 80 کیلومتر در ساعت نمی‌باشید.

– در صورت لزوم باید وضعیت نشستن خود را از نو تنظیم کنید. با وجود اینکه درب موتور فعال در حالت باز شده قرار دارد، همواره باید دیدی بدون محدودیت از طریق شیشه جلو وجود داشته باشد ← صفحه 6.

اگر درب موتور فعال باز شده باشد چراغ هشدار  در مجموعه نشانگرها روشن می‌شود.

چراغ هشدار

نمایشگر	دلایل احتمالی
	درب موتور فعال بالا آمده است.
	سریعاً به تعمیرگاه مجاز مراجعه کنید و سامانه را تعمیر کنید.
	درب موتور فعال: نقص سامانه.
	به تعمیرگاه مجاز مراجعه کرده و بلافاصله سامانه را بررسی کنید.

بسته به تجهیزات خودرو، یک علامت که نشان‌دهنده درب موتور فعال است می‌تواند به جای چراغ هشدار در نمایشگر مجموعه نشانگرها نمایش داده شود که به درب باز شده موتور فعال اشاره می‌کند.

تعمیر درب موتور فعال بالا آمده

تعمیر درب موتور فعال بالا آمده فقط باید توسط تعمیرگاه مجاز انجام شود ← . شرکت فولکس واگن در این مورد، نمایندگی‌های فولکس واگن را پیشنهاد می‌کند.

هشدار

فناوری هوشمند سامانه محافظ عابر پیاده "درب موتور فعال" نمی‌تواند بر قوانین فیزیکی غلبه کند و منحصراً در محدوده سامانه عمل می‌کند. راحتی حاصل از عملکرد سامانه محافظ عابر پیاده "درب موتور فعال" هرگز نباید شما را برای انجام کارهای خطرناک وسوسه کند.

- همیشه سرعت و سبک رانندگی خود را با توجه به شرایط دید، وضعیت آب و هوا، شرایط اتوبان، و وضعیت ترافیکی تنظیم کنید.
- با درب موتور فعال بالا آمده با سرعت بالاتر از 80 کیلومتر در ساعت رانندگی نکنید.

هشدار

عدم توجه به چراغ‌های هشدار روشن شده و پیام‌های متنی می‌تواند منجر به خرابی خودرو در ترافیک، بروز تصادف، و آسیب‌های شدید گردد.

- هرگز به چراغ‌های هشدار روشن شده و پیام‌های متنی بی‌توجهی نکنید.
- در اسرع وقت و به محض امکان خودرو را متوقف کنید.

هشدار

تعمیرات و تغییرات نادرست می‌تواند باعث خرابی و آسیب‌رساندن به خودرو و اختلالات عملکرد سامانه‌های راننده‌یار راننده شود. این امر می‌تواند منجر به بروز تصادفات و صدمات سنگین شود.

- تعمیرات و تغییرات در خودرو فقط توسط تعمیرگاه مجاز انجام شود.

هشدار

بستن نادرست درب موتور فعال بالا آمده می‌تواند منجر به تصادفات و جراحات جدی خصوصاً در ناحیه دست شود.

- تعمیر درب موتور فعال بالا آمده منحصراً باید توسط یک تعمیرگاه مجاز انجام شود. هرگز تلاش نکنید که خودتان درب موتور بالا آمده را ببندید.

تذکره

بستن نادرست درب موتور فعال بالا آمده می‌تواند باعث صدمه به خودرو شود.

- درب باز شده موتور فعال را به هیچ وجه مثلاً با فشار دست روی درپوش موتور ننیدید. درب موتور و لولاهای آن می‌تواند از این طریق صدمه ببیند.



بسته به مدل مجموعه نشانگرها، ممکن است این نماد متفاوت باشد. 

خدمات تماس اضطراری، تماس برای دریافت اطلاعات و تماس برای کمک اضطراری

شامل بازار روسیه نمی‌شود



تصویر 32 در کنسول سقفی: عناصر عملیاتی برای خدمات صوتی.

در کنسول سقفی بسته به تجهیزات یک عنصر عملیاتی نصب شده است. از طریق فشار دادن دکمه‌ها  و  تصویر 32 می‌توان خدمات صوتی زیر را انجام داد: خدمات تماس اضطراری، تماس برای دریافت اطلاعات و تماس برای کمک اضطراری.

ارتباط ضروری توسط یک واحد کنترل که از سوی کارخانه نصب شده است، ایجاد می‌شود. با فعال شدن خدمات صوتی تماس تلفنی با مسئول مربوطه برقرار می‌شود.

چراغ‌نشانگر

در عناصر عملیاتی چراغ نشانگری وجود دارد ← تصویر 32 (فلش). آنها موقعیت‌های زیر را نشان می‌دهند:

- خارج: تمامی خدمات صوتی غیر فعال هستند.
- چشم‌کزن قرمز حدود 20 ثانیه بعد از باز کردن سوییچ: حداقل یکی از خدمات صوتی غیر فعال است.
- روشن با رنگ قرمز: خطا در سیستم. خدمات تلفنی تنها به صورت محدود در دسترس هستند. شرکت فولکس واگن توصیه می‌کند به تعمیرگاه مجاز مراجعه کنید.
- روشن با رنگ سبز: خدمات صوتی در دسترس هستند.
- چشم‌کزن سبز: یک تماس صوتی فعال است.

📌 تماس برای دریافت اطلاعات

- به کمک تماس اطلاع‌رسانی می‌توان تماس تلفنی با خدمات Volkswagen AG برقرار کرد.
- تماس جهت کسب اطلاعات فقط در مناطق خاصی موجود است.
- تماس تلفنی با مسئول مربوطه به واسطه زبانی که با آن خودرو از طریق CarNet ثبت شده است برقرار می‌شود.

📞 تماس برای کمک اضطراری

- عملکرد تماس نقص فنی امکان درخواست کمک تخصصی در صورت ایجاد نقص فنی را فراهم می‌کند.
- به طور هم‌زمان با تماس تلفنی برخی از داده‌های مربوط به خودرو از جمله موقعیت فعلی خودرو ارسال می‌شود.
- تماس تلفنی با مسئول مربوطه به واسطه زبانی که با آن خودرو از طریق CarNet ثبت شده است برقرار می‌شود.

📞 خدمات تماس اضطراری

- هنگامی که تماس اضطراری به صورت دستی یا حین تصادف با فعال شدن ایربگ به طور اتوماتیک برقرار می‌شود، داده‌های اضطراری مربوطه به عنوان مثال موقعیت فعلی خودرو، به طور اتوماتیک ارسال می‌شود - صفحه 354.
- تماس تلفنی با مسئول مربوطه به واسطه زبانی که در سیستم اطلاعات و سرگرمی خودرو تنظیم شده است برقرار می‌شود. در صورتی که آن زبان در محل تماس اضطراری فعلی در دسترس نباشد تماس به زبان انگلیسی برقرار می‌شود.

📞 برگشتن به شماره تماس اضطراری 112

- در بعضی از موقعیت‌ها خدمات تماس اضطراری محدود شده یا به طور کامل قابل انجام نبوده یا تماس اضطراری برای شماره اضطراری کلی 112 برقرار شده‌است. در این صورت فقط یک تماس صوتی برقرار می‌شود. از این طریق هیچ داده دیگری مثلاً در مورد خودرو با محل آن منتقل نمی‌شود.
- شرایط زیر ممکن است خدمات تماس اضطراری را محدود کرده و منجر به تغییر شماره تماس اضطراری 112 شود:

- مکان تماس اضطراری فعلی در مناطقی واقع شده باشد که آنتن‌دهی موبایل و امواج GPS کافی نباشد یا وجود نداشته باشد. این می‌تواند شامل تونل‌ها، فضای میان آسمان‌خراش‌ها، گاراژها، زیرگذرگاه‌ها، مناطق کوهستانی و دره‌ها نیز باشد.
- در مناطقی که آنتن‌دهی موبایل و دریافت امواج GPS کافی نبوده و شبکه مخابرات ارائه‌دهنده خدمات مخابراتی در دسترس نباشد.

- خدمات تماس اضطراری در بعضی از کشورها به دلایل قانونی مجاز نمی‌باشد.
- برای استفاده از خدمات تماس اضطراری مجوز معتبری وجود ندارد.
- اگر قطعاتی از خودرو که برای برقراری تماس اضطراری یا ارسال اتوماتیک گزارش تصادف مورد نیاز است، آسیب دیده باشد یا به اندازه کافی برق نداشته باشد.

تذکرات جهت رانندگی و سامانه‌های راننده‌یاری

📖 مقدمه در باره موضوع

بسته به اینکه از خودرو در کجا استفاده می‌شود، بهتر است سینی محافظ زیر بدنه موتور و گیربکس نصب نمایید. هنگامی که خودرو مثلاً روی جدول، راه‌های اختصاصی یا در جاده‌های ناهموار حرکت می‌نماید، سینی محافظ زیر بدنه موتور و گیربکس می‌تواند خطر آسیب به بخش زیرین خودرو و کف کارتر موتور را کاهش دهد. شرکت فولکس واگن برای نصب، نمایندگی‌های فولکس واگن را پیشنهاد می‌کند.

⚠️ هشدار

رانندگی تحت تأثیر الکل، مواد مخدر، داروها و داروهای بی‌هوشی می‌تواند منجر به تصادفات جدی و جراحات مرگبار شود.

- الکل، مواد مخدر، داروها و داروی بی‌هوشی می‌توانند به طور چشمگیری قدرت ادراک، زمان‌های واکنش و ایمنی رانندگی را مختل کنند و در نتیجه باعث از دست رفتن کنترل خودرو شوند.

محدودیت‌های سامانه

📖 قسمت ⚠️ ابتدای این فصل در صفحه 34 را مورد توجه قرار دهید.

سامانه‌های راننده‌یاری از لحاظ فیزیکی و ساخت دارای محدودیت می‌باشند. بنابراین برای مثال، از نظر راننده واکنش‌های سامانه تحت شرایطی خاص می‌تواند غیرمنتظره یا همراه با تأخیر باشد. از این رو باید همیشه هوشیار باشید و در صورت نیاز کنترل کامل خودرو را در دست بگیرید!

شرایط زیر می‌توانند در موارد خاص باعث عمل نکردن سامانه‌ها، تأخیر در واکنش سامانه یا واکنش غیرمنتظره سامانه شوند:

- در پیچ‌های تند.
- با فشار کامل پدال گاز.

- در صورت خاموش بودن یا نقص در سامانه پایش محیط.
- وقتی که سامانه کنترل کتیش یا سامانه کنترل پایداری الکترونیک به صورت دستی خاموش شده باشد.
- وقتی که سامانه کنترل پایداری الکترونیک تنظیم شده باشد.
- وقتی که در چراغ‌های ترمز یا در تریبلر دارای اتصال برقی اشکال وجود داشته باشد ← صفحه 260.
- وقتی که سنسورهای رادار کثیف شده یا پوشیده شده باشد.
- اگر موانع فلزی، مانند: زنجیر در جاده، صفحات فلزی مورد استفاده در جاده سازی یا علائم جاده‌ای روی و کنار جاده باشند.
- اگر خودرو در حال بنده عقب گرفتن باشد.
- وقتی که خودرو شتاب زیادی می‌گیرد.
- هنگام بارش سنگین برف یا باران.
- در مورد وسایط نقلیه کم عرض مانند: موتورسیکلت.
- اگر خودروها در سمت راست یا چپ خودرو شما در حال حرکت باشند.
- اگر وسایل نقلیه در حال عبور از جلوی خودرو شما هستند.
- اگر از روبروی شما ماشین بیاید.
- در موقعیت‌های ترافیکی نامشخص، مثلاً: وقتی یک خودرو به شدت جلوی شما ترمز می‌زند یا می‌پیچد.
- وقتی بار یا قطعات ضمیمه در سایر خودروها از ابعاد طبیعی خودرو از کنار، پشت یا بالا بیرون زده است. ▶

نماهای کلی خودرو

نماهای خارجی

نمای جلویی

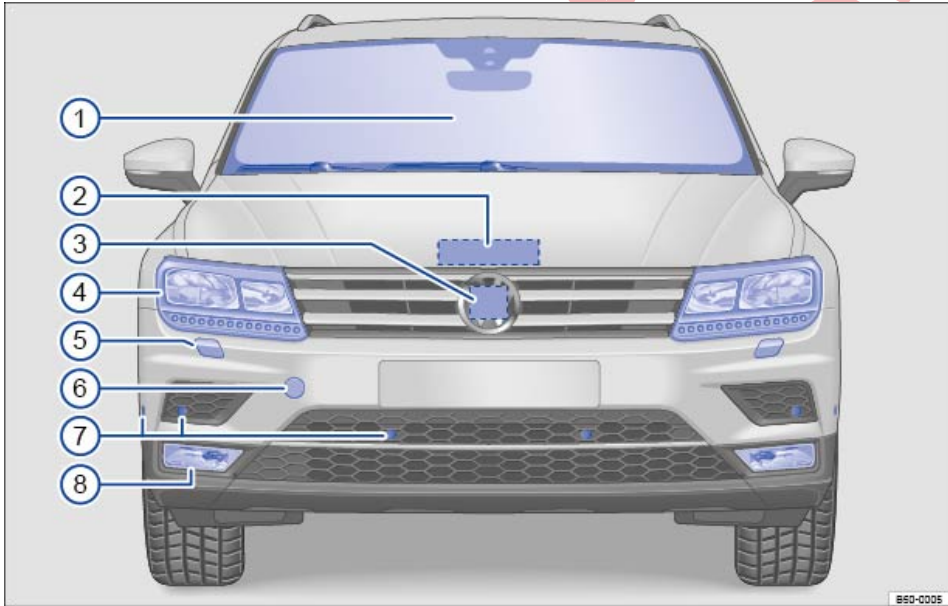

تصویر 33 نمای جلویی خودرو.

راهنمای جدول تصویر 33:

- ① شیشه جلو با:
- 121 - برف‌پاک‌کن شیشه جلو
 - 129 - گرم‌کن شیشه جلو
 - 121 - حسگر نور باران
 - 113 - حسگر تنظیم خودکار چراغ نور پایین و چراغ نور بالا (Light Assist)
 - 182 - دریچه دوربین سامانه‌های رانندگی
 - 357 - شماره شناسایی خودرو
 - 307 - اهرم بازکننده درب موتور
- ② حسگر رادار در پشت آرم فولکس واگن برای:
- ③ تنظیم‌کننده فاصله خودکار (ACC)
- 188 - سامانه پایش محیط (Front Assist)
 - 195 - سامانه تشخیص عابر پیاده
 - 195 - سامانه رانندگی ترافیک
 - 202 - رانندگی اضطراری
 - 203 - چراغ‌های جلو
 - 288، 113 - سامانه پاکسازی چراغ‌های جلو
 - 121

- 302 محل نصب حلقه بکسل جلو، پشت یک پوشش ⑥
- سنسورها برای: ⑦
- 214 سیستم راهنمای پارک -
- 224 دستیار پارک (Park Assist) -
- 288 ، 113 چراغ‌های مشکن جلو یا چراغ‌های روشنایی پیچ‌ها ⑧

موقعیت‌های ④، ⑤، ⑦ و ⑧ در محل مشابهی در سمت چپ یا راست خودرو قرار دارند.



نمای جانبی

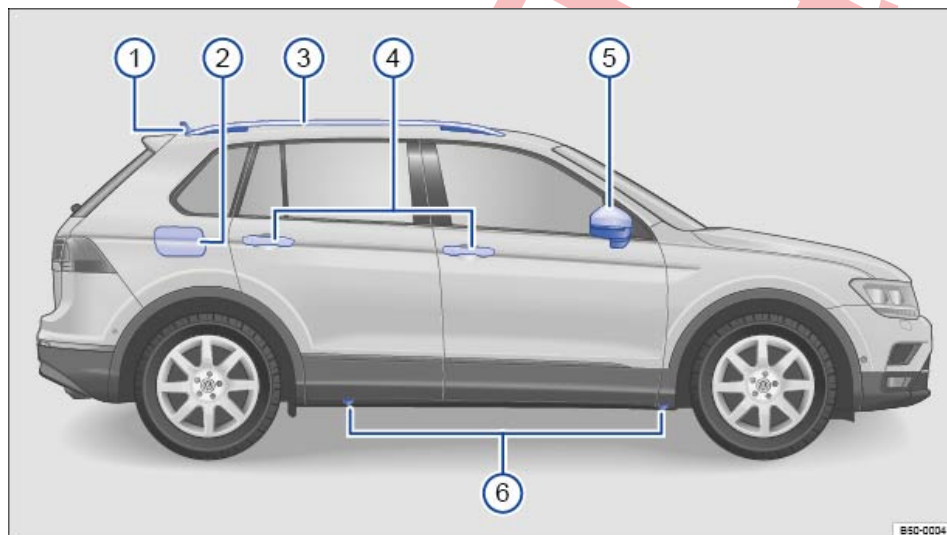

تصویر 34 نمای جانبی خودرو.

راهنمای جدول تصویر 34:

- 354 آنتن سقفی ①
- 269 درب باک ②
- 258 ریل سقف ③
- 89 دستگیره درب ④
- 123 آینه‌های بغل ⑤
- 204 نمایش راننده‌یار تعویض خطوط (Side Assist) -
- 230 دوربین نمای محیط (Area View) -
- 113 چراغ چشمک زن تکمیلی -
- 113 نورپردازی محیطی -
- 342 نقاط مخصوص قرارگیری جک ⑥

موقعیت‌های ③ تا ⑥ در مکان مشابه در سمت چپ خودرو قرار دارند.



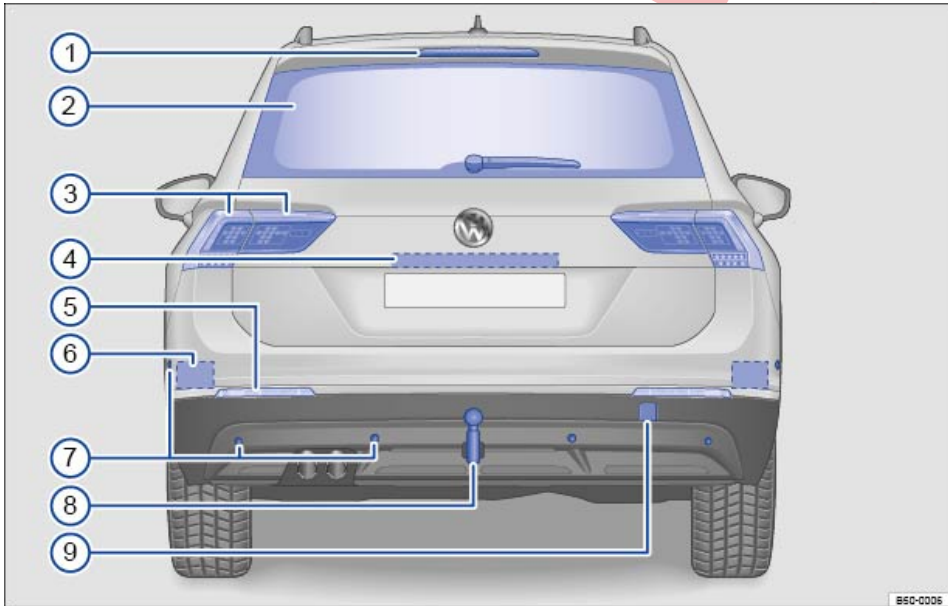

تصویر 35 نمای عقب خودرو.

راهنمای جدول تصویر 35:

	① چراغ ترمز بالایی
	② شیشه عقب: - گرمکن شیشه عقب - برف‌پاککن شیشه عقب - آنتن تعبیه شده در شیشه
129	③ چراغ‌های عقب
121	④ قسمت:
354	- دکمه باز کردن درب صندوق عقب
288، 113	- سامانه دوربین نمای عقب (Rear View)
	- چراغ‌های پلاک خودرو
92	⑤ چراغ دنده عقب و چراغ بازتابنده عقب
219	⑥ حسگر رادار راننده‌یار تعویض خطوط (Side Assist) در پشت سپر
288	⑦ سنسورها برای:
204	- سامانه راهنمای پارک ParkPilot
214	- راننده‌یار پارک (Park Assist)
224	⑧ پایه یدککش
260	⑨ محل نصب حلقه بکسل عقب، پشت یک پوشش
302	

موقعیت‌های ③، ⑤، ⑥ و ⑦ در محل مشابهی در سمت چپ یا راست خودرو قرار دارند.



CONFIDENTIAL
not for distribution

نمای کلی سمت راننده

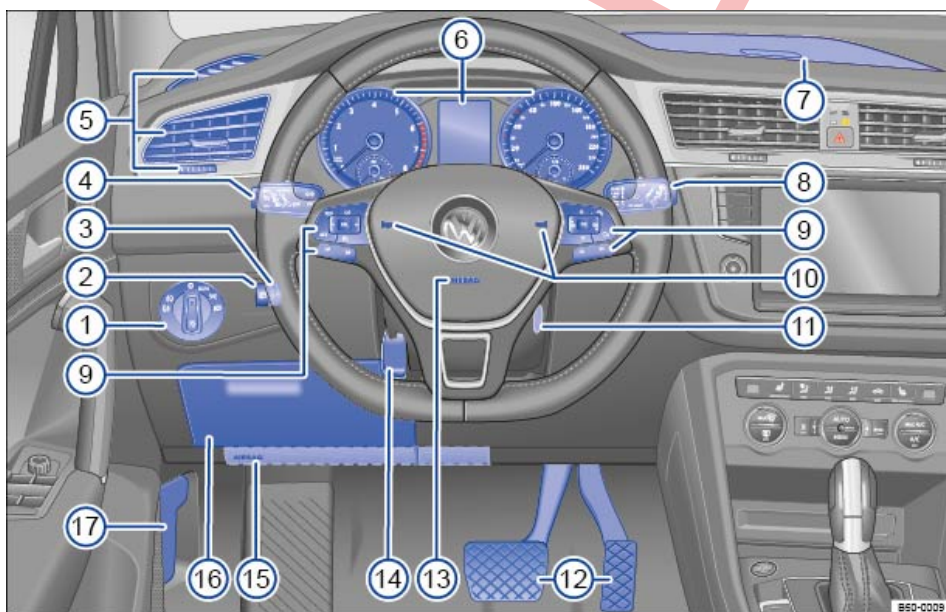

تصویر 36 نمای کلی سمت راننده (خودروهای با فرمان سمت چپ).

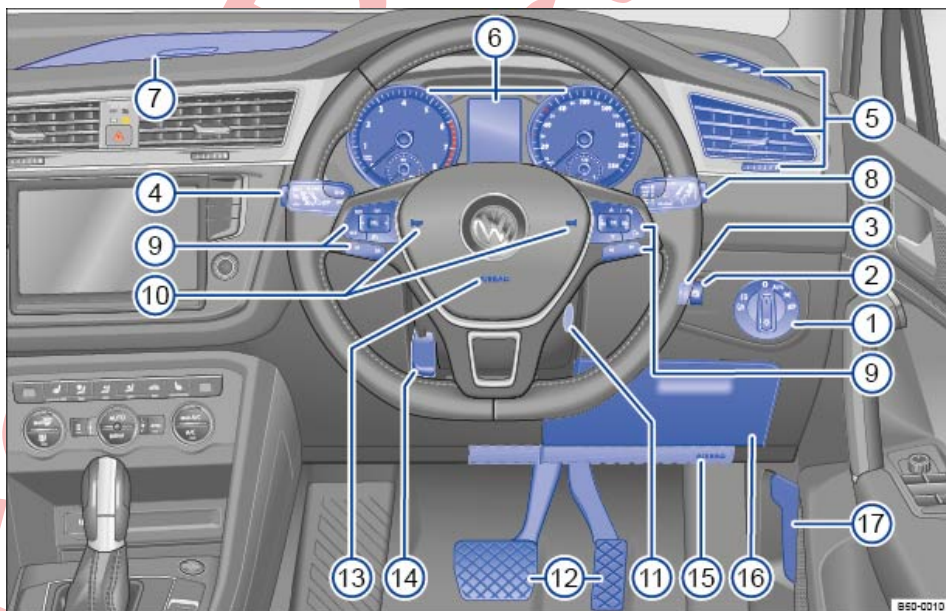

تصویر 37 نمای کلی سمت راننده (خودروهای با فرمان سمت راست).

- 113 ① کلید چراغ‌ها:
- چراغ‌ها خاموش است یا چراغ‌های رانندگی دائمی یا چراغ‌های رانندگی در روز روشن است -0-
- تنظیم خودکار چراغ‌های رانندگی -AUTO-
- چراغ‌های کوچک خودرو و چراغ نور پایین
- چراغ‌های مشکن (D) .
- 113 ② تنظیم‌کننده زاویه نور چراغ‌های جلوی خودرو
- 51 ③ تنظیم‌کننده نمایشگر فرمانما
- 113 ④ دسته برای:
- نور بالا – –
- علامت دادن با نور بالا
- چراغ راهنما
- چراغ پارک خودرو
- کلید و دکمه‌های راهاندازی سیستم کروز کنترل (GRA) و محدودکننده سرعت **OFF – CANCEL – ON**.
- 185 ، 182 ، ، ،
- 51 – دکمه سیستم‌های دستیار راننده
- 129 ⑤ دریچه‌های هوا
- 51 ⑥ مجموعه نشانگرها:
- 68 – نشانگرها و نمایشگر
- چراغ‌های هشدار و نشانگر
- 241 ⑦ محفظه نگهداری وسایل
- 121 ⑧ دسته برف‌پاککن و شیشه‌شوی:
- جهت روشن کردن برف‌پاککن شیشه جلوی خودرو **LOW – HIGH**
- جهت پاک کردن شیشه جلو با فاصله زمانی یا فعال کردن حسگر باران **INT**
- جهت تنظیم فواصل زمانی یا تنظیم میزان حساسیت حسگر باران
- جهت خاموش کردن برف‌پاککن **OFF**
- جهت "برف‌پاککن تک‌مرتب‌ای" **1x**
- جهت شستشو و پاک کردن خودکار شیشه جلوی خودرو
- جهت برف‌پاککن شیشه عقب
- جهت شستشو و پاک کردن خودکار شیشه عقب خودرو
- 71 ، 66 – دکمه راهاندازی سیستم‌های اطلاع‌رسانی و سیستم‌های اطلاعات و سرگرمی فولکس واگن ،
- 51 ⑨ تنظیمات روی غربلک فرمان چندمنظوره:
- 185 ، 182 – دکمه استفاده از سامانه تنظیم سرعت (GRA) و محدودکننده سرعت ، ، ، ،
- 188 – دکمه استفاده از تنظیم‌کننده فاصله خودکار (ACC) ، ، ، ،
- تنظیمات صدای سامانه اطلاعات و سرگرمی یا مکالمات تلفنی
- دکمه‌های راهاندازی سیستم اطلاع‌رسانی خودرو فولکس واگن ، ، ،
- فعال کردن منوی اصلی تلفن یا پذیرش تماس‌های ورودی
- فعال‌سازی کنترل صوتی
- Audio (صوتی)، Navigation (ناوبری) –
- 10 بوق (فقط در صورت باز بودن سوییچ کار می‌کند)
- 147 ⑪ سوییچ
- 140 ⑫ پدال‌ها
- 16 ⑬ کیسه هوا جلو راننده
- 6 ⑭ دسته تنظیم میله فرمان
- 16 ⑮ محل نصب کیسه هوای زانو در صفحه داشبورد

241 ⑩ محفظه نگهداری وسایل

307 ⑪ دسته آزادکننده درب موتور

بدون تصویر:

▶ 83 ⑫ کنار صندلی راننده: دکمه سیستم پایش داخل خودرو

CONFIDENTIAL
not for distribution

فضای داخلی خودرو

نمای کلی سمت سرنشین جلو

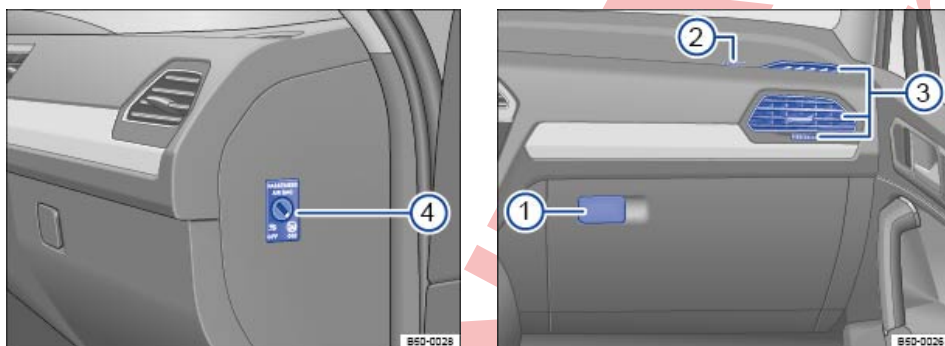

تصویر 39 صفحه داشبورد در حالت درب باز سرنشین کنار راننده (خودروهای با فرمان سمت چپ). در خودروهای با فرمان سمت راست برعکس است.

تصویر 38 نمای کلی سمت سرنشین کنار راننده (خودروهای با فرمان سمت چپ). در خودروهای با فرمان سمت راست برعکس است.





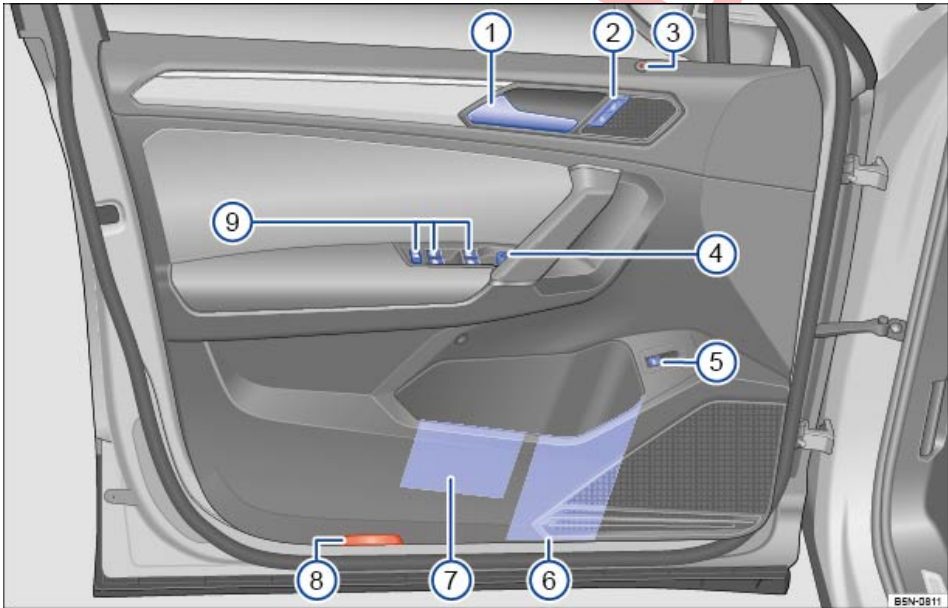

راهنمای جدول تصویر 38:

241	① دستگیره بازکننده محفظه داشبورد.
16	② محل نصب کیسه هوای جلوی سرنشین کنار راننده در صفحه داشبورد.
129	③ دریچه‌های هوا.
▷ 16	④ سوئیچ قابل تنظیم با کلید برای غیرفعال‌سازی کیسه هوای جلوی سرنشین کنار راننده.





تصویر 40 نمای کلی از تنظیمات در درب سمت راننده (خودروهای با فرمان سمت چپ). در خودروهای با فرمان سمت راست برعکس است.

راهنمای جدول تصویر 40:

89	① دستگیره درب
83	② دکمه قفل مرکزی برای باز کردن و بستن قفل خودرو  - 
83	③ چراغ نشانگر سامانه قفل مرکزی
123	④ کلید تنظیم آینه‌های بغل:
		- تنظیم آینه‌های بغل L - 0 - R
		- گرمکن آینه‌های بغل 
		- جمع کردن آینه‌های بغل 
252	⑤ دکمه باز کردن درب صندوق عقب
244	⑥ نگهدارنده بطری
241	⑦ محفظه نگهداری وسایل با امکان نگهداری جلیقه ایمنی شبرنگ
		⑧ بازتابنده درب جلو و عقب خودرو
97	⑨ دکمه‌های شیشه بالابر:
		- شیشه بالابر برقی 
		- کلید ایمنی شیشه بالابر عقب 

علامت‌هایی در سقف

شامل بازار روسیه نمی‌شود

مفهوم	نشانه‌ها
دکمه‌های مربوط به چراغ‌های داخلی و مطالعه ← صفحه 113.	
دکمه مربوط به سقف شیشه‌ای ← صفحه 99.	
خدمات تماس اضطراری، تماس برای دریافت اطلاعات و تماس برای کمک اضطراری ← صفحه 30	

نمای کلی صندوق عقب

در چین و ژاپن صدق نمی‌کند.

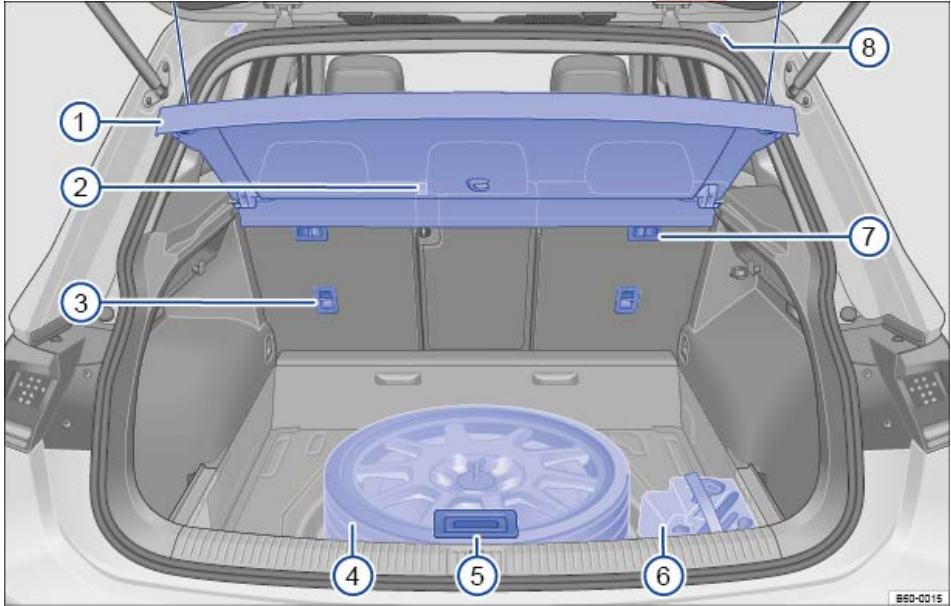

تصویر 41 نمای کلی صندوق عقب.

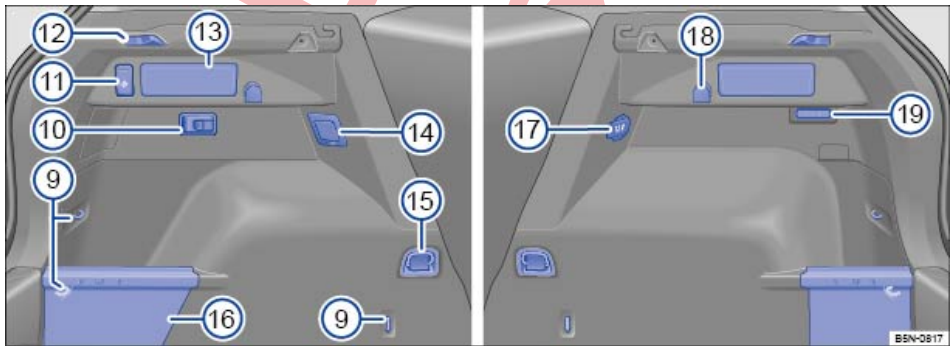

تصویر 42 بخش‌های جانبی صندوق عقب.

جدول راهنما تصویر 41 و تصویر 42:

252	①	طاقچه صندوق عقب
255	②	دستگیره آزادسازی درجه دسترسی به صندوق عقب
24	③	نقاط اتصال برای تسمه نگهدارنده فوقانی (Top Tether) (در سمت چپ و راست موجود است)
323	④	بسته به تجهیزات لاستیک زاپاس یا لاستیک جایگزین مشابه لاستیک‌های خودرو
252	⑤	دستگیره کفی صندوق عقب
285	⑥	جعبه ابزار خودرو

252	7	قلابگیر پایین توری جدا کننده
252	8	قلابگیر بالای توری جدا کننده
252	9	حلقه‌های ثابت جهت محکم کردن بار
252	10	چراغ جدا شونده صندوق عقب
260	11	دکمه آزاد کردن توپی پدککش
252	12	قلاب کفی صندوق عقب
110	13	مکانیزم کنترل از راه دور آزادسازی پشتی صندلی
246	14	سوکت 230 ولت
252	15	حلقه‌های تاشو جهت محکم کردن بار
241	16	محل نگهداری وسایل پشت ترمیم
246	17	سوکت 12 ولت
252	18	گیره آویزان کردن کیف
113	19	چراغ ثابت صندوق عقب
92		بدون تصویر: در داخل درب صندوق عقب دکمه‌ای برای بستن برقی درب وجود دارد.
252		بدون تصویر: در صورت مجهز بودن صندوق عقب به توری نگهدارنده چمدان.
319		بدون تصویر: بسته به تجهیزات پشت فضای صندوق عقب یک باتری خودرو وجود دارد.
		موقعیت‌های 3، 7 و 8 در مکان مشابهی در هر دو سمت چپ و راست وجود دارند.



تصویر 43 نمای کلی قسمت بالای کنسول وسط.

راهنمای جدول تصویر 43:

16	① چراغ نشانگر خاموش بودن کیسه هوای جلوی سرنشین کنار راننده OFF
129	② دریچه تهویه غیر مستقیم هوا
30	③ دکمه خاموش و روشن کردن سیستم چراغ‌های هشدار
129	④ سامانه اطلاعات و سرگرمی (نصب شده از سوی کارخانه) دفترچه سامانه اطلاعات و سرگرمی
129	⑤ دکمه های گرمکن صندلی یا
	⑥ تنظیمات:
129	- سامانه گرمایش و هوای تازه
129	- تهویه مطبوع (دستی)
129	- سامانه تهویه مطبوع Climatronic
136	- سامانه گرمایش هنگام پارک (سامانه گرمایش تکمیلی)

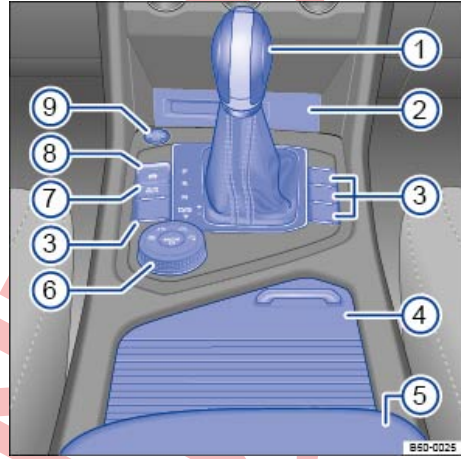
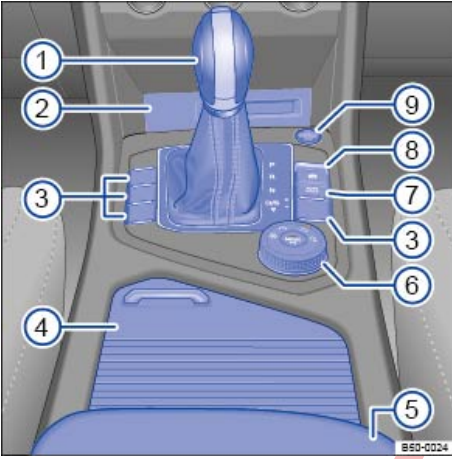

تصویر 45 نمای کلی قسمت پایینی کنسول وسط (خودروهای با فرمان سمت راست).

تصویر 44 نمای کلی قسمت پایینی کنسول وسط (خودروهای با فرمان سمت چپ).

راهنمای جدول - تصویر 44:

- ① دسته برای:
- 154 گیربکس دستی
 - 155 گیربکس دو کلاچه® DSG
- ② بخش:
- ورودی‌های چند رسانه‌ای MEDIA-IN، اتصال USB، ورودی AUX-IN ← دفترچه راهنمای اطلاعات و سرگرمی
 - فنکد
 - سوکت 12 ولت
- ③ دکمه‌های:
- 237 سیستم کنترل کشش (ASR)
 - 152 سیستم استارت/توقف
 - 164 حالت آفرود OFFROAD
 - 214 سیستم راهنمای پارک PVA
 - 224 دستیار پارک (Park Assist)
- ④
- 241، 245 محفظه نگهداری وسایل در کنسول وسط با زیرسیگاری متحرک در جالیوانی
 - ⑤ محفظه نگهداری وسایل در دسته صندلی میانی جلو
 - 169 تنظیمات سامانه چهار چرخ متحرک (4MOTION Active Control)
 - 212 نگهداشتن اتوماتیک AUTO HOLD
 - 211 ترمز الکترونیکی پارک
 - ▶ 147 دکمه استارت (STOP - ENGINE - START) (سامانه روشن و قفل کردن با دسترسی بدون کلید Keyless Access)

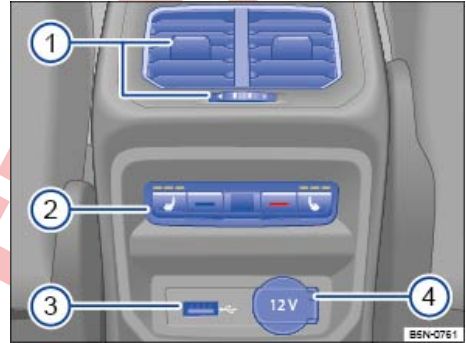

تصویر 46 نمای کلی بخش عقب کنسول وسط.

راهنمای جدول تصویر 46:

129	دریچه‌های هوا	①
	تنظیمات:	②
129	– سامانه تهویه مطبوع Climatronic	
129	– گرمکن صندلی (☀️) یا (❄️)	
	③ اتصال USB ← دفترچه سامانه اطلاعات و سرکوی	
▶ 246	سوکت 12 ولت	④

CONFIDENTIAL
not for distribution

اطلاعات راننده مجموعه نشانگرها

مجموعه نشانگرهای آنالوگ

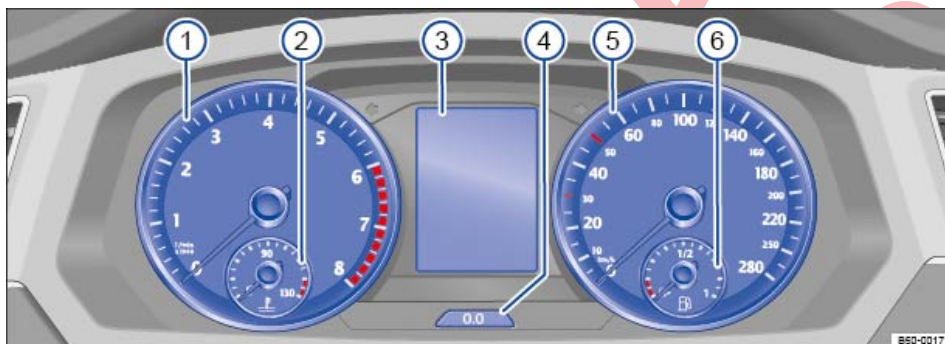

تصویر 47 در صفحه داشبورد: مجموعه نشانگرهای آنالوگ.

- توضیحات نشانگرها تصویر 47:
- ⑤ سرعت سنج.
 - ⑥ نشانگر میزان سوخت ← صفحه 269.

① دورسنج (چرخش موتور 1000 دور در دقیقه).

شروع محدوده قرمز رنگ در دورسنج نشان دهنده حداکثر دور مجاز موتور برای هر دنده است، زمانی که موتور گرم و در حال حرکت است. باید قبل از آنکه به محدوده قرمز رنگ نزدیک شوید دنده را افزایش دهید یا دسته دنده را روی وضعیت D/S قرار دهید یا پای خود را از روی پدال گاز بردارید.

② نشانگر دمای مایع خنک کننده موتور ← صفحه 64.

③ اطلاعات نمایش داده شده ← صفحه 54.

④ دکمه‌های تنظیم مجدد، تنظیم و نمایشگر ← صفحه 54.

تذکره

- وقتی که موتور سرد است از بالا بردن دور موتور و تخته گاز راندن و بار اضافه به موتور وارد کردن خودداری کنید.
- به منظور جلوگیری از آسیب موتور باید عقربه دورسنج تنها مدت کوتاهی در محدوده قرمز رنگ قرار گیرد.

سبک کردن سریع دنده به صرفه جویی در مصرف سوخت

و کاهش سر و صدای موتور کمک میکند.



تصویر 48 در صفحه داشبورد: نمایشگر فعال اطلاعات.

نمایش نمایش اطلاعات

از طریق گزینه **Views** (نماها) در سامانه اطلاعاتی فولکس واگن -صفحه 51 می‌توان نمایه‌های اطلاعات را بر اساس موضوع خاص انتخاب کرد. نمایشگر فعال اطلاعات بسته به نمایه اطلاعاتی انتخاب شده، اطلاعات اضافی را در وسط صفحه‌های دایره‌ای مدرج -تصویر 48 (2) نشان می‌دهند. نمایه‌های اطلاعات زیر قابل انتخاب هستند:

- **Classic** (عادی). اطلاعات اضافی نشان داده نمی‌شوند.
- **مصرف و برد سوخت**. نمایش گرافیکی مصرف فعلی و نمایش دیجیتالی میانگین مصرف درون دورسنج. نمایش دیجیتالی برد سوخت باقی مانده درون سرعت‌سنج.
- **بلاژده**. نمایش دیجیتالی میانگین مصرف و نمایش گرافیکی مصرف فعلی درون دورسنج. علامت **eco** در سرعت‌سنج مصرف بهینه سوخت حین رانندگی را نشان می‌دهد و نمایش گرافیکی به صرفه‌جویی در مصرف سوخت کمک می‌کند. (1)
- **ناوبری**. در صورت **فعال** بودن راهنمای مسیر: فاصله باقی‌مانده تا مقصد و زمان رسیدن به مقصد درون دورسنج و پیکان ناوبری نیز درون سرعت‌سنج نشان داده می‌شود. در صورت **غیرفعال** بودن راهنمای مسیر: ارتفاع در دورسنج و نشانگر قطب‌نما در سرعت‌سنج نشان داده می‌شوند.
- **راننده‌یار**. نمایش گرافیکی سامانه‌های مختلف راننده‌یار -صفحه 182 و نمایش دیجیتالی طول مدت حرکت در دورسنج. پیکان‌های ناوبری یا نشانگر قطب‌نما در سرعت‌سنج.
- **آفرود**. نمایش دیجیتالی زاویه فرمان و نشانگر قطب‌نما در سرعت‌سنج. در صورت **فعال** بودن راننده‌یار در سراسیمه: نمایش گرافیکی راننده‌یار در سراسیمه همراه با نمایش سرعت در سرعت‌سنج.

نمایشگر فعال اطلاعات (Active Info Display)، مجموعه نشانگرهای دیجیتال دارای نمایشگر رنگی TFT با وضوح تصویر بالا است. علاوه بر صفحه‌های دایره‌ای مدرج مرسوم از قبیل دورسنج و سرعت‌سنج می‌توان با انتخاب از میان نمایه‌های اطلاعاتی گوناگون داده‌های بیشتری را مشاهده نمود.

توضیحات نشانگرها تصویر 48:

- ① **دورسنج** (چرخش موتور 1000 دور در دقیقه). شروع محدوده قرمز رنگ در دورسنج نشان‌دهنده حداکثر دور مجاز موتور برای هر دنده است، زمانی که موتور گرم و در حال حرکت است. باید قبل از آنکه به محدوده قرمز رنگ نزدیک شوید دنده را افزایش دهید یا دسته دنده را روی وضعیت **D/S** قرار دهید یا پای خود را از روی پدال گاز بردارید. (1)
- ② **نمایش نمایه‌های اطلاعات**. مطالب نمایش داده شده طبق نمایه‌های اطلاعات تغییر می‌کند. این تصویر، نمایه اطلاعات "Classic" (عادی) را بدون اطلاعات اضافی نشان می‌دهد.
- ③ **اطلاعات نمایش داده شده** -صفحه 54.
- ④ **دکمه‌های تنظیم مجدد، تنظیم و نمایشگر** -صفحه 54.
- ⑤ **سرعت‌سنج**.
- ⑥ **نشانگر دیجیتال سرعت**.
- ⑦ **نشانگر میزان سوخت** -صفحه 269.
- ⑧ **نشانگر دمای مایع خنک‌کننده موتور** -صفحه 64.
- ⑨ **وضعیت فعلی دنده دستی یا وضعیت فعلی دنده خودکار** -صفحه 155، -صفحه 154.

(1) محتویات واقعی نمایه «بلاژده» بستگی به نوع سیستم محرکه دارد.

نقشه ناوبری در نمایشگر اطلاعات فعال

بسته به تجهیزات خودرو، نمایشگر فعال اطلاعات می‌تواند یک نقشه دقیق را نشان دهد. بدین منظور گزینه **Navigation** (ناوبری) را در سامانه اطلاع‌رسانی خودرو فولکس واگن - صفحه 51 انتخاب کنید.

نقشه ناوبری می‌تواند در دو اندازه نشان داده شود. همزمان با انتخاب نقشه با اندازه بزرگ تر، اندازه صفحه‌های دایره‌ای مدرج کوچکتر می‌شوند. برای تنظیم اندازه نقشه، به روش زیر اقدام کنید:

- دکمه **OK** موجود در غریبک فرمان چندمنظوره - صفحه 51 را به منظور حرکت در بین اندازه‌های نقشه فشار دهید.
- یا: دکمه جهت‌دار **Δ** یا **∇** را در غریبک فرمان چندمنظوره به منظور انتخاب اندازه نقشه فشار دهید. انتخاب با یک کادر مشخص می‌شود.
- انتخاب خود را در غریبک فرمان چندمنظوره با فشار دادن دکمه **OK** تایید کنید.

بسته به تجهیزات خودرو، ناوبری در دو یا یک صفحه نمایش داده می‌شود. نقشه ناوبری می‌تواند در نمایشگر فعال اطلاعات و در سامانه اطلاعات و سرگرمی یا فقط در سامانه اطلاعات و سرگرمی نمایان شود. در مورد دوم، تنها پیکانهای ناوبری در نمایشگر فعال اطلاعات نمایش داده می‌شوند.

نکته

- وقتی که موتور سرد است از بالا بردن دور موتور و تخته گاز راندن و بار اضافه به موتور وارد کردن خودداری کنید.
- به منظور جلوگیری از آسیب موتور باید عقربه دورسرخ تنها مدت کوتاهی در محدوده قرمز رنگ قرار گیرد.

سبک کردن سریع دنده به صرفه جویی در مصرف سوخت و کاهش سر و صدای موتور کمک میکند.



نمایشگر فرمانا

نمایشگر فرمانا اطلاعات انتخاب شده یا پیام‌های هشدار سامانه‌های رانندگی یا سامانه ناوبری فعال را در محدوده دید راننده نمایش می‌دهد.

روشن کردن یا خاموش کردن نمایشگر فرمانا

برای خاموش و روشن کردن نمایشگر فرمانا، تنظیم‌کننده - تصویر 49 را فشار دهید .

تنظیم ارتفاع

جهت تنظیم زاویه دید، ارتفاع نمایشگر فرمانا را به شرح زیر تنظیم کنید:

- به وضعیت نشستن صحیح توجه نمایید - صفحه 6.
- ارتفاع مورد نظر نمایشگر فرمانا را توسط تنظیم‌کننده - تصویر 49 انتخاب کنید.

تنظیمات سیستم اطلاعات و سرگرمی

در سامانه اطلاعات و سرگرمی می‌توان تنظیمات بیشتری را برای نمایشگر فرمانا انجام داد.

برای دسترسی به منوی **Head-up display settings** (تنظیمات نمایشگر فرمانا) دکمه **MENU** را فشار دهید و روی دکمه‌های عملکرد **Vehicle** (خودرو) و **Head-up-Display** و **Head-up-Display** (نمایشگر فرمانا) ضربه بزنید.

تنظیمات زیر موجود است:

در فهرست فرعی **Display** (نمایشگر):

- تنظیمات روشنایی نمایشگر فرمانا. نور نمایشگر روی شیشه به طور خودکار با کاهش نور محیط کم می‌شود. نور اولیه با نور صفحه نمایشگرها تنظیم می‌شود.
- انتخاب ترکیب رنگ مورد نظر. شما می‌توانید ترکیب رنگ استاندارد و یا یک ترکیب رنگ جایگزین را انتخاب کنید.



تصویر 49 کنار غریبک فرمان: تنظیم‌کننده نمایشگر فرمانا (پیکان).



تصویر 50 در صفحه داشبورد قسمت بالای فرمان: نمایشگر فرمانا.

در فهرست فرعی Content (محتوا):

– انتخاب محتوای برای نمایشگر فرمانا.

تذکره

نمایشگر فرمانا ممکن است به واسطه فشار زیاد به عنوان مثال در حین تمیز کردن از ریل پایه جدا شود.
● هرگز نمایشگر فرمانا را با فشار زیاد تمیز نکنید.

تذکره

به منظور جلوگیری از خراشیدگی محافظ شیشه هرگز اجسام را در شکاف نمایشگر فرمانا قرار ندهید.



عینک‌های آفتابی با فیلتر پولاریزه و همچنین شرایط نوری نامساعد می‌توانند تأثیرات منفی روی نمایشگر روی شیشه داشته باشند.



خوانا بودن مطلوب نمایشگر فرمانا بستگی به وضعیت نشستن و تنظیمات ارتفاع نمایشگر فرمانا دارد.



نمایش راهنمای مسیر سامانه ناوبری در نمایشگر فرمانا که توسط کارخانه نصب شده ممکن است در برخی از کشورها موجود نباشد.

اطلاعات نمایش داده شده

در چین و ژاپن صدق نمی‌کند.

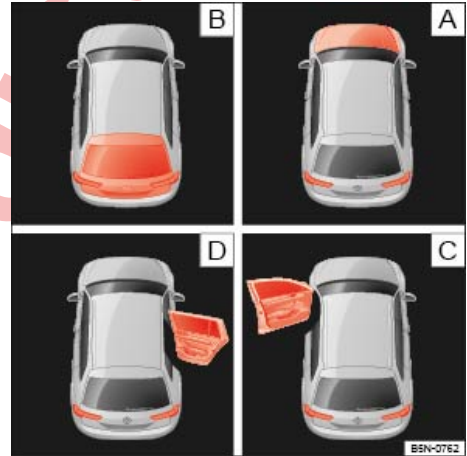

تصویر 51 در نمایشگر مجموعه نشانگرها: **A** درب موتور باز، **B** درب صندوق عقب باز، **C** درب سمت چپ جلو باز، **D** درب عقب سمت راست باز.

جامعایی نمایشگر

بسته به تجهیزات در نمایشگر مجموعه نشانگرها اطلاعات گوناگونی می‌توانند نمایش داده شوند:

– باز بودن درب‌ها، درب موتور و درب صندوق عقب

– **تصویر 51**

– پیام‌های هشدار و اطلاعات

– نمایشگر کیلومتر

– ساعت

– سامانه اطلاعات و سرگرمی – **دفترچه سامانه اطلاعات و سرگرمی**

– پیام‌های مربوط به تلفن – **دفترچه سامانه اطلاعات و سرگرمی**

– دمای هوای بیرون

– نشانگر قطب‌نما

– وضعیت دسته دنده – صفحه 155، – صفحه 154

– نشانگر پیشنهاد تعویض دنده – صفحه 141

– اعلان داده‌های رانندگی (نمایشگر چندمنظوره) و فهرست تنظیمات – صفحه 51.

– نمایش فاصله زمانی سرویس‌ها – صفحه 65

– هشدار سرعت – صفحه 51

– هشدار سرعت برای لاستیک‌های زمستانی – صفحه 51

– نمایش سامانه روشن/خاموش – صفحه 54

– اعلام راهنمایی رانندگی تشخیص داده شده در سامانه تشخیص
– اعلام راهنمایی رانندگی – صفحه 60

– نمایش وضعیت مدیریت سینلند فعال (ACT®) – صفحه 141

– وضعیت رانندگی اقتصادی @eco

– کد شناسایی موتور (MKB)

– شخصی‌سازی: خوشامدگویی و انتخاب کاربر

باز بودن درب‌ها، درب موتور و درب صندوق عقب

پس از باز کردن قفل خودرو و حین رانندگی، درب‌های باز خودرو و همچنین درب باز موتور یا درب باز صندوق عقب در نمایشگر مجموعه نشانگرها نمایش داده می‌شوند و در صورت لزوم یک سیگنال صوتی پخش می‌شود. شکل نمایش مجموعه نشانگرها با توجه به نوع طراحی آن می‌تواند متفاوت باشد.

راهنمای جدول – **تصویر 51**

A درب موتور باز است یا درست بسته نشده است – صفحه 307.

B درب صندوق عقب باز است یا درست بسته نشده است – صفحه 92.

C به رانندگی ادامه ندهید.

D درب خودرو باز است یا درست بسته نشده است – صفحه 89.

اطلاعات نمایش داده شده شخصی شده

در هنگام تحویل خودرو اطلاعات نمایش داده شده در مجموعه نشانگرها با تنظیمات کارخانه مطابقت دارد. برای شخصی کردن اطلاعات نمایش داده شده می‌توان از طریق دکمه اطلاعات و سرگرمی (MENU) و دکمه‌های عملکرد (Vehicle) (خودرو) و

و (user selection) (انتخاب کاربر) اقدام کرد -صفحه 71.
در مجموع می‌توان 7 نمایه مختلف ساخت. تنظیمات زیر می‌توانند
برای هر نمایه تعریف شوند:

- زبان

- Units (واحدها)

- تنظیمات نمایشگر چندمنظوره

برای نمایشگر شخصی شده در مجموع نشانگرهای قابل
برنام‌بازی، می‌توان علاوه بر موارد ذکر شده اندازه نمایشگر،
نمایه اطلاعات -صفحه 52 و نقشه ناوبری -صفحه 52 را
تنظیم نمود.

نمایش کیلومتر

کیلومتر/ساعتی مجموع مسافت طی شده توسط خودرو را ثبت می‌کند.

مسافت مسج (trip) (سفر)) فاصله طی شده را به کیلومتر بعد از
آخرین باری که مسافت مسج تنظیم مجدد شده است، نشان می‌دهد.
آخرین رقم فاصله را در واحد 100 متر نشان می‌دهد.

- دکمه 00 در مجموع نشانگرها -صفحه 51 یا -صفحه
52 را برای مدت کوتاهی فشار دهید تا کیلومتر شمار را مجدداً
روی صفر تنظیم کنید.

نمایش دمای هوای بیرون

وقتی که دمای هوای بیرون چیزی کمتر از حدود +4 درجه
سانتی‌گراد (+39- درجه فارنهایت) باشد در نمایشگر مجموع
نشانگرها نمایشی برای دمای هوای بیرون نشان داده می‌شود مثلاً
Warning: Outside temperature * -2.0 °C (خطار: دمای
هوای بیرون -2.0- درجه سانتی‌گراد). نشانه * روشن می‌شود تا
زمانی که دمای هوای بیرونی به بالای +6 درجه سانتی‌گراد
(+43- درجه فارنهایت) برسد -▲.

زمانی که خودرو توقف کرده است بخاری کمکی کار می‌کند
-صفحه 136 یا در سرعت خیلی پایین خودرو دمای هوای
نشان داده شده می‌تواند به واسطه گرمای ساطع شده از موتور تا
حدودی بالاتر از دمای هوای واقعی خارجی باشد.

محدوده اندازه گیری بین -45- درجه سانتی‌گراد (-49- درجه
فارنهایت) تا +76- درجه سانتی‌گراد (+169- درجه فارنهایت)
است.

نشانگر قطب‌نما

اگر سوئیچ باز و سامانه ناوبری روشن باشد جهت فعلی که
رانندگی می‌کنید، در نمایشگر مجموع نشانگرها نمایش داده
می‌شود.

وضعیت‌های دسته دنده (گیربکس دو کلاچه)® DSG

وضعیت دسته دنده انتخابی هم در کنار دسته دنده و هم در
نمایشگر مجموع نشانگرها نشان داده می‌شود. زمانی که وضعیت
دسته دنده روی D/S قرار گیرد و گیربکس دو حالت در حالت
دستی (Tiptronic) باشد در نمایشگر مجموع نشانگرها هر
دنده‌ای که انتخاب شده است نشان داده می‌شود -صفحه 155.

نشانگر تعویض دنده

در حین رانندگی در وضعیت دستی گیربکس دو حالت، پیشنهاد
تعویض دنده جهت صرفه‌جویی در مصرف سوخت می‌تواند در
نمایشگر مجموع نشانگرها نشان داده شود -صفحه 140.

هشدار سرعت برای تایرهای زمستانی

تخطی از حداکثر سرعت تنظیم شده در نمایشگر مجموع
نشانگرها نشان داده می‌شود -صفحه 51.

تنظیمات هشدار سرعت می‌توانند در سیستم اطلاعات و سرگرمی
از طریق دکمه یا دکمه عملکردی (MENU) و دکمه‌های عملکرد
(Vehicle) (خودرو) (Tyres) (لاستیک‌ها) اجرا شوند
-صفحه 71.

نمایش وضعیت سیستم استارت/توقف

در نمایشگر مجموع نشانگرها اطلاعاتی درباره وضعیت فعلی
نشان داده می‌شوند -صفحه 152.

رانندگی اقتصادی Eco

در حین رانندگی، نمایشگر مجموع نشانگرها نشان می‌دهد که آیا
خودرو در نتیجه مدیریت سیلندر فعال (ACT®) -صفحه 141
یا خلاص بودن گیربکس خودکار -صفحه 155، در وضعیت
رانندگی با مصرف بهینه Eco قرار دارد.

شماره موتور (MKB)

دکمه 00 در مجموع نشانگرها -صفحه 51 یا -صفحه 52
را فشار دهید و حدود 15 ثانیه نگه دارید تا کد شناسایی موتور
(MKB) خودرو در نمایشگر مجموع نشانگرها نمایش داده شود.
برای این منظور باید سوئیچ باز باشد و موتور نباید در حال کار
باشد.

نمایش وزن وارده بر قلاب پدککش

وقتی خودرو با پدککش حرکت می‌کند، میزان وزن وارده بر
قلاب و وزن ید را می‌توان در نمایشگر مجموع نشانگرها نمایش
داد.

هشدار

خیابان‌ها و پل‌ها ممکن است در دمای هوای بیرون بالای نقطه
انجماد یخ بزنند.

● علامت "کریستال یخ" اشاره به خطر یخبندان دارد.

● یخبندان ممکن است زمانیکه دمای هوای بیرون بالای +4-
درجه سانتی‌گراد (+39- درجه فارنهایت) باشد و وقتی که
"علامت کریستال یخ" نمایش داده نمی‌شود نیز وجود داشته
باشد.

● هرگز فقط به نمایش دمای هوای بیرون اطمینان نکنید!

مجموعه نشانگرهای متفاوتی وجود دارند، از این رو ممکن
است نوع طراحی و نمایشگرها متفاوت باشند. در نمایشگر
فاقد قابلیت نمایش پیام‌های هشدار و پیام‌های اطلاعاتی، اختلالات
منحصراً توسط چراغ‌های نشانگر نشان داده می‌شوند.

بسته به تجهیزات، بعضی از تنظیمات و نمایش‌ها می‌تواند
در سامانه اطلاعات و سرگرمی نیز اعمال شود.

وقتی که پیام‌های هشدار متعددی وجود داشته باشد، این علامت‌ها پی‌درپی برای چند ثانیه ظاهر می‌شوند. این علامت‌ها تا زمانی‌که علت این مشکل‌ها برطرف شود نشان داده می‌شود.

وقتی که پیام‌های هشدار درباره اختلالات عملکرد با باز کردن سوئیچ نمایش داده می‌شوند، ممکن است تنظیمات یا نمایش اطلاعات آن طور که شرح داده شده اجرا نشوند. در این صورت برای رفع اختلالات عملکرد به تعمیرگاه مجاز مراجعه کنید.

منوها در مجموعه نشانگرها

سایز منوها و نمایش اطلاعات بستگی به قطعات الکترونیکی خودرو و تجهیزات خودرو دارد.

تعمیرگاه مجاز می‌تواند بسته به تجهیزات خودرو و سایر عملکردها را برنامه‌ریزی کند یا تغییر دهد. شرکت فولکس واگن در این مورد، نمایندگی‌های فولکس واگن را پیشنهاد می‌کند.

بعضی از گزینه‌های فهرست فقط در حالت توقف خودرو باز می‌شوند.

نمایشگر داده‌های رانندگی (نمایشگر چند منظوره)

در چین و ژاپن صدق نمی‌کند.

نمایشگر داده‌های رانندگی (نمایش چندمنظوره) مقادیر مختلف رانندگی و مصرف سوخت را نشان می‌دهد. نمایشگر داده‌های رانندگی از طریق فهرست انتخاب باز می‌شود - صفحه 66.

جابه‌جایی بین نمایشگرها

خودرو بدون غریبک فرمان چندمنظوره: کلید **TRIP** را در دسته برف‌پاک‌کن فشار دهید - تصویر 58.

خودرو با غریبک فرمان چندمنظوره: دکمه **Δ** یا **∇** را فشار دهید - تصویر 59.

حافظه داده‌های رانندگی

نمایشگر داده‌های رانندگی (نمایشگر چندمنظوره) مجهز به 3 حافظه خودکار می‌باشد:

- داده‌های رانندگی - صفحه 56**
- Assistance systems (سامانه‌های راننده‌یار)**
- سیستم حرکت بین خطوط روشن / خاموش - صفحه 200
 - سیستم دستیار حفظ فاصله از جلو روشن / خاموش - صفحه 195
 - سیستم تشخیص عابر پیاده روشن / خاموش - صفحه 199
 - سیستم تعویض خطوط (Side Assist) روشن / خاموش - صفحه 204.
 - سیستم دستیار خروج از پارک روشن / خاموش - صفحه 204
 - ACC (فقط نمایش) - صفحه 188
- نماها¹⁾ - صفحه 51**
- **ناوبری - دفترچه سامانه اطلاعات و سرکری صوتی - دفترچه سامانه اطلاعات و سرکری تلفن - دفترچه سیستم اطلاعات و سرکری وضعیت خودرو - صفحه 58**
 - **تایمر دور - صفحه 77**
 - **شخصی‌سازی (انتخاب کاربر) - صفحه 79**

- **Since start** (از راه‌اندازی)
 - **Since refuelling** (از سوختگیری)
 - **Long-term** (طولانی مدت)
- حافظه‌ای که در حال حاضر انتخاب شده است در نمایشگر نشان داده می‌شود.
- به منظور جابه‌جایی بین حافظه‌ها در زمانی که سوئیچ خودرو باز است و حافظه نمایش داده می‌شود دکمه **OK/RESET** در دسته برف‌پاک‌کن یا دکمه **OK** در غز بلیک فرمان چندمنظوره را فشار دهید.

نمایشگر	کارکرد
Since start (از راه‌اندازی)	نمایش و ذخیره مقادیر جمع‌آوری شده مربوط به مصرف و رانندگی از زمان باز شدن تا بستن سوئیچ. اگر حرکت خودرو تا حدود 2 ساعت بعد از بستن سوئیچ ادامه یابد، مقادیر جدید نیز در این حافظه ذخیره می‌شود. در صورتی که توقف خودرو بیشتر از 2 ساعت طول بکشد حافظه به طور خودکار پاک می‌شود.

⁽¹⁾ فقط در خودروهایی با نمایشگر فعال اطلاعات (Active Info Display).

کارکرد	نمایشگر
نمایش و ذخیره مقادیر جمع‌آوری شده مربوط به مصرف و رانندگی. هنگام سوخت گیری حافظه به طور خودکار پاک می‌شود.	Since refuelling (از سوختگیری)
حافظه خودرو داده‌های هر تعداد سفر جداگانه را با توجه به نوع طراحی مجموعه نشانگرها تا مجموع 19 ساعت و 59 دقیقه یا 99 ساعت و 59 دقیقه یا 1999.9 کیلومتر یا 9999.9 کیلومتر جمع‌آوری می‌کند. اگر یکی از این مقادیر مجاز (a) به حداکثر برسد، حافظه به طور خودکار پاک می‌شود و دوباره از صفر شروع می‌شود.	Long-term (طولانی مدت)

(a) بسته به توجه به نوع طراحی مجموعه نشانگرها تغییر می‌کند.

انتخاب شخصی صفحه‌های نمایش

هر کدام از داده‌های رانندگی که در نمایشگر مجموعه نشانگرها باید نشان داده‌شوند را می‌توان در سیستم اطلاعات و سرگرمی از طریق دکمه یا دکمه عملکردی (MENU) و دکمه‌های عملکرد (Vehicle) (خودرو)، (Instrument cluster) (مجموعه نشانگرها) تنظیم کرد. ← صفحه 71.

پاک کردن دستی حافظه داده‌های رانندگی

حافظه ای را که می‌خواهید پاک کنید انتخاب کنید.
 - دکمه (OK/RESET) در دسته برف‌پاک‌کن یا دکمه (OK) در غربیلک فرمان چندمنظوره را حدود 2 ثانیه نگه دارید.

نمونه‌هایی از نمایشگر

کارکرد	نمایشگر
مصرف فعلی سوخت در خودرو در حال حرکت به صورت l/100 km (لیتر در صد کیلومتر) نمایش داده می‌شود و زمانی که خودرو متوقف شده است به صورت l/h (لیتر در ساعت).	Consumption (مصرف)
میانگین مصرف سوخت به صورت l/100 km (لیتر در صد کیلومتر) پس از باز کردن سوئیچ و پیمودن فاصله تقریبی 300 متر نشان داده می‌شود. نمایشگر تا این نقطه، خط فاصله نشان می‌دهد. مقدار نشان داده شده تقریباً در هر 5 ثانیه خود را به روز می‌کند.	Ø Consumption (مصرف)
فاصله تقریبی به کیلومتر، که می‌توان همچنان با مقدار بنزین موجود در مخزن با همان سبک رانندگی کرد. یک فاکتور که برای محاسبه در میان سایر موارد در نظر گرفته می‌شود مصرف فعلی سوخت است.	Range (محدوده)
فهرست سامانه‌های رفاهی فعال که می‌توانند مصرف سوخت را افزایش دهند برای مثال سامانه تهویه مطبوع.	تجهیزات رفاهی مصرف‌کننده برق
کیلومتر تقریبی، که می‌توان همچنان با میزان سوخت AdBlue® موجود در مخزن با همان سبک رانندگی کرد.	SCR range OR: (محدوده SCR یا): Range (محدوده)
زمان رانندگی که به صورت ساعت (h) و دقیقه (min) پس از باز کردن سوئیچ سپری شده است.	Travel time (زمان سفر)
فاصله پیموده شده به کیلومتر پس از باز کردن سوئیچ.	Distance (فاصله)
میانگین سرعت پس از باز کردن سوئیچ و پیمودن فاصله تقریبی 100 متر نشان داده می‌شود. نمایشگر تا این نقطه، خط فاصله نشان می‌دهد. مقدار نشان داده شده تقریباً در هر 5 ثانیه خود را به روز می‌کند.	Ø Speed (سرعت)
نمایش دیجیتال سرعت	نشانگر دیجیتال سرعت
در صورت تخطی از سرعت ذخیره شده (در محدوده سرعت بین 30 کیلومتر در ساعت (19 مایل در ساعت) تا 250 کیلومتر در ساعت (155 مایل در ساعت)) یک هشدار صوتی و در صورت امکان یک هشدار تصویری داده می‌شود.	Warning at km/h-- (هشدار در --- کیلومتر در ساعت)
	یا Warning at mph-- (هشدار در --- مایل در ساعت)
نمایش علائم راهنمایی رانندگی شناسایی شده.	Dynamic Road Sign Display (سامانه بویای تشخیص علائم راهنمایی رانندگی)
نمایش دیجیتال دمای فعلی روغن موتور.	Oil temperature (دمای روغن)

- در صورت لزوم ظرف مدت 5 ثانیه با کلید **TRIP** در دسته برف‌پاککن یا دکمه‌های **A** یا **V** در غربلک فرمان چندمنظوره سرعت مورد نظر خود را تنظیم کنید. سپس دوباره دکمه **OK/RESET** یا **OK** را فشار دهید یا چند ثانیه صبر کنید. سرعت ذخیره شده و سامانه هشدار فعال شده است.
- جهت غیرفعال کردن دکمه **OK/RESET** یا دکمه **OK** را فشار دهید. سرعت ذخیره شده پاک خواهد شد.

- ذخیره مقدار سرعت برای عملکرد هشدار سرعت
- نمایش **Warning at km/h** - (هشدار در --- کیلومتر در ساعت) یا **Warning at mph** - (هشدار در --- مایل در ساعت) را انتخاب کنید.
- دکمه **OK/RESET** را در دسته برف‌پاککن یا دکمه **OK** را در غربلک فرمان چندمنظوره فشار دهید تا سرعت فعلی ذخیره شود و سامانه هشدار فعال گردد.



پیام‌های هشدار و اطلاعاتی

پیام‌های متنی در نمایشگر مجموعه نشانگرها نمایش داده می‌شوند. **صفحه 51** و در صورت امکان نیز پیام صوتی پخش می‌شود. شکل نمایش مجموعه نشانگرها با توجه به نوع طراحی آن می‌تواند متفاوت باشد.

علاوه بر این اختلالات عملکرد فعلی می‌توانند به صورت دستی بازیابی شوند. بدین منظور در فهرست انتخاب، **Vehicle status** (وضعیت خودرو) یا **Vehicle** (خودرو) را فعال کنید. **صفحه 51**

هنگام باز شدن سوئیچ یا در حین رانندگی، وضعیت خودرو از لحاظ بعضی از عملکردهای داخل خودرو و قطعاتش بررسی می‌شود. اختلالات عملکرد از طریق علامت هشدار قرمز و زرد⁽¹⁾ با پیام‌های متنی در نمایشگر مجموعه نشانگرها نمایش داده می‌شوند. **صفحه 51** و در صورت امکان نیز پیام صوتی پخش می‌شود. شکل نمایش مجموعه نشانگرها با توجه به نوع طراحی آن می‌تواند متفاوت باشد.

هنگام باز شدن سوئیچ یا در حین رانندگی، وضعیت خودرو از لحاظ بعضی از عملکردهای داخل خودرو و قطعاتش بررسی می‌شود. اختلالات عملکرد از طریق علامت هشدار قرمز و زرد با

نوع پیام	رنگ علامت	توضیحات
پیام‌های هشدار اولویت 1	قرمز	علامت چشمک می‌زند یا روشن می‌شود - گاهی اوقات نیز با صدای هشدار همراه است. به رانندگی ادامه ندهید! خطری وجود دارد  . اختلال عملکرد را بررسی نموده و علت آن را رفع نمایید. در صورت لزوم به تعمیرگاه مراجعه کنید.
پیام‌های هشدار اولویت 2	زرد	علامت چشمک می‌زند یا روشن می‌شود - گاهی اوقات نیز با صدای هشدار همراه است. نقص عملکرد یا کم شدن سیالات خودرو می‌توانند باعث صدمه دیدن و از کار افتادن خودرو شوند  . هر چه سریعتر اختلال عملکرد را بررسی کنید. در صورت لزوم به تعمیرگاه مراجعه کنید.
پیام اطلاعاتی	-	اطلاعات راجع به فرایندهای مختلف در خودرو.

- خودرویی که به علت خرابی متوقف شده است، برای شما، سرنشینان، و سایر کاربران جاده، خطر زیادی دارد. در صورت لزوم، چراغ‌های هشدار را روشن کرده و مثلث خطر را بیرون قرار داده و به سایر خودروها در این مورد هشدار دهید.
- خودرو را در فاصله مناسبی از جریان تردد پارک کنید و دقت کنید که هیچ بخشی از سامانه آگزوز با مواد زیر خودرو که به سادگی قابل اشتعال هستند تماس نداشته باشد، به طور مثال علف خشک یا سوخت.

هشدار

- عدم توجه به چراغ‌های هشدار روشن شده و پیام‌های متنی می‌تواند منجر به خرابی خودرو در ترافیک، بروز تصادف، و آسیب‌های شدید گردد.
- هرگز به چراغ‌های هشدار روشن شده و پیام‌های متنی بی‌توجهی نکنید.
- در اسرع وقت و به محض امکان خودرو را متوقف کنید.

(1) به صورت رنگی در ابزار ترکیبی با نمایشگر رنگی نشان داده می‌شود.

تذکره

بی‌توجهی به چراغ‌های هشدار روشن و پیام‌های متنی می‌تواند منجر به آسیب دیدن خودرو شود.

مجموعه نشانگرهای متفاوتی وجود دارند، از این رو ممکن است نوع طراحی و نمایشگرها متفاوت باشند. در نمایشگر فاقد قابلیت نمایش پیام‌های هشدار و پیام‌های اطلاعاتی، اختلالات منحصرأ توسط چراغ‌های نشانگر نشان داده می‌شوند.

بسته به تجهیزات، بعضی از تنظیمات و نمایش‌ها می‌تواند در سامانه اطلاعات و سرگرمی نیز اعمال شود.

وقتی که پیام‌های هشدار متعددی وجود داشته باشد، این علامت‌ها پی‌درپی برای چند ثانیه ظاهر می‌شوند. این علامت‌ها تا زمانی که علت این مشکل‌ها برطرف شود نشان داده می‌شود.

وقتی که پیام‌های هشدار درباره اختلالات عملکرد با باز کردن سوئیچ نمایش داده می‌شوند، ممکن است تنظیمات یا نمایش اطلاعات آن طور که شرح داده شده اجرا نشوند. در این صورت برای رفع اختلالات عملکرد به تعمیرگاه مجاز مراجعه کنید.

روشن و خاموش کردن

سیستم تشخیص خواب‌آلودگی راننده را می‌توان در سیستم اطلاعات و سرگرمی از طریق دکمه (MENU) و دکمه‌های عملکرد (Vehicle) (خودرو)، و (Driver assistance) (دستیار راننده) فعال یا غیرفعال کرد.

محدودیت‌های عملکرد

سامانه تشخیص خواب‌آلودگی راننده دارای محدودیت‌هایی است که مربوط به خود سامانه می‌شود. شرایط زیر می‌تواند منجر به محدود شدن عملکرد سامانه تشخیص خواب‌آلودگی راننده یا به طور کلی عمل نکردن سامانه شود:

- در سرعت تقریبی پایین‌تر از 60 کیلومتر در ساعت (37 مایل در ساعت).
- در سرعت تقریبی بالاتر از 200 کیلومتر در ساعت (125 مایل در ساعت).
- جاده‌های پر پیچ و خم.
- جاده‌های ناهموار.
- شرایط جوی نامساعد.
- سبک رانندگی اسپرت.
- حواس‌پرتی شدید راننده.
- رانندگی با پدکشل بلند و سنگین ← صفحه 260.

در این شرایط سامانه تشخیص خواب‌آلودگی راننده مجدداً تنظیم می‌شود:

- سوئیچ بسته است.
- کمر بند ایمنی راننده بسته نشده و درب راننده باز است.
- خودرو بیش از 15 دقیقه است که بدون حرکت ایستاده است.

در مسیرهای رانندگی طولانی با سرعت کم (پایین‌تر از 60 کیلومتر در ساعت (37 مایل در ساعت)) سیستم ارزیابی خستگی راننده به طور اتوماتیک مجدداً تنظیم می‌شود. در صورتی که بعد از آن با سرعت بالا رانندگی کنید شیوه رانندگی مجدداً ارزیابی می‌شود.

سیستم تشخیص خواب‌آلودگی راننده (سیستم پیشنهاد استراحت)

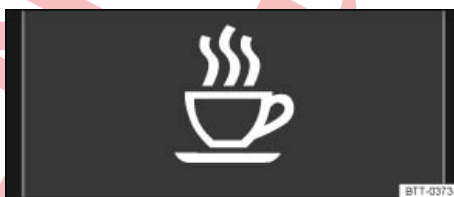

تصویر 52 در نمایشگر مجموعه نشانگرها: علامت سامانه تشخیص خواب‌آلودگی راننده.

سامانه تشخیص خواب‌آلودگی راننده، هنگامی که تشخیص می‌دهد که راننده نشان‌دهنده خواب‌آلودگی است، به راننده اطلاع می‌دهد.

شرح عملکرد و استفاده

سامانه تشخیص خواب‌آلودگی راننده در ابتدای حرکت، شیوه رانندگی را بررسی می‌کند و از آن برای محاسبه میزان خواب‌آلودگی راننده استفاده می‌کند. این اطلاعات به طور مداوم با شیوه رانندگی فعلی مقایسه می‌شود. زمانی که سامانه تشخیص دهد که راننده خواب‌آلوده است به وسیله یک "زنگ" هشدار صوتی می‌دهد و به صورت تصویری در نمایشگر مجموعه نشانگرها از طریق علامت **تصویر 52** همراه با یک پیام متنی اطلاع می‌دهد. پیام در نمایشگر مجموعه نشانگرها برای مدت 5 ثانیه نمایان می‌شود و در صورت لزوم یک بار دیگر تکرار می‌شود. آخرین پیام نمایش داده شده در سامانه ذخیره می‌شود.

نمایش پیام در نمایشگر مجموعه نشانگرها را می‌توان با فشار دادن دکمه (OK/RESET) در دسته برف‌پاک‌کن یا (OK) در غربیلک فرمان چندمنظوره غیرفعال کرد. ← صفحه 67. از طریق نمایش‌چند منظوره ← صفحه 56 می‌توان پیام را در نمایشگر مجموعه نشانگرها مجدداً بازیابی نمود.

شرایط عملکرد

طرز رانندگی فقط در سرعت تقریبی بالای 60 کیلومتر در ساعت (37 مایل در ساعت) و تا حدود 200 کیلومتر در ساعت (125 مایل در ساعت) سنجیده می‌شود.

هشدار

فناوری هوشمند سامانه تشخیص خواب‌آلودگی راننده نمی‌تواند از قوانین فیزیک فراتر رود و عملکرد آن منحصرأ در محدوده سامانه است. اجازه ندهید راحتی حاصل از سامانه تشخیص خواب‌آلودگی راننده شما را وسوسه کند که خود را در معرض خطر قرار دهید. طی رانندگی‌های طولانی مدت در فواصل منظم استراحت کافی داشته باشید.

- راننده در همه حال در طی رانندگی مسئول صلاحیت خود جهت رانندگی می‌باشد.
- هرگز هنگام خستگی رانندگی نکنید.
- سامانه نمی‌تواند خواب‌آلودگی راننده را تحت هر شرایطی تشخیص دهد. به اطلاعات بخش «صفحه 59، محدودیت‌های عملکرد توجه کنید».

- ممکن است سامانه در بعضی از موقعیت‌ها یک مانور ارادی در رانندگی را به اشتباه به عنوان خواب‌آلودگی راننده تشخیص دهد.

- هیچ هشدار فوری برای پدیده‌ای که به اصطلاح "خواب ثانیه‌ای" نامیده می‌شود داده نمی‌شود!
- به اطلاعات موجود در نمایشگر ابزار ترکیبی توجه کنید و با توجه به دستورات آن عمل کنید.

سامانه تشخیص خواب‌آلودگی راننده فقط برای رانندگی در اتوبان‌ها و جاده‌های پیشرفته طراحی شده است.

در صورت اختلال در عملکرد سامانه به تعمیرگاه مجاز مراجعه کنید و سامانه را بررسی کنید.



سیستم پویای تشخیص علامت‌های راهنمایی و رانندگی

نمایش چین و ژاپن و کره نمی‌شود



تصویر 53 در نمایشگر مجموعه نشانگرها: نمونه‌هایی از محدودیت سرعت یا ممنوعیت سبقت تشخیص داده شده با علامت اضافی مربوطه.

اطلاعات نمایش داده شده

سامانه تشخیص علامت راهنمایی رانندگی در کشور آلمان علاوه بر نمایش محدودیت‌های سرعت و ممنوعیت‌های سبقت در اتوبان‌ها یا بزرگراه‌ها، علامت‌های مبنی بر برداشتن همه محدودیت‌های جاده‌ای را نیز نشان می‌دهد. در همه کشورهای دیگر به جای آن، محدودیت سرعت فعلی نشان داده می‌شود.

علامت راهنمایی و رانندگی تشخیص داده شده توسط سیستم پویای تشخیص علامت‌های راهنمایی و رانندگی در نمایشگر مجموعه نشانگرها «تصویر 53» و بسته به سیستم اطلاعات و سرگرمی نیز در آنجا نشان داده می‌شوند «صفحه 71». بسته به تجهیزات خودرو اطلاعات در نمایشگر فرمانا نیز ظاهر می‌شود «صفحه 51».

سامانه تشخیص علامت راهنمایی رانندگی از طریق یک دوربین که در بخش پایه آینه داخل خودرو قرار دارد تابلوهای راهنمایی رانندگی استاندارد که در جلوی خودرو قرار دارد را تشخیص می‌دهد و محدودیت‌های سرعت و ممنوعیت‌های سبقت تشخیص داده شده را اطلاع می‌دهد. علاوه بر این سیستم در چارچوب محدودیت‌های خود، نشانه‌های اضافی را برای مثال حدود زمانی محدودیت‌ها، تابلوهای هنگام پدکشنی تریبلر «صفحه 260» یا محدودیت‌هایی که به هنگام وجود رطوبت موجود است را نشان می‌دهد. همچنین سامانه می‌تواند در شرایط خاص محدودیت‌های سرعت فعلی را در فواصلی که با تابلو مشخص نشده‌اند، نشان دهد.

کشورهای تحت پوشش سامانه

با انتشار این دفترچه راهنما، سیستم پویای تشخیص علامت‌های راهنمایی و رانندگی در کشورهای زیر در دسترس می‌باشد:

آندورا، بلژیک، بلغارستان، دانمارک، آلمان، ايسلند، فنلاند، فرانسه، یونان، ایرلند، ایتالیا، ايسلند، ژاپن، کرواسی، لتونی، لیتوان، اِستون، لیتوانی، لوکزامبورگ، مالتا، موناکو، هلند، نروژ، اتریش، لهستان، پرتغال، رومانی، سان مارینو، سوئد، سوئیس، اسلواکی، اسلونی، اسپانیا، چک، مجارستان، بریتانیا، شهر واتیکان، قبرس.

متن‌های نمایش داده شده از سوی سامانه تشخیص علائم راهنمایی و رانندگی	علت و راهحل
No road signs available (هیچ گونه علائم راهنمایی و رانندگی وجود ندارد)	سامانه در مرحله اولیه است. یا: هیچ علامت فرمان یا علامت هشدار توسط دوربین تشخیص داده نشده است.
Error: Dynamic Road Sign Display (خطا: سیستم پویای تشخیص علائم‌های راهنمایی و رانندگی)	اختلال در سامانه. به تعمیرگاه مجاز مراجعه کنید تا سیستم مورد بررسی قرار گیرد.
Speed warning currently not available. (عملکرد هشدار سرعت در حال حاضر در دسترس نمی‌باشد.)	اختلال در هشدار دهنده سرعت سامانه تشخیص علائم راهنمایی و رانندگی. به تعمیرگاه مجاز مراجعه کنید تا سیستم مورد بررسی قرار گیرد.
Dynamic Road Sign Display: clean the windscreen! (سیستم پویای تشخیص علائم‌های راهنمایی و رانندگی: شیشه جلو را تمیز کنید!)	اطراف دوربین در شیشه جلو کثیف است. تمیز کردن شیشه جلو.
Dynamic Road Sign Display currently restricted. (سیستم پویای تشخیص علائم‌های راهنمایی و رانندگی در حال حاضر محدود شده است.)	امکان انتقال هیچ داده‌ای از سیستم اطلاعات و سرگرمی وجود ندارد. بررسی کنید که آیا داده‌های نقشه‌ای که در سیستم اطلاعات و سرگرمی بارگذاری شده‌اند معتبر هستند یا نه. یا: خودرو در منطقه‌ای واقع شده‌است که تحت پوشش نقشه ذخیره شده در سیستم اطلاعات و سرگرمی قرار نمی‌گیرد.
No data. (هیچ داده‌ای در دسترس نمی‌باشد.)	سامانه تشخیص علائم راهنمایی و رانندگی در حال حاضر در کشوری که در آن رانندگی می‌کنید پشتیبانی نمی‌شود.

هشدار سرعت

هنگامی که سامانه تشخیص علائم راهنمایی و رانندگی تشخیص دهد که از سرعت مجاز تخطی شده است در صورت امکان به وسیله یک "تنگ" هشدار صوتی می‌دهد و به صورت تصویری با یک پیام در نمایشگر مجموعه نشانگرها هشدار می‌دهد.

سیستم هشدار سرعت را می‌توان در سیستم اطلاعات و سرگرمی از طریق دکمه یا دکمه کاربردی (MENU) و دکمه‌های کاربردی (Vehicle) (خودرو)، (Driver assistance) و (Driver assistance) تنظیم یا به طور کامل غیرفعال کرد. صفحه 71 تنظیم هشدار می‌تواند بین 0 و 15 کیلومتر در ساعت (0 تا 9 مایل در ساعت) بالاتر از حداکثر سرعت مجاز و با فواصل 5 کیلومتری (3 مایل در ساعت) انجام گیرد.

حالت تریلر

در خودرو با فلاد پدیکشن فابریک و یک تریلر با اتصال الکتریکی، نمایش تابلوی راهنمایی و رانندگی مربوط به حلقه‌های نصب تریلر مثلاً: سرعت مجاز و ممنوعیت سبقت را برای خودروهایی با تریلر در سیستم اطلاعات و سرگرمی می‌توان از طریق دکمه یا دکمه عملکردی (MENU) و دکمه‌های عملکردی (Vehicle) (خودرو)، (Driver assistance) (دستیار راننده) فعال یا غیرفعال کرد. صفحه 71.

در حالت تریلر نمایش سرعت مجاز می‌تواند با نوع طراحی تریلر یا مقررات قانونی مطابقت پیدا کند. تنظیم هشدار می‌تواند بین سرعت 60 و 130 کیلومتر در ساعت (40 تا 80 مایل در ساعت) و با فواصل 10 کیلومتری (5 مایل در ساعت) انجام گیرد. اگر سرعت تنظیم شده بالاتر از سرعتی که برای رانندگی با تریلر در کشور مجاز است باشد، سیستم پویای تشخیص علائم‌های راهنمایی و رانندگی به طور اتوماتیک پیشنهادی برای سرعت مجاز معمولی مثلاً در کشور آلمان 80 کیلومتر در ساعت (50 مایل در ساعت) نشان می‌دهد.

روشن و خاموش کردن سیستم پویای تشخیص علائم‌های راهنمایی و رانندگی در نمایشگر مجموعه نشانگرها

سیستم تشخیص علائم رانندگی در مجموعه نشانگرها را می‌توان در سیستم اطلاعات و سرگرمی از طریق دکمه یا دکمه کاربردی (MENU) و دکمه‌های کاربردی (Vehicle) (خودرو)، (Driver assistance) و (دستیار راننده) فعال یا غیرفعال کرد.

نمایش علائم راهنمایی و رانندگی

بعد از بررسی و ارزیابی اطلاعات دوربین، سیستم اطلاعات و سرگرمی و داده‌های فعلی خودرو سیستم پویای تشخیص علائم‌های راهنمایی و رانندگی روشن شده را تا 3 علامت راهنمایی رانندگی معتبر. تصویر 53 B همراه با نشانه‌های اضافی مربوطه نمایش داده می‌شوند:

مرتبه اول: علائم راهنمایی رانندگی معتبر برای راننده در سمت چپ نمایشگر نمایان می‌شود برای مثال یک علامت محدودیت سرعت 130 km/h (130 کیلومتر در ساعت) 100 mph (80 مایل در ساعت). تصویر 53 A.

مرتبه دوم: علامت راهنمایی رانندگی که همیشه صدق نمی‌کند در موقعیت دوم نشان داده شده برای مثال 100 km/h (100 کیلومتر در ساعت) 60 mph (60 مایل در ساعت) "در شرایط مرطوب".

علامت اضافی: اگر بر فیاکسک شیشه جلو در حین حرکت فعال باشد، برای مثال علامت راهنمایی رانندگی با علامت اضافی "در شرایط مرطوب" به سمت چپ و به سمت موقعیت اول جابه‌جا می‌شود.

مرتبه سوم: علامت راهنمایی رانندگی دیگری نیز که تنها تحت شرایطی خاص صدق می‌کند در موقعیت سوم قرار می‌گیرد؛ برای مثال "ممنوعیت سبقت در زمان خاص" تصویر 53 C.

وقتی که هشدار سرعت برای تریلر غیرفعال شود، سیستم پویای تشخیص علامت‌های راهنمایی و رانندگی مانند زمانی که با خودرو بدون تریلر رانندگی می‌کنید پیشنهاد سرعت را نشان می‌دهد.

محدودیت‌های عملکرد

سامانه تشخیص علامت راهنمایی رانندگی تابع محدودیت‌های مربوط به سامانه است. شرایط زیر می‌توانند عملکرد سامانه پویای تشخیص علامت راهنمایی رانندگی را محدود یا عملکرد آن را به طور کامل مختل کنند:

– در دید کم برای مثال در هنگام برف، باران، مه، یا پاشش شدید آب در هوا.
– در هنگام تابش خیرمکننده؛ برای مثال به علت نور خودروهای جهت مخالف یا تابش خیرمکننده نور خورشید.

– در سرعت‌های بالا.

– اگر سطح دوربین پوشیده شده یا کثیف شده باشد.

– وقتی که تابلوی راهنمایی رانندگی خارج از میدان دید دوربین قرار گرفته باشد.

– وقتی که بخشی از تابلوی راهنمایی رانندگی یا کل آن برای مثال توسط درختان، برف، آلودگی یا سایر خودروها پوشیده شده باشد.

– اگر تابلوی راهنمایی رانندگی مطابق با استاندارد نباشد.

– اگر تابلوی راهنمایی رانندگی آسیب دیده یا خم شده باشد.

– در تابلوهای راهنمایی رانندگی پیام‌متغیر دروازه‌ای (نمایش علامت راهنمایی رانندگی متغیر توسط چراغ‌های LED یا سایر منابع نوری).

– وقتی که اجزای نقشه مورد استفاده در سیستم اطلاعات و سرگرمی قدیمی شده باشد.

– وقتی که خودروها مجهز به برجسب‌های علامت راهنمایی رانندگی باشند برای مثال برجسب سرعت مجاز بر روی کامیون‌ها.

هشدار

فناوری هوشمند سامانه تشخیص علامت راهنمایی رانندگی، نمی‌تواند بر قوانین فیزیک غلبه کند و عملکرد آن منحصرراً در محدوده سامانه است. اجازه ندهید راحتی حاصل از سامانه تشخیص علامت راهنمایی رانندگی شما را در پذیرفتن خطرهای ایمنی فریب دهد. این سیستم نمی‌تواند جایگزین هوشیاری راننده شود.

● همیشه سرعت و سبک رانندگی خود را با توجه به شرایط دید، وضعیت آب و هوا، شرایط اتوبان، و وضعیت ترافیکی تنظیم کنید.

● وضعیت نامطلوب دید، تاریکی، بارش برف، باران و مه گرفتگی می‌توانند باعث شوند که علامت راهنمایی رانندگی نمایش داده نشود یا نادرست نمایش داده شوند.

● وقتی که میدان دید دوربین کثیف، پوشیده یا آسیب دیده باشد، این امر می‌تواند عملکرد سامانه تشخیص علامت راهنمایی رانندگی را مختل کند.

هشدار

توصیه‌های رانندگی و علامت راهنمایی رانندگی نمایش داده شده توسط سامانه تشخیص علامت راهنمایی رانندگی ممکن است با وضعیت واقعی جاده متفاوت باشند.

● همه علامت راهنمایی رانندگی نمی‌توانند توسط سامانه تشخیص داده شوند یا درست نمایش داده شوند.

● علامت راهنمایی رانندگی در جاده‌ها و ممرات راهنمایی رانندگی نسبت به توصیه‌های رانندگی و نمایش‌های سامانه تشخیص علامت راهنمایی رانندگی اولویت دارند.

هشدار

بی‌توجهی به پیام‌های متنی نمایش داده شده می‌تواند منجر به ازکارافتادگی خودرو، تصادف و جراحات جدی شود.

● هرگز نباید به پیام‌های متنی بی‌توجهی کرد.
● در اسرع وقت و به محض امکان خودرو را متوقف کنید.

تذکر

بی‌توجهی به چراغ‌های هشدار روشن و پیام‌های متنی می‌تواند منجر به آسیب دیدن خودرو شود.

تذکر

برای اینکه قدرت عملکرد سیستم تحت تأثیر قرار نگیرد، به نکات زیر توجه فرمایید:

● به طور مرتب میدان دید دوربین را تمیز کنید و برف و یخ را پاک کنید.

● میدان دید دوربین را نپوشانید.

● همیشه به موقع تیغه‌های برف‌پاک‌کن آسیب دیده یا فرسوده را عوض کنید تا در میدان دید دوربین اثر آلودگی نماند.

● شیشه جلو خودرو را که در میدان دید دوربین قرار دارد بررسی کنید تا آسیب ندیده باشد.

تذکر

● استفاده از داده‌های نقشه قدیمی در سامانه اطلاعات و سرگرمی می‌تواند منجر به نمایش نادرست علامت راهنمایی رانندگی شوند.

● سامانه تشخیص علامت راهنمایی رانندگی در حالت ثبت مسیر (ناوبری ثبت مسیر) سامانه اطلاعات و سرگرمی به صورت محدود در دسترس است.

برخی از تنظیمات را می‌توان در بخش حساب کاربری در قسمت شخصی‌سازی ذخیره نمود - صفحه 79.

روشن	دلایل احتمالی/راه حل ←
وجود آب در سوخت خودروهایی که موتور دیزلی دارند. فوراً سرعت خودرو را کاهش دهید و با دور متوسط موتور و وارد آوردن فشار کم به موتور، به نزدیکترین تعمیرگاه مجاز مراجعه کنید. یا: وقتی که چراغ هشدار بلافاصله بعد از سوخت‌گیری روشن شد، موتور را خاموش کنید و از تعمیرکار متخصص درخواست کمک کنید.	(a) (b)

(a) ارائه اطلاعات به صورت رنگی تنها در مجموعه نشانگرهایی با نمایشگر رنگی صورت می‌گیرد.

در زمان باز کردن سوئیچ، بعضی چراغ‌های هشدار و نشانگر به منظور آزمایش کارکرد خودرو، به مدت کوتاهی روشن می‌شوند. چراغ‌ها پس از چند ثانیه خاموش می‌شوند.

در هنگام روشن شدن چراغ‌نشانگر (b) به طور اتوماتیک بخاری کمکی -صفحه 136 و مکمل بخاری که با سوخت خودرو کار می‌کند خاموش می‌شود.

هشدار !

رانندگی هنگامی که سطح سوخت بسیار پایین باشد می‌تواند منجر به ماندن در جاده، تصادف و جراحات جدی شود.

- پایین بودن بیش از حد سطح سوخت می‌تواند منجر به تامین نامنظم سوخت موتور خصوصاً هنگام رانندگی در سربالایی و سراسیمگی شود.

- اگر موتور به دلیل کمبود سوخت یا تامین نامنظم سوخت "ریپ بزند" یا متوقف شود، فرمان‌پذیری خودرو، همه سیستم‌های دستیار راننده و سیستم‌های پشتیبانی ترمز از کار می‌افتند.

- همیشه باک بنزین را وقتی پر کنید که هنوز 1/4 باک پر باشد تا از متوقف شدن خودرو به علت تمام شدن سوخت جلوگیری شود.

هشدار !

عدم توجه به چراغ‌های هشدار روشن شده و پیام‌های متنی می‌تواند منجر به خرابی خودرو در ترافیک، بروز تصادف، و آسیب‌های شدید گردد.

- هرگز به چراغ‌های هشدار روشن شده و پیام‌های متنی بی‌توجهی نکنید.
- در اسرع وقت و به محض امکان خودرو را متوقف کنید.

تذکره !

بی‌توجهی به چراغ‌های هشدار روشن و پیام‌های متنی می‌تواند منجر به آسیب دیدن خودرو شود.

- برای جلوگیری از وارد شدن آسیب به خودرو خود، همیشه به چراغ‌های نشانگر روشن شده به تذکرات و توضیحات توجه کنید.

ساعت

— برای تنظیم ساعت (همه ساعت‌های موجود در خودرو) هنگامی که درب‌های خودرو بسته است، دکمه (0.0) در مجموعه نشانگرها -صفحه 51 یا -صفحه 52 را فشار دهید و نگه دارید تا نوشته Time (ساعت) در نمایشگر مجموعه نشانگرها نمایش داده شود.

— دکمه (0.0) را رها کنید. ساعت در نمایشگر مجموعه نشانگرها نمایش داده می‌شود و رقم ساعت علامت زده می‌شود.

— بلافاصله پس از آن دکمه (0.0) مکرراً فشار دهید تا ساعت مورد نظر شما نشان داده شود. برای مرور سریع دکمه (0.0) را فشار داده و نگه دارید.

— وقتی که ساعت را تنظیم کردید، صبر کنید تا رقم دقیقه در نمایشگر مجموعه نشانگرها علامت زده شود.

— بلافاصله پس از آن دکمه (0.0) را مکرراً فشار دهید تا دقیقه مورد نظر شما نشان داده شود. برای مرور سریع دکمه (0.0) را فشار داده و نگه دارید.

— دکمه (0.0) را رها کنید تا تنظیمات ساعت پایان یابد.

ساعت آنالوگ چند ثانیه بعد از باز کردن سوئیچ خودرو تنظیم می‌شود.

تنظیم کردن ساعت را می‌توان در سیستم اطلاعات و سرگرمی نیز توسط دکمه یا دکمه عملکردی (MENU) و دکمه‌های عملکرد (Vehicle) (خودرو)، (⊕) و (Time and date) (زمان و تاریخ) انجام داد -صفحه 71.

نمایش آمپر بنزین



تصویر 54 در مجموعه نشانگرها: نشانگر میزان سوخت برای بنزین و نفت‌گاز.

نشانگر میزان سوخت

روشن	دلایل احتمالی/راه حل ←
مخزن سوخت تقریباً خالی است. حجم ذخیره سوخت، علامت قرمز -تصویر 54، مصرف می‌شود -صفحه 360. در اولین فرصت سوخت‌گیری کنید -صفحه 269.	(b)

- هرگز تا خالی شدن کامل مخزن رانندگی نکنید. تأمین سوخت نامنظم می‌تواند منجر به احتراق ناقص سوخت و ورود سوخت سوخته نشده به سامانه آگزوز شود. این مسئله می‌تواند به مینل کاتالیستی صدمه بزند!

پیکان کوچک در کنار علامت پمپ بنزین در نشانگر میزان سوخت سمتی را که در آن درب مخزن سوخت قرار دارد نشان می‌دهد.

وضعیت خودرو

فهرست	کارکرد
شده شبیه علامت‌های استفاده شده در سامانه اطلاعات و سرگرمی - دفترچه سامانه ناوبری هستند.	
بسته به تجهیزات امکان است به جای این علامت‌ها نقشه‌ای با جزئیات دقیق در نمایشگر مجموعه نشانگرها نمایش داده شود - دفترچه سامانه ناوبری.	
اگر راهنمای مسیر فعال نباشد جهت حرکت (عملکرد قطب‌نما) و نام خیابانی که در آن رانندگی می‌کنید، نمایش داده می‌شود - دفترچه سامانه ناوبری.	
نمایش شبکه‌های رادیویی در حالت رادیو - دفترچه سامانه اطلاعات و سرگرمی.	
نمایش فهرست شبکه‌های رادیویی در حالت رادیو - دفترچه سامانه اطلاعات و سرگرمی.	Audio (سیستم صوتی)
نمایش عنوان در حالت کاربرد رسانه - دفترچه سامانه اطلاعات و سرگرمی.	
نمایش اطلاعات تلفن - دفترچه سامانه اطلاعات و سرگرمی.	Telephone (تلفن)
استفاده از تلفن - دفترچه سامانه اطلاعات و سرگرمی.	
نمایش و ذخیره سازی متون هشدار یا نوشته‌های اطلاعاتی - صفحه 51.	Vehicle status (وضعیت خودرو)
گزینه‌های منو فقط زمانی که متون هشدار یا نوشته‌های اطلاعاتی در دسترس باشند نمایش می‌شوند - صفحه 51.	Vehicle (خودرو)

فهرست	کارکرد
Driving data (داده‌های رانندگی)	اطلاعات و تنظیمات برای نمایش داده‌های رانندگی (نمایش چند منظوره) - صفحه 56.
Assistance systems (سیستم‌های دستیاری)	اطلاعات و تنظیمات سیستم‌های دستیاری راننده - صفحه 71.
Views (نماها)	انتخاب نمایه‌های مختلف اطلاعات برای نمایشگر فعال اطلاعات - صفحه 52.
Navigation (ناوبری)	نمایش اطلاعات سامانه ناوبری روشن: هنگام فعال بودن راهنمای مسیر، پیکان‌های نشان‌دهنده جهت و نوار نشان‌دهنده فاصله نشان داده می‌شوند. علامت‌های نمایش داده

مایع خنک‌کننده موتور-نمایش درجه حرارت

در سبک رانندگی عادی نشانگر در وسط بخش مدرج قرار می‌گیرد. همچنین در حالی که موتور به سختی کار می‌کند به ویژه در دمای بالای محیط پیرامون، نشانگر می‌تواند به میزان زیادی در جهت عقربه ساعت متمایل شود.



تصویر 55 در مجموعه نشانگرها: نمایش دمای مایع خنک‌کننده موتور (طرح کلی).

چشمک می‌زند (a)	موقعیت نشانگر - تصویر 55	دلایل احتمالی/اقدام
🔴	Ⓒ	دمای مایع خنک‌کننده موتور بسیار بالا است. به رانندگی ادامه ندهید!
🟡	Ⓒ	در اسرع وقت و به محض امکان خودرو را متوقف کنید. موتور را خاموش کرده و اجازه دهید خنک شود.

چشمک می‌زند (a)	موقعیت نشانگر - تصویر 55	دلایل احتمالی/راهدل
	B محدوده عادی	تا نشانگر دوباره در محدوده عادی قرار بگیرد. بررسی سطح مایع خنک‌کننده موتور - صفحه 315. سطح مایع خنک‌کننده موتور خیلی کم است. هنگامی که موتور خنک شد، سطح مایع خنک‌کننده موتور را چک کنید و در صورتی که سطح مایع خنک‌کننده موتور خیلی پایین بود دوباره آن را پر کنید. - صفحه 315. اگر چراغ هشدار خاموش نشد، با وجود این که سطح مایع خنک‌کننده موتور در سطح مناسبی قرار دارد، این امر اختلال در سامانه خنک‌کننده موتور را نشان می‌دهد. اختلال در سامانه خنک‌کننده موتور.
		در اسرع وقت و به محض امکان خودرو را متوقف کنید. موتور را خاموش کنید. به تعمیرگاه مجاز مراجعه کنید. موتور هنوز به دمای کار کردن نرسیده است. از بالا بردن دور موتور و وارد کردن فشار زیاد به موتور تا زمانی که هنوز موتور گرم نشده است خودداری کنید.
	-	به رانندگی ادامه ندهید!
-	A ناحیه سرد	

(a) به صورت رنگی در ابزار ترکیبی یا نمایشگر رنگی نشان داده می‌شود.

تذکر

عدم توجه به چراغ‌های هشدار روشن شده و پیام‌های متنی می‌تواند منجر به وارد آمدن خساراتی به خودرو شود.

- برای جلوگیری از وارد شدن آسیب به خودرو خود، همیشه به چراغ‌های نشانگر روشن شده به تذکرات و توضیحات توجه کنید.

هنگام باز کردن سوییچ، بعضی چراغ‌های هشدار و نشانگر در مجموعه نشانگرها به منظور آزمایش عملکرد، به مدت کوتاهی روشن می‌شوند. چراغ‌ها پس از چند ثانیه خاموش می‌شوند.

هشدار

عدم توجه به چراغ‌های هشدار روشن شده و پیام‌های متنی می‌تواند منجر به خرابی خودرو در ترافیک، بروز تصادف، و آسیب‌های شدید گردد.

- هرگز به چراغ‌های هشدار روشن شده و پیام‌های متنی بی‌توجهی نکنید.
- در اسرع وقت و به محض امکان خودرو را متوقف کنید.

Vehicle number: WVWZZZ37083645655

Inspection
in 5400 km or 350 day(s)

Oil change service
in 2300 km or 120 day(s)

B5G-0348

تصویر 57 در نمایشگر سامانه اطلاعات و سرگرمی: نمونه‌ای از نمایش اطلاعات سرویس (طرح کلی).

اطلاعات موعد سرویس‌ها در نمایشگر مجموعه نشانگرها - تصویر 56 و در نمایشگر سامانه اطلاعات و سرگرمی نمایش داده می‌شوند - تصویر 57.

نمایش فاصله زمانی سرویس‌ها



Inspektion
jetzt!

BTT-1239

تصویر 56 در نمایشگر مجموعه نشانگرها: نمونه‌ای از نمایش سررسید موعد سرویس (طرح کلی).

طراحی‌های متفاوتی از مجموعه نشانگرها و سامانه اطلاعات و سرگرمی وجود دارد، از این رو ممکن است این سامانه‌ها و اطلاعات نمایش داده شده در نمایشگرهای آن‌ها متفاوت باشند.

موعدهای سرویس فولکس واگن به سرویس تعویض روغن و سرویس بازدید خودرو تقسیم می‌شود. نمایش فاصله زمانی سرویس‌ها اطلاعاتی راجع به زمان سرویس بعدی تعویض روغن موتور و سرویس بازدید خودرو نشان می‌دهد. همچنین موعد سرویس‌ها در برنامه سرویس‌های خودرو نمایش داده می‌شود.

در خودروهایی با سرویس ثابت تعویض روغن سرویس‌ها در فواصل زمانی ثابت از پیش تعریف شده انجام می‌گیرند.

در خودروهایی با سرویس متغیر تعویض روغن سرویس‌ها در فواصل زمانی تعیین شده از سوی متخصص انجام می‌گیرند. پیشرفت فنی باعث کاهش قابل توجه نیاز به تعمیر و نگهداری می‌شود. سرویس تعویض روغن فقط زمانی که خودرو نیاز دارد، باید انجام شود. برای این منظور شرایط خاص استفاده از خودرو و طرز رانندگی نیز در نظر گرفته می‌شوند. اولین پیش‌هشدار سرویس 30 روز قبل از موعد محاسبه شده نمایش داده می‌شود. همیشه فاصله باقی‌مانده تا موعد سرویس بعدی را به 100 کیلومتر و زمان باقی‌مانده آن را به شبانه‌روز گرد می‌کنند.

یادآوری موعد سرویس

اگر به زودی موعد سرویس تعویض روغن یا بازدید خودرو باشد هنگام باز کردن سوییچ، اعلام موعد سرویس نمایان می‌شود. تعداد کیلومتر یا مدت زمان نمایش داده شده، فاصله به کیلومتر و روز را تا موعد بعدی سرویس نشان می‌دهد.

موعد سرویس

اگر موعد سرویس تعویض روغن یا موعد سرویس بازدید خودرو فرا رسیده باشد، هنگام باز کردن سوییچ یک پیام صوتی به صدا در می‌آید و ممکن است برای چند ثانیه در نمایشگر مجموعه نشانگرها علامت آچار همراه با یکی از علامت‌های زیر نمایان شود ← تصویر 56:

Inspection now! (همین حالا بازرسی خودرو را انجام

دهید!)

Oil service now! (همین حالا تعویض روغن را انجام

دهید!)

Oil service and inspection now! (همین حالا تعویض

روغن و بازرسی خودرو را انجام دهید!)

بررسی برنامه سرویس‌ها

در زمان باز بودن سوییچ، خاموش بودن موتور و هنگامی که خودرو متوقف باشد می‌توان به برنامه فعلی سرویس‌ها دسترسی پیدا کرد:

— دکمه 00 در مجموعه نشانگرها را فشار دهید و نگاه دارید تا نوشته **Service** (سرویس) در نمایشگر نمایان شود.

— دکمه 00 را رها کنید. پیام سرویس فعلی در نمایشگر نشان داده می‌شود.

اطلاعات سرویس ← تصویر 57 می‌تواند در سیستم اطلاعات و سرگرمی از طریق دکمه یا دکمه عملکرد (MENU) و دکمه‌های عملکرد (Vehicle) (خودرو) و (Service) (سرویس) نمایش داده‌شود ← صفحه 71.

تنظیم مجدد نمایش فاصله زمانی سرویس‌ها

اگر سرویس تعویض روغن یا بازدید خودرو توسط تعمیرگاه مجاز انجام نشود، می‌توان نمایشگر را مانند زیر دوباره تنظیم نمود:

— سوییچ را ببندید.

— دکمه 00 در مجموعه نشانگرها را فشار دهید و نگاه دارید.

— دوباره سوییچ را باز کنید.

— دکمه 00 را وقتی که یکی از نوشته‌های زیر در نمایشگر مجموعه نشانگرها ظاهر شد رها کنید:

نمایش فاصله زمانی سرویس‌ها بین فاصله‌های زمانی سرویس‌ها قابل تنظیم مجدد نمی‌باشد زیرا در نتیجه منجر به نمایش غلط می‌شود.

Reset Oil service? (تنظیم مجدد سرویس روغن؟)

Reset inspection service? (تنظیم مجدد سرویس

بازرسی؟)

— دکمه 00 در مجموعه نشانگرها را برای تأیید فشار دهید.

اگر سرویس تعویض روغن به صورت دستی تنظیم مجدد شود، پس از آن نمایش فاصله زمانی سرویس‌ها حتی در خودروهایی با سرویس متغیر تعویض روغن به حالت سرویس ثابت تعویض روغن تبدیل می‌شود.

پیام سرویس چند ثانیه بعد از روشن شدن موتور یا از طریق فشار دادن دکمه **OK/RESET** در دسته برف‌پاککن یا دکمه **OK** در غربلیک فرمان چندمنظوره خاموش می‌شود ← صفحه 51.

وقتی که باتری خودرو در خودروهایی با سرویس متغیر برای مدت طولانی جدا شده باشد امکان محاسبه موعد بعدی سرویس در سامانه وجود ندارد. بنابراین فاصله زمانی سرویس‌های نشان داده شده ممکن است نادرست باشد. در این صورت حداقل فواصل تعمیر و نگهداری مجاز ← دفترچه جدول سرویس‌ها را رعایت کنید.

استفاده از مجموعه نشانگرها

مقدمه در باره موضوع

بعضی از گزینه‌های فهرست فقط در حالت توقف خودرو باز می‌شوند.

در خودروهایی با غربلیک فرمان چند منظوره دکمه‌های روی دسته برف پاککن حذف شده‌اند ← صفحه 67.

⚠ هشدار

حواس پرتی راننده می‌تواند باعث بروز تصادفات و جراحات شود.

- هرگز از منوی مجموعه نشانگرها در زمان حرکت خودرو استفاده نکنید.



پس از شارژ کردن یا تعویض باتری خودرو تنظیمات سیستم را بررسی کنید. تنظیمات سیستم ممکن است به دلیل قطع جریان برق تغییر کرده یا پاک شوند.

استفاده از طریق دسته برف پاککن

قسمت ⚠ ابتدای این فصل در صفحه 67 را مورد توجه قرار دهید.

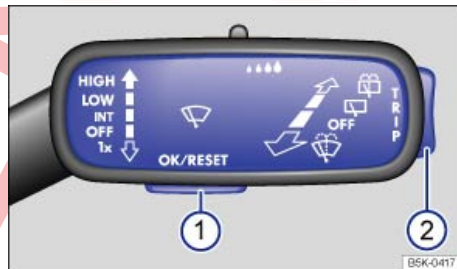

تصویر 58 در سمت راست میله فرمان: دکمه‌های موجود در دسته برف‌پاککن (در خودروهای بدون غربلیک فرمان چندمنظوره).

فهرست‌های موجود در مجموعه نشانگرها از طریق دکمه‌های موجود در دسته برف‌پاککن کار می‌کنند.

انتخاب منو یا نمایش اطلاعات

- سوییچ را باز کنید.
- اگر یک پیام یا تصویر خودرو نمایش داده شد دکمه **تصویر 58** را در دسته برف‌پاککن در صورت لزوم چندین بار فشار دهید.

برای نمایش منو **صفحه 56** یا برای اینکه از یک منو یا نمایش اطلاعات برای انتخاب منو به عقب برگردید کلید پاندولی **تصویر 58** را فشار داده و نگه دارید. برای مرور کردن منو کلید پاندولی را به طرف بالا یا پایین فشار دهید.

برای باز کردن منو یا نمایش اطلاعات نشان داده شده دکمه **تصویر 58** را فشار دهید یا صبر کنید تا خود منو یا نمایش اطلاعات بعد از چند ثانیه به طور اتوماتیک باز شود.

انجام تنظیمات در فهرست‌ها

– در فهرست نمایش داده شده کلید **تصویر 58** را در دسته برف‌پاککن به طرف بالا یا پایین فشار دهید تا گزینه‌های فهرست مورد نظر شما علامت زده شود. یک کادر دور گزینه انتخاب شده ظاهر می‌شود.

– از طریق فشار دادن دکمه **تصویر 58** تغییرات مورد نظر را اعمال کنید. یک "علامت تیک" فعال بودن سامانه یا عملکرد را نشان می‌دهد.

بازگشت به انتخاب منو

– در هر فهرست، گزینه **Back** (بازگشت) را برای خارج شدن از فهرست انتخاب کنید.

وقتی که پیام‌های هشدار درباره اختلالات عملکرد با باز کردن سوییچ نمایش داده می‌شوند، ممکن است تنظیمات یا نمایش اطلاعات آن طور که شرح داده شده اجرا نشوند. در این صورت برای رفع اختلالات عملکرد به تعمیرگاه مجاز مراجعه کنید.

استفاده از غربلیک فرمان چند منظوره

قسمت ⚠ ابتدای این فصل در صفحه 67 را مورد توجه قرار دهید.



تصویر 59 سمت راست غربلیک فرمان چندمنظوره: دکمه‌های استفاده از فهرست‌ها و نمایش اطلاعات در نمایشگر مجموعه نشانگرها.

تا وقتی که پیام هشدار اولویت 1 **صفحه 51** نمایش داده می‌شود هیچ فهرستی نمی‌تواند باز شود. بعضی از پیام‌های هشدار را می‌توان با دکمه **OK** در غربلیک فرمان چندمنظوره **تصویر 59** تأیید یا خاموش کرد.

باز کردن فهرست اصلی

- سوییچ را باز کنید.
- اگر پیام یا تصویر خودرو نمایش داده شد، دکمه **OK** را در غربلیک فرمان چندمنظوره فشار دهید.
- جهت مرور گزینه‌های فهرست اصلی، دکمه **یا** را چندین بار فشار دهید.

باز کردن فهرست فرعی

– دکمه‌های جهت‌دار (A) یا (V) را در غربلیک فرمان چندمنظوره فشار دهید تا گزینه فهرست فرعی مورد نظرتان علامت زده شود.

– فهرست فرعی انتخاب شده بین دو خط افقی نشان داده می‌شود. یک مثلث نیز در سمت راست آن قرار دارد: ◀.

– جهت باز کردن گزینه فهرست فرعی، دکمه (OK) را در غربلیک فرمان چندمنظوره فشار دهید.

اگر بعد از چند ثانیه هیچ انتخابی در فهرست فرعی انجام نشود به فهرست قبلی بر می‌گردید.

اعمال تنظیمات وابسته به فهرست

– با دکمه‌های جهت‌دار در غربلیک فرمان چندمنظوره تغییرات مورد نظر خود را اعمال کنید. در صورت لزوم دکمه‌ها را فشار داده و نگه دارید تا مقادیر را سریع‌تر افزایش یا کاهش دهید.

– انتخاب خود را توسط دکمه (OK) در غربلیک فرمان چندمنظوره علامت زده و تأیید کنید.

بازگشت به منوی اصلی

– دکمه (S) را فشار دهید یا گزینه بازگشت را انتخاب کنید.

روشن یا خاموش کردن تکیه‌تک سامانه‌های رانندگیار

– دکمه ← تصویر 60 را در جهت پیکان فشار دهید تا فهرست Assistance systems (سامانه‌های رانندگیار) باز شود.

– سامانه‌های رانندگیار را انتخاب و روشن یا خاموش کنید
– صفحه 67، ← صفحه 67. علامت "تیک" نشان می‌دهد که سامانه رانندگیار روشن است.

– سپس انتخاب خود را با دکمه (OK/RESET) در دسته برف‌پاک‌کن یا دکمه (OK) در غربلیک فرمان چندمنظوره تأیید کنید. ← صفحه 67، ← صفحه 67.

همچنین می‌توان سیستم‌های دستیار راننده را در سیستم اطلاعات و سرگرمی توسط دکمه (MENU) یا دکمه‌های عملکرد (Vehicle) و (Driver assistance) (دستیار راننده) روشن یا خاموش کرد
← صفحه 71.

ممکن است دکمه سامانه‌های رانندگیار در خودروهایی نصب شده باشد که مجهز به سامانه‌های رانندگیار سازگار نیستند. در این صورت این دکمه کار نمی‌کند.

اعلان‌های تکمیلی و گزینه‌های نمایش

قسمت ▲ ابتدای این فصل در صفحه 67 را مورد توجه قرار دهید.

فهرست رانندگیارها:

فهرست	کارکرد
Lane Assist (دستیار حرکت بین خطوط)	روشن یا خاموش کردن سامانه رانندگیار حرکت بین خطوط (Lane Assist) ← صفحه 200.
Front Assist (دستیار جلو)	روشن یا خاموش کردن سامانه پایش محیط (Front Assist) ← صفحه 195.
Side Assist (دستیار حفظ فاصله از طرفین)	روشن یا خاموش کردن سامانه تعویض خطوط (Side Assist) ← صفحه 204.
Rear Traffic Alert (سیستم دستیار خروج از پارک)	روشن یا خاموش کردن سامانه رانندگیار خروج از پارک ← صفحه 204.
ACC (کروز کنترل تطبیقی)	نمایش تنظیم‌کننده فاصله خودکار (ACC) ← صفحه 189.

دکمه برای سیستم دستیار راننده

قسمت ▲ ابتدای این فصل در صفحه 67 را مورد توجه قرار دهید.

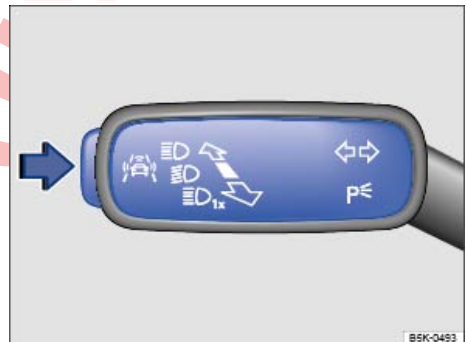









تصویر 60 در دسته راهنما و چراغ‌های نور بالا در سمت چپ میله فرمان: دکمه سامانه‌های رانندگیار.

چراغ‌های هشدار و نشانگر

در چین و ژاپن صدق نمی‌کند.

چراغ‌های هشدار و نشانگر، هشدارها ▲، اختلالها (I) یا عملکردهای معینی را نشان می‌دهند. بعضی چراغ‌های هشدار و نشانگر در زمان باز شدن سوئیچ روشن می‌شوند و باید با راه‌اندازی موتور یا هنگام رانندگی خاموش گردند.











یا: اشیایی روی صندلی سرنشین کنار راننده قرار دارند - صفحه 8.	
ترمز کنید یا اقدامی نکنید! اعلان پیش‌هشدار. هشدار برخورد سامانه پایش محیط (Front Assist) - صفحه 195.	
پدال ترمز فشار داده نشده است! کروز کنترل تطبیقی اتوماتیک (ACC) - صفحه 188.	
ژنراتور دچار اختلال شده است - صفحه 319.	
آب در سوخت خودرو با موتور دیزلی - صفحه 63.	
چراغ هشدار مرکزی. به اطلاعات تکمیلی موجود در نمایشگر مجموعه نشانگرها توجه نمایید.	
لنت‌های ترمز فرسوده شده است - صفحه 144. هرچه سریعتر به تعمیرگاه مجاز مراجعه کنید. تمامی لنت‌های ترمز را بررسی کنید و در صورت لزوم تعویض نمایید.	
اگر روشن است: سامانه پایداری الکترونیکی (ESC) از سوی سامانه خاموش شده است یا سامانه پایداری الکترونیکی (ESC) دچار اختلال شده است - صفحه 237.	
یا: اگر چراغ سامانه ترمز ضدقفل (ABS) نیز روشن باشد: سامانه ترمز ضدقفل (ABS) دچار اختلال شده است - صفحه 237. یا: باتری خودرو دوباره متصل شده است - صفحه 237.	
اگر چشمک می‌زند: سامانه پایداری الکترونیکی (ESC) یا سامانه کنترل کشش (ASR) فعال است - صفحه 237.	
سامانه کنترل کشش (ASR) به طور دستی خاموش شده است - صفحه 237. یا: سامانه پایداری الکترونیکی (ESC)، به طور دستی خاموش شده است. یا: ESC اسپرت به طور دستی روشن شده است.	
یا: نمایه رانندگی آفرود (Offroad) یا نمایه رانندگی آفرود شخصی‌شده (Offroad Individual) فعال است.	
اگر چراغ سامانه پایداری الکترونیکی (ESC) نیز روشن باشد: سامانه ترمز ضدقفل (ABS) دچار اختلال شده است - صفحه 237.	
اگر چراغ هشدار (D) نیز روشن باشد: سامانه ترمز ضدقفل (ABS) از کار افتاده است - صفحه 237.	

علاوه بر این، پیام‌های متنی در نمایشگر ابزار ترکیبی نشان داده شده‌اند که اطلاعاتی را ارائه می‌دهند یا از شما می‌خواهند اقدامات خاصی را انجام دهید - صفحه 51.

بسته به تجهیزات خودرو، بجای چراغ هشدار در نمایشگر مجموعه نشانگرها، ممکن است یک تصویر نمادین نشان داده شود.



در هنگام روشن شدن بعضی از چراغ‌های هشدار و نشانگر، علامت صوتی نیز به صدا در می‌آیند.

چراغ‌های نشانگری که در کلید چراغ‌ها روشن می‌شوند، در فصل "نور" شرح داده شده‌اند - صفحه 113.

نشانه‌ها	مفهوم - 
	چراغ هشدار مرکزی. به اطلاعات تکمیلی موجود در نمایشگر مجموعه نشانگرها توجه نمایید.
	به رانندگی ادامه ندهید! ترمز الکترونیکی پارک فعال شده است - صفحه 211.
	به رانندگی ادامه ندهید! میزان روغن موتور بسیار کم - صفحه 318 سیستم ترمز مختل یا همراه با چراغ‌های نشانگر ABS (ABS) سیستم ترمز ضد قفل (ABS) لغو شده - صفحه 237.
	به رانندگی ادامه ندهید! مقدار مایع خنک‌کننده بسیار زیاد یا بسیار کم است و یا نشانگر آن دچار اختلال شده است - صفحه 315.
	به رانندگی ادامه ندهید! اگر چشمک می‌زند: فشار روغن موتور کم شده است - صفحه 311.
	اگر چشمک می‌زند: به رانندگی ادامه ندهید! قفل الکترونیکی میله فرمان دچار اختلال شده است - صفحه 162. اگر روشن است: فرمان‌پذیری الکترومکانیکی از کار افتاده است - صفحه 162.
	امکان راه‌اندازی مجدد برای موتور وجود ندارد! مقدار AdBlue® کم است - صفحه 272.
	امکان راه‌اندازی مجدد برای موتور وجود ندارد! سامانه SCR دچار اختلال شده است - صفحه 272.
	کمربند ایمنی راننده بسته نشده - صفحه 8.
	یا: کمربند ایمنی سرنشین کنار راننده بسته نشده است، در صورتی که صندلی سرنشین کنار راننده اشغال شده باشد - صفحه 8.

کیسه هوای سرنشین کنار راننده غیرفعال شده است ←صفحه 211.	
کیسه هوای جلوی سرنشین کنار راننده فعال شده است ←صفحه 16.	
سطح AdBlue® پایین است ←صفحه 272.	
سامانه SCR دچار اختلال شده است یا با مایع AdBlue® غیراستاندارد پر شده است ←صفحه 272.	
راننده‌یار حرکت بین خطوط (Lane Assist) روشن شده است اما فعال نیست ←صفحه 200.	
تنظیم‌کننده فاصله خودکار (ACC) در حال حاضر در دسترس نیست ←صفحه 188.	
سامانه پایش محیط (Front Assist) غیرفعال شده است ←صفحه 195.	
گیربکس دو کلاچه DSG® مختل شده ←صفحه 155، دمای کلاچ بالا رفته یا کلاچ آسیب دیده‌است ←صفحه 154.	
اختلال در سامانه تنظیم شاسی (DCC)، انتخاب نمایه رانندگی ←صفحه 164، 4MOTION Active Control ←صفحه 169.	
توبی پدککش قفل نشده است ←صفحه 260.	
چراغ راهنمای چپ یا راست ←صفحه 113. یا: چراغ‌های خطر چشم‌کزن روشن است ←صفحه 30.	
چراغ‌های راهنمای پدککش ←صفحه 113.	
اگر روشن شد: پدال ترمز فشار داده نشده است ←صفحه 155.	
اگر چشمک زد: دکمه آزاد کننده قفل در دسته دنده جا نرفته است ←صفحه 155.	
خودرو توسط عملکرد نگه داشتن خودکار، نگه داشته می‌شود ←صفحه 211.	
اگر روشن است: سامانه تنظیم سرعت (GRA) روشن، فعال ←صفحه 182. یا: کروز کنترل تطبیقی (ACC) فعال شده است ←صفحه 188.	
یا: محدود کننده سرعت، فعال شده است ←صفحه 185.	
اگر چشمک می‌زند: سرعت فعلی بیش از سرعت تنظیم شده در سامانه محدودکننده سرعت است ←صفحه 185.	

ترمز الکترونیکی پارک دچار اختلال شده است ←صفحه 211.	
چراغ مشکن عقب روشن است ←صفحه 113.	
چراغ رانندگی به طور کامل و یا تا حدی از کار افتاده است. ←صفحه 113. یا: اختلال در چراغ‌های روشنایی بیچ‌ها ←صفحه 288.	
اگر روشن است: اختلالی به وجود آمده است که بر آگزوز تأثیر دارد ←صفحه 275. اگر چشمک می‌زند: احتراق ناقص که به مبدل کاتالیست صدمه وارد میکند ←صفحه 275. اگر روشن است: گرم شدن موتور دیزلی قبل از روشن کردن ←صفحه 275.	
اگر چشمک می‌زند: کنترل موتور دچار اختلال شده است (موتور دیزلی) ←صفحه 275. کنترل موتور دچار اختلال شده است (Electronic Power Control) ←صفحه 275.	
دور موتور محدود شده است ←صفحه 275.	
فیلتر ذرات دیزل با دوده پر شده است ←صفحه 275.	
اگر روشن است: فرمان‌پذیری الکترومکانیکی کاهش پیدا کرده است یا باتری خودرو قطع شده و دوباره متصل شده است ←صفحه 162. اگر چشمک می‌زند: میله فرمان سفت شده است یا قفل آن باز نشده است ←صفحه 162.	
اگر روشن است: میزان باد لاستیک بسیار کم است و یا لاستیک از لحاظ ساختاری آسیب دیده است ←صفحه 323.	
اگر چشمک می‌زند: سامانه پایش لاستیک‌ها دچار اختلال شده است ←صفحه 323.	
حسگر نور و باران خراب شده است ←صفحه 121.	
برف‌پاککن دچار اختلال شده است ←صفحه 121.	
سطح مایع شیشه‌شوی بسیار کم است ←صفحه 121.	
مخزن سوخت تقریباً خالی است ←صفحه 63.	
اگر روشن است: مقدار روغن موتور بسیار پایین و یا بسیار بالاست ←صفحه 311.	
اگر چشمک می‌زند: سامانه روغن موتور دچار اختلال شده است ←صفحه 311.	
سامانه کیسه هوا و سامانه کشنده کمربند دچار اختلال شده است ←صفحه 16.	
سامانه کیسه هوا دچار اختلال شده است ←صفحه 16.	

	رانندگی اقتصادی - صفحه 54.
	اشاره به اطلاعات در کیف مدارک خودرو.

⚠ هشدار

عدم توجه به چراغ‌های هشدار روشن شده و پیام‌های متنی می‌تواند منجر به خرابی خودرو در ترافیک، بروز تصادف، و آسیب‌های شدید گردد.

- هرگز به چراغ‌های هشدار روشن شده و پیام‌های متنی بی‌توجهی نکنید.
- در اسرع وقت و به محض امکان خودرو را متوقف کنید.
- خودرو را در فاصله مناسبی از جریان تردد پارک کنید و دقت کنید که هیچ بخشی از سامانه آگزوز با مواد زیر خودرو که به سادگی قابل اشتعال هستند تماس نداشته باشد، به طور مثال علف خشک یا سوخت.
- خودروی از کا اقتاده خطر بزرگی برای سرنشینان خودروی شما و سایر افراد در جاده می‌باشد. در صورت لزوم، چراغ‌های هشدار را روشن کرده و مثلث خطر را بیرون قرار داده و به سایر خودروها در این مورد هشدار دهید.
- قبل از باز کردن درب موتور، موتور را خاموش کنید و اجازه دهید تا به اندازه کافی خنک شود.
- محفظه موتور هر خودرو بخش خطرناکی است که می‌تواند منجر به جراحات جدی شود - صفحه 307.

⚠ هشدار

چنانچه چراغ هشدار (C) به تنهایی یا همراه با یک پیام متنی در نمایشگر مجموعه نشانگرها روشن شد، سریعاً به تعمیرگاه مجاز مراجعه کرده و لنت‌های ترمز را بررسی کنید و یا لنت‌های ترمز فرسوده را تعویض نمایید.





! تکرار

بی‌توجهی به چراغ‌های هشدار روشن و پیام‌های متنی می‌تواند منجر به آسیب دیدن خودرو شود.

استفاده و نمایش در سیستم اطلاعات و سرگرمی

📖 مقدمه در باره موضوع

سامانه اطلاعات و سرگرمی، سامانه‌های مهم خودرو از جمله فهرست تنظیمات، رادیو و سامانه ناوبری را در یک جا جمع می‌آورد.

	رانندگی حرکت بین خطوط (Lane Assist) روشن، فعال - صفحه 200.
	نور بالای خودرو یا نور بالا زدن فعال شده است - صفحه 113.
	گیربکس دستی: کلاچ تمام گشتاور موتور را انتقال نمی‌دهد - صفحه 154.
	در صورت نمایش به رک سفید: سیستم دستیار کنترل در سرازیری فعال است - صفحه 161.
	در صورت نمایش به رک خاکستری: سیستم دستیار کنترل در سرازیری فعال نیست. سیستم روشن شده است، اما تنظیم نمی‌کند - صفحه 161.
	نمایه رانندگی آف‌رود (Offroad) یا آف‌رود شخصی‌شده (Offroad Individual) فعال است - صفحه 169.
	کروز کنترل تطبیقی (ACC) و محدود کننده سرعت فعال هستند. تنظیم‌کننده فاصله خودکار (ACC) - صفحه 188، محدود کننده سرعت - صفحه 185.
	کروز کنترل تطبیقی (ACC) فعال است. هیچ خودرویی در جلو تشخیص داده نشد - صفحه 188.
	تنظیم‌کننده فاصله خودکار (ACC) و سامانه تنظیم سرعت (GRA) فعال هستند - صفحه 188، - صفحه 185.
	در صورت نمایش به رک سفید: کروز کنترل تطبیقی (ACC) فعال است. خودرویی در جلو تشخیص داده شد - صفحه 188.
	در صورت نمایش به رک خاکستری: کروز کنترل تطبیقی (ACC) فعال نیست. سیستم روشن شده است، اما تنظیم نمی‌کند - صفحه 188.
	تنظیم چراغ نور بالا (Light Assist) یا تنظیم پویای چراغ نور بالا (Dynamic Light Assist) فعال است - صفحه 113.
	اعلان زمان یا موعد سرویس - صفحه 65.
	میزان باتری تلفن همراه. تنها در صورتی فعال است که رابط تلفن همراه از سوی کارخانه نصب شده باشد - دفترچه سامانه اطلاعات و سرگرمی.
	دمای بیرون سردتر از +4 درجه سانتی‌گراد (+39 درجه فارنهایت) - صفحه 54
	سامانه روشن/خاموش در دسترس است، خاموش شدن اتوماتیک موتور فعال است - صفحه 152.
	سامانه روشن/خاموش در دسترس نمی‌باشد. یا: سامانه روشن/خاموش، موتور را به صورت خودکار روشن کرده است - صفحه 152.
	موتور روشن می‌شود. مرحله پیش گرم کردن در صورت دیزلی بودن موتور. روشن کردن و خاموش کردن موتور - صفحه 147.

اطلاعات اساسی جهت استفاده

بخش زیر حاوی اطلاعات مهمی درباره تنظیمات در فهرست **Vehicle settings** (تنظیمات خودرو) است. اطلاعات اساسی جهت استفاده از سامانه اطلاعات و سرگرمی و همچنین هشدارها و نکات ایمنی مهم در دستورالعمل جداگانه‌ای شرح داده شده‌اند. *دفترچه سامانه اطلاعات و سرگرمی.*

تنظیمات سامانه و نمایش اطلاعات خودرو

پس از فشار دادن دکمه یا دکمه عملکردی **(MENU)** و دکمه عملکرد **(Vehicle)** می‌توان از طریق لمس دکمه عملکرد اطلاعات مورد نظر را نمایش داده یا تنظیمات را انجام داد.

- تنظیمات خودرو *صفحه 72.*
- تنظیمات سامانه گرمایش هنگام پارک *صفحه 136.*
- رسانه‌های فعال.
- داده‌های رانندگی.
- وضعیت خودرو.
- تجهیزات رفاهی مصرف‌کننده برق.
- انتخاب شبکه رادیو.

به طور مثال می‌توان با لمس گزینه **(V)** در فهرست **Vehicle status** (وضعیت خودرو) وضعیت حال حاضر سامانه روشن/خاموش را نشان داد. در سامانه‌های اطلاعات و سرگرمی با عملکرد ناوبری، صرف نظر از محتوای فعلی صفحه نمایش، دسترسی سریع به وضعیت حال حاضر سامانه روشن/خاموش وجود دارد. برای دسترسی سریع، گزینه **A** را فشار دهید تا اطلاعات بیشتری در مورد وضعیت به دست آورید.

هشدار

حواس پرتی راننده می‌تواند باعث بروز تصادفات و جراحات شود. کار کردن با سامانه اطلاعات و سرگرمی، ممکن است باعث عدم توجه شما به جاده شود.

- همیشه با دقت و مسئولیت برانید.

اگر باتری کاملاً خالی یا عوض شده باشد، ممکن است پس از روشن کردن موتور، تنظیمات سامانه (ساعت، تاریخ، تنظیمات شخصی و تغییرات اعمال شده) تغییر یافته یا حذف شده باشند. وقتی باتری به حد کافی شارژ شد، تنظیمات را بررسی و آنها را اصلاح کنید.

منوی تنظیمات خودرو

در چین و ژاپن صدق نمی‌کند.

قسمت **(A)** ابتدای این فصل در **صفحه 72** را مورد توجه قرار دهید.

اگر کادر انتخاب **(V)** در گزینه فعال باشد، عملکرد مربوطه فعال است.

با لمس گزینه **(V)** به فهرست قبلی بر می‌گردید.

باز کردن فهرست Vehicle settings (تنظیمات خودرو)

- سوییچ را باز کنید.
 - در صورت لزوم، سامانه اطلاعات و سرگرمی را روشن کنید.
 - دکمه یا دکمه کاربردی **(MENU)** را فشار دهید.
 - دکمه‌های عملکرد **(Vehicle)** (خودرو)، **(V)** را لمس کنید تا منوی **Vehicle settings** (تنظیمات خودرو) باز شود.
- نمای کلی فهرست**
- نمای کلی زیر یک نمونه از ساختار فهرست اطلاعات و سرگرمی را نشان می‌دهد. وسعت واقعی فهرست‌ها و عنوان‌های هر یک از اجزای فهرست به ویژگی‌های الکترونیکی و تجهیزات خودرو بستگی دارد.

فهرست	فهرست فرعی	تنظیمات ممکن
ESC System (سیستم ESC) (ESC)	–	تنظیمات زیر می‌توانند مورد استفاده قرار گیرند: – سامانه کنترل کشش خاموش است (ASR)، – سامانه پایداری الکترونیکی (ESC System) فعال است، – حالت اسپرت سامانه پایداری الکترونیکی (ESC Sport) <i>صفحه 237.</i>
Tyre Pressure Monitoring System (سیستم کنترل باد لاستیک‌ها) (لاستیک‌ها) Tyres	–	ذخیره مقادیر باد لاستیک‌ها (SET) <i>صفحه 323.</i> فعال‌سازی یا غیرفعال‌سازی هشدار سرعت. تنظیم مقدار سرعت برای هشدار <i>صفحه 323.</i>
Winter tyres (لاستیک‌های زمستانی)	–	عملکردهای زیر می‌توانند تنظیم گردند: – فعال‌سازی یا غیرفعال‌سازی پذیرش آخرین فاصله انتخاب شده،
Driver assistance (دستیار) (دستیار) ACC (automatic distance control) (ACC) (کنترل تطبیقی)	–	–

فهرست	فهرست فرعی	تنظیمات ممکن
		– تنظیم میزان فاصله فعال (فاصله زمانی از خودروی جلویی) پس از روشن کردن تنظیم‌کننده فاصله خودکار (ACC) –صفحه 188.
		عملکردهای زیر می‌توانند فعال یا غیرفعال گردند: – سامانه پایش محیط (Front Assist)، – پیش‌هشدار، – نمایش هشدار فاصله –صفحه 195.
	Front Assist (ambient traffic monitoring system) (سیستم پایش محیط (Front Assist))	
		عملکردهای زیر می‌توانند فعال یا غیرفعال گردند: – سامانه حرکت بین خطوط (Lane Assist)، – سامانه هدایت مستقیم بین خطوط –صفحه 200.
	Lane Assist (lane departure warning system) (دستیار حرکت بین خطوط (Lane Assist))	
		فعال‌سازی یا غیرفعال‌سازی رانندگیار تعویض خطوط (Side Assist). تنظیم نور نمایش در آینه بغل –صفحه 204.
	Side Assist (lane change assistance system) (دستیار تعویض خطوط (Side Assist))	
		عملکردهای زیر می‌توانند فعال یا غیرفعال گردند: – نمایش علائم راهنمایی رانندگی تشخیص داده شده در نمایشگر داده‌های رانندگی (نمایشگر چندمنظوره)، – تشخیص پدککش (نمایش علائم راهنمایی رانندگی برای خودروهایی با پدککش). فعال‌سازی یا غیرفعال‌سازی هشدار سرعت –صفحه 60.
	Dynamic Road Sign Display (سیستم پویای تشخیص علائم‌های راهنمایی و رانندگی)	
		فعال‌سازی یا غیرفعال‌سازی سامانه تشخیص خواب‌آلودگی راننده –صفحه 59.
	Driver Alert System (سیستم تشخیص خواب‌آلودگی راننده)	
		فعال‌سازی یا غیرفعال‌سازی سامانه حفاظت فعال سرنشینان –صفحه 15.
	Proactive occupant protection (حفاظت فعال سرنشینان)	
		فعال‌سازی یا غیرفعال‌سازی فعال شدن خودکار سامانه راهنمای پارک (ParkPilot). عملکردهای زیر می‌توانند تنظیم گردند: – بلندی صدای جلو و عقب، – تن صدای جلو و عقب، – کاهش صدای سامانه صوتی –صفحه 214.
	ParkPilot (سیستم راهنمای پارک)	
Parking and manoeuvring (پارک کردن و تغییر مسیر)		
		فعال‌سازی یا غیرفعال‌سازی سامانه رانندگیار خروج از پارک –صفحه 224.
	Rear Traffic Alert (سیستم دستیار خروج از پارک)	
		عملکردهای زیر می‌توانند فعال یا غیرفعال گردند: – تنظیم پویای چراغ نور بالا (Dynamic Light Assist)، – چراغ‌های پویای روشنایی پیچ‌ها، – چراغ‌های رانندگی در روز، – زمان روشن کردن – چراغ رانندگی خودکار (حین باران)، – آسان‌راهنما. عملکردهای زیر می‌توانند تنظیم گردند: – حالت سفر (رانندگی از سمت راست یا چپ خیابان) –صفحه 113.
Light (نور)	Light assistance (دستیار نور)	
		عملکردهای زیر می‌توانند تنظیم گردند: – چراغ‌های نشانگرها و کلیدها، – چراغ‌های پس‌زمینه جلو، – چراغ‌های پس‌زمینه درها،
	Interior lighting (چراغ‌های داخلی)	

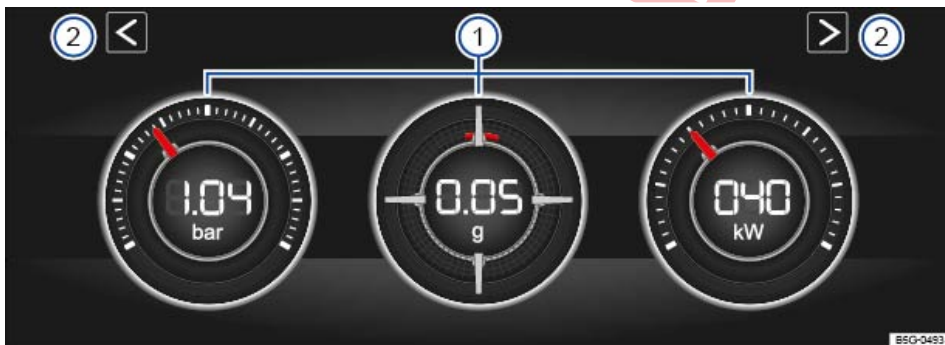

تصویر 61 در صفحه نمایشگر سامانه اطلاعات و سرگرمی: نمایشگر توان.

نشانگرهای زیر می‌توانند نمایش داده شوند:

– **آمپر پوست:** آمپر پوست – تصویر 61 (چپ) فشار هوای شارژر بین توربوشارژر و موتور را نشان می‌دهد (به واحد "بار"). هرچه قدر که عقربه بیشتر در سمت راست صفحه مدرج قرار بگیرد قدرتی که موتور می‌دهد بیشتر است.

– **شتاب‌سنج (G-Meter):** شتاب‌سنج (G-Meter) – تصویر 61

61 در وسط، میزان شتاب را در واحد "g" نشان می‌دهد.

علامت قرمز در ناحیه شبکه مانند، شدت شتاب و جهت نیرو را نشان می‌دهد (طبق قوانین فیزیک، در جهت مخالف). به

طور مثال چنانچه شما به سمت چپ برانید علامت قرمز به

سمت راست نشانگر می‌چرخد (و بالعکس). اگر شتاب بگیرد

علامت قرمز به سمت بالا حرکت می‌کند. اگر ترمز بگیرد

علامت قرمز به سمت بالا حرکت می‌کند. شدت شتاب توسط

موقعیت علامت قرمز از داخل به خارج نشان داده می‌شود.

چنانچه شتاب افزایش پیدا کند، علامت قرمز از ناحیه میانی

دور می‌شود.

– **نمایش توان:** نمایش توان – تصویر 61 (در راست) توان

کنونی موتور را با مقادیر دیجیتال و در صفحه مدرج دورتادور

آن نشان می‌دهد (به کیلو وات).

– **نمایش دمای مایع خنک‌کننده موتور:** در صورت فشار زیاد به

موتور و بالا رفتن دمای بیرون، عقربه در جهت عقربه‌های

ساعت حرکت می‌کند. مادامی که چراغ نشانگر در

نمایشگر مجموعه نشانگرها روشن نشود یا چشمک نزند، جای

نگرانی نیست – صفحه 64.

– **نمایش دمای روغن:** در شرایط عادی رانندگی، عقربه در

قسمت میانی قرار می‌گیرد. چنانچه عقربه در قسمت چپ و

پایین قرار بگیرد، بدین معناست که دمای موتور هنوز به اندازه

کافی نرسیده است. چنانچه دمای موتور هنوز به اندازه کافی

بالا نرفته باشد، از سرعت بالا و شتاب گرفتن خودداری کنید.

در صورت فشار زیاد به موتور و بالا رفتن دمای خارجی،

عقربه در جهت عقربه‌های ساعت حرکت می‌کند. مادامی که

چراغ نشانگر در نمایشگر مجموعه نشانگرها روشن نشود

یا چشمک نزند، جای نگرانی نیست – صفحه 311.

نمایشگر توان، نمایشگری برای رانندگی در حالت اسپرت است. نشانگرهای دیجیتالی بلافاصله مقادیر توان موتور، دما و شتاب را نشان می‌دهند که از طریق حسگرها در خودرو به دست می‌آیند. بدین وسیله راننده دید کلی از پویایی حرکت دارد.

راهنمای جدول تصویر 61

① بخش‌های نمایش.

② دکمه‌های جهت‌دار برای باز کردن تایمر دور.

باز کردن نمایشگر توان

– دکمه (MENU) را در سیستم اطلاعات و سرگرمی فشار دهید.

– گزینه Vehicle (خودرو) را لمس کنید.

– گزینه Select (انتخاب) را لمس کنید.

– گزینه Sport (اسپرت) را لمس کنید.

برای جابجایی بین نمایشگر توان و تایمر دور – صفحه 77، یکی از دکمه‌های جهت‌دار چپ یا راست در بالای نشانگرها را فشار دهید – تصویر 61 ②.

انتخاب ابزار و تنظیم واحدها

نمایشگر می‌تواند حداکثر 3 نشانگر را همزمان نمایش دهد. هر ابزار برای هر قسمت نمایش – تصویر 61 ① (چپ، وسط، راست) قابل انتخاب است.

برای جابجایی بین ابزارها آنها در جهت افقی بالای نمایشگر بکشید. نشانگر انتخاب شده فعلی، ناپدید شده و یک نشانگر جدید ظاهر می‌شود.

این قسمت را در بعضی نشانگرها می‌توان در سامانه اطلاعات و سرگرمی تنظیم کرد – صفحه 71.

● همیشه با دقت و مسئولیت برانید.

تذکره

پس از روشن کردن موتور سرد، از بالا بردن دور موتور، پرگاز راندن و وارد کردن فشار زیاد به موتور خودداری کنید.

بنابر روش تشخیص توان موجود در خودرو، مقادیر نمایش داده شده دقت فیزیکی را تضمین نمی‌نمایند.

نمایشگر را با وضعیت رانندگی تطبیق دهید

3 نشانگر ممکن که مناسب با شیوه و وضعیت رانندگی شما است، انتخاب کنید.

هشدار

حواس پرتی راننده می‌تواند باعث بروز تصادفات و جراحات شود. کار کردن با سامانه اطلاعات و سرگرمی، ممکن است باعث عدم توجه شما به جاده شود.

تایمر دور

قسمت هشدار ابتدای این فصل در صفحه 72 را مورد توجه قرار دهید.



تصویر 62 در نمایشگر سامانه اطلاعات و سرگرمی: تایمر دور با زمان‌سنج، گزینه و زمان دور.

تایمر دور در یک مسیر مسابقه، امکان اندازه‌گیری و ذخیره زمان‌بندی دستی هر دور در خودرو و همچنین امکان مقایسه با بهترین زمان‌های ثبت شده را به شما می‌دهد.

راهنمای جدول تصویر 62 و تصویر 63

- 1 زمان‌سنج
- 2 کادر زمان دور فعلی
- 3 زمان دورهای ذخیره شده
- 4 شروع یا ادامه اندازه‌گیری زمان
- 5 لغو دور فعلی
- 6 اتمام اندازه‌گیری زمان
- 7 توقف اندازه‌گیری زمان
- 8 شروع دور جدید
- 9 نمایش پاره زمان
- 10 نمایش آمار

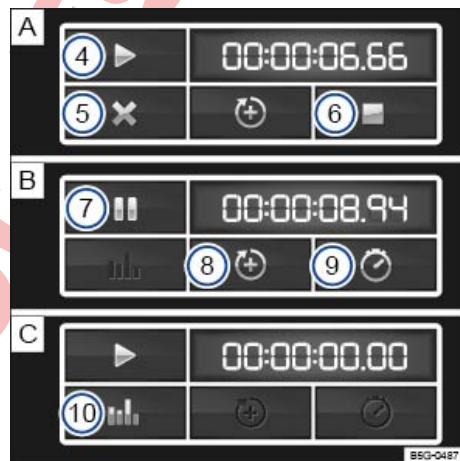

تصویر 63 گزینه در نمایشگر سامانه اطلاعات و سرگرمی: اندازه‌گیری زمان برای دورهای ناکامل [A]، دورهای شروع شده [B] و دورهای کامل [C].

باز کردن تایمر دور

برای دسترسی به تایمر دور، بایستی ابتدا نمایشگر توان را
 ← صفحه 76 باز کنید:

- دکمه **(MENU)** را در سیستم اطلاعات و سرگرمی فشار دهید.
- گزینه **Vehicle** (خودرو) را لمس کنید.
- گزینه **Select** (انتخاب) را لمس کنید.
- جهت باز کردن نمایشگر توان، گزینه **Sport** (اسپرت) را لمس کنید.
- جهت رسیدن به تایمر دور، یکی از دکمه‌های جهت‌دار
 ← تصویر 61 2 را در نمایشگر کارکرد لمس کنید.

با دکمه‌های جهت‌دار ← تصویر 61 2 یا ← تصویر 62 می‌توانید در هر زمان میان تایمر دور و نمایشگر توان حرکت کنید.

اندازمگیری زمان دور

زمان‌سنج زمان دور را در 2 بخش اندازمگیری می‌کند:

عقربه قرمز و مقدار عددی در مرکز، نشان‌دهنده زمان سپری شده به ثانیه هستند؛ نمایشگر کوچکتر در قسمت داخلی، دقیقه و ساعت را نشان می‌دهد.

نمایشگر در سمت راست، زمان دور فعلی را با دقت 1/100 ثانیه نشان می‌دهد. چنانچه هنوز دوری با زمان‌های پاره‌ای در تایمر دور ذخیره نشده باشد، تفاوتی بین زمان‌سنج و تایمر دور ندارد.

کارکرد	استفاده
شروع یا ادامه اندازمگیری زمان	گزینه ▶ تصویر 63 A 4 را برای شروع یا ادامه لمس کنید. در صورت بسته بودن سوئیچ، اندازمگیری زمان امکان‌پذیر نخواهد بود. یک پیام در نمایشگر نشان داده می‌شود. به منظور شروع اندازمگیری زمان، Start (شروع) را فشار دهید. به محض اینکه خودرو به جلو حرکت کند، اندازمگیری زمان به صورت خودکار آغاز خواهد شد. پس از تنظیم مجدد امار، می‌توان یک دور جدید را آغاز کرد.
اتمام اندازمگیری زمان	جهت پایان دادن، گزینه ■ تصویر 63 A 6 را لمس کنید.
توقف اندازمگیری زمان	جهت توقف، گزینه تصویر 63 B 7 را لمس کنید.
شروع دور جدید	جهت اضافه کردن یک دور جدید گزینه ← تصویر 63 B 8 را لمس کنید. آخرین زمان دور، ذخیره شده و یک دور جدید آغاز می‌شود. مجموع زمان دورها در امار نشان داده خواهد شد.
لغو دور فعلی	جهت لغو، گزینه ← تصویر 63 A 5 را لمس کنید. در حین اندازمگیری زمان، گزینه B 7 را برای توقف لمس کنید. اندازمگیری زمان لغو شده، زمان دور حذف می‌شود. --:--:-- در امار نشان داده می‌شود.
نمایش پاره زمان	جهت نمایش پاره زمان، گزینه Ⓜ تصویر 63 B 9 را لمس کنید. زمان‌سنج ← تصویر 62 1 برای چند ثانیه متوقف شده و پاره زمان نشان داده می‌شود.
نمایش امار	پس از پایان یا لغو اندازمگیری زمان، گزینه ← تصویر 63 C 10 را برای نمایش امار لمس کنید. امار، تعداد دورها، مجموع زمان، سریع‌ترین و کندترین دور، زمان میانگین تمام دورها و مقادیر همه دورها را نشان می‌دهد. با لمس گزینه Ⓜ به فهرست قبلی باز می‌گردید.
تنظیم مجدد داده‌ها در امار	جهت مشاهده امار، گزینه ← تصویر 63 C 10 را لمس کنید. با لمس گزینه Reset (تنظیم مجدد) داده‌ها را حذف کنید.

- تنها زمانی پیش‌تنظیمات تایمر دور و فراخوانی امار را انجام دهید که خودرو در حرکت نباشد.
- در حین رانندگی، تنها در وضعیت‌های رانندگی که به سادگی قابل کنترل هستند، از تایمر دور استفاده کنید.

هشدار ⚠

حتی المقدور از استفاده از تایمر دور در حین رانندگی خودداری کنید.

قسمت **▲** ابتدای این فصل در صفحه 72 را مورد توجه قرار دهید.

پس از انتخاب حساب کاربری، تنظیمات ذخیره شده خودرو فعال می‌شوند.

مدیریت کاربری و اعمال تنظیمات

در صورت باز بودن سوئیچ، مدیریت کاربری و انتخاب تنظیمات در سامانه اطلاعات و سرگرمی از طریق فهرست **Personalisation** (شخصی سازی) انجام می‌شود. برای دسترسی به این فهرست، از دستورالعمل زیر پیروی کنید:

- دکمه یا دکمه کاربردی **MENU** را فشار دهید.
- دکمه‌های عملکرد **(Vehicle)** (خودرو)، **⊞** را لمس کنید و **Personalisation** (شخصی سازی) را انتخاب کنید.
- اگر کادر انتخاب در گزینه فعال باشد، عملکرد مربوطه فعال است.

شما از طریق شخصی سازی می‌توانید تنظیمات شخصی خودرو خود را (به طور مثال تنظیمات سامانه تهویه مطبوع، مجموعه نشانگرها یا روشنایی) در یک حساب کاربری ذخیره کنید. 4 حساب کاربری در دسترس هستند. تشخیص هویت کاربر از طریق کلید خودرو که برای باز کردن قفل خودرو استفاده می‌شود، انجام می‌گیرد. هر کلید خودرو به یک حساب کاربری اختصاص دارد.

تغییر تنظیمات به حساب کاربری فعال در زمان تنظیم اختصاص می‌یابد و پس از قفل نمودن خودرو یا در صورت تعویض حساب کاربری ذخیره می‌گردد.

خوشامدگویی و انتخاب حساب کاربری

اگر شخصی سازی فعال باشد، پس از باز کردن سوئیچ، نام حساب کاربری در حال استفاده برای 10 ثانیه در نمایشگر مجموعه نشانگرها ظاهر می‌شود.

در طول این مدت می‌توانید از طریق دکمه‌ها در دسته برقیپاککن یا غریبلیک فرمان چندمنظوره، یک حساب کاربری را انتخاب کنید - صفحه 51.

فهرست	فهرست فرعی	Settings (تنظیمات)
Personalisation (شخصی سازی)	Active (فعال)	فعال یا غیرفعال سازی شخصی سازی
Select user account (انتخاب حساب کاربری)	Driver 1 (راننده 1)	- انتخاب حساب کاربری.
	Driver 2 (راننده 2)	- تغییر نام حساب کاربری (به استثنای حساب کاربری Guest (مهمان)).
	Driver 3 (راننده 3)	- کپی کردن تنظیمات حساب کاربری فعال در حساب کاربری دیگر.
	Guest (مهمان)	- تنظیم مجدد حساب کاربری انتخاب شده طبق تنظیمات کارخانه. نام کاربری و تخصیص کلید خودرو به آن تغییر نخواهد کرد.
Setup (تنظیمات)	Key assignment (اختصاص دادن دکمه‌ها)	Manual (دستی) هر کلید خودرو دقیقاً به یک حساب کاربری اختصاص دارد. Automatic (اتوماتیک) کلید خودرو به صورت خودکار به حساب کاربری برگزیده جدید اختصاص داده می‌شود.
	Assign vehicle key to current user account (اختصاص دادن کلید خودرو به حساب کاربری کنونی)	تخصیص یک کلید خودرو به یک حساب کاربری.
	Reset all (بازنشانی همه)	بازگرداندن تنظیمات ذخیره شده همه حساب‌های کاربری، نام‌های حساب‌های کاربری و تخصیص کلیدهای خودرو، به تنظیمات کارخانه.

تعویض حساب کاربری

شما می‌توانید حساب کاربری را با از طریق فهرست

Personalisation (شخصی سازی) یا فهرست **Vehicle status** (وضعیت خودرو) انتخاب کنید.

تخصیص کلید خودرو به یک حساب کاربری به صورت دستی شما می‌توانید کلید خودرو را به حساب کاربری فعال کنونی اختصاص دهید. بدین منظور بایستی تخصیص کلید **Manual** (دستی) را انتخاب کنید.

– گزینه **[Settings]** (تنظیمات) را لمس کنید.

– گزینه **Personalisation** (شخصی‌سازی) را انتخاب کنید

– گزینه **[Assign vehicle key to current user account]** (تخصیص کلید خودرو به حساب کاربری فعلی) را لمس کنید.

– دکمه **[Ⓜ]** در کلید خودرو را حداکثر ظرف 5 ثانیه فشار دهید ←صفحه 81.

تخصیص خودکار کلید خودرو به یک حساب کاربری

در صورت انتخاب تخصیص **Automatic** (خودکار) کلید خودرو، با تغییر حساب کاربری، کلید خودروی زیر به حساب کاربری اختصاص می‌یابد:

– دسترسی به خودرو بدون **Keyless Access** (دسترسی بدون کلید): کلیدی که با آن قفل خودرو باز می‌شود.

– دسترسی به خودرو **Keyless Access** (دسترسی بدون کلید): کلیدی از خودرو که هنگام باز کردن درب راننده از سوی سامانه شخصی‌سازی به عنوان نخستین کلید شناخته می‌شود.

تنظیمات خودرو قابل شخصی‌سازی

این تجهیزات خودرو از جمله قابل شخصی‌سازی هستند:

– باز کردن و بستن (باز کردن درب تکی، باز کردن آسان شیشه‌ها، و غیره)

– نور و دید (چراغ‌های رانندگی در روز، چراغ‌های پیچیدن، آسان‌راهنما و غیره)

– سامانه تهویه مطبوع (تنظیمات دما، تهویه و غیره)

– سامانه‌های راننده‌یار (سامانه راهنمای پارک **ParkPilot**، تنظیم‌کننده فاصله خودکار و غیره)

– انتخاب نمایه رانندگی (نمایه‌های رانندگی و غیره)

– نمایشگر چندمنظوره و مجموعه نشانگرها (انتخاب اعلان‌ها)

– سامانه اطلاعات و سرگرمی با عملکرد ناوبری

– تنظیم صندلی (وضعیت نشستن)

یک کلید خودرو جدید به حساب کاربری فعلی اختصاص می‌یابد. به منظور تخصیص کلید خودرو به یک حساب

کاربری دیگر، حساب کاربری مورد نظر را انتخاب کرده و کلید خودرو را به صورت دستی به آن تخصیص دهید.



باز کردن و بستن مجموعه کلیدهای خودرو

کلید خودرو

قسمت **⚠** و **⚠** ابتدای این فصل در صفحه 81 را مورد توجه قرار دهید.

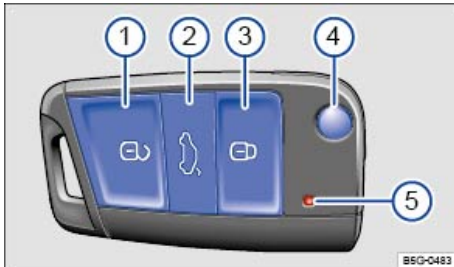

تصویر 64 کلید خودرو.

راهنمای جدول تصویر 64:

- 1 دکمه قفل مرکزی: باز کردن قفل خودرو.
- 2 باز کردن قفل درب صندوق عقب.
- 3 دکمه قفل مرکزی: قفل کردن خودرو.
- 4 دکمه فشاری جهت جمع کردن زبانه کلید.
- 5 چراغ نشانگر.

چراغ نشانگر در کلید خودرو

با فشار دکمه، چراغ نشانگر در کلید خودرو چشمک می‌زند. اگر چراغ روشن نشد باید باتری دکمه‌ای کلید خودرو را تعویض کرد. **←صفحه 82.**

باز و جمع کردن زبانه کلید

دکمه فشاری (4) را فشار دهید. زبانه کلید آزاد و باز می‌شود.

برای جمع کردن زبانه، دکمه فشاری (4) را فشار دهید و همزمان زبانه را به سمت عقب برگردانید تا جا بیفتد.

دکمه‌های موجود در کلید خودرو

با کلید خودرو می‌توان خودرو را از راه دور باز یا قفل کرد. **←صفحه 83.**

اگر نتوان خودرو را توسط کلید **←تصویر 64** باز یا قفل کرد باید کلید خودرو را دوباره تنظیم کنید یا باتری دکمه‌ای کلید خودرو (زبان محاوره: باتری) را عوض کنید. **←صفحه 82.**

همگام‌سازی کلید خودرو

اگر دکمه **Ⓛ** پی‌درپی خارج از محدوده عملکرد فشار داده شود، ممکن است دیگر امکان باز یا قفل کردن خودرو با کلید وجود نداشته باشد. در این صورت باید کلید خودرو را به شرح زیر دوباره تنظیم کرد:

- زبانه کلید را باز کنید.
- سروپوش دستگیره درب راننده را بردارید. **←صفحه 91.**
- دکمه **Ⓛ** را در کلید خودرو فشار دهید. بدین منظور نزدیک به خودرو بمانید.

مقدمه در باره موضوع

خطر ⚠

اگر باتری با قطر 20 میلی‌متر با باتری دکمه‌ای بلعیده شود می‌تواند در مدت کوتاهی به جراحات جدی یا حتی جراحات مرگبار منجر شود.

- همیشه کلید خودرو و همچنین جاکلیدی با باتری، باتری‌های جایگزین، باتری‌های دکمه‌ای و سایر باتری‌هایی را که بزرگتر از 20 میلی‌متر هستند، خارج از دسترس کودکان قرار دهید.
- چنانچه حدس زدید که باتری بلعیده شده است، سریعاً به دکتر مراجعه کنید.

هشدار ⚠

بی‌دقتی در استفاده از سوییچ خودرو یا استفاده بدون نظارت از کلید خودرو می‌تواند منجر به تصادف و جراحات جدی شود.

- هنگام ترک خودرو، همیشه تمامی سوییچ‌ها را با خود ببرید. کودکان و افراد غیر مجاز ممکن است درب‌ها و درب صندوق عقب را قفل کنند، موتور را روشن کرده یا سوییچ را باز کرده و بدین وسیله تجهیزات برقی را فعال کنند، مانند دکمه‌های شیشه بالا‌بر.
- هرگز کودکان یا افرادی که به مراقبت نیاز دارند را در خودرو تنها نگذارید. امکان دارد که این افراد در وضعیت اضطراری در خودرو گیر کنند و نتوانند خودشان را نجات دهند. برای مثال، خودروی قفل ممکن است بسته به فصل سال در معرض گرما یا سرمای بسیار زیاد قرار گیرد و این می‌تواند، بخصوص در بچه‌های کوچک، موجب آسیب‌های شدید و بیماری و یا حتی مرگ شود.
- هرگز نباید حین حرکت خودرو سوییچ را بست و کلید خودرو را از قفل سوییچ بیرون کشید. در این صورت ممکن است قفل میله فرمان یا قفل فرمان سفت شوند و خودرو در این حالت دیگر قادر به هدایت نخواهد بود.

تعویض باتری دکمه‌ای

قسمت **Δ** و **Δ** ابتدای این فصل در صفحه 81 را مورد توجه قرار دهید.

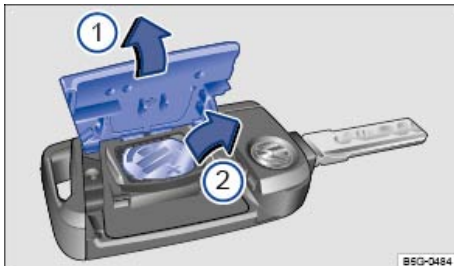

تصویر 65 کلید خودرو: تعویض باتری دکمه‌ای.

راهنمای جدول تصویر 65:

- 1 درپوش را بردارید.
- 2 باتری دکمه‌ای را بیرون بیاورید.

فولکس واگن توصیه می‌نماید که تعویض باتری دکمه‌ای توسط نمایندگان فولکس واگن یا تعمیرگاه مجاز انجام شود.

تعویض باتری دکمه‌ای

- زبانه کلید را باز کنید.
- درپوش پشت کلید خودرو را به کمک یک شیء مناسب 1 در جهت فلش با اهرم کردن بیرون آورید 1.
- باتری دکمه ای را به کمک یک شیء مسطح مناسب از محفظه باتری با اهرم کردن بیرون آورید 2.
- باتری دکمه‌ای جدید را در مخالف جهت فلش در محفظه باتری فشار دهید 2 1.
- درپوش را مخالف جهت فلش روی محفظه کلید فشار دهید تا جا بیفتد 1.

تذکره

- تعویض نادرست باتری می‌تواند به کلید خودرو صدمه بزند.
- باتری‌های نامناسب می‌توانند به کلید خودرو صدمه بزنند.
- باتری‌های خالی شده را فقط با باتری‌های جدیدی با همان مقدار ولتاژ، اندازه و مشخصات عوض کنید.
- هنگام قرار دادن باتری مطمئن شوید که قطب‌های باتری در جهت درست قرار گرفته باشند.

باتری‌های خالی شده را مطابق با قوانین حفاظت از محیط زیست دفع کنید.

- خودرو را با زبانه کلید قفل کنید. فرآیند همگام‌سازی کامل شده است.

- سرپوش دستگیره درب خودرو را سر جای خود قرار دهید/جا ببندازید.

کلید جایگزین

برای تهیه کلید خودرو شماره شناسایی خودرو ضروری است.

ممکن است چندین کلید به یک خودرو تخصیص داده شود.

کلید جدید برای خودرو را می‌توان از نمایندگی فولکس واگن یا از تعمیرگاه مجاز تهیه نمود.

تذکره

هر کلید خودروی الکتریکی شامل قطعات الکتریکی است. کلید خودرو را در برابر آسیب‌ها، رطوبت و ضربه‌های شدید محافظت نمایید.

دکمه‌های موجود در کلید خودرو را فقط زمانی که عملکرد مربوطه نیاز است فشار دهید. فشار دادن غیر ضروری دکمه می‌تواند باعث باز شدن ناخواسته قفل خودرو یا به صدا درآوردن زنگ هشدار شود. این امر وقتی که شخص گمان می‌کند خارج از محدوده عملکرد قرار دارد، نیز صدق می‌کند.

عملکرد کلید خودرو می‌تواند تحت تأثیر فرستنده‌هایی که در محدوده فرکانس مشابه کار می‌کنند و در نزدیکی خودرو قرار دارند به طور موقت مختل شود، برای مثال توسط امواج رادیو یا تلفن همراه.

موانع موجود بین کلید خودرو و خودرو، شرایط آب و هوایی نامساعد و همچنین باتری ضعیف، دامنه عملکرد کلید خودرو را کم می‌کند.

اگر دکمه‌های موجود در کلید خودرو - تصویر 64 با یکی از دکمه‌های قفل مرکزی - صفحه 83 ظرف مدت کوتاهی چندین بار پشت سر هم فشار داده شوند، سیستم قفل مرکزی برای مدت کوتاهی خاموش می‌شود تا از بار زیاد جلوگیری کند. پس از این امر، قفل خودرو باز است. در صورت لزوم خودرو را قفل نمایید.

قفل مرکزی و سیستم بستن

مقدمه در باره موضوع

چراغ نشانگر

قسمت  ابتدای این فصل در صفحه 83 را مورد توجه قرار دهید.

در درب راننده چراغ نشانگر سامانه قفل مرکزی قرار دارد - صفحه 43.

خودرو قفل شده است: چراغ LED قرمز رنگ ابتدا حدود 2 ثانیه در فواصل کوتاه و سپس آهسته‌تر چشمک می‌زند.

اختلال در سامانه قفل: چراغ LED قرمز رنگ حدود 2 ثانیه در فواصل کوتاه چشمک می‌زند. سپس چراغ حدود 30 ثانیه بدون وقفه روشن می‌ماند. به تعمیرگاه مجاز مراجعه کنید.

توجه!

بی‌توجهی به چراغ‌های نشانگر روشن شده می‌تواند منجر به وارد شدن خساراتی به خودرو شود.

قفل خودکار (سامانه ضدسرقت)

اگر قفل خودرو باز باشد اما درب آن باز نشود، به طور خودکار بعد از تقریباً 45 ثانیه درب خودرو دوباره قفل می‌شود.

سامانه قفل مرکزی

قسمت  ابتدای این فصل در صفحه 83 را مورد توجه قرار دهید.

سامانه قفل مرکزی امکان باز و قفل کردن مرکزی همه درب‌های خودرو، درب صندوق عقب و درب مخزن سوخت را فراهم می‌سازد.

درب‌ها و درب صندوق عقب می‌توانند با از کار افتادن کلید خودرو یا سیستم قفل مرکزی به صورت دستی باز یا قفل شوند - صفحه 91 یا - صفحه 97.

بر اساس توضیحات دکمه یا دکمه عملکردی (MENU) (منو) را فشار دهید سگس دکمه‌های عملکردی (Vehicle) (خودرو)، و (Opening and closing) (باز کردن و بستن) را فشار دهید تا عملکردهای ویژه قفل مرکزی فعال یا غیرفعال گردند - صفحه 51.



قفل کردن خودکار (Auto Lock)

از سرعت تقریبی 15 کیلومتر در ساعت (9 مایل در ساعت) به بعد خود خودرو به طور اتوماتیک می‌تواند قفل شود. هنگامی که خودرو قفل شد چراغ نشانگر  در دکمه سیستم قفل مرکزی - تصویر 67 زرد رنگ می‌شود.

باز کردن خودکار قفل (Auto Unlock)

در صورتی که یکی از شرایط زیر رخ دهد، قفل همه درب‌های خودرو و درب صندوق عقب به طور خودکار باز می‌شوند:

- خودرو متوقف شده و کلید خودرو برداشته شده است.
- یا: در هنگام تصادف کیسه‌های هوا باز شده باشند - صفحه 89.

خودروهای  سیستم روشن کردن و قفل کردن  دسترسى چون کلید: خودرو متوقف شده و یکی از درب‌ها از داخل باز شده - صفحه 85.

هشدار!

استفاده نادرست از سامانه قفل مرکزی می‌تواند منجر به جراحات جدی گردد.

- سامانه قفل مرکزی همه درب‌ها را قفل می‌کند. قفل کردن درب‌های خودرو از داخل می‌تواند از باز شدن ناخواسته درب‌ها و ورود افراد غیر مجاز جلوگیری کند. اما در مواقع اضطراری یا در هنگام تصادف، درب‌های قفل شده خودرو، امکان دسترسی به اشخاص داخل خودرو را برای کمک‌رسانی دشوار می‌سازد.
- هرگز کودکان یا افرادی را که به مراقبت نیاز دارند در خودرو تنها نگذارید. توسط دکمه قفل مرکزی تمام درب‌های خودرو می‌توانند از داخل خودرو قفل شوند. این مساله ممکن است منجر به گیر افتادن افراد در داخل خودرو شود. ممکن است که اشخاص محبوس شده در معرض دمای بسیار بالا یا بسیار پایین قرار گیرند.
- دمای داخل خودروی قفل شده بسته به فصل می‌تواند خیلی افزایش یا کاهش پیدا کند. این دما ممکن است به ویژه برای کودکان صدمات و بیماری‌های جدی به بار بیاورد یا می‌تواند به مرگ منجر شود.
- هیچ‌گاه کسی را در خودروی قفل شده تنها نگذارید. امکان دارد که این افراد در مواقع اضطراری نتوانند به تنهایی خودرو را ترک نمایند یا خود را نجات دهند.
- درب‌ها و درب صندوق عقب را تنها زمانی باز یا بسته نمایید که هیچ‌کس بین درب‌های خودرو قرار نگرفته باشد.

از طریق باز شدن خودکار قفل درب‌های خودرو، امکان دسترسی جهت کمک‌سانی به داخل خودرو میسر می‌شود.

i اگر دکمه‌های موجود در کلید خودرو ← تصویر 64 یا یکی از دکمه‌های قفل مرکزی ← تصویر 67 ظرف مدت کوتاهی چندین بار پشت سر هم فشار داده شوند، سیستم قفل مرکزی برای مدت کوتاهی خاموش می‌شود تا از بار زیاد جلوگیری کند. پس از آن، قفل خودرو برای چند ثانیه باز است. اگر در طی این مدت نه درب خودرو و نه درب صندوق عقب باز شوند، خودرو به طور خودکار دوباره قفل می‌شود.

i چنانچه سطح حسگر 2 بار لمس شود، قفل کل خودرو باز می‌شود، حتی پس از این که قفل یکی از درب‌ها باز شده باشد.

– هنگامی که خودرو قفل می‌شود همه چراغ‌های راهنما جهت تأیید قفل شدن خودرو یک بار چشمک می‌زنند.

– هنگامی که قفل خودرو باز می‌شود، همه چراغ‌های راهنما جهت تأیید باز شدن قفل خودرو 2 بار چشمک می‌زنند.

وقتی که هنگام قفل کردن چراغ‌های راهنما جهت تأیید قفل شدن خودرو چشمک می‌زند:

- حداقل یکی از درب‌ها یا درب صندوق عقب بسته نشده است.
 - یا: با عملکرد بستن راحت هنوز تمام شیشه‌های درب‌ها و سقف شیشه‌ای بسته نشده‌اند.
- در صورتی که درب راننده باز باشد خودرو را نمی‌توان قفل کرد.

باز کردن یا بستن آسان

– رجوع کنید به عملکردها در شیشه‌ها ← صفحه 97.

i بسته به عملکردهای تنظیم شده آینه‌ها در سامانه اطلاعات و سرگرمی، آینه‌های بغل یا باز شدن قفل درب خودرو توسط دکمه  دوباره باز شده و چراغ‌های محیطی فعال می‌شوند ← صفحه 123.

باز و قفل کردن خودرو از بیرون

قسمت  ابتدای این فصل در صفحه 83 را مورد توجه قرار دهید.

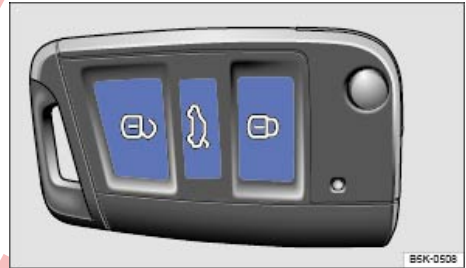

تصویر 66 کلید خودرو: سامانه قفل مرکزی.

قفل خودرو را از داخل باز کردن یا بستن

قسمت  ابتدای این فصل در صفحه 83 را مورد توجه قرار دهید.



تصویر 67 در درب راننده: دکمه قفل مرکزی.



تصویر 68 در درب راننده: باز کردن قفل صندوق عقب.

– **باز کردن قفل:** دکمه  را فشار دهید. جهت باز کردن آسان فشار داده و نگاه دارید.

– **قفل کردن:** دکمه  را فشار دهید. جهت بستن آسان فشار داده و نگاه دارید.

– خودروهای با سیستم روشن کردن و قفل کردن با دسترسی بدون کلید: سطوح سنسور را لمس کنید ← صفحه 85. قفل هر یک از درب‌ها یا همه درب‌های خودرو باز می‌شوند.

– دکمه  را فشار دهید ← صفحه 92. قفل درب صندوق عقب باز می‌شود.

در خودروهایی با قفل SAFE دکمه  را یک بار فشار دهید تا خودرو با استفاده از قفل SAFE قفل شود ← صفحه 87. دکمه  را 2 بار فشار دهید تا خودرو بدون قفل SAFE قفل شود.

توجه: بسته به تنظیمات قفل مرکزی در فهرست فرعی Central locking (قفل مرکزی) با دو بار فشار دادن دکمه  قفل همه درب‌ها و درب صندوق عقب باز می‌شود ← صفحه 51.

باز و بسته کردن قفل خودرو با Keyless Access (سامانه دسترسی بدون کلید)

قسمت **A** ابتدای این فصل در صفحه 83 را مورد توجه قرار دهید.

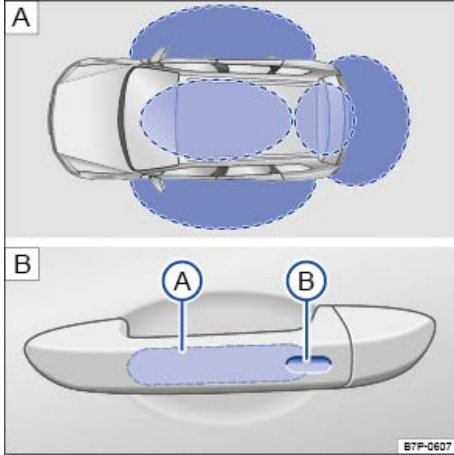

تصویر 69 سامانه روشن کردن و قفل کردن Keyless Access (دسترسی بدون کلید): محدوده‌های عملکرد **A**، **B** سطوح حسگر سامانه قفل مرکزی.

Keyless Access (دسترسی بدون کلید) یک سامانه قفل و روشن کردن بدون کلید است که با استفاده از آن می‌توان قفل خودرو را بدون استفاده فعال از کلید باز یا بسته نمود. بدین منظور باید یک کلید معتبر در محدوده عملکرد سامانه قفل **تصویر 69 A** قرار گیرد. با لمس کردن سطوح حسگر روی دستگیره درب‌های جلو یا با فشار دادن دکمه درب صندوق عقب **صفحه 92**، قفل خودرو یا قفل درب صندوق عقب باز یا بسته می‌شود **تصویر 69 B**.

نکات اساسی

اگر کلید معتبر در محدوده نزدیک به خودرو **تصویر 69 A** موجود باشد، سیستم روشن کردن و قفل کردن با دسترسی بدون کلید اجازه دسترسی به خودرو را می‌دهد. پس از آن امکان عملکردهای زیر بدون استفاده فعال از کلید خودرو وجود دارد:

- قفل خودرو را می‌توان از طریق سطح حسگر موجود در درب راننده یا درب سرنشین کنار راننده یا دکمه درب صندوق عقب باز کرد.
- Press & Drive** (پشار دمید و رانید): دکمه استارت را فشار دهید تا موتور روشن شود. بدین منظور باید یک کلید معتبر در فضای داخلی خودرو **صفحه 147** قرار گیرد.
- خودرو را می‌توان از طریق سطوح حسگر موجود در درب راننده یا درب سرنشین کنار راننده قفل نمود.

جدول راهنما **تصویر 67** و **تصویر 68**:

باز کردن قفل خودرو.

خودرو را قفل کنید.

باز کردن درب صندوق عقب **تصویر 68**.

زمانی که دکمه **تصویر 68** موجود در درب راننده فشار داده شود، فقط درب صندوق عقب باز می‌شود. همه درب‌ها در حالت قفل باقی می‌مانند.

دکمه قفل مرکزی فقط زمانی که درب راننده بسته شده باشد کار می‌کند.

وقتی که خودرو با کلید قفل شده باشد، دکمه‌های قفل مرکزی کار نمی‌کنند.

وقتی که خودرو توسط دکمه قفل مرکزی از داخل قفل شده باشد:

چراغ نشانگر **تصویر 67** در دکمه زرد رنگ می‌شود **تصویر 67** وقتی که همه درب‌ها بسته و قفل شده باشند.

سامانه هشدار ضدسرقت، فعال نمی‌شود.

امکان باز کردن درب‌ها و درب صندوق عقب از بیرون وجود ندارد.

می‌توان قفل درب‌ها را با کشیدن دستگیره درب از داخل باز کرد. چراغ نشانگر **تصویر 67** موجود در دکمه، خاموش می‌شود.

درب‌های باز نشده و درب صندوق عقب همچنان در حالت قفل شده باقی می‌مانند و نمی‌توانند از بیرون باز شوند.

در خودرو های با قفل **SAFE**: قفل **SAFE** فعال نمی‌شود **صفحه 87**.

خودرو به طور خودکار قفل همه درب‌ها و درب صندوق عقب را باز می‌کند **صفحه 71** هنگامی که:

- دکمه **تصویر 67** فشار داده شده است **تصویر 67**.
- خودرو متوقف شود و کلید خودرو برداشته شود.
- یک درب باز شده باشد، بسته به عملکرد تنظیم شده در سیستم قفل مرکزی در منوی فرعی **Opening and closing** (باز کردن و بستن) **صفحه 71**.

– Easy Open (برگردن آسان): باز کردن درب صندوق عقب با حرکت پا در زیر عقب – تصویر 69 B.

– Easy Close (بستن آسان): بستن خودکار درب صندوق عقب.

باز شدن قفل خودرو با 2 بار چشمک زدن، و قفل شدن خودرو با یک بار چشمک زدن همه چراغ‌های راهنما نشان داده می‌شود.

اگر خودرو قفل شود، پس از آن همه درب‌ها و همچنین درب صندوق عقب نیز بسته شوند و آخرین کلید خودروی استفاده شده در خودرو قرار داشته باشد، خودرو بلافاصله قفل نمی‌شود. همه چراغ‌های راهنمای خودرو 4 بار چشمک می‌زنند.

باز کردن قفل و باز کردن درب‌ها

– سطوح حسگر – تصویر 69 B را در بخش داخلی دستگیره درب راننده یا دستگیره درب سرنشین کنار راننده لمس کنید. – درب را باز کنید.

بستن و قفل کردن درب‌ها

– سوییچ را ببندید. – درب راننده یا درب سرنشین کنار راننده را ببندید. – سطوح حسگر روی بخش خارجی دستگیره درب راننده یا سرنشین کنار راننده را یک بار لمس کنید.

در خودروهایی با قفل SAFE: بستن و قفل کردن درب‌ها

– سوییچ را ببندید. – درب راننده و درب سرنشین کنار راننده را ببندید. – قفل کردن خودرو با قفل SAFE: سطح حسگر روی بخش خارجی دستگیره درب راننده یا درب سرنشین کنار راننده را یک بار لمس کنید. – قفل کردن بدون قفل SAFE: سطح حسگر روی بخش خارجی دستگیره درب راننده یا درب سرنشین کنار راننده را 2 بار لمس کنید.

باز و بسته کردن قفل درب صندوق عقب

وقتی که خودرو قفل شده باشد و کلیدی معتبر در محدوده عملکرد قفل – تصویر 69 A در صندوق عقب قرار گیرد، قفل درب صندوق عقب به طور خودکار از طریق دکمه دستگیره درب باز می‌شود.

درب صندوق عقب به طور خودکار پس از بسته شدن آن قفل می‌شود. اگر قفل خودرو کاملاً باز باشد، درب صندوق عقب پس از بسته شدن به طور خودکار قفل نمی‌شود.

رفتار در هنگام قفل کردن با کلید دوم.

اگر یک کلید خودرو در داخل خودرو باشد و خودرو به وسیله کلید معتبر دیگری از بیرون قفل شود، با کلیدی که در داخل خودرو قرار دارد نمی‌توان موتور را روشن نمود – صفحه 147. برای آزاد کردن استارت موتور دکمه B که در داخل کلید خودرو قرار دارد فعال کنید – تصویر 66.

خاموش کردن خودکار سطوح حسگر

اگر قفل خودرو برای مدت زمان طولانی باز یا بسته نشود، سطوح حسگر در دستگیره درب به طور خودکار خاموش می‌شوند.

اگر سطح حسگر در دستگیره درب خودروی قفل شده به طور غیرمعمول چندین بار پشت سر هم لمس شود، سطح حسگر برای مدت زمانی غیرفعال خواهد شد.

سطح حسگر می‌تواند با پیروی از دستورات زیر دوباره فعال شود:

– اجازه دهید مدت زمانی سپری شود.

– یا: قفل خودرو را با استفاده از دکمه B موجود در کلید خودرو باز کنید.

– یا: درب صندوق عقب را باز کنید.

– یا: قفل خودرو را با کلید خودرو باز کنید.

عملکردهای آسان‌ساز

برای بستن آسان تمام شیشه‌های برقی و سقف شیشه‌ای، چند ثانیه انگشت خود را روی سطح حسگر – تصویر 69 دستگیره درب راننده یا سرنشین کنار راننده نگه دارید تا شیشه‌ها و سقف شیشه‌ای بسته شود.

باز کردن درب با استفاده از سطح حسگر در دستگیره درب، طبق تنظیمات فعال شده در فهرست **Opening and closing settings Window operation** (تنظیمات باز و بسته کردن) و در فهرست فرعی **Window operation** (استفاده از شیشه‌ها) – صفحه 66 انجام می‌شود.

تذکره

پاشش شدید آب و بخار ممکن است در صورت وجود یک کلید خودرو معتبر در محدوده عملکرد سامانه قفل، موجب فعال شدن سطوح حسگر دستگیره درب‌ها شود. اگر حداقل یک شیشه باز باشد و سطح حسگر دستگیره درب دائماً فعال شود، تمام شیشه‌ها بسته خواهند شد. اگر دستگاه کارواش یا دستگاه بخارشو ناگهان از سطح سنسور دستگیره درب دور شود و دوباره برگردد، ممکن است تمام شیشه‌ها باز شوند.

اگر باتری خودرو یا باتری دکمه‌ای کلید خودرو خالی یا ضعیف شده باشد، ممکن است باز و بسته کردن قفل از طریق **Keyless Access** (دسترسی بدون کلید) امکان‌پذیر نباشد. قفل خودرو می‌تواند به طور دستی باز یا بسته شود – صفحه 91.

برای کنترل درست قفل شدن خودرو، عملکرد باز کردن قفل چند ثانیه غیرفعال می‌شود.

چنانچه پیام **Keyless Access system faulty** (نقص در سامانه دسترسی بدون کلید) در نمایشگر مجموعه نشانگرها نشان داده شود، ممکن است در عملکرد **Keyless Access** (دسترسی بدون کلید) اختلالی به وجود آمده باشد. به تعمیرگاه مجاز مراجعه کنید.

بسته به عملکردهای تنظیم شده آینه‌ها در سامانه اطلاعات و سرگرمی، آینه‌های بغل با باز شدن قفل خودرو توسط حسگر دستگیره درب راننده یا سرنشین، دوباره باز می‌شوند و چراغ‌های محیطی فعال می‌شوند – صفحه 123.

چنانچه کلید معتبری در خودرو وجود نداشته باشد یا این که شناسایی نشود، در نمایشگر مجموعه نشانگرها پیام مربوطه نشان داده می‌شود. ممکن است این موضوع زمانی رخ

دهد که کلید خودرو توسط امواج رادیویی دیگری دچار اختلال شده یا شینی روی آن را پوشانده باشد، به طور مثال توسط تجهیزات دستگاه تلفن همراه یا چمدان آلمینیومی ←صفحه 147.

ممکن است عملکرد سطوح حسگر به خاطر کثیفی زیاد محدود گردد.

خودروی مجهز به گیربکس دو کلاچه® DSG تنها زمانی می‌تواند قفل شود که دسته دنده در وضعیت P قرار داشته باشد.

چنانچه سطح حسگر 2 بار لمس شود، قفل کل خودرو باز می‌شود، حتی پس از این که قفل یکی از درب‌ها باز شده باشد.

چنانچه قفل SAFE غیرفعال باشد، موارد زیر صدق می‌کنند:
- قفل خودرو می‌تواند با دستگیره درب از داخل باز شود.
- سامانه هشدار ضدسرقت ←صفحه 87 فعال است.

سامانه پایش فضای داخل خودرو و سامانه هشدار ضدبکسل ←صفحه 88 غیرفعال هستند.

با فشار دادن مجدد دکمه ، می‌توانید سامانه پایش فضای داخل خودرو و سامانه هشدار ضدبکسل ←صفحه 88 را دوباره فعال کنید.

هشدار

بی‌توجهی و عدم نظارت در استفاده از قفل SAFE می‌تواند منجر به صدمات جدی شود.

● چنانچه خودرو را با کلید قفل می‌شود، هرگز افراد را در خودرو تنها نگذارید. قفل SAFE فعال اجازه نمی‌دهد درب‌ها از داخل باز شوند!

● درب‌های قفل شده کم‌کمرسانی را با مشکل مواجه می‌کنند، چرا که در شرایط اضطراری دسترسی به فضای داخلی خودرو و کمک به اشخاص ممکن نخواهد بود. ممکن است اشخاصی که در شرایط اضطراری در خودرو گرفتار شده‌اند، نتوانند قفل درب‌ها را باز کرده و از خودرو خارج شوند.

قفل SAFE

شامل بازار چین نمی‌شود

 **قسمت** ابتدای این فصل در صفحه 83 را مورد توجه قرار دهید.

بسته به تجهیزات، می‌توان با استفاده از قفل ایمن و سیستم ضدسرقت ←صفحه 87 به خودرو دسترسی پیدا کرد.

سامانه قفل SAFE در خودروی قفل شده، دستگیره‌های درب را غیرفعال می‌کند تا تلاش جهت به‌زور وارد خودرو شدن سخت شود. درب‌ها دیگر از داخل باز نمی‌شوند. .

قفل کردن خودرو با قفل SAFE

- یک بار دکمه  را در کلید خودرو فشار دهید.

قفل کردن خودرو بدون قفل SAFE

- 2 بار سریع پشت سر هم دکمه  را در کلید خودرو فشار دهید.

- خودروهای دارای سیستم روشن کردن و قفل کردن با دسترسی بدون کلید، 2 بار سریع پشت سر هم سطح سنسور روی قسمت خارجی دستگیره درب را لمس کنید ←صفحه 85.

- دکمه قفل مرکزی  را در درب راننده یک بار فشار دهید.

بسته به تجهیزات خودرو، ممکن است در نمایشگر مجموعه نشانگرها، فعال بودن قفل SAFE نمایش داده شود (SAFELOCK (قفل ایمن)).

غیرفعال کردن قفل SAFE

می‌توان سامانه قفل SAFE را با روش‌های زیر غیرفعال کرد:

- دکمه  را در کلید خودرو 2 بار فشار دهید ←صفحه 83.

- خودروهای دارای سیستم روشن کردن و قفل کردن با دسترسی بدون کلید، سطح سنسور روی قسمت خارجی دستگیره درب را 2 بار کوتاه پشت سر هم لمس کنید ←صفحه 85.

- سویچ را باز کنید.

قبل از قفل کردن خودرو، دکمه خاموش کردن سامانه پایش فضای داخل خودرو و سامانه هشدار ضدبکسل  یک بار فشار دهید ←صفحه 88.

سامانه هشدار ضدسرقت

شامل بازار چین نمی‌شود

 **قسمت** ابتدای این فصل در صفحه 83 را مورد توجه قرار دهید.

بسته به تجهیزات، می‌توان با استفاده از قفل ایمن و سیستم ضدسرقت ←صفحه 87 به خودرو دسترسی پیدا کرد.

وقتی خودرو را با کلید قفل می‌کنید، سامانه هشدار ضدسرقت به صورت خودکار فعال می‌شود.

چه زمانی هشدار سامانه ضدسرقت فعال می‌شود؟

چنانچه اعمال غیرمجاز زیر روی خودروی قفل شده انجام شوند، ممکن است سامانه هشدار ضدسرقت تا 5 دقیقه هشدارهای صوتی و تصویری پخش کند:

- باز کردن یکی از درهای قفل شده به صورت مکانیکی با کلید خودرو.
- باز کردن یک درب.
- باز کردن درب موتور.
- باز کردن درب صندوق عقب.
- باز کردن سوییچ یا کلید خودروی نامعتبر.
- جدا کردن باتری خودرو.
- حرکت در خودرو، در خودروهایی مجهز به سامانه پایش داخل خودرو ←صفحه 88.

سامانه پایش داخل خودرو و سامانه هشدار ضدبکسل

شامل بازار چین می‌شود

قسمت  ابتدای این فصل در صفحه 83 را مورد توجه قرار دهید.



تصویر 70 در کنار صندلی راننده: دکمه جهت خاموش کردن سامانه پایش داخل خودرو و سامانه هشدار ضدبکسل.





تصویر 71 در کنسول سقف: حسگرهای سامانه پایش داخل خودرو (بیکان‌ها).

چنانچه حرکتی در فضای داخلی خودروی قفل شده، شناسایی شود، سیستم پایش داخل خودرو هشدار می‌دهد. تصویر 71. اگر خودرو بلند شود، سامانه هشدار ضدبکسل هشدار می‌دهد.

فعال کردن سامانه پایش داخل خودرو و سامانه هشدار ضدبکسل
در صورت لزوم محفظه‌های موجود در کنسول سقف را ببندید. صفحه 241، چرا که در غیر این صورت عملکرد سامانه پایش داخل خودرو به طور کامل تضمین نمی‌شود.

خودرو را قفل کنید. با فعال بودن سیستم ضدسرقت، سیستم پایش داخل خودرو و سیستم هشدار ضدبکسل. تصویر 70 فعال می‌شوند.

یا: دکمه  را فشار دهید. تصویر 70. یک چراغ نشانگر به رنگ زرد  در دکمه روشن می‌شود.

بکسل کردن خودرو، در خودروهای مجهز به سامانه هشدار ضدبکسل. صفحه 88.

بلند کردن خودرو، در خودروهای مجهز به سامانه هشدار ضدبکسل. صفحه 88.

انتقال خودرو با کشتی یا قطار، در خودروهای مجهز به سامانه هشدار ضدبکسل یا سامانه پایش داخل خودرو. صفحه 88.

تریلری که به سیستم ضدسرقت متصل بوده، جدا شده است. صفحه 260.

خاموش کردن هشدار

قفل خودرو را با استفاده از دکمه باز کردن قفل  روی کلید خودرو باز کنید.

یا سوئیچ را با یک کلید معتبر خودرو باز کنید.

در خودروهایی با دسترسی بدون کلید. صفحه 85 می‌توان هشدار را با گرفتن دستگیره درب غیرفعال کرد.



چنانچه پس از قطع هشدار، کسی دوباره همان حریم یا حریم امنیتی دیگری را نقض نماید، هشدار مجدداً پخش می‌شود. 



در صورت قفل کردن خودرو از داخل با دکمه قفل مرکزی )، سامانه هشدار ضدسرقت فعال نمی‌شود.

چنانچه قفل درب راننده با کلید به صورت مکانیکی باز شود، فقط قفل درب راننده باز می‌شود و نه قفل تمام درب‌های خودرو. تنها هنگامی که سوئیچ باز باشد، هشدار قفل تمام درب‌ها غیرفعال می‌شود. با این حال قفل درب‌ها باز نیست و دکمه قفل مرکزی فعال می‌شود. 

اگر باتری خودرو خالی یا ضعیف شده باشد، سامانه هشدار ضدسرقت به درستی کار نمی‌کند. 

غیرفعال کردن سامانه پایش داخل خودرو و سامانه هشدار ضدبکسل

- سوئیچ را ببندید و درب راننده را باز کنید.
- دکمه  را فشار دهید - تصویر 70. یک چراغ نشانگر به رنگ زرد  در دکمه روشن می‌شود.
- تمام درب‌ها و درب صندوق عقب را ببندید.
- خودرو را با کلید قفل کنید. سامانه پایش داخل خودرو و سامانه هشدار ضدبکسل تا هنگام قفل کردن دوباره خودرو، غیرفعال می‌شوند.
- توصیه می‌شود در موقعیت‌های زیر سامانه پایش داخل خودرو و سامانه هشدار ضدبکسل را غیرفعال نمایید:
- هنگامی که شخص یا حیوانی در خودرو باشد.
- هنگامی که خودرو باید حمل شود.
- هنگامی که خودرو جابه‌جا می‌شود.
- هنگامی که خودرو باید با بالا بردن محور بکسل شود.
- هنگامی که خودرو باید در پارکینگ دو طبقه پارک شود.
- هنگامی که خودرو باید در خودرو شویی (کارواش) پارک شود.

وقتی با فشار دادن دکمه  سیستم پایش داخل خودرو و سیستم هشدار ضدبکسل غیرفعال شد - تصویر 70، می‌توان با فشار دادن مجدد دکمه  سیستم پایش داخل خودرو و سیستم هشدار ضدبکسل را دوباره فعال کرد. چراغ نشانگر زرد خاموش می‌شود.

خطرات هشدارهای اشتباه

تنها در صورتی سامانه پایش داخل خودرو بدون نقص عمل می‌کند که خودرو کاملاً بسته باشد. مقررات قانونی را رعایت کنید. هشدار اشتباه می‌تواند در موقعیت‌های زیر رخ دهد:

- چنانچه یک یا چند شیشه به طور کامل یا مختصر باز باشند.
- چنانچه سقف شیشه‌ای به طور کامل یا مختصر باز باشد.
- چنانچه اشیاء سبک و متحرک مانند برگه‌های کاغذ یا اویز آینه در خودرو قرار داشته باشند.
- چنانچه تلفن موبایلی که در خودرو جا مانده است با لرزیدن هشدار دهد.
- هنگامی که خودرو جابه‌جا می‌شود.
- هنگامی که خودرو در یک پارکینگ دو طبقه پارک می‌شود.
- هنگامی که خودرو در خودرو شویی است.

اگر هنگام فعال نمودن سامانه هشدار ضدسرقت، درب‌های خودرو یا درب صندوق عقب باز باشد، تنها سامانه هشدار ضدسرقت فعال می‌شود. تنها پس از بستن درب‌ها و درب صندوق عقب، سامانه پایش داخل خودرو و سامانه هشدار ضدبکسل فعال می‌شود.

هر گاه سامانه پایش داخل خودرو و سامانه هشدار ضدبکسل غیرفعال شوند، قفل SAFE هم غیرفعال می‌شود - صفحه 87.

قفل کردن خودرو پس از باز شدن کیسه هوا

 قسمت  ابتدای این فصل در صفحه 83 را مورد توجه قرار دهید.

هنگام تصادف‌های منجر به باز شدن کیسه هوا، درب‌های قفل شده خودرو به صورت خودکار از حالت قفل خارج می‌شوند تا گروه نجات بتواند به داخل خودرو دسترسی پیدا کند.

هرگاه در تصادف کیسه هوا باز شود، قفل کل خودرو باز می‌شود. نسبت به شدت صدمات، خودرو بعد از حادثه به شرح زیر قفل می‌شود:

- سوئیچ را ببندید.
- یک درب را یک بار باز کنید و ببندید.
- کلید را از سوئیچ خارج کنید و خودرو را با کلید قفل نمایید - صفحه 83.
- یا دکمه قفل مرکزی  موجود در درب راننده را فشار دهید - صفحه 83.

درب‌ها

مقدمه در باره موضوع

اگر کلید خودرو یا قفل مرکزی از کار بیفتند، درب‌ها، درب صندوق عقب و سقف شیشه‌ای را می‌توان به صورت دستی قفل کرد، و در برخی موارد، قفل آنها را به صورت دستی باز کرد.

هشدار

دربی که کاملاً بسته نشده باشد ممکن است هنگام حرکت به طور ناگهانی باز شود و منجر به جراحات جدی شود.

- بلافاصله توقف کنید و درب را ببندید.
- هنگام بستن درب، مطمئن شوید که درب به طور کامل بسته شده باشد و قفل آن درگیر شده باشد. درب بسته شده باید همسطح قسمت‌های اطراف بدنه خودرو باشد.
- درب‌ها تنها زمانی باز یا بسته می‌شوند که شخصی بین درب و خودرو قرار نگرفته باشد.

هشدار

دربی که توسط ترمز درب باز نگه داشته شده باشد ممکن است هنگام وزش شدید باد یا در شیب جاده خود به خود بسته شود و صدماتی ایجاد کند.

- هنگام باز یا بسته کردن درب، همیشه دستگیره درب را محکم نگه دارید.

هشدار

منطقه عملکرد درب‌ها و درب صندوق عقب خطرناک است و ممکن است صدماتی ایجاد کند.

⚠ هشدار

اگر درب‌ها به درستی بسته نشده باشند، ممکن است هنگام رانندگی به طور ناگهانی باز شوند و منجر به جراحات جدی شوند.

- فوراً توقف کنید و تمام درب‌ها را ببندید.
- بعد از بستن درب‌ها بررسی کنید که قفل در نگهدارنده تمام درب‌ها جا افتاده باشد.

بسته به مدل مجموعه نشانگرها، ممکن است این نماد متفاوت باشد.



🔑 قفل کودک

📖 قسمت ⚠ و 🕒 ابتدای این فصل در صفحه 89 را مورد توجه قرار دهید.

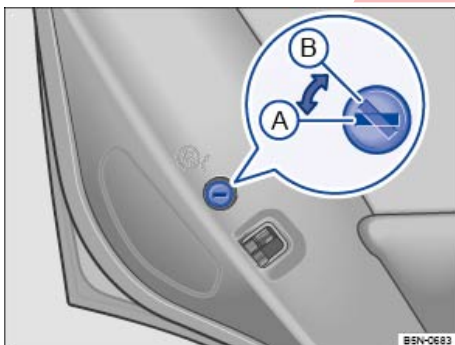

تصویر 73 در درب عقب سمت چپ: قفل کودک (A) غیر فعال، (B) فعال.



تصویر 74 در درب عقب سمت راست: قفل کودک (A) غیر فعال، (B) فعال.

- درب‌ها و درب صندوق عقب را تنها زمانی باز یا بسته نمایید که شخصی بین درب و خودرو قرار نگرفته باشد.

⚠ هشدار

بی‌توجهی در بستن یا باز کردن اضطراری درب‌ها ممکن است منجر به صدمات شدیدی شود.

- اگر خودرو از بیرون قفل شده باشد، درب‌ها و شیشه‌های برقی از داخل باز نمی‌شود.
- هرگز کودکان یا افرادی که به مراقبت نیاز دارند را در خودرو تنها نگذارید. امکان دارد که این افراد در وضعیت اضطراری در خودرو گیر کنند و نتوانند خودشان را نجات دهند.

- دمای داخل خودروی قفل شده بسته به فصل می‌تواند خیلی افزایش یا کاهش پیدا کند. این دما ممکن است به ویژه برای کودکان صدمات و بیماری‌های جدی به بار بیاورد یا می‌تواند به مرگ منجر شود.

⚠ تکرار

هنگام بستن یا باز کردن اضطراری، اجزاء را با دقت جدا کنید و دوباره به شکل صحیح نصب نمایید تا از آسیب دیدن خودرو جلوگیری شود.

اطلاعات نمایش داده شده

📖 قسمت ⚠ و 🕒 ابتدای این فصل در صفحه 89 را مورد توجه قرار دهید.

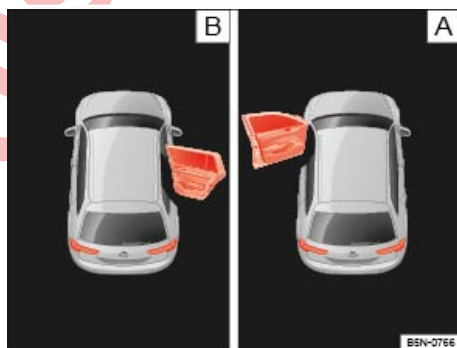

تصویر 72 در نمایشگر مجموعه نشانگرها: (A) درب جلو سمت چپ یا (B) درب عقب سمت راست باز است یا به درستی بسته نشده است.

در صورتی که یک یا چند درب درست بسته نشده باشد، یک علامت در نمایشگر مجموعه نشانگرها - تصویر 72 این امر را نشان می‌دهد. 🚫 به رانندگی ادامه ندهید! درب مربوطه را باز کنید و دوباره ببندید.

این علامت هنگام بسته بودن سونچ نیز قابل رؤیت است و چند ثانیه پس از این که خودرو با درب‌های بسته قفل شود، خاموش می‌شود.

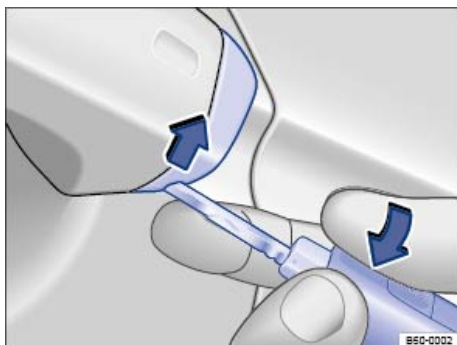

تصویر 76 دستگیره درب راننده: باز کردن درپوش.

هنگام قفل کردن به صورت دستی معمولاً تمام درب‌ها قفل می‌شوند. هنگام باز کردن قفل به صورت دستی تنها قفل درب راننده باز می‌شود. به تذکرات مربوط به سامانه هشدار ضدسرقت توجه کنید ← صفحه 83.

- دستگیره درب را بکشید تا درپوش باز شود.
- زبانه کلید را از پایین روی شکاف دستگیره درب راننده بگذارید ← **تصویر 76** (پیکان).
- انگشت اشاره را زیر زبانه کلید نگه دارید ← **تصویر 76**.
- درپوش را با کلید خودرو در جهت پیکان بردارید ← **تصویر 76**.
- زبانه کلید را در سیلندر قفل قرار دهید و قفل خودرو را باز یا بسته نمایید.
- دستگیره درب را بکشید و درپوش را دوباره سر جای خود قرار دهید.

ویژگی‌های قابل توجه در خصوص باز کردن قفل:

- در صورت باز شدن قفل خودرو، سامانه هشدار ضدسرقت فعال باقی می‌ماند. اما هنوز هیچ هشدار پخش نمی‌شود ← صفحه 83.
- چنانچه در باز شود، هشدار پخش می‌شود.
- سوئیچ را باز کنید.
- خودروی دارای سیستم روشن کردن و قفل کردن با دسترسی دین کلید: زبانه کلید را جمع کنید و عملکرد روشن شدن اضطراری را اجرا کنید ← صفحه 147.
- هنگام باز شدن سوئیچ، سامانه هشدار ضدسرقت الکترونیکی کلید معتبر را شناسایی می‌کند و هشدار ضدسرقت را غیرفعال می‌نماید.

چنانچه خودرو به طور دستی با زبانه کلید قفل شود، هشدار ضدسرقت فعال نمی‌شود ← صفحه 83. 

راهنمای جدول **تصویر 73** یا **تصویر 74**:

A قفل کودک غیرفعال است.

B قفل کودک فعال است.

قفل کودک از باز شدن درب‌های عقب از داخل خودرو جلوگیری می‌کند تا برای مثال کودکان در هنگام حرکت خودرو به طور تصادفی درب‌ها را باز نکنند.

در صورت فعال بودن قفل کودک، درب خودرو تنها از بیرون باز می‌شود.

فعال و غیرفعال کردن قفل کودک

- قفل خودرو را باز کنید و درب عقب مورد نظر را باز نمایید.
- با زبانه کلید شیار را روی وضعیت مورد نظر بگذارید.



هشدار

در صورت فعال بودن قفل کودک، درب مربوطه از داخل باز نمی‌شود.

• هرگز هنگامی که درب‌ها قفل هستند، کودکان یا افرادی را که به مراقبت نیاز دارند در خودرو تنها نگذارید. ممکن است این افراد در خودرو گیر کنند. ممکن است در وضعیت اضطراری نتوانند به تنهایی خودرو را ترک کنند یا خود را نجات دهند. ممکن است که اشخاص محبوس شده در معرض دمای بسیار بالا یا بسیار پایین قرار گیرند.

• دمای داخل خودروی قفل شده بسته به فصل می‌تواند خیلی افزایش یا کاهش پیدا کند. این دما ممکن است به ویژه برای کودکان صدمات و بیماری‌های جدی به بار بیاورد یا می‌تواند به مرگ منجر شود.

باز یا بسته کردن دستی قفل درب راننده

 قسمت  و  ابتدای این فصل در صفحه 89 را مورد توجه قرار دهید.



تصویر 75 دستگیره درب راننده: سیلندر مخفی قفل.

قفل کردن دستی درب سرنشین کنار راننده و درب‌های عقب

قسمت ۱ و ۱ ابتدای این فصل در صفحه 89 را مورد توجه قرار دهید.

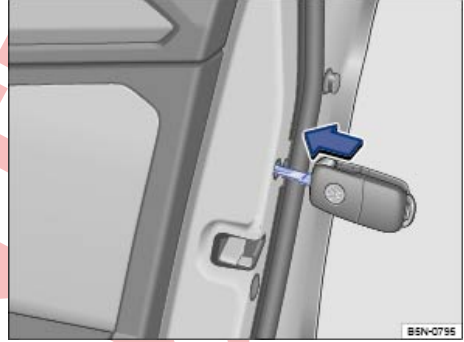

تصویر 77 روی قسمت انتهایی درب سمت راست: قفل اضطراری خودرو با کلید خودرو.

می‌توان هر کدام از درب‌های عقب و سرنشین کنار راننده را به طور دستی قفل کرد. در این صورت سامانه هشدار ضدسرقت فعال نمی‌شود.

- درب را باز کنید.
- پوشش لاستیکی روی درب را بردارید. پوشش با یک قفل مشخص شده است.
- زبانه کلید را وارد شکاف واقع در فرورفتگی کنید و در جهت عقربه‌های ساعت تا آخر بچرخانید.
- پوشش لاستیکی را دوباره در جای خود قرار دهید و درب را کاملاً ببندید.
- از قفل شدن درب اطمینان حاصل نمایید.
- سریعاً خودرو را برای بررسی به تعمیرگاه مجاز ببرید.

با باز کردن قفل خودرو با باز کردن درب مربوطه از داخل خودرو، قفل دربی که به طور دستی قفل شده است دوباره باز می‌شود.

می‌توان قفل درب‌ها را با کشیدن دستگیره درب از داخل باز کرد. 

درب صندوق عقب

مقدمه در باره موضوع

درب‌ها، درب صندوق عقب و سقف شیشه‌ای می‌توانند به طور مثال در صورت از کار افتادن کلید خودرو یا قفل مرکزی، به طور دستی قفل شده یا در بعضی موارد قفل آن‌ها باز گردد.

قفل خودکار (سامانه ضدسرقت)

اگر قفل خودرو باز باشد اما درب آن باز نشود، به طور خودکار بعد از تقریباً 45 ثانیه درب خودرو دوباره قفل می‌شود.

هشدار

منطقه عملکرد درب‌ها و درب صندوق عقب خطرناک است و ممکن است صدماتی ایجاد کند.

- درب‌ها و درب صندوق عقب را تنها زمانی باز یا بسته نمایید که شخصی بین درب و خودرو قرار نگرفته باشد.

هشدار

بی‌توجهی در باز کردن و بستن اضطراری، ممکن است منجر به صدمات شدیدی شود.

- اگر خودرو از بیرون قفل شده باشد، درب‌ها و شیشه‌های برقی از داخل باز نمی‌شود.
- هرگز کودکان یا افرادی که به مراقبت نیاز دارند را در خودرو تنها نگذارید. امکان دارد که این افراد در وضعیت اضطراری در خودرو گیر کنند و نتوانند خودشان را نجات دهند.
- دمای داخل خودروی قفل شده بسته به فصل می‌تواند خیلی افزایش یا کاهش پیدا کند. این دما ممکن است به ویژه برای کودکان صدمات و بیماری‌های جدی به بار بیاورد یا می‌تواند به مرگ منجر شود.

تذکر

قبل از باز کردن درب صندوق عقب بررسی کنید که فضای کافی برای باز کردن و بستن درب صندوق عقب وجود داشته باشد، به طور مثال در گاراژ.

تذکر

هرگز از جک بازکننده مکانیکی برای محکم کردن بار یا نگه داشتن خود استفاده نکنید. ممکن است این کار منجر به وارد شدن خساراتی گردد که بستن درب صندوق عقب را غیرممکن می‌سازد.

تذکر

هرگز از برف‌پاک‌کن شیشه عقب یا بال عقب برای محکم کردن بار یا نگه داشتن خود استفاده نکنید. ممکن است این کار منجر به وارد شدن خساراتی گردد که می‌تواند منجر به کنده شدن برف‌پاک‌کن شیشه عقب یا بال عقب شود.

باز کردن دستی قفل درب صندوق عقب و باز کردن درب صندوق عقب

📖 قسمت ⚠️ و ① ابتدای این فصل در صفحه 92 را مورد توجه قرار دهید.



تصویر 79 در کلید خودرو: دکمه برای باز کردن قفل درب صندوق عقب.



تصویر 80 در درب صندوق عقب: دکمه برای باز کردن درب صندوق عقب.

قبل از باز کردن درب صندوق عقب، همواره بارهای باربند جلوی درب صندوق عقب را بردارید. ⚠️

باز کردن قفل درب صندوق عقب و باز کردن آن

– قفل خودرو یا قفل درب صندوق عقب را باز نمایید. ← صفحه 83.

– برای خودروهای دارای سیستم روشن کردن و قفل کردن با دسترسی بدون کلید: سطح سنسور را 2 بار کوتاه پشت سر هم لمس کنید. ← صفحه 85.

– با دکمه. ← **تصویر 80** (پیکان) درب صندوق عقب را کمی بلند کرده و با دست بالا ببرید.

چنانچه پس از باز کردن قفل، درب صندوق عقب ظرف چند دقیقه باز نشود، خود صندوق دوباره قفل می‌شود.

⚠️ هشدار

باز کردن نادرست یا بدون نظارت درب صندوق عقب ممکن است منجر به صدمات شدیدی شود.

ⓘ تذکر

هنگام بستن یا باز کردن اضطراری، اجزاء را با دقت جدا کنید و دوباره به شکل صحیح نصب نمایید تا از آسیب دیدن خودرو جلوگیری شود.

اطلاعات نمایش داده شده

📖 قسمت ⚠️ و ① ابتدای این فصل در صفحه 92 را مورد توجه قرار دهید.



تصویر 78 در نمایشگر مجموعه نشانگرها: درب صندوق عقب باز است یا به درستی بسته نشده است.

تصویری در نمایشگر مجموعه نشانگرها یا ← **تصویر 78** تذکر می‌دهد که درب صندوق عقب باز است یا درست بسته نشده است. **به رانندگی ادامه ندهید!** درب صندوق عقب را باز کرده و دوباره ببندید.

این تصویر هنگام بسته بودن سوییچ نیز قابل رؤیت هستند. پس از آن که خودرو با درب‌های بسته شده قفل شد، این اعلان پس از مدت کوتاهی محو می‌گردد.

⚠️ هشدار

چنانچه درب صندوق عقب درست بسته نشده باشد، ممکن است حین رانندگی ناگهان باز شده و موجب صدمات شدیدی گردد. سریعاً توقف کرده و درب صندوق عقب را ببندید. پس از بستن درب صندوق عقب، بررسی کنید که قفل در نگهدارنده جا افتاده باشد.

- چنانچه بارهایی روی باربند جلوی درب صندوق عقب باشند، اجازه نمی‌دهند باز بودن قفل درب صندوق عقب تشخیص داده شود. چنانچه قفل درب صندوق عقب باز باشد، ممکن است هنگام حرکت ناگهان باز شود.

زمانی که دمای هوای بیرون پایین‌تر از 0 درجه سانتی‌گراد (+32) درجه فارنهایت) باشد، گاهی اوقات جک‌های گازی نمی‌توانند درب صندوق عقب باز را به صورت خودکار بالا ببرند. در این مواقع، درب صندوق عقب را با دست بالا ببرید.

- هرگز خودرو را به حال خود رها نکنید یا اجازه ندهید کودکان در خودرو یا اطراف آن بازی کنند، بویژه هنگامی که درب صندوق عقب باز است. ممکن است کودکان وارد صندوق عقب شده، درب صندوق عقب را ببندند و بدین شکل خود را محبوس نمایند. دمای داخل خودروی قفل شده بسته به فصل ممکن است بسیار زیاد یا کم شود و منجر به جراحات جدی، بیماری یا حتی مرگ شود.
- هنگام بستن درب صندوق عقب توجه کنید که به موقع دست‌ها را از محدوده حرکت درب صندوق عقب دور کنید.

قبل از بستن درب صندوق عقب مطمئن شوید که کلید خودرو در صندوق عقب جا نمانده باشد.

بستن و قفل کردن دستی درب صندوق عقب

قسمت **▲** و **!** ابتدای این فصل در صفحه 92 را مورد توجه قرار دهید.

باز و بسته کردن برقی درب صندوق عقب

در چین و ژاپن صق نمی‌کند.

قسمت **▲** و **!** ابتدای این فصل در صفحه 92 را مورد توجه قرار دهید.

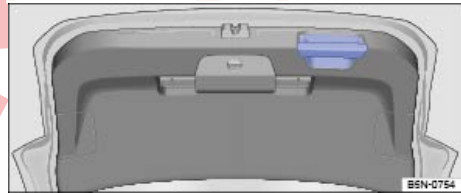

تصویر 81 درب صندوق عقب باز: دسته جیت بستن

بستن درب صندوق عقب

- دسته موجود در پوشش داخلی درب صندوق عقب را بگیرید
- تصویر 81
- درب صندوق عقب را با یک حرکت به پایین بکشید تا در قفل جا بیفتد ← **▲**
- مطمئن شوید که درب صندوق عقب به درستی جا افتاده باشد.

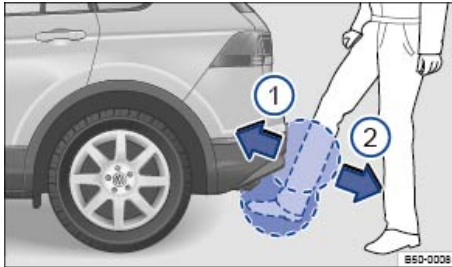

تصویر 82 باز کردن درب صندوق عقب با کنترل دارای سنسور (Easy Open).

قفل کردن درب صندوق عقب

در صورتی درب صندوق عقب قفل می‌شود که قفل به درستی جا افتاده باشد.

- با استفاده از قفل مرکزی، درب صندوق عقب نیز قفل می‌شود.
- چنانچه قفل درب صندوق عقب یک خودروی قفل شده با دکمه **☰** روی کلید خودرو باز شود، بلافاصله پس از بستن درب، دوباره به صورت خودکار قفل خواهد شد. بلافاصله پس از بستن درب صندوق عقب، سیستم ضدسرقت فعال می‌شود
- صفحه 87.

چنانچه درب صندوق عقب بسته شده، ولی قفل نشده باشد، در سرعت بین حدود 5 کیلومتر (3 مایل در ساعت) و 9 کیلومتر در ساعت (6 مایل در ساعت) به صورت خودکار قفل خواهد شد.

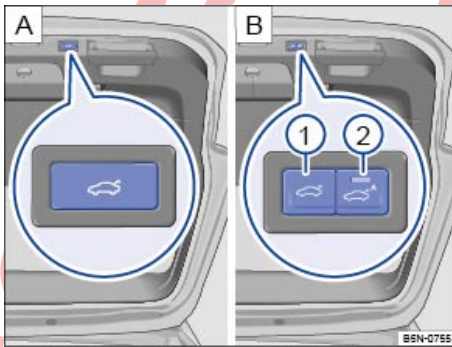



تصویر 83 داخل صندوق عقب: دکمه برای بستن برقی درب صندوق عقب.

هشدار **▲**







بستن نادرست درب صندوق عقب یا بی دقتی در بستن آن ممکن است منجر به جراحات جدی شود.

راهنمای جدول تصویر 83:

- یکی از دکمه‌های  را هنگام باز یا بسته شدن فشار دهید.
- با دست خود درب صندوق عقب را باز یا بسته کنید. گاهی نیاز است که از نیروی بیشتری استفاده شود.
- فشار مجدد دکمه  درب صندوق عقب را به موقعیت اولیه باز می‌گرداند.

- ① بستن برقی درب صندوق عقب.
- ② درب صندوق عقب به صورت خودکار بسته می‌شود.

باز کردن برقی درب صندوق عقب

- درب صندوق عقب به طور خودکار باز می‌شود .
- باز کردن قفل خودرو  صفحه 83.
- دکمه‌دستگیره  تصویر 80 (فلش) را بزنید.
- یا: دکمه  تصویر 68 روی درب راننده را بالا بکشید. این دکمه حتی هنگام بسته بودن سوییچ نیز عمل می‌کند.
- یا: دکمه  کلید خودرو را اندکی نگه دارید. در صورت قفل بودن خودرو، فقط قفل درب صندوق عقب باز می‌شود، درب‌ها قفل می‌مانند.
- برای خودروهای دارای سیستم روشن کردن و قفل کردن با دسترسی بدون کلید و باز کردن با سنسور کپسول: می‌توان درب صندوق عقب را با یک حرکت پا در قسمت سنسور واقع در پایین کمک فنر عقب باز کرد (باز کردن آسان)  تصویر 82.
- برای خودروهای دارای سیستم روشن کردن و قفل کردن با دسترسی بدون کلید: پس از فشار دادن دکمه دستگیره، درب صندوق عقب به صورت اتوماتیک باز می‌شود.

- چنانچه روند باز شدن یا بستن خودکار درب صندوق عقب به علت سختی یا وجود مانعی با مشکل مواجه شود:
- روند باز شدن یا بستن بلافاصله متوقف می‌شود. در روند بسته شدن، درب صندوق عقب دوباره به صورت جزئی باز خواهد شد.
- علت باز نشدن یا بسته نشدن درب صندوق عقب را بررسی نمایید.
- در صورت لزوم می‌توان درب صندوق عقب را با دست باز و بسته کرد. گاهی نیاز است که از نیروی بیشتری استفاده شود.

ویژگی‌های قابل توجه هنگام استفاده از پدککش

در صورتی که قلاب پدککش فابریک به صورت برقی به پدککش متصل باشد، درب صندوق عقب برقی فقط می‌تواند از روی خود صندوق باز یا بسته شود.

سیگنال‌های صوتی



در طول روند باز شدن یا بستن درب صندوق عقب، سیگنال‌های صوتی به صدا در می‌آیند. به استثنای زمانی که با استفاده از دکمه‌های داخل یا روی درب صندوق عقب، درب آن باز یا بسته شود.

تغییر و ذخیره زاویه باز کردن

چنانچه فضای پشت یا بالای خودرو کمتر از محدوده حرکت درب صندوق عقب باشد، می‌توان زاویه باز کردن درب صندوق عقب را تغییر داد.

برای ذخیره زاویه باز شدن جدید، باید درب صندوق عقب حداقل تا نیمه باز باشد.

- وقتی که درب به اندازه دلخواه باز شد، ادامه روند را متوقف کنید.

- دکمه  تصویر 83 روی درب باز صندوق عقب یا  را تا چشمک زدن چراغ‌های هشداردهنده فشار داده و نگه دارید.





زاویه باز شدن ذخیره شده است.

تنظیم مجدد و ذخیره زاویه باز کردن

برای این که درب صندوق عقب دوباره تا آخرین حد باز شود، باید زاویه باز کردن را مجدداً تنظیم و آن را ذخیره کنید.

در صورت متصل بودن پدککش، درب صندوق عقب فقط به طور دستی  صفحه 93 باز می‌شود. در این صورت کنترل از راه دور در فضای داخلی خودرو و دکمه روی کلید خودرو غیرفعال می‌شوند.

بستن برقی درب صندوق عقب

- دکمه  در درب باز صندوق عقب را کوتاه فشار دهید  تصویر 83 ① یا  یا  .

- یا: دکمه  داخل درب راننده به بالا بکشید.

- یا: دکمه  درون کلید خودرو را کوتاه فشار داده و نگه دارید.

- یا: درب صندوق عقب را با دست در جهت بستن حرکت دهید تا درب صندوق عقب خود به خود بسته شود.

- یا: در خودروهایی با سیستم دسترسی بدون کلید و بستن آسان  صفحه 83 دکمه بستن آسان  ② را فشار دهید تا درب صندوق عقب به صورت اتوماتیک بسته شود.

درب صندوق عقب خود به خود تا انتها پایین می‌رود و به طور اتوماتیک بسته می‌شود .

در خودروهای با سیستم دسترسی و اسارت بدون کلید: اگر درب صندوق عقب در خودروی قفل شده، به صورت برقی بسته شود و آخرین کلید خودروی استفاده شده همچنان در خودرو باشد، درب صندوق عقب کمی حرکت کرده و همه چراغ‌های چشمک‌زن خودرو 4 بار چشمک می‌زنند. چنانچه درب صندوق عقب با دست بسته شود، خودرو فوراً قفل نمی‌شود. همه چراغ‌های راهنمای خودرو 4 بار چشمک می‌زنند.

مداخله در بستن یا باز شدن

می‌توان در روند باز و بسته شدن صندوق عقب مداخله کرد.

– قفل درب صندوق عقب را باز کرده و آن را تا ارتفاع ذخیره شده باز کنید.

– درب صندوق عقب را با دست تا جایی که حرکت آن متوقف شود، به بالا فشار دهید. گاهی نیاز است که از نیروی بیشتری استفاده شود.

– دکمه **83** **A** روی درب باز صندوق عقب یا **81** **B** را تا چشمک زدن چراغ‌های هشداردهنده فشار داده و نگاه دارید.

زویه باز شدن مجدداً به تنظیمات کارخانه بازگشته و ذخیره می‌گردد.

باز شدن درب صندوق عقب به کمک سنسور

اگر یک کلید معتبر در محدوده نزدیک به درب صندوق خودرو **69** **A** یافت شود، می‌توان قفل درب صندوق عقب را با حرکت پا در قسمت حسگر **69** **A** واقع در پایین سپر عقب باز کرده و آن را رها کرد.

– سوییچ را ببندید.

– در مقابل قسمت میانی سپر عقب بایستید.

– پا و ساق پا را سریع تا حد امکان در نزدیکی سپر حرکت دهید. باید ساق پا در قسمت بالای سنسور و پا در قسمت پایینی سنسور قرار بگیرد **82**.

– سریعاً پا و ساق پا را از قسمت سنسور دور کنید **82**. درب صندوق عقب خود به خود باز می‌شود.

– چنانچه درب صندوق عقب باز نشد، چند ثانیه بعد دوباره این کار را تکرار کنید.

باز شدن درب صندوق عقب با Easy Open (باز کردن آسان) به وسیله یک بار روشن شدن چراغ ترمز بالا نشان داده می‌شود.

چنانچه خودرو قبلاً قفل شده و هیچ کلیدی برای این کار داخل خودرو نباشد، درب صندوق عقب پس از بسته شدن، به صورت اتوماتیک قفل می‌شود.

در موقعیت‌های زیر دسترسی به Eady Open (باز کردن آسان) ممکن نبوده و یا محدود می‌شود (مثال‌ها):

- اگر سپر عقب شدیداً کثیف باشد.
- اگر سپر عقب با آب شور خیس شده باشد.
- چنانچه قفل توپی بکامل قابل باز شدن به صورت برقی، نوسان داشته باشد **260**.
- چنانچه پایه پیک‌کش به خودرو متصل شده باشد **260**.

در هنگام بارش شدید باران، برای جلوگیری از فعال‌سازی بی مورد، Easy Start (باز کردن آسان)، ممکن است با تأخیر فعال شده یا به طور خودکار غیر فعال گردد.

بر اساس توضیحات دکمه یا دکمه‌عملکردی **MENU** (منو) را فشار دهید سپس دکمه‌های عملکردی **(Vehicle)** (خودرو)، **(🔒)** و **Opening and closing** (باز کردن و بستن) را فشار دهید تا باز کردن آسان فعال یا غیرفعال گردد.

بستن خودکار درب صندوق عقب (بستن آسان)

اگر یک کلید خودرو معتبر در محدوده نزدیک **69** **A** در دسترس باشد، می‌توان با فشار دادن دکمه بستن آسان **83** **2** درب صندوق عقب را به صورت خودکار بست. زمانی که سوییچ معتبر از محدوده دور شود، درب صندوق عقب خود به خود بسته خواهد شد **92**.

– سوییچ را بسته و درب راننده را هم ببندید.

– در صورت لزوم تریلر را جدا کنید **260**.

– یک سوییچ معتبر را در محدوده **69** **A** دست کم نیمی از زاویه باز بودن درب صندوق عقب قرار دهید.

– دکمه Easy Close (بستن آسان) را فشار دهید.

– چنانچه چراغ نشانگر در دکمه بستن آسان **83** **2** چشمک زده، بدین معنی است که عملکرد بستن فعال است. درب صندوق عقب باز می‌ماند.

– چنانچه یک کلید خودرو معتبر از محدوده نزدیک درب باز صندوق عقب دور شود، درب صندوق عقب به صورت خودکار بسته می‌شود. هنگام بسته شدن، چراغ نشانگر داخل دکمه Easy Close (بستن آسان) به آرامی چشمک زده و یک سیگنال صوتی به صدا می‌آید.

– اگر هنگام فعال‌سازی Easy Close (بستن آسان) بیش از یک سوییچ معتبر در محدوده نزدیک به درب باز صندوق عقب وجود داشته باشد، با دور شدن آخرین سوییچ معتبر از این محدوده، درب صندوق عقب به صورت اتوماتیک بسته می‌شود.

در صورت بروز هر یک از موقعیت‌های زیر Easy Close (بستن آسان) در دسترس نبوده یا عملکرد آن متوقف می‌شود و درب صندوق عقب به طور اتوماتیک بسته نخواهد شد:

- هیچ سوییچ معتبری در محدوده نزدیک به درب باز صندوق عقب وجود نداشته باشد.
- یا: دکمه Easy Close (بستن آسان) بیش از چند بار فشار داده شده باشد.
- یا: هنگام فعال‌سازی Easy Close (بستن آسان) بیش از یک سوییچ معتبر در محدوده صندوق عقب وجود داشته باشد.
- یا: سوییچ معتبر پس از فعال‌سازی عملکرد Easy Close (بستن آسان) بیش از حدود 20 ثانیه در محدوده درب باز صندوق عقب قرار داشته باشد. چراغ نشانگر دکمه Easy Close (بستن آسان) سریع چشمک می‌زند، تا توقف در عملکرد را اعلام کند.
- یا: هنگام بسته شدن اتوماتیک درب صندوق عقب، دکمه **83** **2** داخل سوییچ یا دکمه **83** **2** داخل درب راننده فعال شود.
- یا: سوییچ معتبر در طول روند بسته شدن، دوباره به نزدیکی درب صندوق عقب بازگردانده شود. چراغ نشانگر در دکمه چشمک زده تا سریعاً اعلام کند که عملکرد متوقف شده است.
- در صندوق عقب دوباره باز می‌شود.
- یا: روند بسته شدن اتوماتیک درب صندوق عقب به علت سختی یا وجود مانع، با مشکل مواجه شود. درب صندوق عقب دوباره باز می‌شود.

باز کردن اضطراری قفل درب صندوق عقب

قسمت ⚠ و ① ابتدای این فصل در صفحه 92 را مورد توجه قرار دهید.



تصویر 84 داخل صندوق عقب: باز کردن اضطراری قفل درب صندوق عقب.

در صورت خالی شدن باتری یا نقص در سیستم خاموش کردن، می‌توان قفل درب صندوق عقب را به طور اضطراری باز کرد.

- در صورت لزوم، پشتی صندلی عقب خودرو را به جلو بخواهاند ← صفحه 110.
- اشیاء داخل صندوق عقب را کنار بزنید، تا از داخل به درب صندوق عقب دسترسی پیدا کنید.
- زبانه کلید را باز کنید.
- زبانه کلید را در شیار باز کردن درب صندوق عقب قرار داده ← تصویر 84 و دسته باز کردن قفل را در جهت فلش فشار دهید تا قفل درب صندوق عقب باز شود.

شیشه‌ها

مقدمه در باره موضوع

⚠ هشدار

بی‌توجهی و بی‌دقتی در استفاده از شیشه بالابر برقی می‌تواند منجر به جراحات جدی شود.

- تنها در صورتی از شیشه بالابر برقی برای بالا یا پایین بردن شیشه‌ها استفاده کنید که مطمئن باشید هیچکس در محدوده عملکرد آن قرار ندارد.
- هنگام قفل بودن خودرو، هرگز کودکان یا افرادی که به مراقبت نیاز دارند را در خودرو تنها نگذارید. شیشه‌ها در شرایط اضطراری باز نمی‌شوند.

اگر هنگام فعال‌سازی Easy Close (بستن آسان) یک سوییچ معتبر درون صندوق عقب قرار داشته باشد و یک سوییچ معتبر دیگر در نزدیکی درب باز صندوق عقب باشد، با دور شدن سوییچ معتبر از محدوده صندوق عقب، درب صندوق عقب به طور اتوماتیک بسته می‌شود. در واقع، سوییچی که داخل صندوق عقب است، در صندوق عقب باقی مانده و درب بر روی آن قفل می‌گردد.

⚠ هشدار

چنانچه مقدار زیادی برف یا بار روی صندوق عقب قرار داشته باشد، ممکن است درب آن باز نشود، یا ممکن است درب باز صندوق عقب بخاطر وزن اضافی خود به خود پایین آمده و موجب جراحات جدی شود.

- چنانچه برف یا بار زیادی روی درب صندوق عقب قرار دارد، مثلاً روی یک باربر، هرگز درب صندوق عقب را باز نکنید.
- قبل از باز کردن درب صندوق عقب برف و بارها را بردارید.

⚠ هشدار

بستن نادرست درب صندوق عقب یا بی‌دقتی در بستن آن ممکن است منجر به جراحات جدی شود.

- هرگز خودرو را به حال خود رها نکنید یا اجازه ندهید کودکان در خودرو یا اطراف آن بازی کنند، بویژه هنگامی که درب صندوق عقب باز است. ممکن است کودکان وارد صندوق عقب شده، درب صندوق عقب را ببندند و بدین شکل خود را محبوس نمایند. دمای داخل خودروی قفل شده بسته به فصل ممکن است بسیار زیاد یا کم شود و منجر به جراحات جدی، بیماری یا حتی مرگ شود.

! تکرار

قبل از بستن یا باز کردن درب صندوق عقب بررسی کنید که فضای خالی برای باز کردن یا بستن درب صندوق عقب وجود داشته باشد به طور مثال هنگام پدککشی تریلر ← صفحه 260 با در گاراژ.

چنانچه سیستم در مدت زمان کوتاهی بیش از حد فعال شود، برای جلوگیری از داغ کردن، به صورت اتوماتیک خاموش می‌شود. به محض خنک شدن سیستم، می‌توان دوباره از آن استفاده کرد. تا آن زمان می‌توان درب صندوق عقب را با اعمال قدرت بیشتر، با دست باز یا بسته کرد.

چنانچه باتری خودرو یا فیوز آن قطع شده یا ایراد پیدا کند، در صورت باز بودن درب صندوق عقب، باید فقط با دست، درب آن را کامل بست.

- هنگام ترک خودرو، همیشه تمامی سوییچ‌ها را با خود ببرید. مادامی که درب راننده یا سر نشین جلو بسته باشد، مدت کوتاهی پس از بستن سوییچ می‌توانید شیشه‌ها را با استفاده از دکمه روی درب‌ها پایین یا بالا ببرید.
- هنگام انتقال کودکان به صندلی عقب خودرو، با کلید ایمنی شیشه بالا بر عقب را غیرفعال کنید تا نتوانند شیشه‌ها را پایین یا بالا ببرند.

تذکره

شیشه‌های پایین در هنگام بارش ناگهانی باران، می‌توانند منجر به خیس شدن تجهیزات داخلی و صدمه دیدن خودرو شوند.

پایین آوردن یا بالا بردن شیشه‌ها

قسمت **▲** و **!** ابتدای این فصل در صفحه 97 را مورد توجه قرار دهید.

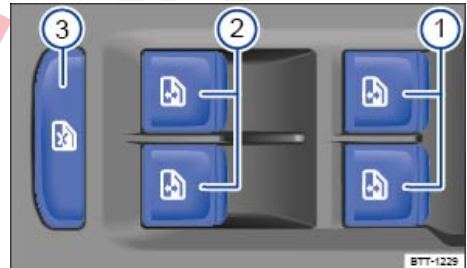

تصویر 85 در درب راننده: دکمه‌های شیشه بالا بر.

راهنمای جدول تصویر 85:

- 1 دکمه‌های کنترل شیشه‌های جلو.
- 2 دکمه‌های کنترل شیشه‌های عقب.
- 3 دکمه‌های امنیتی برای شیشه بالا بر عقب.

عملکرد اتوماتیک باز و بسته کردن کامل
عملکرد اتوماتیک باز و بسته کردن کامل، امکان پایین آوردن یا بالا بردن کامل شیشه‌ها را فراهم می‌آورد. بدین منظور نباید برای هر شیشه بالا بر برقی دکمه را نگه دارید.

عملکرد اتوماتیک بستن کامل: باید برای هر شیشه بالا بر برقی دکمه را به مدت کوتاه در وضعیت 2 به سمت بالا بکشید.

عملکرد اتوماتیک باز کردن کامل: باید برای هر شیشه بالا بر برقی دکمه را به مدت کوتاه در وضعیت 2 به سمت پایین فشار دهید.

توقف عملکرد اتوماتیک: برای هر شیشه دکمه را مجدداً فشار داده یا بکشید.

بازگشت به عملکرد اتوماتیک باز و بسته کردن کامل

چنانچه باتری خودرو موقعی که شیشه‌ها کاملاً بالا نرفته‌اند، از خودرو جدا شده یا خالی شده باشد، عملکرد اتوماتیک باز و بسته کردن کامل غیرفعال می‌شود و باید به حالت اول باز گردانده شوند:

- سوییچ را باز کنید.
- تمام درب‌ها را ببندید و شیشه‌ها را بالا ببرید.
- برای هر شیشه دکمه را به بالا بکشید و به مدت چند ثانیه در این حالت نگه دارید.
- دکمه را رها کنید و مجدداً به بالا کشیده و نگه دارید. عملکرد اتوماتیک باز و بسته کردن کامل هم اکنون فعال است.
- بالا و پایین بردن کامل اتوماتیک را می‌توان هم‌زمان برای یک یا چند شیشه به حالت اول برگرداند.

باز و بسته کردن راحت

هنگام بسته بودن سوییچ می‌توان شیشه‌ها را از بیرون با استفاده از سوییچ خودرو پایین یا بالا برد:

- دکمه باز کردن قفل یا دکمه قفل روی سوییچ خودرو را فشار داده و نگه دارید.
- خودروهای سیستم بستن و اسارت چون کید: چند ثانیه انگشت خود را روی سنسور دستگیره درب که برای قفل کردن از آن استفاده می‌شود، نگه دارید تا شیشه‌ها بسته شوند ← صفحه 83. سوییچ باید در محدوده نزدیک قرار داشته باشد.
- برای توقف این عملکرد، دکمه باز کردن قفل یا دکمه قفل کردن را رها کنید یا انگشت خود را از روی سطح سنسور بردارید.
- با عملکرد بستن راحت، تمام شیشه‌های درب‌ها بسته خواهد شد. بدین منظور باید یک سوییچ معتبر در محدوده نزدیک وجود داشته باشد. وقتی تمام شیشه‌ها بسته می‌شوند تمام چراغ‌های راهنما برای تأیید یک بار چشمک می‌زنند.

بر اساس توضیحات دکمه یا دکمه‌های عملکردی (MENU) (منو) را فشار دهید سپس دکمه‌های عملکردی (Vehicle) (خودرو)، (Opening and closing) (باز کردن و بستن) را فشار دهید تا اهرم شیشه تنظیم شود.

⚠ هشدار

بی‌توجهی و بی‌دقتی در استفاده از شیشه بالابر برقی می‌تواند منجر به جراحات جدی شود.

- تنها در صورتی از شیشه بالابر برقی برای بالا یا پایین بردن شیشه‌ها استفاده کنید که مطمئن باشید هیچکس در محدوده عملکرد آن قرار ندارد.
- هنگام قفل بودن خودرو، هرگز کودکان یا افرادی که به مراقبت نیاز دارند را در خودرو تنها نگذارید. شیشه‌ها در شرایط اضطراری باز نمی‌شوند.
- هنگام ترک خودرو، همیشه تمامی سوییچ‌ها را با خود ببرید. مادامی که درب راننده یا سرنشین جلو بسته باشد، مدت کوتاهی پس از بستن سوییچ می‌توانید شیشه‌ها را با استفاده از دکمه روی درب‌ها پایین یا بالا ببرید.
- هنگام انتقال کودکان به صندلی عقب خودرو، با کلید ایمنی شیشه بالابر عقب را غیرفعال کنید تا نتوانند شیشه‌ها را پایین یا بالا ببرند.

در صورت اختلال در عملکرد شیشه بالابر برقی، عملکرد اتوماتیک باز و بسته کردن کامل و عملکرد بستن اتوماتیک نیز درست کار نمی‌کنند. به تعمیرگاه مجاز مراجعه کنید.

باز کردن و بستن راحت تنها در صورتی کار می‌کند که عملکرد اتوماتیک باز و بسته کردن کامل فعال باشد.

بستن شیشه‌ها بدون حد نیرو

- با چند ثانیه نگه داشتن دکمه می‌توان مجدداً شیشه‌ها را بست. از این طریق، حد نیرو برای بخش کوچکی از مسیر بسته شدن پنجره غیرفعال می‌شود!
- چنانچه روند بستن بیش از چند ثانیه طول بکشد، عملکرد حد نیرو دوباره فعال می‌شود. به علت سفت بودن یا وجود مانع، شیشه متوقف شده و دوباره به صورت اتوماتیک باز می‌شود.
- اگر باز هم شیشه بسته نشد، به یک تعمیرگاه مجاز مراجعه کنید.

⚠ هشدار

بستن شیشه بدون عملکرد حد نیروی شیشه بالابر برقی می‌تواند منجر به جراحات جدی شود.

- همواره شیشه‌ها را با احتیاط ببندید.
- هرگز نباید شخصی در محدوده عملکرد شیشه‌ها قرار داشته باشد، بخصوص اگر یک شیشه بدون عملکرد حد نیرو بسته شود.
- عملکرد جمع شدن مانع از این نمی‌شود که انگشتان یا دیگر اعضای بدن در مواجهه با چهارچوب شیشه‌ها تحت فشار قرار نرفته و صدمه ببیند.

عملکرد حد نیرو در صورت استفاده از عملکرد بستن راحت با سوییچ خودرو نیز فعال می‌شود.

سقف شیشه‌ای

📖 مقدمه در باره موضوع

کلمه **سقف شیشه‌ای** در زیر به جای **سانروف پانورامای برقی** با قابلیت **کج شدن** و حرکت کشویی استفاده می‌شود.

سقف شیشه‌ای یک سیستم بازکننده سقف است که از 2 بخش شیشه‌ای تشکیل شده است. بخش عقب شیشه محکم است و قابل باز شدن نیست.

⚠ هشدار

بی‌توجهی و بی‌دقتی در استفاده از سقف شیشه‌ای می‌تواند منجر به جراحات جدی شود.

- سقف شیشه‌ای و پرده آفتابگیر تنها زمانی باز یا بسته می‌شوند که کسی در محدوده عملکرد آنها قرار نداشته باشد.
- هنگام ترک خودرو، همیشه تمامی سوییچ‌ها را با خود ببرید.
- هرگز کودکان یا افرادی که به مراقبت نیاز دارند را در خودرو تنها نگذارید، به خصوص هنگامی که به سوییچ خودرو دسترسی دارند. استفاده نامحاطانه از سوییچ خودرو می‌تواند موجب قفل شدن خودرو، روشن شدن موتور، باز شدن سوییچ و فعال شدن سقف شیشه‌ای شود.

- پس از بستن سونچ، تا زمانی که درب راننده یا سرنشین جلو باز نشود، مدت کوتاهی می‌توان سقف شیشه‌ای را باز کرد یا بست.

نکته

- برای جلوگیری از آسیب‌دیدگی هوای زمستانی، قبل از باز کردن یا خم کردن سقف شیشه‌ای، یخ و برف را از روی سقف خودرو پاک کنید.
- همواره قبل از ترک خودرو و یا هنگام بارش ناگهانی، سقف شیشه‌ای را ببندید. هنگام باز بودن یا خم بودن سقف شیشه‌ای، بارش ناگهانی می‌تواند باعث ورود باران به فضای داخلی شده و صدمات قابل توجهی به سیستم‌های برقی بزند. صدمات بیشتری نیز ممکن است به خودرو وارد آید.

با جارو برقی یا دست برگ‌ها و سایر اشیاء پراکنده را از روی ریل هدایت‌کننده سقف شیشه‌ای پاک کنید.

در صورت اختلال در عملکرد سقف شیشه‌ای، عملکرد حد نیرو نیز درست کار نمی‌کند. به تعمیرگاه مجاز مراجعه کنید.

باز کردن یا بستن سقف شیشه‌ای

قسمت 1 و 2 ابتدای این فصل در صفحه 99 را مورد توجه قرار دهید.

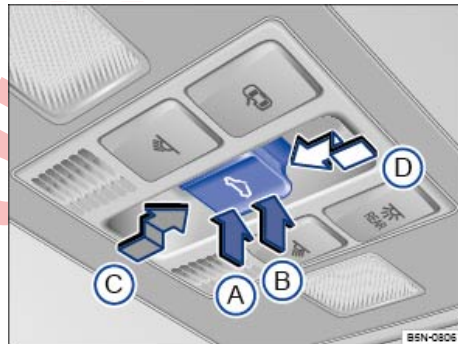

تصویر 86 در روکش سقف: دکمه سقف شیشه‌ای.

سقف شیشه‌ای تنها در صورتی کار می‌کند که سونچ باز باشد. پس از بستن سونچ، تا زمانی که درب راننده یا سرنشین جلو باز نشود، مدت کوتاهی می‌توان سقف شیشه‌ای را باز کرد یا بست. چنانچه پرده آفتابگیر قبلاً به طور کامل بسته شده باشد یا جلوی سقف شیشه‌ای قرار گرفته باشد، هم‌زمان با هم به صورت اتوماتیک باز می‌شوند. پرده آفتابگیر در وضعیت پیشین خود می‌ماند و هم‌زمان با سقف به طور اتوماتیک بسته نمی‌شود. فقط وقتی سقف شیشه‌ای بسته باشد، پرده آفتابگیر می‌تواند کاملاً بسته شود.

دکمه 1 ← تصویر 86 2 حالت است. در مرحله اول می‌توان سقف را به طور کامل یا مقداری خم، باز یا بسته کرد.

در مرحله دوم پس از فعال کردن مختصر دکمه، سقف به صورت اتوماتیک به سمت موقعیت نهایی حرکت می‌کند. با فشار مجدد دکمه، حرکت اتوماتیک متوقف می‌شود.

خم کردن، باز کردن و بستن سقف شیشه‌ای

– خم کردن سقف شیشه‌ای: در قسمت عقب دکمه B را تا وضعیت 1 فشار دهید. حرکت اتوماتیک: دکمه در قسمت عقب B را کمی، تا وضعیت 2 فشار دهید.

– بستن سقف شیشه‌ای خم شده: دکمه در قسمت جلو A را تا وضعیت 1 فشار دهید. حرکت اتوماتیک: دکمه در قسمت جلو A را کمی، تا وضعیت 2 فشار دهید.

– توقف حرکت اتوماتیک در رود باز کردن زاویه دار یا بسته شدن: دکمه A یا B را دوباره فشار دهید.

– باز کردن سقف شیشه‌ای: دکمه C را تا وضعیت 1 به سمت عقب فشار دهید. حرکت اتوماتیک تا موقعیت راحت: دکمه C را کوتاه تا وضعیت 2 به عقب فشار دهید.

– بستن سقف شیشه‌ای: دکمه D را تا وضعیت 1 به سمت جلو فشار دهید. حرکت اتوماتیک: دکمه D را کوتاه تا وضعیت 2 به سمت جلو فشار دهید.

– توقف حرکت اتوماتیک در رود باز شدن یا بسته شدن: دکمه C یا D را دوباره فشار دهید.

عملکرد حد نیروی سقف شیشه‌ای

قسمت 1 و 2 ابتدای این فصل در صفحه 99 را مورد توجه قرار دهید.

عملکرد حد نیرو می‌تواند خطر جراحات را در هنگام بستن سقف شیشه‌ای کاهش دهد. اگر سقف شیشه‌ای به علت سفت بودن یا وجود مانعی نتواند بسته شود بلافاصله دوباره باز خواهد شد.

- علت بسته نشدن سقف شیشه‌ای را بررسی کنید.
- سعی کنید سقف شیشه‌ای را دوباره ببندید.
- اگر به علت سفت بودن یا وجود مانعی سقف شیشه‌ای نتواند بسته شود، سریعاً باز خواهد شد. پس از باز شدن، در مدت زمان کمی سقف شیشه‌ای بدون عملکرد حد نیرو بسته می‌شود.
- اگر سقف شیشه‌ای باز هم بسته نمی‌شود، بدون عملکرد حد نیرو آن را ببندید.

بستن سقف شیشه‌ای بدون عملکرد حد نیرو

- دکمه در در وضعیت ← تصویر 86 A بچرخانید.
- سقف شیشه‌ای: در مدت یک ثانیه بعد از به کار افتادن عملکرد بستن اتوماتیک دکمه 1 ← تصویر 86 D را تا وضعیت 2 تا زمانی که سقف کاملاً بسته شود در جهت فلش فشار دهید.
- اکنون سقف شیشه‌ای بدون عملکرد حد نیرو بسته می‌شود!
- اگر سقف شیشه‌ای باز هم بسته نشد، به تعمیرگاه مجاز مراجعه کنید.

هشدار

بستن سقف شیشه‌ای یا پرده آفتابگیر، بدون عملکرد حد نیرو می‌تواند باعث ایجاد صدمات شدید شود.

- سقف شیشه‌ای و پرده آفتابگیر را همیشه با احتیاط ببندید.
- مطمئن شوید که کسی در محدوده عملکرد سقف شیشه‌ای یا پرده آفتابگیر قرار نگرفته باشد، مخصوصاً زمانی که بدون عملکرد حد نیرو بسته می‌شوند.
- عملکرد حد نیرو مانع از این نمی‌شود که انگشتان یا سایر اعضای بدن در قاب سقف گیر نکنند و صدمه نبینند.

فعالسازی عملکرد حد نیرو برای بستن راحت شیشه و سقف شیشه‌ای از طریق سوییچ خودرو حاصل می‌گردد. 

← صفحه 99

غریبلیک فرمان

تنظیم موقعیت غریبلیک فرمان

- هرگز در هنگام رانندگی غریبلیک فرمان را تنظیم نکنید. اگر هنگام حرکت متوجه شدید که ضرورتاً تنظیماتی باید اعمال شوند، با رعایت نکات ایمنی توقف کرده و غریبلیک فرمان را به طور صحیح تنظیم نمایید.
- غریبلیک فرمان تنظیم شده باید در جهت قفسه سینه باشد و نباید در جهت صورت تنظیم شود، تا عملکرد حفاظتی کیسه هوای جلوی راننده در شرایط تصادف محدود نشوند.
- همیشه در حین رانندگی باید غریبلیک فرمان را فقط با دو دست در لبه بیرونی از *بیه* بگیرید. ← **تصویر 88** تا جراحات ناشی از باز شدن کیسه هوای جلوی راننده کاهش یابند.
- هرگز نباید غریبلیک فرمان را از بالا یا به شیوه دیگری نگه دارید، به طور مثال در وسط غریبلیک فرمان. باز شدن کیسه هوای جلوی راننده می‌تواند منجر به وارد آمدن جراحات جدی به بازوها، دست‌ها و سر شود.

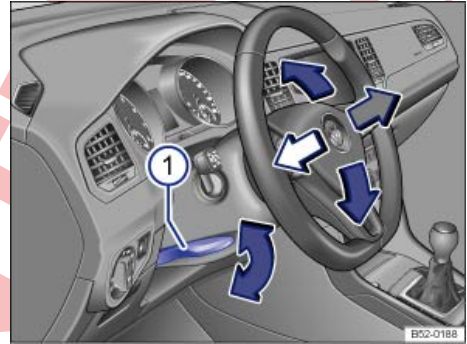

تصویر 87 زیر غریبلیک فرمان در پوشش میله فرمان: اهرم تنظیم مکانیکی موقعیت غریبلیک فرمان.

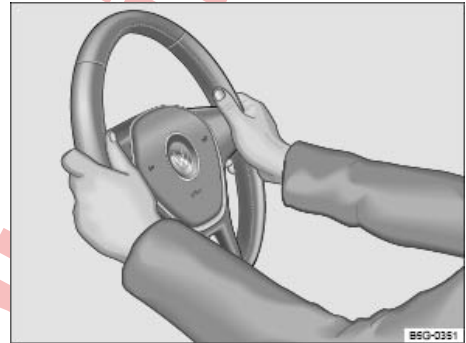

تصویر 88 روی غریبلیک فرمان: از نیمه با دو دست.

غریبلیک فرمان را قبل از رانندگی و تنها در صورتی که خودرو در حرکت نباشد، تنظیم کنید. ⚠️

- اهرم ← **تصویر 87** ① را پایین بکشید.
- غریبلیک فرمان را طوری تنظیم کنید که بتوانید آن را به آسانی با دو دست و بازوهای کمی خم شده در لبه بیرونی، و از *بیه* فرمان ← **تصویر 88** نگه دارید.
- اهرم را محکم به بالا فشار دهید تا در پوشش میله فرمان محکم چفت شود. ⚠️

⚠️ هشدار

استفاده نامناسب از تنظیمات موقعیت فرمان و تنظیم نادرست غریبلیک فرمان می‌تواند منجر به جراحات جدی و مرگ شود.

- اهرم ← **تصویر 87** ① را پس از تنظیم، همیشه محکم به بالا بکشید تا موقعیت غریبلیک فرمان ناخواسته حین حرکت خودرو تغییر نکند.

صندلی‌ها و پشت‌سری‌های صندلی

صندلی‌های جلو

مقدمه در باره موضوع

تنظیمات ممکن برای صندلی‌های جلو در زیر شرح داده شده است. همیشه مطمئن شوید که وضعیت صحیح نشستن تنظیم شده باشد. ← صفحه 6.

هشدار

قبل از حرکت، صندلی جلو را به طور صحیح تنظیم کنید و مطمئن شوید که سر نشینان خودرو کمر بند ایمنی خودشان را بسته باشند.

• صندلی سر نشین جلو را تا حد امکان به سمت عقب هل دهید.

• صندلی راننده را طوری تنظیم کنید که حداقل 25 سانتی متر بین قفسه سینه و وسط غربلیک فرمان فاصله باشد. صندلی راننده را با جلو یا عقب کشیدن طوری تنظیم کنید که بتوانید با اندک خم کردن زانو، پدال‌ها را تا آخر فشار دهید و فاصله زانو تا صفحه داشبورد حداقل 10 سانتی‌متر باشد. اگر این شرط به دلایل شرایط جسمی امکان پذیر نیست، حتماً موضوع را با یک کارشناس مطرح کنید تا در صورت لزوم، تجهیزات ویژه‌ای را نصب کند.

• هرگز با پشتی صندلی‌ای که زیاد به عقب رفته باشد رانندگی نکنید. هر چه پشتی صندلی بیشتر به عقب کشیده شده باشد به همان نسبت خطر آسیب‌دیدگی به واسطه پوشش غلط کمر بند و وضعیت نشستن نادرست بیشتر است.

• هرگز با پشتی صندلی خم شده به جلو رانندگی نکنید. وقتی کیسه هوا جلو باز می‌شود ممکن است پشتی صندلی را به زور به عقب براند و سر نشینان عقب را مجروح کند.

• تا حد امکان از غربلیک فرمان و صفحه داشبورد فاصله گرفته و این فاصله را حفظ کنید.

• همیشه به صورت صاف روی صندلی بنشینید، به طوری که پشتتان به طور کامل روی پشتی صندلی که به درستی تنظیم شده است، قرار گیرد. هیچ عضوی از بدن مستقیم یا خیلی نزدیک به محل نصب کیسه هوا قرار نگیرد.

• خطر صدمات سنگین برای سر نشینان عقب در صورتی که راست نشسته باشند بالاتر می‌رود، چرا که کمر بند ایمنی در وضعیت درستی قرار نمی‌گیرد.

هشدار

تنظیم غیر استاندارد صندلی‌ها باعث تصادفات و صدمات سنگین می‌شود.

• صندلی‌ها را فقط هنگام توقف خودرو تنظیم کنید، چون در غیر اینصورت، در زمان حرکت خودرو ممکن است صندلی‌ها به طور غیرمنتظره حرکت کرده و کنترل خودرو از دست خارج شود. همچنین هنگام تنظیم، ممکن است وضعیت نادرستی برای نشستن انتخاب شود.

• صرفاً زمانی صندلی‌های جلو را از نظر ارتفاع، شیب و طول تنظیم کنید که حین تنظیم، کسی در محدوده تنظیم آن نباشد.

• محدوده تنظیم صندلی‌ها نباید توسط اشیاء محدود شده باشد.

• صرفاً زمانی صندلی‌های جلو را از نظر ارتفاع، شیب و طول تنظیم کنید که حین تنظیم، کسی اطراف محدوده تنظیم آن نباشد.

• محدوده تنظیم و قفل‌های صندلی‌ها نباید کثیف باشند.

هشدار

فندک داخل خودرو ممکن است آسیب ببیند و بدون این که کسی متوجه شود، روشن شود. این امر می‌تواند باعث سوختگی جدی و سایر آسیب‌دیدگی‌ها شود.

• قبل از تنظیم صندلی‌ها مطمئن شوید که هیچ فندکی روی صندلی‌ها یا در اطراف قسمت‌های متحرک صندلی‌ها نباشد.

• قبل از بستن قفسه‌ها یا محافظ‌های نگهداری وسایل، همیشه مطمئن شوید که فندک در محدوده بسته شدن آن‌ها قرار نداشته باشد.

• نباید فندک در قفسه‌ها، کشوها یا دیگر جاهای خودرو گذاشته شود. در پی ایجاد سطوح گرم، به ویژه در تابستان، ممکن است فندک خود به خود روشن شود.

تنظیم مکانیکی صندلی جلو

قسمت ابتدای این فصل در صفحه 103 را مورد توجه قرار دهید.



تصویر 89 اجزاء کنترل در صندلی جلوی سمت چپ (نوع 1).

تنظیم برقی صندلی جلو

قسمت  ابتدای این فصل در صفحه 103 را مورد توجه قرار دهید.

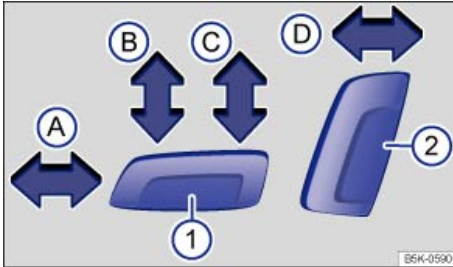

تصویر 91 کلید صندلی جلوی سمت چپ: فاصله صندلی جلو، ارتفاع و زاویه کفی صندلی و همچنین پشتی صندلی جلو را تنظیم می کند.

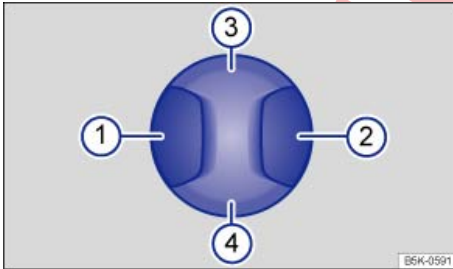

تصویر 92 کلیدروی صندلی جلوی سمت چپ: محافظ کمر را تنظیم می کنند.

اجزاء کنترل در صندلی جلوی سمت راست، قرینه هستند. ممکن است اجزاء کنترل مکانیکی و برقی صندلی مخلوط باشند..

تنظیم موقعیت نشستن

کلید را در جهت فلش فشار دهید ← **تصویر 91:**

(A) به جلو یا عقب کشیدن صندلی.

(1) (B) تنظیم زاویه کفی صندلی.

(C) پایین یا بالا بردن صندلی.

(2) (D) تنظیم زاویه پشتی صندلی

تنظیم محافظ کمر

کلید هر قسمت را فشار دهید ← **تصویر 92:**

(1) (2) تنظیم انحنای محافظ کمر.

(3) (4) تنظیم ارتفاع محافظ کمر.

⚠ هشدار

بی‌توجهی و بی‌دقتی در استفاده از صندلی های جلوی برقی می‌تواند منجر به جراحات جدی شود.

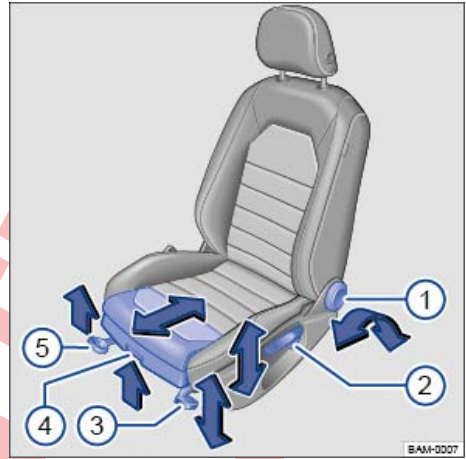

تصویر 90 اجزاء کنترل در صندلی جلوی سمت چپ (نوع 2).

اجزاء کنترل در صندلی جلوی سمت راست، قرینه هستند. در زیر تمام اجزاء کنترل توصیف شده‌اند. بسته به طراحی صندلی، ممکن است تعداد اجزاء کنترل متفاوت باشد. ممکن است اجزاء کنترل مکانیکی و برقی صندلی مخلوط باشند..

تنظیم موقعیت نشستن (نوع 1)

راهنمای جدول **تصویر 89:**

(1) برای تنظیم محافظ کمر، اهرم را فشار دهید.

(2) فشار را از روی پشتی صندلی بردارید و دسته را بچرخانید تا پشتی صندلی تنظیم شود.

(3) در صورت لزوم دسته را چندین بار به سمت بالا یا پایین حرکت دهید، تا ارتفاع صندلی تنظیم شود.

(4) اهرم را بکشید تا بتوانید صندلی جلو را به سمت عقب یا جلو بکشید. صندلی جلو باید پس از رها کردن اهرم جا بیفتد!

تنظیم موقعیت نشستن (نوع 2)

راهنمای جدول **تصویر 90:**

(1) فشار را از روی پشتی صندلی بردارید و دسته را بچرخانید تا پشتی صندلی تنظیم شود.

(2) در صورت لزوم دسته را چندین بار به سمت بالا یا پایین حرکت دهید، تا ارتفاع صندلی تنظیم شود.

(3) در صورت لزوم دسته را چندین بار بکشید یا فشار دهید تا شیب صندلی تنظیم شود.

(4) اهرم را بالا بکشید تا کفی صندلی به سمت جلو یا عقب کشیده شود.

(5) اهرم را بکشید تا بتوانید صندلی جلو را به سمت عقب یا جلو بکشید. صندلی جلو باید پس از رها کردن اهرم جا بیفتد!

- تنظیمات برقی صندلی جلو، در صورت بسته بودن سوئیچ نیز عمل می‌کند. هرگز کودکان یا افرادی را که به مراقبت نیاز دارند در خودرو تنها نگذارید.
- تنظیمات برقی در شرایط اضطراری، با فشردن یکی هر یک از کلیدهای دیگر قطع می‌شوند.

تذکره

برای جلوگیری از آسیب به دستگاه‌های برقی موجود در صندلی جلو، روی صندلی زانو نزنید یا به به کفی صندلی یا پشتی صندلی، فشار نقطه ای وارد نکنید.

در صورت ضعیف شدن باتری خودرو، ممکن است نتوان صندلی جلو را به صورت برقی تنظیم کرد.

اگر هنگام تنظیم صندلی، ماشین استارت بخورد، تنظیم صندلی متوقف می‌شود.



– قفل پشتی صندلی سرنشین جلو را در جهت فلش ← **تصویر 93** باز کنید.

– پشتی صندلی سرنشین جلو را در جهت فلش **2** در موقعیت افقی بخواهید.

– پشتی صندلی سرنشین جلو باید حتماً در موقعیت پایین قفل شود.

برگرداندن پشتی صندلی سرنشین جلو به حالت عادی

– برای برگرداندن به حالت عادی نباید هیچ شیء یا هیچ یک از اعضای بدن در محدوده لولاها قرار داشته باشند.

– برای برگرداندن پشتی صندلی سرنشین جلو به حالت عادی مجدداً قفل را باز کنید **1**.

– پشتی صندلی سرنشین جلو را به عقب برگردانید تا در وضعیت قائم قرار گیرد.

– پشتی صندلی سرنشین جلو باید حتماً در موقعیت بالا قفل شود.

هشدار

بی‌توجهی و عدم کنترل در خواباندن و به حالت عادی برگرداندن پشتی صندلی سرنشین جلو، می‌تواند منجر به جراحات جدی شود.

• پشتی صندلی سرنشین جلو را تنها هنگامی خوابانده یا به حالت عادی برگردانید که خودرو در حال حرکت نباشد.

• در هنگام خواباندن پشتی صندلی سرنشین جلو همواره اطمینان حاصل کنید که هیچ شخص یا حیوانی در قسمت پشتی صندلی حضور نداشته باشند.

• تا وقتی که پشتی صندلی سرنشین جلو خوابیده شده است، باید کیسه هوا جلو غیرفعال شده و چراغ نشانگر کیسه هوا سرنشین **OFF** روشن باشد.

• دست‌ها، انگشتان، پاها و دیگر اعضای بدن را از محدوده عملکرد لولای صندلی و مکانیسم قفل صندلی در حالت خواباندن و به حالت عادی برگرداندن دور نگه دارید.

• کفپوش‌ها و دیگر اشیاء می‌توانند در لولاها پشتی صندلی سرنشین جلو گیر کنند. این موضوع منجر به این می‌شود که پشتی صندلی سرنشین جلو، هنگام برگشتن به حالت عادی و در موقعیت قائم کاملاً قفل نشود.

• در برگرداندن پشتی به حالت قائم، باید پشتی صندلی سرنشین جلو در آن موقعیت قفل شود. چنانچه پشتی صندلی سرنشین جلو درست قفل نشده باشد ممکن است ناگهان حرکت کرده و منجر به جراحات جدی گردد.

هشدار

چنانچه در حالت خوابیدن پشتی صندلی سرنشین جلو، لنگرگاه صندلی و لولاها باز باشند، ممکن است هنگام ترمزگیری یا تصادف منجر به جراحات جدی شود.

• وقتی پشتی صندلی سرنشین جلو خوابیده است، هرگز نباید اشخاص و کودکان به صندلی جلو انتقال یابند.

• وقتی که پشتی صندلی سرنشین جلو خوابیده باشد، فقط باید صندلی عقب پشت صندلی راننده پر شود. این مورد شامل کودکان داخل صندلی کودک نیز می‌شود.

خواباندن پشتی صندلی سرنشین جلو

قسمت **▲** ابتدای این فصل در صفحه **103** را مورد توجه قرار دهید.

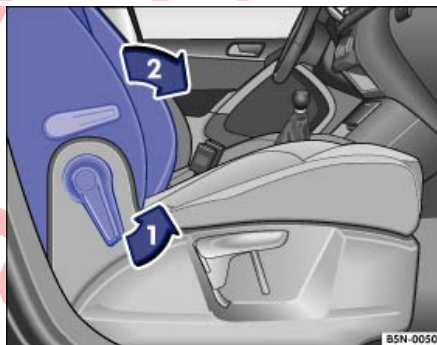

تصویر 93 خواباندن پشتی صندلی سرنشین جلو.

پشتی صندلی سرنشین جلو را می‌توان خواباند و در وضعیت افقی قفل کرد.

برای انتقال اشیاء روی صندلی خوابیده سرنشین جلو، باید کیسه هوا سرنشین جلو غیرفعال گردد ← صفحه 16.

خواباندن پشتی صندلی سرنشین جلو

- اشیاء را از روی کفی صندلی سرنشین جلو بردارید **▲**.
- ارتفاع صندلی سرنشین جلو را کاملاً پایین تنظیم کنید ← صفحه 6.
- تا جایی که ممکن است صندلی سرنشین جلو را عقب بکشید ← صفحه 6.
- پشت سری صندلی را کاملاً پایین بکشید ← صفحه 6.

قسمت **▲** و **!** ابتدای این فصل در صفحه 106 را مورد توجه قرار دهید.

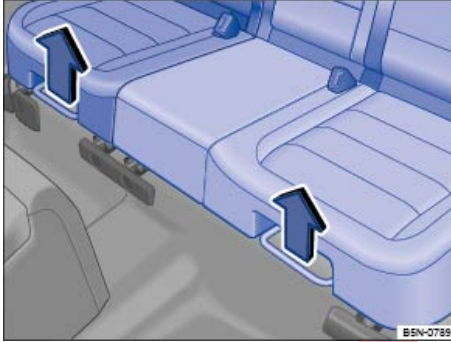

تصویر 94 تنظیم صندلی عقب.

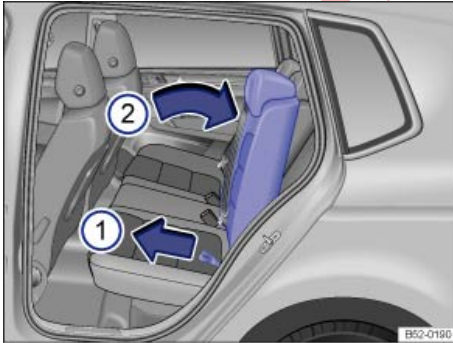

تصویر 95 تنظیم پشتی صندلی‌های عقب.

صندلی‌های عقب به صورت نامتقارن تقسیم شده‌اند. هر قسمت می‌تواند جداگانه تنظیم شود.

تنظیم صندلی عقب

- اهرم راست یا چپ را در جهت فلش، به سمت بالا بکشید
- **تصویر 94** قسمت مورد نظر صندلی عقب را در جهت طولی به جلو یا عقب حرکت دهید.
- اهرم را رها کنید و صندلی عقب را با کشیدن و هل دادن آرام چفت کنید.

مقدمه در باره موضوع

امکانات تنظیم برای صندلی‌های عقب در زیر شرح داده شده است. همیشه مطمئن شوید که وضعیت صحیح نشستن تنظیم شده باشد ← صفحه 6.

⚠ هشدار

- تنظیم نامناسب صندلی‌های عقب می‌تواند باعث تصادفات و جراحات جدی شود.
- صندلی‌های عقب را تنها زمانی تنظیم کنید که خودرو در حال حرکت نباشد، چرا که در غیر این صورت ممکن است حین رانندگی، به صورت غیرمنتظره حرکت کنند. همچنین هنگام تنظیم، ممکن است وضعیت نادرستی برای نشستن انتخاب شود.
- صندلی‌های عقب را تنها زمانی تنظیم کنید که هیچ شخصی در محدوده تنظیم صندلی‌های عقب قرار نداشته باشد.

⚠ هشدار

- فندک داخل خودرو ممکن است آسیب ببیند و بدون این که کسی متوجه شود، روشن شود. این امر می‌تواند باعث سوختگی جدی و سایر آسیب‌دیدگی‌ها شود.
- قبل از تنظیم صندلی‌ها مطمئن شوید که هیچ فندکی روی صندلی‌ها یا در اطراف قسمت‌های متحرک صندلی‌ها نباشد.
- قبل از بستن قفسه‌ها یا محفظه‌های نگهداری وسایل، همیشه مطمئن شوید که فندک در محدوده بسته شدن آن‌ها قرار نداشته باشد.
- نباید فندک در قفسه‌ها، کثوها یا دیگر جاهای خودرو گذاشته شود. در پی ایجاد سطوح گرم، به ویژه در تابستان، ممکن است فندک خود به خود روشن شود.

! تذکر

- اشیاء داخل صندوق عقب، ممکن است با حرکت طولی صندلی عقب صدمه ببینند.
- با تنظیم کردن صندلی عقب به جلو ممکن است اشیاء در فضای بین صندلی و صندوق عقب گیر کنند. قبل از کشیدن صندلی عقب، اگر چیزی در این بین وجود دارد، آن‌ها را بردارید.

تنظیم پشتی صندلی‌های عقب

- با یک دست روی پشتی صندلی‌های راست یا چپ عقب فشار آورید و همزمان حلقهٔ مربوطه را با دست دیگر بکشید.
- تصویر 95 ①
- با یک دست پشتی صندلی‌های عقب را برخلاف نیروی فنر در وضعیت دلخواه قرار دهید. ②
- حلقه را رها کنید و صندلی عقب را با جلو یا عقب کشیدن چفت کنید.

جلو یا عقب کشیدن پشتی صندلی عقب

قسمت ⚠ و ① ابتدای این فصل در صفحه 106 را مورد توجه قرار دهید.



تصویر 96 خواباندن و به حالت عادی برگرداندن پشتی صندلی‌های عقب.

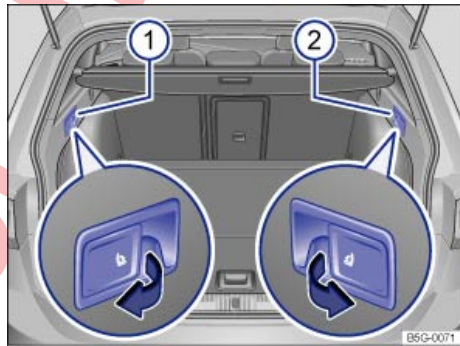

تصویر 97 در صندوق عقب: اهرم بازکننده قفل از راه دور برای سمت چپ ① و راست ② پشتی صندلی عقب.

پشتی صندلی‌های عقب جدا هستند. برای بزرگتر کردن فضای صندوق عقب، این امکان وجود دارد که هر قسمت از پشتی‌های صندلی‌های عقب به صورت جداگانه خوابانده شوند.

خواباندن پشتی صندلی‌های عقب

- پشت سری صندلی را کاملاً پایین بکشید ← صفحه 108.
- صندلی‌های عقب را کاملاً عقب بکشید ← صفحه 106.
- در صورت لزوم میز تاشو را به سمت پایین خم کنید.
- حلقه را در جهت فلش جلو بکشید، همزمان پشتی صندلی عقب را ننگه داشته و آن را به آرامی به سمت جلو بخوابانید ← ⚠.
- پشتی صندلی عقب را با دست کاملاً به پایین فشار دهید تا چفت شود.
- وقتی پشتی صندلی عقب خوابانده شده، نباید هیچ شخص یا کودکی از صندلی خوابیده شده استفاده کند.

خواباندن پشتی صندلی عقب با اهرم بازکننده قفل از راه دور

- پشت سری صندلی را کاملاً پایین بکشید ← صفحه 108.
- درب صندوق عقب را باز کنید ← صفحه 92.
- اهرم بازکننده قفل از راه دور را برای پشتی صندلی عقب سمت چپ ← تصویر 97 ① یا راست ② در جهت فلش بکشید. قسمت باز شده پشتی صندلی عقب خود به خود به سمت جلو خوابانده می‌شود.
- در صورت لزوم، درب صندوق عقب را ببندید ← صفحه 92.

برگرداندن پشتی صندلی‌های عقب به حالت عادی

- پشتی صندلی‌های عقب را با حلقهٔ مربوطه باز کنید. پشتی صندلی‌های عقب، از چفت بیرون می‌زند.
- حلقه را کشیده و ننگه دارید و پشتی صندلی را به عقب خم کنید.
- اطمینان حاصل کنید که به کمر بند ایمنی فشار نیاید.
- پشتی صندلی عقب را محکم در قفل فشار دهید تا کاملاً چفت شود ← ⚠.
- پشتی صندلی عقب باید حتماً چفت شده باشد.
- در صورت لزوم پشتی صندلی عقب را تنظیم کنید.
- در صورت لزوم، پشت سری صندلی را تنظیم کنید.

⚠ هشدار

بی‌توجهی و عدم کنترل در خواباندن و به حالت عادی برگرداندن پشتی صندلی عقب، می‌تواند منجر به جراحات جدی شود.

- هرگز پشتی صندلی عقب را در هنگام حرکت ن خوابانید و به حالت عادی برنگردانید.
- مراقب باشید که در حین برگرداندن پشتی صندلی عقب به حالت عادی، به کمر بند ایمنی فشار نیاید و صدمه نبیند.
- همواره در هنگام خواباندن و به حالت عادی برگرداندن پشتی صندلی عقب دست‌ها، انگشتان و پاها و دیگر اعضای بدن را از محدودهٔ حرکت دور ننگه دارید.
- هر یک از پشتی‌های صندلی‌های عقب باید در وضعیت قائم کاملاً چفت گردند تا عملکرد حمایتی کمر بند ایمنی در صندلی‌های عقب امکان‌پذیر گردد. این موضوع بویژه برای صندلی وسط صندلی‌های عقب صدق می‌کند. چنانچه سرنشین روی یک صندلی که پشتی آن کاملاً چفت

تنظیمات پشت‌سری

قسمت **▲** و **!** ابتدای این فصل در صفحه 108 را مورد توجه قرار دهید.

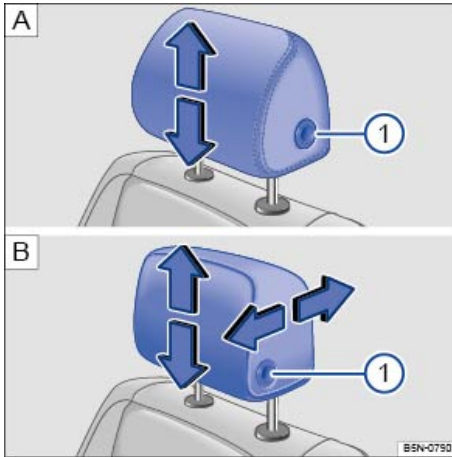

تصویر 98 تنظیم پشت‌سری جلو: **A** بدون قابلیت تنظیم در جهت طول، **B** با قابلیت تنظیم در جهت طول.

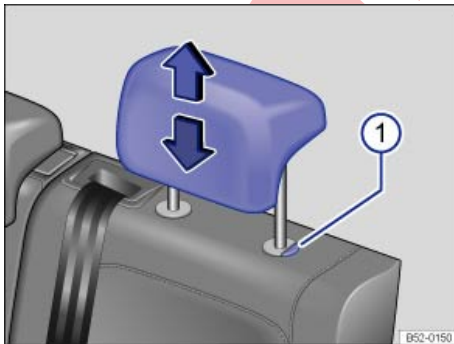

تصویر 99 تنظیم پشت‌سری صندلی رو به عقب.

تمام صندلی‌ها مجهز به پشت‌سری هستند. پشت‌سری وسط در ردیف عقب تنها برای صندلی وسط در صندلی‌های عقب در نظر گرفته شده است. به همین خاطر نباید این پشت‌سری را در دیگر مکان‌ها بگذارید.

تنظیم ارتفاع پشت‌سری

- پشت‌سری را در جهت فلش به بالا یا با فشار دکمه **←** تصویر 98 **1** یا **←** تصویر 99 **1** به پایین حرکت دهید **▲** در مقدمه در باره موضوع در صفحه 108.
- پشت‌سری باید کاملاً در جای خود جفت شود.

نشده، نشسته باشد، سر نشین خودرو با ترمز گیری و مانور ناگهانی راننده و یا در زمان تصادف، همراه با پشتی صندلی به جلو می‌رود.

- چنانچه پشتی صندلی خوابیده، ولی کاملاً جفت نشده باشد، هرگز نباید هیچ شخص یا کودکی روی آن بنشیند.

تذکره **!**

- قبل از خم کردن پشتی صندلی عقب، صندلی جلو را طوری تنظیم کنید که محافظ سر یا بالشتک صندلی عقب، به صندلی جلو برخورد نکند.
- ممکن است اشیاء داخل صندوق عقب یا زیرپایی با کشیدن صندلی عقب صدمه ببینند.

پشت‌سری‌های صندلی

مقدمه در باره موضوع **!**

امکانات تنظیم و ساختار پشت‌سری در زیر شرح داده شده است. همیشه مطمئن شوید که وضعیت صحیح نشستن تنظیم شده باشد **←** صفحه 6.

هشدار **!**

- رانندگی بدون استفاده از پشت‌سری و تنظیم نادرست آن خطر جراحات جدی و مرگ را در تصادفات، مانورهای حرکت و ترمزگیری افزایش می‌دهد.
- وقتی که کسی روی صندلی نشسته است، همیشه با پشت سری درست تنظیم شده رانندگی کنید.
- جهت کاهش خطر آسیب به گردن در زمان تصادف، باید هر یک از سر نشینان خودرو پشت‌سری را متناسب با سایز بدن خود به درستی تنظیم کند. بدین منظور بایستی قسمت بالایی پشت‌سری را تا حد ممکن نسبت به قسمت بالایی سر در یک خط قرار گیرد، و ارتفاع آن نیز نباید پایین تر از چشم‌ها باشد. پشت سر را تا حد ممکن نزدیک به پشت‌سری و در وسط آن قرار دهید.
- هرگز پشت‌سری را حین حرکت تنظیم نکنید.

تذکره **!**

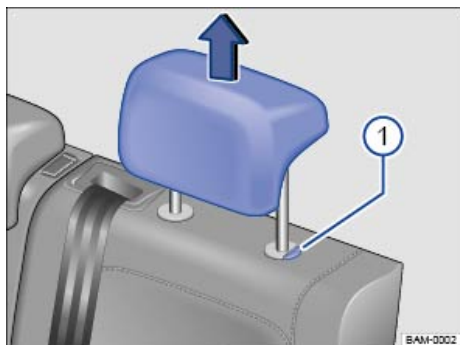

هنگام برداشتن و گذاشتن پشت‌سری دقت کنید که پشت‌سری به سقف، پشتی صندلی جلو یا دیگر اجزای خودرو برخورد نکند. در غیر این صورت ممکن است منجر به وارد شدن صدماتی گردد.



تصویر 101 باز کردن پشت‌سری‌های عقب.

تمام صندلی‌ها مجهز به پشت‌سری هستند.



برداشتن پشت‌سری‌های جلو

- در صورت لزوم پشت‌سری‌ها را پایین بیاورید.  در مقدمه در [باز موضوع در صفحه 108](#).
- برای باز کردن قفل، در پشت در محدوده مشخص شده، فرورفتگی را لمس کنید و در جهت فلش فشار دهید.  **تصویر 100**
- پشت‌سری را در جهت فلش به بیرون بکشید. **2**



گذاشتن پشت‌سری‌های جلو

- پشت‌سری را درست در بالای شکاف‌های آن قرار دهید و در قسمت مشخص‌کننده ضامن پشتی صندلی مربوطه نصب کنید.
- پشت‌سری را به پایین بکشید تا میله‌ها چفت شوند.
- پشت‌سری را مطابق با جایگاه درست صندلی تنظیم کنید.

باز کردن پشت‌سری‌های عقب

- در صورت لزوم پشتی صندلی را طوری تنظیم کنید که پشت‌سری بتواند باز شود.
- پشت‌سری را کاملاً بالا بکشید.  در مقدمه در [باز موضوع در صفحه 108](#).
- هم‌زمان با فشار دکمه.  **تصویر 101** پشت‌سری را بیرون بکشید.

گذاشتن پشت‌سری‌های عقب

- قفل پشتی صندلی‌های عقب را باز کرده و کمی به جلو خم کنید.  **صفحه 106**.
- پشت‌سری را درست در بالای شکاف‌های آن قرار دهید و در قسمت مشخص‌کننده ضامن پشتی صندلی مربوطه نصب کنید.
- با فشار دکمه **1** پشت‌سری را به پایین هل دهید.
- پشتی صندلی‌های عقب را به عقب خم کنید و بگذارید محکم چفت شود.
- پشت‌سری را مطابق با جایگاه درست صندلی تنظیم کنید.  **صفحه 6**.

تنظیم طولی پشت‌سری جلو

- پشت‌سری را در جهت فلش به جلو یا با فشار دکمه.  **تصویر 98** به عقب حرکت دهید.
- پشت‌سری باید کاملاً در جای خود چفت شود.

تنظیم درست پشت‌سری

- پشت‌سری‌های صندلی را طوری تنظیم کنید که قسمت بالایی پشت‌سری صندلی تا حد ممکن با قسمت بالایی سر در یک خط باشد و از سطح چشم‌ها پایین‌تر قرار نگیرد. پشت‌سر را همواره تا حد ممکن به پشت‌سری نزدیک کنید.
- برای خودروهایی که پشت‌سری قابل تنظیم در جهت افقی دارند، پشت‌سری صندلی جلو باید تا حد امکان در نزدیکی پس‌سر قرار گیرد.

تنظیم پشت‌سری برای خردسالان

- پشت‌سری را تا حد ممکن به پایین بکشید، حتی اگر سر آنها پایینتر از قسمت بالایی پشت‌سری قرار بگیرد. ممکن است در پایین‌ترین وضعیت بین پشت‌سری و پشتی صندلی شکاف کوچکی بوجود بیاید.

تنظیم پشت‌سری برای بزرگسالان

- پشت‌سری صندلی را تا حد ممکن بالا بکشید.

باز کردن و گذاشتن پشت‌سری

 قسمت **1** و **1** ابتدای این فصل در صفحه **108** را مورد توجه قرار دهید.

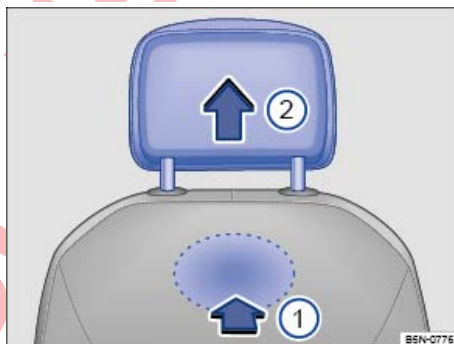

تصویر 100 باز کردن پشت‌سری‌های جلو.

هشدار

استفاده نامناسب از کارکردهای صندلی می‌تواند منجر به صدمات جدی شود.

- همواره قبل از شروع حرکت، وضعیت نشستن مناسبی را به خود بگیرید و در تمام مدت رانندگی آن را حفظ نمایید. این مسأله برای تمامی سرنشینان خودرو صدق می‌کند.
- کارکرد ماساژ را تنها هنگام توقف خودرو فعال یا غیر فعال کنید.
- کارکرد حافظه را تنها هنگام توقف خودرو تنظیم کنید.
- همیشه دست‌ها، انگشتان و پاها و دیگر اعضای بدن را از محدوده عملکرد و تنظیم صندلی‌ها دور نگاه دارید.

کارکرد حافظه

قسمت **110** ابتدای این فصل در صفحه **110** را مورد توجه قرار دهید.



تصویر 102 قسمت بیرونی درب راننده: دکمه‌های حافظه.

با دکمه‌های حافظه می‌توان تنظیمات را برای صندلی راننده و آینه‌های بغل ذخیره کرده و دوباره فراخوانی کرد.

دکمه‌های حافظه

هر دکمه حافظه می‌تواند تنظیمات جداگانه ای را برای صندلی راننده و آینه‌های بغل انجام دهد.

ذخیره تنظیمات صندلی راننده و آینه‌های بغل برای حرکت به جلو

- ترمز الکترونیکی پارک را روشن کنید.
- دنده را در حالت خلاص قرار دهید.
- سوئیچ را باز کنید.
- صندلی راننده و آینه‌های بغل را تنظیم کنید.
- دکمه **[SET]** را بیشتر از یک ثانیه نگه دارید – تصویر 102.
- ظرف 10 ثانیه، دکمه‌های حافظه مورد نظر را فشار دهید.
- یک صدای زنگ ذخیره تنظیمات را تأیید می‌کند.

ذخیره تنظیمات آینه بغل سرنشین جلو برای حرکت به عقب

- ترمز الکترونیکی پارک را روشن کنید.
- دنده را در حالت خلاص قرار دهید.
- سوئیچ را باز کنید.
- دکمه‌های حافظه دلخواه را فشار دهید.
- دنده عقب بگیرید.
- آینه بغل سرنشین جلو را طوری تنظیم کنید که به طور مثال سطل‌های کنار خیابان به خوبی دیده شوند.
- موقعیت آینه‌های تنظیم شده به صورت اتوماتیک ذخیره شده و به همان سوئیچی که به وسیله آن قفل خودرو باز شده است، اختصاص می‌یابد.

فراخوانی تنظیمات صندلی راننده و آینه‌های بغل

- زمانی که خودرو متوقف و سوئیچ باز است، دکمه حافظه را بزنید.
- یا: زمانی که سوئیچ بسته است، دکمه حافظه مربوطه را نگه دارید تا به موقعیت ذخیره شده برسید.
- آینه‌های بغل سرنشین جلو، وضعیت ذخیره شده برای حرکت به عقب را به صورت اتوماتیک در حرکت رو به جلو با حداقل سرعت 15 کیلومتر در ساعت (10 مایل در ساعت) یا چرخش دستگیره از وضعیت **R** از دست می‌دهد و تنظیمات جدیدی را به خود می‌گیرد – صفحه 123.

شخصی‌سازی

با استفاده از عملکرد شخصی‌سازی می‌توانید تنظیمات شخصی صندلی خود را در یک حساب کاربری ذخیره کرده و فراخوانی کنید – صفحه 79.

پس از بستن سوئیچ و قفل کردن خودرو، تنظیمات آینه‌های بغل و صندلی راننده در حساب کاربری ذخیره می‌شوند.

پس از باز شدن قفل خودرو و باز کردن درب راننده، تنظیمات آینه‌های بغل و صندلی راننده دوباره فراخوانی می‌شوند.

واکنش صندلی با انتخاب یا تغییر حساب کاربری به شرح زیر می‌باشد:

- خودرو بی‌حرکت می‌ماند و کمتر از 5 کیلومتر در ساعت حرکت نمی‌کند: صندلی در حال حرکت است. شما می‌توانید قبل از حرکت با لمس دکمه عملکرد مربوطه در سیستم اطلاعات و سرگرمی، یا با فشار دادن دکمه در صندلی راننده آن را لغو کنید.
- خودرو با سرعتی بیش از 5 کیلومتر در ساعت حرکت می‌کند: صندلی حرکت نمی‌کند. سایر تنظیمات اعمال می‌شوند.

چنانچه درب راننده 10 دقیقه دیرتر از باز کردن قفل خودرو باز شود صندلی راننده و آینه‌های بغل دیگر به صورت اتوماتیک تنظیم نمی‌شوند.

زیردستی میانی

قسمت  ابتدای این فصل در صفحه 110 را مورد توجه قرار دهید.

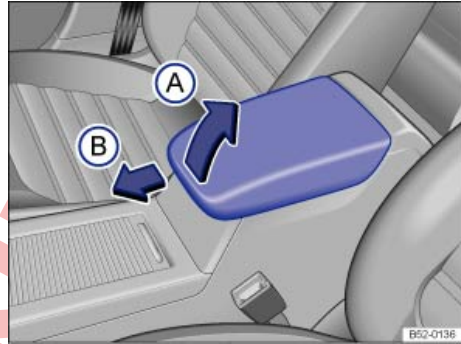

تصویر 103 زیردستی میانی جلو.

⚠ هشدار

دسته وسط صندلی‌ها ممکن است حرکات دست راننده را مختل کند و منجر به تصادف و آسیب‌دیدگی‌های شدید گردد.

- همیشه محفظه‌های نگهداری واقع در دسته وسط صندلی‌ها را حین حرکت خودرو بسته نگاه دارید.
- هرگز یک بزرگسال یا کودک را روی دسته صندلی نشانانید. این وضعیت نادرست صندلی ممکن است منجر به جراحات جدی گردد.
- هرگز نوشیدنی‌های داغ یا مایعات را داخل جا لیوانی قرار ندهید. این کار ممکن است موجب ریختن آنها حین حرکت و ترمز گیری و مانورهای رانندگی شود.

میز تاشو

قسمت  ابتدای این فصل در صفحه 110 را مورد توجه قرار دهید.



تصویر 105 روی صندلی جلو: باز کردن میز تاشو.

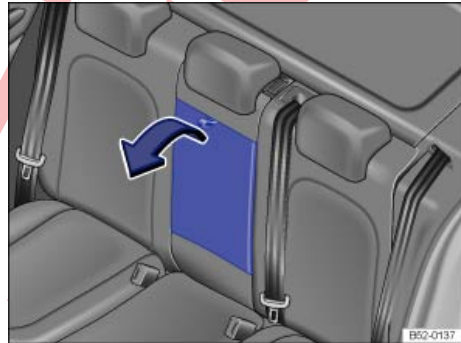

تصویر 104 دسته وسط صندلی تاشو عقب.

زیردستی میانی جلو

برای بلند کردن: زیردستی میانی را در جهت فلش  تصویر 103 (A) به تدریج بالا بکشید.

برای پایین بردن: زیردستی میانی را کامل بالا بکشید. در آخر زیردستی میانی را پایین بیاورید.

برای تنظیم طولی: زیردستی میانی را کاملاً به جلو (B) یا به عقب بکشید تا جفت شود.

دسته صندلی وسط عقب

در پشتی صندلی وسط ردیف عقب، یک دسته صندلی باز شو وجود دارد.

برای خوابیدن: لولا را در جهت فلش  تصویر 104 بکشید.

برای برگردادن به حالت عادی: دسته صندلی وسط را در خلاف جهت فلش  تصویر 104 به بالا خم کنید و تا حد ممکن به پشتی صندلی فشار دهید.



تصویر 106 روی صندلی جلوی سمت چپ: میز تاشو با جا لیوانی.

داخل میز تاشو یک جا لیوانی قرار دارد  صفحه 244.

باز کردن میز تاشو

میز تاشو را در جهت فلش بالا بکشید تا چفت شود. **تصویر 105.**

خواباندن میز تاشو یا تنظیم شیب آن

شیب میز تاشو می‌تواند مرحله به مرحله تنظیم شود.

– اهرم قفل کردن روی سمت پایینی میز تاشو **تصویر 106** (1) را به پایین فشار داده و نگه دارید.

– تنظیم کردن: میز تاشو را با فشار اهرم قفل کننده تا شیب دلخواه تنظیم کنید.

– فشار دادن به پایین: میز تاشو را با فشار اهرم قفل تا حد ممکن به پایین فشار دهید.

جا لیوانی

وقتی که میز تاشو باز شده است، جا لیوانی (2) را در جهت فلش بیرون بکشید. برای گنجاندن جا لیوانی، برخلاف جهت فلش آن را داخل میز تاشو فشار دهید. **صفحه 244.**

هشدار

میز تاشو باید هنگام حرکت همیشه پایین آورده شود تا از خطر جراحات کاسته شود.

کارکرد ماساژ

قسمت **تصویر 107** ابتدای این فصل در **صفحه 110** را مورد توجه قرار دهید.



تصویر 107 در بخش پایینی صندلی راننده: دکمه‌های مربوط به کارکرد ماساژ.

چنانچه کارکرد ماساژ فعال باشد، محافظ کمر حرکت می‌کند و بدین وسیله قسمت ناحیه کمر ماساژ داده می‌شود.

هنگام فعال بودن ماساژ، انحنای محافظ کمر با کلید مربوطه به طور شخصی تنظیم می‌شود. **صفحه 6.**

فعال یا غیرفعال کردن عملکرد ماساژ







برای فعال کردن دکمه (1) را در پنل کنترل صندلی فشار دهید.

برای غیرفعال کردن دکمه (2) را مجدداً فشار دهید.

پس از حدود 10 دقیقه عملکرد ماساژ به صورت اتوماتیک خاموش می‌شود.



قسمت  ابتدای این فصل در صفحه 113 را مورد توجه قرار دهید.

چراغ نشانگر در مجموعه نشانگرها

روشن می‌شود / چشمک می‌زند	دلایل احتمالی/راه‌حل
	چراغ رانندگی به طور کامل و یا تا حدی از کار افتاده است. روشنایی خودرو را بررسی کرده و لامپ مربوطه را عوض کنید ←صفحه 288. چنانچه تمامی لامپ‌ها به درستی کار می‌کنند، در صورت لزوم به یک تعمیرگاه مجاز مراجعه کنید. این علامت در صورت اختلال در عملکرد چراغ های چرخشی در نمایشگر ابزار ترکیبی، به صورت جداگانه نشان داده می‌شود.
	چراغ ماشن عقب روشن است ←صفحه 115.
	چراغ راهنمای چپ یا راست. اگر یک چراغ چشمکزن در خودرو از کار افتاده باشد، چراغ‌های نشانگر با سرعت دو برابر چشمک می‌زنند. روشنایی خودرو را بررسی کنید.
	در چین و ژاپن معتبر نیست: چراغ راهنمای تریلر. اگر یکی از چراغ چشمک زن های آویز یا همه چراغ‌های چشمکزن آویز از کار بیفتند، چراغ نشانگر خاموش می‌شود. چراغ های چشمک زن آویز را بررسی کنید.
	نور بالای خودرو یا نور بالا زدن فعال شده است ←صفحه 114.
	روشن کردن کنترل چراغ نور بالا (Light Assist) یا کنترل دینامیکی چراغ نور بالا (Dynamic Light Assist) ←صفحه 118.

در زمان باز کردن سویچ، بعضی چراغ‌های هشدار و نشانگر به منظور آزمایش کارکرد خودرو، به مدت کوتاهی روشن می‌شوند. چراغ‌ها پس از چند ثانیه خاموش می‌شوند.

چراغ‌های نشانگر درون کلید چراغ‌ها

روشن	دلایل احتمالی
	چراغ‌های ماشن جلو روشن شده‌اند ←صفحه 114.
	چراغ‌های پارک خودرو روشن شده‌اند ←صفحه 114.
AUTO	کنترل اتوماتیک چراغ جلو و احتمالاً چراغ‌های رانندگی در روز روشن است ←صفحه 114.

مقدمه در باره موضوع

به تمام الزامات قانونی برای استفاده از چراغ‌های خودرو توجه فرمایید.
همیشه راننده مسئول تنظیم و عملکرد صحیح چراغ جلو می‌باشد.

هشدار

چنانچه مسیر رانندگی به اندازه کافی روشن نشده باشد و سایر کاربران جاده نتوانند خودرو را ببینند یا دیدن خودرو برای آنها سخت باشد، ممکن است منجر به جراحات جدی و تصادف گردد.

- دستیارهای نور تنها حالت پشتیبان دارند، راننده مسئول تنظیم درست چراغ‌های خودرو می‌باشد.
- در تاریکی، بارندگی و دید ضعیف همیشه چراغ نور پایین را روشن کنید.

هشدار

چنانچه نور چراغ جلو بسیار زیاد تنظیم شده باشد و از نور بالای چراغ خودرو نادرست استفاده گردد، ممکن است سایر کاربران جاده را دچار انحراف کرده و دید آنها را مختل سازد. این اتفاق می‌تواند منجر به بروز تصادف و جراحات جدی شود.

- همواره دقت داشته باشید که چراغ های جلو به طور صحیح تنظیم شده باشند.
- وقتی که امکان مختل شدن دید سایر کاربران جاده وجود دارد، هرگز از نور بالای خودرو یا فلاشر استفاده نکنید.

 ممکن است نور چراغ جلو و چراغ‌های عقب و چراغ راهنما در هوای خنک یا مرطوب به طور موقت بخار بگیرند. این موضوع طبیعی است و تأثیری بر طول عمر سیستم‌های نور خودرو ندارد.

 برخی از تنظیمات را می‌توان در بخش حساب کاربری در قسمت شخصی‌سازی ذخیره نمود ←صفحه 71.

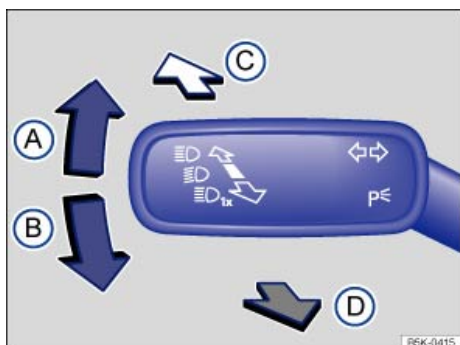

تصویر 109 سمت چپ ستون فرمان: اهرم راهنما و نور بالا.

در خودروهای دارای **قلاب بکسل فابریک**: اگر یک پدک دارای چراغ مشکن عقب به صورت برقی به خودرو متصل شود، چراغهای مشکن عقب به صورت اتوماتیک خاموش میشوند ← صفحه 260.

وضعیت‌های کلید چراغ هنگام بسته بودن سوییچ

چراغهای مشکن، نور پایین و چراغهای پارک خاموش هستند.	0
سیستم روشنایی جهت نما را می‌توان روشن کرد.	AUTO
چراغهای بغل یا چراغ توقف طولانی هر دو طرف روشن است.	☰☷
چراغ نور پایین خاموش است - مادامی که کلید در سوییچ باشد یا در خودروهایی که سیستم Keyless Access (دسترسی بدون کلید) دارند، اگر درب راننده بسته باشد، چراغهای پارک روشن می‌مانند.	☰☷
وضعیت‌کلیدهای چراغ ها هنگام باز بودن سوییچ	
چراغها و چراغهای رانندگی در روز روشن است.	0
کنترل اتوماتیک چراغهای جلو و احتمالاً چراغهای رانندگی در روز روشن هستند.	AUTO
چراغهای کنار خودرو و چراغهای رانندگی در روز روشن هستند.	☰☷
چراغ نور پایین روشن است.	☰☷

هشدار ⚠️

عدم توجه به چراغهای هشدار روشن شده و پیامهای متنی می‌تواند منجر به خرابی خودرو در ترافیک، بروز تصادف، و آسیب‌های شدید گردد.

- هرگز به چراغهای هشدار روشن شده و پیامهای متنی بی‌توجهی نکنید.
- در اسرع وقت و به محض امکان خودرو را متوقف کنید.
- خودرو را در فاصله مناسبی از جریان ترافیک پارک کنید و در جایی آن را پارک کنید که هیچ بخشی از سیستم آگزوز با مواد زهر خودرو که به سادگی قابل اشتعال هستند تماس نداشته باشد. این مواد به طور مثال شامل علف خشک، سوخت، روغن و غیره می‌باشد.
- خودروی از کا افتاده خطر بزرگی برای سرنشینان خودروی شما و سایر افراد در جاده می‌باشد. در صورت لزوم، چراغهای هشدار را روشن کرده و مثلث خطر را بیرون قرار داده و به سایر خودروها در این مورد هشدار دهید.

تذکر ⚠️

بی‌توجهی به چراغهای هشدار روشن و پیامهای متنی می‌تواند منجر به آسیب دیدن خودرو شود.

روشن و خاموش کردن نور

قسمت ⚠️ ابتدای این فصل در صفحه 113 را مورد توجه قرار دهید.



تصویر 108 کنار غربلیک فرمان: دکمه چراغ (یک نوع).

● در تاریکی، بارندگی و دید ضعیف همیشه چراغ نور پایین را روشن کنید.

⚠ هشدار

استفاده نامناسب از چراغ راهنما یا استفاده نکردن از راهنما، یا غفلت در خاموش کردن راهنما بعد از اتمام تغییر مسیر، باعث گمراه شدن سایر کاربران جاده می‌شود. این اتفاق می‌تواند منجر به بروز تصادف و جراحات جدی شود.

- با راهنما زدن به موقع، دور زدن، سبقت یا تغییر مسیر را به رانندگان دیگر نشان دهید.
- بعد از تغییر مسیر، سبقت یا دور زدن به راست یا به چپ، راهنما را خاموش کنید.

⚠ هشدار

استفاده نادرست از چراغ نور بالا می‌تواند موجب تصادف و جراحات جدی گردد، چرا که نور بالا ممکن است سایر کاربران جاده را دچار انحراف کرده و دید آنها را مختل سازد.

چراغ چشمک زن تنها در صورتی کار می‌کند که سوییچ باز باشد. چراغ‌های خطر حتی هنگام بسته بودن سوییچ نیز کار می‌کنند. ← صفحه 30.

چراغ پارک تنها در صورتی که سوییچ بسته باشد و چنانچه چراغ راهنما و دسته نور بالا قبل از روشن شدن در وضعیت وسط باشند، فعال می‌شود.

چنانچه با روشن کردن چراغ راهنما سیگنال صوتی به صدا در نیامد، برای بررسی خودرو به تعمیرگاه مجاز مراجعه نمایید.

تنظیم زاویه نور

در چین و ژاپن صدق نمی‌کند.

📄 قسمت ⚠ ابتدای این فصل در صفحه 113 را مورد توجه قرار دهید.



📄 تصویر 110 کنار غربلک فرمان: تنظیم کننده شطیج چراغ جلو
①

تکان دادن دسته راهنما و دسته چراغ نور بالا در وضعیت مورد نظر:

Ⓐ → راهنمای راست ← ⚠، ← صفحه 117.

یا: روشن کردن چراغ پارک سمت راست. اهرم مربوط به آن را هنگام بسته بودن سوییچ، از حالت وسط جابجا کنید ← صفحه 117.

برای خاموش کردن راهنما یا چراغ پارک دسته را در حالت اولیه قرار دهید.

Ⓑ ← راهنمای چپ ← ⚠، ← صفحه 117.

یا: چراغ پارک سمت چپ را روشن کنید. اهرم مربوط به آن را هنگام بسته بودن سوییچ، از حالت وسط جابجا کنید ← صفحه 117.

برای خاموش کردن راهنما یا چراغ پارک دسته را در حالت اولیه قرار دهید.

Ⓒ وقتی که نور پایین خاموش است: نور بالا را روشن کنید ← ⚠. وقتی نور بالا روشن است، چراغ نشانگر داخل ابزار ترکیبی Ⓜ روشن می‌شود.

Ⓓ چراغ پلیسی با نور بالا را خاموش کنید. چراغ پلیسی تا زمانی که دسته کشیده شده باشد روشن می‌ماند. چراغ نشانگر Ⓜ روشن می‌شود.

خاموش کردن اتوماتیک چراغ بغل یا چراغ‌های پارک

فعال کردن روشن شدن اتوماتیک چراغ‌های بغل و چراغ‌های پارک ← صفحه 117:

- در حالت باز بودن سوییچ، کلید چراغ را در وضعیت «» قرار دهید.
- سوییچ را ببندید.
- یا: چراغ پارک چپ یا راست را روشن کنید ← صفحه 117.
- خودرو را از بیرون قفل کنید.

چراغ هشکن

چراغ‌های نشانگر Ⓚ یا Ⓛ نیز در کلید چراغ یا ابزار ترکیبی، چراغ‌های هشکن روشن را نشان می‌دهند.

وقتی سوییچ باز است، چراغ‌های هشکن را می‌توان با قرار دادن کلید چراغ در وضعیت‌های AUTO، چراغ بغل «» و نور پایین Ⓜ روشن کرد:

- روشن کردن چراغ‌های هشکن Ⓚ: کلید چراغ را به سمت اولین شکاف بکشید.
- روشن کردن چراغ‌های هشکن عقب Ⓛ: کلید چراغ را تا آخر بیرون بکشید.
- برای خاموش کردن چراغ‌های هشکن کلید چراغ مربوطه را فشار دهید یا آن را در وضعیت 0 قرار دهید.

⚠ هشدار

چراغ پارک یا چراغ‌های رانندگی در روز آن قدر روشن و پر نور نیستند که سطح جاده را روشن کنند یا توسط دیگر کاربران جاده دیده شوند.

چراغ نشاتگرها و کلیدها

قسمت ▲ ابتدای این فصل در صفحه 113 را مورد توجه قرار دهید.





روشنایی چراغ ابزارها و چراغ کلیدها همچنین روشنایی پایه نمایشگر فرانسوا ← صفحه 51 را می‌توان در سیستم اطلاعات و سرگرمی در منوی (Light) تنظیم نمود ← صفحه 71:
- بر اساس توضیحات دکمه یا دکمه عملکرد (MENU) را فشار دهید سپس دکمه‌های عملکردی (Vehicle) (خودرو)، (☺) و (Light) (نور) را فشار دهید.

روشنایی تنظیم شده به صورت اتوماتیک، متناسباً تغییرات روشنایی محیط تنظیم می‌شود.

i هنگامی که نور خاموش و سوییچ باز باشد، چراغ‌های تجهیزات (عقربه‌ها و درجه‌ها) روشن می‌شوند. با کاهش نور محیط، نور درجه‌ها نیز به صورت اتوماتیک کم شده و نهایتاً به طور کامل خاموش می‌شوند. این عملکرد به راننده یادآوری می‌کند که نور پایین خودرو را در زمان مناسب، به طور مثال هنگام رانندگی در تونل، روشن کند.

چراغ‌های داخلی و مطالعه

قسمت ▲ ابتدای این فصل در صفحه 113 را مورد توجه قرار دهید.

دکمه	کارکرد
	روشن یا خاموش کردن چراغ‌های داخلی جلو.
	روشن یا خاموش کردن چراغ‌های داخلی عقب.
	با باز کردن قفل خودرو، باز کردن درب یا بیرون کشیدن کلید از سوییچ، چراغ‌های داخلی به طور اتوماتیک روشن می‌شوند.
	خاموش یا روشن کردن چراغ مطالعه.

چراغ محفظه نگهداری از وسایل و صندوق عقب

وقتی قفسه‌ها در سمت سر نشین جلو یا درب صندوق عقب، باز و بسته می‌شود، چراغی به صورت اتوماتیک روشن و خاموش می‌شود.

i چراغ‌ها پس از قفل کردن خودرو با چند دقیقه پس از بیرون کشیدن کلید از سوییچ، خاموش می‌شوند. این امر مانع از خالی شدن باتری خودرو می‌شود.

تسطیح چراغ جلو می‌تواند مخروط نور چراغ‌های جلو را با میزان بارگیری خودرو تنظیم کند. به این ترتیب بهترین میدان دید را برای راننده فراهم کرده و دید راننده وسیله نقلیه روبرو را مختل نمی‌سازد. ▲

چراغ‌های جلو تنها با روشن بودن چراغ‌های نور پایین ← صفحه 114 تنظیم می‌شوند.

تنظیم‌کننده تصویر 110 را برای تنظیم بچرخانید:

مقادیر تنظیم	مقادیر تنظیم برای سیستم تعلیق ورزشی	مثال برای شرایط بارگیری (a) خودرو
-	-	صندلی‌های جلو پر شده‌اند و صندوق عقب خالی است.
1	1	تمامی صندلی‌ها پر شده‌اند و صندوق عقب خالی است.
1.5	2.5	صندلی‌های جلو پر شده‌اند و صندوق عقب بارگیری شده است. یککشی با بار عمودی کم.
2	3	فقط صندلی راننده پر شده است و صندوق عقب کاملاً بارگیری شده است. یککشی تریلر با حداکثر بار عمودی.

(a) برای بارگیری‌های مختلف، می‌توانید حالتی را بین این تنظیمات انتخاب کنید.

تنظیم دینامیکی تسطیح چراغ جلو

تنظیم کننده (1) برای خودروهای دارای قابلیت تسطیح دینامیکی چراغ جلو. در صورت روشن کردن نور چراغ جلو، دامنه نور با میزان بار خودرو به صورت اتوماتیک تنظیم می‌شود. ▲

هشدار

وجود اشیاء سنگین در داخل خودرو ممکن است باعث شود که نور چراغ جلو سایر کاربران جاده را دچار انحراف کرده و دید آنها را مختل سازد. این اتفاق می‌تواند منجر به بروز تصادف و جراحات جدی شود.

- مخروط نور با میزان بار خودرو همیشه طوری تنظیم می‌شوند که دید سایر کاربران جاده مختل نشود.

هشدار

از کار افتادن یا نقص در عملکرد تسطیح مکانیکی چراغ جلو ممکن است باعث شود که نور چراغ جلو سایر کاربران جاده را دچار انحراف کرده و دید آنها را مختل سازد. این اتفاق می‌تواند منجر به بروز تصادف و جراحات جدی شود.

- تنظیمات تسطیح چراغ جلو باید سریعاً توسط تعمیرگاه مجاز بررسی گردد.

عملکردهای نور

عملکردهای نور

چراغ پارک

چنانچه چراغ پارک (چراغ راهنمای سمت چپ یا راست) روشن باشد چراغ جلو مربوطه به همراه چراغ بغل و بخش هایی از چراغ عقب اتومبیل روشن می شوند.

چراغ بغل

چنانچه کلید چراغ در وضعیت «0» قرار داشته باشد، هر دو چراغ جلو و چراغ بغل، بخش چراغ عقب، چراغ های پلاک خودرو و همچنین دکمه های کنسول میانی و دکمه های ابزار روشن می شوند. علاوه بر این با باز شدن سوئیچ، چراغ های رانندگی در روز نیز روشن می شوند.

چنانچه خودرو با بستن سوئیچ از بیرون قفل نشود، چراغ توقف طولانی هر دو سمت، پس از حدود 10 دقیقه خود به خود روشن می شوند، تا فشار بار روی باتری خودرو کاهش یابد. -صفحه 117.

چراغ توقف طولانی دو طرفه

با روشن بودن چراغ توقف طولانی دو طرفه، هر دو چراغ جلو همراه با چراغ پارک و همچنین چراغ های عقب روشن می شوند.

روشن کردن چراغ توقف طولانی هر دو طرف:

- کلید چراغ را به وضعیت «0» بچرخانید.
- سوئیچ را ببندید.
- خودرو را از بیرون قفل کنید.

چراغ بغل یا چراغ های پارک اتوماتیک

استفاده از چراغ پارک و چراغ بغل باتری خودرو را خالی می کند. چنانچه میزان باتری خودرو آنقدر پایین بود، که روشن شدن دوباره خودرو با مشکل مواجه شد، برای اینکه روشن کردن مجدد موتور امکان پذیر شود، چراغ های بغل و چراغ پارک به صورت اتوماتیک حداقل پس از 2 ساعت روشن بودن، خاموش می شوند. -صفحه 117.

باتری خودروی شما این امکان را می دهد که هنگامی که باتری نو و کاملاً شارژ شده است، بسته به تجهیزات، چراغ توقف طولانی دو طرفه بین 4 تا 16 ساعت و چراغ پارک یک طرفه بین 8 تا 32 ساعت روشن بمانند. تمام باتری های خودرو به واسطه استفاده و مدت زمان استفاده فرسوده می شوند و در نتیجه از ظرفیت آنها کاسته می شود. این امر بر زمان روشن ماندن چراغ توقف طولانی دو طرفه و چراغ پارک یک طرفه تأثیر می گذارد.

چنانچه ظرفیت باتری برای 2 ساعت روشن ماندن چراغ بغل یا چراغ پارک کافی نباشد، خاموش شدن اتوماتیک چراغ بغل یا چراغ پارک امکان پذیر نخواهد بود. در این صورت، چراغ بغل یا چراغ پارک تا خالی شدن کامل باتری خودرو روشن می ماند. پس از آن، روشن شدن موتور دیگر ممکن نخواهد بود. -صفحه 117.

توصیه هایی برای خاموش کردن خودرو در تاریکی:

- چنانچه روشنایی خودرو بیش از چند ساعت لازم باشد، در صورت امکان چراغ پارک چپ یا راست را روشن کنید. مدت زمان روشنایی چراغ پارک یکطرفه قاعدتاً دو برابر زمان چراغ دوطرفه پارک دائم است.

- همواره خودرو را به صورت امن و با روشنایی کافی خاموش کنید و به تمام الزامات قانونی ملی توجه نمایید. -صفحه 117.

راهنما زدن راحت

برای راهنما زدن راحت، دسته را تا آخر به بالا یا پایین حرکت دهید و دسته را رها کنید. چراغ راهنما 3 بار چشمک می زند.

برای اینکه راهنمای راحت را قبل از موعد مقرر به پایان برسانید، دسته را بدون توقف تا آخرین حد در خلاف جهت حرکت داده و رها کنید.

راهنما زدن راحت می تواند در سیستم اطلاعات و سرگرمی در منوی (Light) (نور) فعال یا غیرفعال گردد -صفحه 71:

- بر اساس توضیحات دکمه یا دکمه عملکرد (MENU) را فشار دهید سپس دکمه های عملکردی (Vehicle) (خودرو)، (Light) (نور) را فشار دهید.

چراغ های رانندگی در روز

چراغ رانندگی در روز می تواند قابلیت دیده شدن خودروی شما را در ترافیک جاده در روز افزایش دهد.

اگر کلید چراغ در وضعیت «0» یا «AUTO» قرار داشته باشد، چراغ های رانندگی در روز با هر بار کردن سوئیچ روشن می شوند.

چنانچه کلید چراغ در وضعیت «AUTO» باشد، سنسور باران/نور، چراغ نور پایین و نور ابزارها و کلیدها را متناسب با روشنایی محیط به صورت اتوماتیک روشن و خاموش می کند.

چراغ های رانندگی در روز را نمی توان به طور دستی روشن یا خاموش کرد. -صفحه 117.

کنترل اتوماتیک چراغ جلو AUTO

کنترل اتوماتیک چراغ جلو فقط یک ابزار کمکی است و به اندازه کافی قادر به تشخیص تمام موقعیت های رانندگی نیست.

چنانچه کلید چراغ در وضعیت «AUTO» باشد، چراغ خودرو و همچنین چراغ نشانگرها و کلیدها به صورت اتوماتیک روشن و خاموش می شوند. -صفحه 117.

روشن شدن اتوماتیک نور پایین: هنگامی سنسور باران/نور تاریکی یا باران را تشخیص می دهد به طور مثال رانندگی در تونل یا در هوای گرگ و میش.

خاموش شدن اتوماتیک نور پایین: اگر سنسور باران/نور، نور کافی را تشخیص دهد یا برعکس چند دقیقه کار نکند.

چنانچه در حالت روشن بودن کنترل اتوماتیک چراغ های جلو «AUTO» چراغ های مشکن جلو یا عقب روشن شده باشند، چراغ های نور پایین مستقل از روشنایی محیط، روشن می شوند.

در صورت مجهز بودن به عملکرد کنترل دینامیک چراغ نور بالا می‌توان آن را در سیستم اطلاعات و سرگرمی در منوی (Light) (نور) تنظیم نمود - صفحه 71:

- بر اساس توضیحات دکمه یا دکمه عملکرد (MENU) را فشار دهید سپس دکمه‌های عملکردی (Vehicle) (خودرو)، (Light) و (نور) را فشار دهید.

چراغ دینامیک روشنایی پیچ‌ها (AFS)

هنگام رانندگی در مسیرهای پیچ دار، چراغ‌های چراغ‌های چرخنده دینامیک به صورت خودکار، روشنایی بهتری به خیابان می‌دهند. چراغ چرخشی دینامیک تنها در صورتی کار میکند که چراغ نور پایین روشن باشد و خودرو سرعتی بالاتر از 10 کیلومتر در ساعت (6 مایل در ساعت) داشته باشد.

چرخش لامپ‌ها می‌تواند در خودروهایی که دارای قابلیت انتخاب نمایه رانندگی هستند، به وسیله نمایه رانندگی انتخاب شده تغییر یابند. به طور مثال در نمایه رانندگی اقتصادی چراغ چرخشی دینامیکی غیرفعال می‌شود - صفحه 164.

چنانچه حالت سفر - صفحه 120 فعال باشد، چراغ چرخشی دینامیک کار نمی‌کند.

در صورت مجهز بودن به عملکرد چراغ چرخشی دینامیکی می‌توان در سیستم اطلاعات و سرگرمی در منوی (Light) (نور) فعال یا غیرفعال گردد - صفحه 71:

- بر اساس توضیحات دکمه یا دکمه عملکرد (MENU) را فشار دهید سپس دکمه‌های عملکردی (Vehicle) (خودرو)، (Light) و (نور) را فشار دهید.

چراغ روشنایی پیچ‌ها

با پیچیدن آرام یا در پیچ‌های تند، چراغ چرخشی به طور اتوماتیک روشن می‌شود.

در وضعیت دنده عقب ممکن است چراغ چرخشی در هر دو سمت خودرو روشن شود تا روشنایی بهتری را برای حرکت در محیط فراهم سازد.

صدای هشدار برای روشن ماندن چراغ

چنانچه کلید خودرو از سویچ بیرون کشیده شود و درب راننده باز شود، در شرایط زیر صدای هشدار به صدا در می‌آید:

- هنگام روشن بودن چراغ پارک - صفحه 114، - صفحه 117.

- کلید چراغ را در موقعیت «» یا «Q» بچرخانید.

هنگام روشن بودن عملکرد "Coming home" با باز بودن درب راننده هیچ صدای هشدار به عنوان تذکر، مبنی بر روشن بودن چراغ، شنیده نمی‌شود.

هشدار

هرگز هنگامی که مسیر بخاطر شرایط آب و هوایی و روشنایی به اندازه کافی روشن نیست، با چراغ‌های رانندگی در روز رانندگی نکنید.

• چراغ روشنایی در روز به اندازه کافی روشنایی ندارد که بتواند مسیر را به خوبی روشن کند و سایر کاربران جاده بتوانند درست خودرو را ببینند.

• در صورت روشن بودن چراغ روشنایی در روز، چراغ‌های عقب روشن نمی‌شوند. اگر چراغ عقب خودرو روشن نباشد ممکن است سایر کاربران جاده نتوانند در تاریکی و ریزش باران و کاهش دید خودرو را ببینند.

هشدار

کنترل اتوماتیک چراغ جلو (AUTO) تنها با تغییر نور چراغ نور پایین روشن و خاموش می‌شود.

• نور پایین را هنگام شرایط خاص آب و هوایی، مثلاً مه گرفتگی، به طور دستی روشن کنید.

هشدار

چنانچه خودرو در جایی پارک شود که نور کافی نداشته باشد، سایر کاربران جاده نمی‌توانند خودرو را ببینند یا دیدن آن برای آنها سخت می‌شود، ممکن است منجر به جراحات جدی و تصادفات گردد.

• همواره خودرو را به صورت امن و با روشنایی کافی خاموش کنید و به تمام الزامات قانونی ملی توجه نمایید.

چراغ‌های جلو در خودروهایی با چراغ چرخشی دینامیکی بدون توجه به پیچ‌ها رانندگی برای روشنایی بهتر مسیر تغییر جهت می‌دهد.

برخی از تنظیمات را می‌توان در بخش حساب کاربری در قسمت شخصی‌سازی ذخیره نمود - صفحه 71.

تنظیم‌کننده چراغ نور بالا

در صورتی که خودرویی که از رویرو می‌آید یا خودروی جلویی شناسایی شود، تنظیم‌کننده چراغ نور بالا به صورت اتوماتیک کم نور می‌شود.

دو سیستم اجرایی برای تنظیم‌کننده چراغ نور بالا وجود دارد:

- کنترل چراغ نور بالا (Light Assist). کنترل نور بالا به صورت اتوماتیک نور بالا را روشن یا خاموش می‌کند.

- کنترل دینامیک چراغ نور بالا (Dynamic Light Assist). تنظیم‌کننده چراغ نور بالای دینامیکی روشنایی مطلوب مسیر را امکان‌پذیر می‌کند.

کنترل این عملکرد با دوربینی کنترل می‌شود که داخل شیشه جلو بالای آینه داخلی نصب شده است.

بسته به شرایط محیطی و ترافیکی، کنترل نور بالا در محدوده سیستم نور بالا را به صورت اتوماتیک در سرعت حدوداً بیشتر از 60 کیلومتر در ساعت (37 مایل در ساعت) روشن می‌کند و در سرعت کمتر از 30 کیلومتر در ساعت (18 مایل در ساعت) دوباره آن را خاموش می‌کند.

کنترل نور بالا معمولاً محیط‌های روشن مانند شهرها را تشخیص می‌دهد و هنگام رانندگی در آن محیط‌ها چراغ را خاموش می‌کند.

فعال کردن کنترل نور بالا

- در صورتی که خودرویی که از جهت مخالف می آید از خیابانی بپاید که جداکننده ترافیکی داشته باشد و راننده دید واضحی فراتر از جداکننده ها داشته باشد، مثلاً این مورد در مورد کامیون صادق است.
- چنانچه دوربین یا منبع تغذیه دچار مشکل باشند.
- هنگام مه، برف و بارش شدید.
- در صورت پراکنگی شن و گرد و غبار.
- در صورت صدمه دیدن شیشه جلو در جایی که میدان دید دوربین باشد.
- چنانچه میدان دید دوربین بخار گرفته یا کثیف شده، یا به وسیله برجسب برف و یا یخ پوشیده شده باشد.

- سونیچ را باز کنید و در صورت لزوم کلید چراغ را روی وضعیت **AUTO** قرار دهید.

- دسته چراغ راهنما و نور بالا را از وضعیت اولیه به جلو فشار دهید - صفحه 114.

چنانچه چراغ نشانگر **Ⓜ** در نمایشگر ابزار ترکیبی ظاهر شد، کنترل نور بالا یا کنترل دینامیک نور بالا فعال شده است.

غیرفعال کردن کنترل نور بالا

- سونیچ را ببندید.
- **یا:** کلید چراغ را روی وضعیت دیگری غیر از **AUTO** قرار دهید - صفحه 114.
- **یا:** هنگام روشن بودن نور بالا، دسته چراغ راهنما و نور بالا را به عقب بکشید.
- **یا:** دسته چراغ راهنما و نور بالا را جلو ببرید تا نور بالا به طور دستی روشن شود. سپس کنترل نور بالا غیرفعال می شود.

کنترل دینامیک نور بالا Dynamic Light Assist (کنترل نور دینامیک)

این سیستم سایر کاربران جاده و فاصله آنها را از خودروی شما را تشخیص می دهد محدوده ای از چراغ های جلو را پوشش می دهد. چنانچه امکان جلوگیری از اختلال در دید سایر کاربران جاده وجود نداشت، روشنایی به صورت اتوماتیک به چراغ های نور پایین واگذار می شود.

در موقعیت های زیر چراغ نور بالا فقط به صورت اتوماتیک روشن یا خاموش می شود:

- زمانی که چراغ چرخشی دینامیک غیرفعال باشد - صفحه 118.

- **یا:** حالت سفر فعال باشد - صفحه 120.

- **یا:** در خودروهای دارای قابلیت انتخاب نمایه رانندگی، نمایه رانندگی **Eco** (اقتصادی) انتخاب شده باشد - صفحه 164.

در صورت مجهز بودن به عملکرد چراغ نور بالا دینامیکی می توان در سیستم اطلاعات و سرگرمی در منوی **Light** (نور) فعال یا غیرفعال گردد - صفحه 71.

- بر اساس توضیحات دکمه یا دکمه عملکرد **MENU** را فشار دهید سپس دکمه های عملکردی **Vehicle** (خودرو)، **☺** و **Light** (نور) را فشار دهید.

محدودیت های سیستم

در شرایط زیر باید نور بالا به طور دستی خاموش شود، چرا که به وسیله کنترل نور بالا به موقع یا اصلاً خاموش نمی شود:

- در خیابان های کم نور دارای تابلوهای انعکاس دهنده قوی.
- هنگامی که سایر افراد در جاده نور کافی ندارند به طور مثال افراد پیاده دوچرخه سواران.
- در پیچ های تند، تپه یا قله های شیب دار، هنگامی که وسایل نقلیه ای که ترافیکی مخالف به صورت نصفه متوقف شده باشد.

⚠ هشدار

اجازه ندهید راحتی بیشتر توسط تنظیم کننده نور بالا شما را همراه کند و کاری کنید که خطری را برای امنیت شما به وجود بیاورد. این سیستم نمی تواند جایگزین هوشیاری راننده شود.

- همیشه خودتان چراغ های خودرو را کنترل کنید و آن را با شرایط نور، ایمنی و ترافیک تطبیق دهید.
- ممکن است تنظیم کننده نور بالا نتواند تمام موقعیت های رانندگی را به درستی تشخیص دهد و در موقعیت های خاص تنها به صورت محدود عمل می کند.
- چنانچه میدان دید دوربین کثیف یا پوشیده شده باشد یا صدمه دیده باشد، ممکن است عملکرد تنظیم کننده نور بالا محدود شود. این امر در مورد تغییر در سیستم های نوری خودرو نیز صدق می کند، به طور مثال با نصب چراغ جلوی کمکی نامناسب.

! نکته

- برای اینکه قدرت عملکرد سیستم تحت تأثیر قرار نگیرد، به نکات زیر توجه فرمایید:
- به طور مرتب میدان دید دوربین را تمیز کنید و برف و یخ را پاک کنید.
- میدان دید دوربین را نبوشانید.
- آن بخش از شیشه جلو خودرو را که در میدان دید دوربین قرار دارد، به طور مرتب چک کنید که آسیب ندیده باشد.

اشیائی که از خود نور ساطع می کنند، به طور مثال ابزار های ناوبری موبایل، می توانند عملکرد تنظیم کننده دینامیک نور بالا را محدود کنند.

عملکرد "برگشت به خانه" و "خروج از خانه" (چراغ های جهت)

شامل بازار چین نمی شود

عملکرد "Coming home (برگشت به خانه)" و "Leaving home (خروج از خانه)" هنگام سوار و پیاده شدن از خودرو در تاریکی بلافاصله روشن می شود.

چراغ‌های جلو

جابجایی چراغ‌های جلو (حالت سفر)

هنگام رانندگی در کشورهایی که از سمت مخالف کشور شما رانندگی می‌کنند، ممکن است در سمت مقابل چراغ‌های نور پایین وسیله نقلیه روبرو قرار گرفته و دید آنها را مختل سازند. به این علت باید هنگام رانندگی در این کشورها چراغ‌های جلو جابجا شوند.

در خودروهایی با کنترل دینامیکی چراغ نور بالا می‌توان جهت چراغ جلو را در سیستم اطلاعات و سرگرمی در منوی (Light) (نور) تنظیم نمود - صفحه 71 (حالت سفر):

- بر اساس توضیحات دکمه یا دکمه عملکرد (MENU) را فشار دهید سپس دکمه‌های عملکردی (Vehicle) (خودرو)، (Light) و (Light) (نور) را فشار دهید.

چنانچه حالت سفر فعال باشد، عملکرد چراغ چرخشی دینامیک - صفحه 118، چراغ دینامیک روشنی پیچها (AFS) و کنترل دینامیک نور بالا - صفحه 119، کنترل دینامیک نور بالا (Dynamic Light Assist) (کنترل نور دینامیک) غیرفعال می‌شود. پس از آن چراغ نور بالا تنها به صورت اتوماتیک روشن یا خاموش می‌شود.

حالت سفر فقط در مدت زمان کوتاهی می‌تواند استفاده شود. جهت تغییرات فنی دائمی به تعمیرگاه‌های مجاز مراجعه کنید. شرکت فولکس واگن در این مورد، نمایندگی‌های فولکس واگن را پیشنهاد می‌کند.

لامپ‌های LED در خودرو

در چراغ‌های زیر ممکن است از فناوری LED استفاده شود:

- چراغ عقب، چراغ ترمز، چراغ راهنما، چراغ مشکن عقب و بسته به تجهیزات خودرو چراغ دنده عقب در چراغ‌های عقب صندوق عقب.
- چراغ عقب، چراغ ترمز و چراغ راهنما در چراغ‌های عقب بخش پشتی بدنه.
- نور پایین، نور بالا، چراغ‌های رانندگی در روز، چراغ پارک خودرو یا چراغ جلوی LED.
- چراغ پلاک خودرو.

مالکین خودرو نمی‌توانند خودشان LEDها را تعویض کنند. اگر چند LED خراب شوند، می‌تواند نشانه‌ای از خراب شدن بقیه نیز باشد. در این شرایط چراغ‌ها را در یک تعمیرگاه مجاز بررسی کرده و در صورت لزوم آنها را تعویض کنید.

عملکرد "Coming home" (برگشت به خانه) به طور دستی فعال می‌شود. عملکرد "Leaving home" (خروج از خانه) به صورت اتوماتیک توسط سنسور باران/نور کنترل می‌شود.

مدت زمان خاموش شدن را می‌توان در سیستم اطلاعات و سرگرمی در منوی (Light) (نور) تنظیم نمود و عملکرد را فعال یا غیرفعال کرد - صفحه 71:

- بر اساس توضیحات دکمه یا دکمه عملکرد (MENU) را فشار دهید سپس دکمه‌های عملکردی (Vehicle) (خودرو)، (Light) و (Light) (نور) را فشار دهید.

فعال کردن عملکرد "Coming home" (برگشت به خانه)

- سوییچ را ببندید.
- چراغ پلیسی را حدود یک ثانیه فشار دهید - صفحه 114.
- روشنایی "Coming home" (برگشت به خانه) با باز شدن درب راننده روشن می‌شود. زمان پس از باز شدن درب خودرو یا درب صندوق عقب شروع می‌شود.

غیرفعال کردن عملکرد "Coming home" (برگشت به خانه)

- به صورت اتوماتیک پس از سپری شدن زمان تنظیم شده پس تاب.
- یا: به صورت اتوماتیک، چنانچه حدود 30 ثانیه پس از روشن کردن، هنوز یکی از درب‌های خودرو یا درب صندوق عقب باز باشد.
- یا: کلید چراغ را به وضعیت 0 بچرخانید.
- یا: سوییچ را باز کنید.

فعال کردن عملکرد "Leaving home" (خروج از خانه)

- هنگامی که کلید چراغ در وضعیت AUTO قرار دارد و سنسور باران/نور/باریکی را تشخیص می‌دهد، قفل خودرو را باز کنید.

غیرفعال کردن عملکرد "Leaving home" (خروج از خانه)

- به صورت اتوماتیک پس از پایان زمان پس تاب.
- یا: خودرو را قفل کنید.
- یا: کلید چراغ را به وضعیت 0 بچرخانید.
- یا: سوییچ را باز کنید.

چراغ پس‌زمینه

چنانچه چراغ بغل و نور پایین روشن باشند، چراغ‌های روشنایی محیطی از بالا کنترل‌های روی درب‌ها را روشن می‌کند.

علاوه بر این می‌تواند جابجایی و در صورت لزوم پرده بسته سقف شیشه‌ای را روشن کند.

روشنایی چراغ پس‌زمینه را می‌توان در سیستم اطلاعات و سرگرمی در منوی (Background lighting) (چراغ پس‌زمینه) تنظیم نمود - صفحه 71:

- بر اساس توضیحات دکمه یا دکمه عملکرد (MENU) را فشار دهید سپس دکمه‌های عملکردی (Vehicle) (خودرو)، (Light) و (Light) (نور) را فشار دهید.

دید

برف‌پاککن

در زمان باز کردن سویچ، بعضی چراغ‌های هشدار و نشانگر به منظور آزمایش کارکرد خودرو، به مدت کوتاهی روشن می‌شوند. چراغ‌ها پس از چند ثانیه خاموش می‌شوند.

تذکره

بی‌توجهی به چراغ‌های هشدار روشن و پیام‌های متنی می‌تواند منجر به آسیب دیدن خودرو شود.

دسته برف‌پاککن

قسمت **A** و **B** ابتدای این فصل در صفحه 121 را مورد توجه قرار دهید.

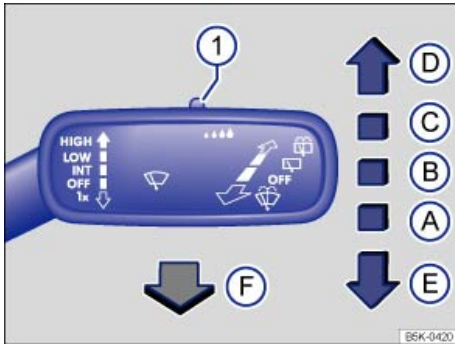

تصویر 111 در سمت راست فرمان: برف‌پاککن شیشه جلو را به کار می‌اندازد.

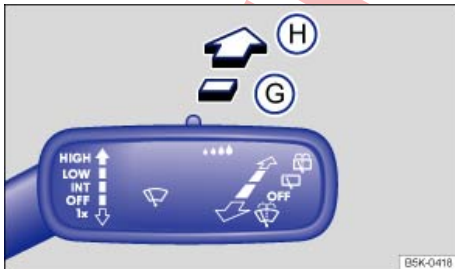

تصویر 112 در سمت راست فرمان: برف‌پاککن شیشه عقب را به کار می‌اندازد.

دسته برف پاککن را در موقعیت دلخواه حرکت دهید. **A**

OFF برف‌پاککن غیرفعال است.

B INT پاک کردن متناوب برای شیشه جلو یا برای سیستم سنسور باران/نور. پاک کردن متناوب برای شیشه جلو بستگی به سرعت خودرو دارد. هر چه سریع‌تر رانندگی کنید، برف‌پاککن بیشتر کار می‌کند.

C LOW دور آهسته.

D HIGH دور سریع.

مقدمه در باره موضوع

هشدار

شیشه‌شوی بدون ضد یخ کافی ممکن است روی سطح شیشه منجمد شود و دید را محدود کند.

- در دمای زمستان، فقط زمانی از سیستم شیشه‌شوی استفاده کنید که به اندازه کافی ضدیخ داشته باشد.
- در دمای زمستانی، تا زمانی که شیشه جلو با گرمکن شیشه جلو یا با سیستم تهویه گرم نشده است، هرگز از سیستم شیشه‌شوی استفاده نکنید. مخلوط ضد یخ ممکن است روی شیشه جلو یخ بزند و دید را محدود کند.

هشدار

تیغه‌های برف‌پاککن فرسوده و کثیف دید را کاهش داده و خطر تصادف و جراحات جدی را افزایش می‌دهند.

- زمانی که تیغه‌های برف پاک کن آسیب دیده یا فرسوده شده باشند و نتوانند سطح شیشه را به میزان کافی تمیز کنند، حتماً آن‌ها را عوض کنید.

تذکره

در شرایط یخبندان قبل از روشن کردن برف‌پاککن، بررسی کنید که تیغه‌های برف‌پاککن یخ نزنه باشد! هنگام پارک خودرو در هوای سرد، رسیدگی به برف‌پاککن شیشه جلو می‌تواند مفید باشد. [صفحه 286](#).

برخی از تنظیمات را می‌توان در بخش حساب کاربری در قسمت شخصی‌سازی ذخیره نمود. [صفحه 71](#).

چراغ‌های نشانگر

قسمت **A** و **B** ابتدای این فصل در صفحه 121 را مورد توجه قرار دهید.

سطح مایع شیشه‌شوی بسیار پایین است. مخزن مایع شیشه‌شوی را در فرصت بعدی پر کنید. [صفحه 310](#).

سنسور باران/نور دچار اختلال شده است. سوئیچ را ببندید و باز کنید. چنانچه چراغ نشانگر پس از باز کردن دوباره سوئیچ به صورت دائمی روشن شد، از تعمیرکار مجاز کمک بخواهید.

برف‌پاککن دچار اختلال شده است. سوئیچ را ببندید و باز کنید. چنانچه چراغ نشانگر پس از باز کردن دوباره سوئیچ به صورت دائمی روشن شد از تعمیرکار مجاز کمک بخواهید.

عملکرد برف‌پاککن

قسمت **▲** و **!** ابتدای این فصل در صفحه 121 را مورد توجه قرار دهید.

عملکرد برف‌پاککن‌ها هنگامی که خودرو متوقف است

هنگامی که برف‌پاککن فعال می‌شود، موقتاً روی مرحله بعدی کار می‌کند.

نازل شیشه‌شوی قابل گرم شدن

سیستم گرمایش، یخ شیشه‌شوی شیشه جلو را آب می‌کند. با باز کردن سوییچ، قدرت گرمایش به صورت اتوماتیک بسته به دمای محیط تنظیم می‌شود. سیستم گرمایش شلنگ هدایت‌کننده مایع شیشه‌شوی را گرم نمی‌کند بلکه فقط نازل را گرم می‌کند.

سیستم پاکسازی چراغ جلو

سیستم پاکسازی چراغ جلو، شیشه چراغ جلو را پاک می‌کند و تنها زمانی کار می‌کند که چراغ‌های خودرو روشن باشند.

پس از باز کردن سوییچ در اولین آلودگی‌های چسبناک مثل باقیمانده حشرات باید در فواصل زمانی مرتب از شیشه چراغ جلوی خودرو پاک شود.

برای اینکه از عملکرد سیستم پاکسازی چراغ جلو در زمستان نیز اطمینان حاصل نمایید، باید برف روی درپوش پاکسازی چراغ جلو، واقع در جاپایی را قبل از استفاده پاک کنید. در صورت لزوم یخ را با اسپری یخ‌زدا پاک کنید.

سنسور نور باران

قسمت **▲** و **!** ابتدای این فصل در صفحه 121 را مورد توجه قرار دهید.

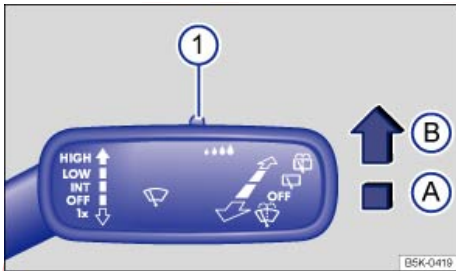

تصویر 113 دسته برف‌پاککن در سمت راست فرمان: سنسور باران/نور **!** را تنظیم می‌کند.

E 1x پاک کردن سطحی - پاک کردن مختصر. دسته را بیشتر به پایین فشار دهید تا دور برف پاک کن بیشتر شود.

F شستشو و پاک کردن اتوماتیک برای تمیز کردن شیشه جلو با کشیدن دسته. سیستم کلامیترونیک حدود 30 ثانیه در حالت گردش هوا قرار می‌گیرد تا مانع ورود بوی مایع شیشه‌شوی شیشه جلو به فضای داخلی خودرو شود.

! کلید برای تنظیم فواصل زمانی (خودروهایی بدون سنسور نور/باران) یا تنظیم میزان حساسیت سنسور باران.

دسته برف پاککن را در موقعیت دلخواه حرکت دهید **!**:

G پاک کن شیشه برای شیشه عقب. برف‌پاککن هر 6 ثانیه یک بار کار می‌کند.

H شستشو و پاک کردن اتوماتیک برای تمیز کردن شیشه عقب با فشار دسته.

برف‌پاککن‌ها تنها زمانی کار می‌کنند که سوییچ باز باشد و کاپوت و درب صندوق عقب بسته باشد.

عملکرد فعال‌سازی اتوماتیک در وضعیت دنده عقب را می‌توان در سیستم اطلاعات و سرگرمی در منوی (Mirrors and wipers) (آینه‌ها و برف پاککن‌ها) فعال یا غیر فعال نمود - صفحه 71:

- بر اساس توضیحات دکمه یا دکمه عملکردی (MENU) را فشار دهید سپس دکمه‌های عملکردی (Vehicle) (خودرو)، (☺) و (Mirrors and wipers) (آینه‌ها و برف پاککن‌ها) را فشار دهید.

تذکره !

چنانچه برف‌پاککن روشن باشد و سوییچ بسته شود، با باز کردن مجدد سوییچ، برف‌پاککن در همان وضعیت دوباره فعال می‌شود. یخبندان، برف و سایر موانع روی سطح شیشه می‌تواند باعث آسیب دیدن برف‌پاککن و موتور برف‌پاککن شود.

- قبل از شروع حرکت، در صورت لزوم برف و یخ را از روی برف‌پاککن و شیشه‌های خودرو بردارید.
- تیغه‌های برف‌پاککن یخ زده را با احتیاط از روی سطح شیشه بردارید. شرکت فولکس واگن در این مورد استفاده از اسپری یخ‌زدا را پیشنهاد می‌دهد.

تذکره !

وقتی که سطح شیشه خشک است، برف‌پاککن را روشن نکنید. اگر هنگام خشک بودن شیشه برف پاک کن استفاده شود، ممکن است تیغه‌های آن به سطح شیشه آسیب بزند.

هنگامی که برف‌پاککن جلو روشن باشد و دنده عقب گرفته شود، برف‌پاککن شیشه عقب به صورت اتوماتیک روشن می‌شود.

اگر مانعی روی سطح شیشه باشد، برف‌پاککن سعی می‌کند آن را پاک کند. اگر مانع همچنان سد راه برف‌پاککن شود، برف‌پاککن بی‌حرکت می‌ماند. مانع را برداشته و مجدداً برف‌پاککن را روشن کنید.

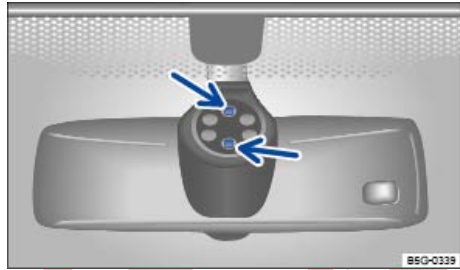

تصویر 114 روی شیشه جلو بالای آینه عقب: سطوح حساس سنسور باران/نور.

سنسور فعال باران/نور به صورت اتوماتیک فواصل زمانی برف‌پاک‌کن را بسته به شدت بارش باران کنترل می‌کند.

چنانچه سنسور باران/نور غیرفعال باشد، بازه های عملکرد ثابت تنظیم می‌شوند.

فعال یا غیرفعال کردن سنسور باران/نور

دسته را تا موقعیت مورد نظر فشار دهید ← **تصویر 113**:

– وضعیت **(A)** سنسور باران/نور غیرفعال شده است.

– وضعیت **(B)** سنسور باران/نور فعال شده است، چنانچه لازم باشد شستشوی اتوماتیک نیز انجام می‌شود.

پس از بستن و باز کردن دوباره سوئیچ، سنسور باران/نور دوباره فعال می‌شود، به شرطی که دسته برف‌پاک‌کن در وضعیت **(B)** قرار داشته باشد و سرعت خودرو بیش از 4 کیلومتر در ساعت (2 مایل در ساعت) باشد.

برف پاک‌کن اتوماتیک را می‌توان در سیستم اطلاعات و سرگرمی در منوی **(Mirrors and wipers)** (آینه‌ها و برف پاک‌کن‌ها) فعال یا غیر فعال نمود ← صفحه 71:

– بر اساس توضیحات دکمه یا دکمه عملکردی **(MENU)** را فشار

دهید سپس دکمه‌های عملکردی **(Vehicle)** (خودرو)، **(M)** و **(Mirrors and wipers)** (آینه‌ها و برف پاک‌کن‌ها) را فشار دهید.

تنظیم میزان حساسیت سنسور باران/نور

میزان حساسیت سنسور باران/نور را می‌توان با کلید ← **تصویر 113**

روی دسته برف‌پاک‌کن به طور دستی تنظیم کرد



– تنظیم کلید به سمت راست - حساسیت بالا.

– تنظیم کلید به سمت چپ - حساسیت پایین.

تغییر در عملکرد سنسور باران/نور

دلایل احتمالی اختلال و نقص در عملکرد: بزرگ شدن سطوح حساس
← **تصویر 114** (فلش) سنسور باران/نور ممکن است شامل موارد زیر شود:

– آسیب دیدگی تیغه های برف‌پاک‌کن: لایه‌ای از آب یا لکه ایجاد شده در پی آسیب دیدگی تیغه های برف‌پاک‌کن ممکن است زمان روشن بودن تیغه‌ها را افزایش دهد، فاصله بین پاک کردن‌ها را کوتاه کند، یا باعث شود تیغه‌های برف‌پاک‌کن سریع‌تر و به طور مداوم کار کنند.

– **حشرات:** وجود حشرات روی شیشه جلو می‌تواند منجر به فعال شدن شستشو گردد.

– **رسوب نمک:** با رسوب نمک روی شیشه‌ها در زمستان، ممکن است برف‌پاک‌کن به طور غیر عادی به پاک کردن شیشه تقریباً خشک ادامه دهد.

– **آلودگی:** گرد و غبار، واکس، پوشیده شدن شیشه (اثر انواع گیاهان)، باقی‌مانده مواد شوینده (سیستم شستشو) ممکن است میزان حساسیت سنسور باران/نور را کاهش داده یا واکنش آن را به تأخیر انداخته، آن را کندتر کرده و یا آن را کاملاً از بین ببرد.

– **وجود ترک روی شیشه:** وجود ترک در صورت فعال بودن سنسور باران/نور، چرخه شستشو را به کار می‌اندازد. پس از آن سنسور باران/نور کاهش حساسیت سطوح را ثبت کرده و متناسب با آن خود را تنظیم می‌کند. بسته به میزان ترک و شکستگی، عملکرد سنسور باران/نور نیز تغییر می‌کند.

سطوح حساس سنسور باران/نور ← **تصویر 114** (فلش) را مرتباً پاک کنید و تیغه‌های برف‌پاک‌کن را از نظر آسیب دیدگی بررسی نمایید.

⚠ هشدار

سنسور باران/نور همیشه نمی‌تواند به اندازه کافی بارش باران را تشخیص داده و برف‌پاک‌کن را فعال نماید.

• چنانچه لازم شد و آب روی شیشه جلو دید شما را محدود کرد، برف‌پاک‌کن را به طور دستی روشن کنید.

برای پاک کردن موم و مواد براق، توصیه می‌شود از شیشه‌شوی الکل پایه استفاده کنید.

آینه‌ها

📖 مقدمه در باره موضوع

راننده می‌تواند با استفاده از آینه بغل و آینه وسط وسایل نقلیه پشت سر را ببیند و طبق آن سبک رانندگی خود را تنظیم کند.

جهت حفظ ایمنی خودرو توجه به این نکته حائز اهمیت است که راننده آینه‌های بغل و آینه وسط را قبل از حرکت تنظیم نماید



با آینه‌های بغل و آینه وسط نمی‌توان همه محیط اطراف و پشت خودرو را دید. به این نواحی غیر قابل دید، نقطه کور گفته می‌شود. ممکن است سایر اشیاء و کاربران جاده در نقاط کور قرار داشته باشند.

آینه عقب

قسمت 1 و ابتدای این فصل در صفحه 124 را مورد توجه قرار دهید.

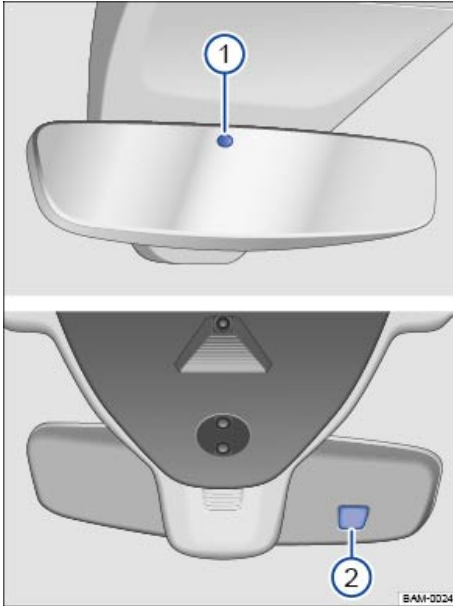

تصویر 115 در شیشه جلو: آینه وسط ضد نور اتوماتیک.



تصویر 116 در شیشه جلو: آینه وسط ضد نور دستی.

راننده باید آینه وسط را به گونه‌ای تنظیم کند که به وضوح از شیشه پشت بیرون را ببیند.

آینه وسط ضد نور اتوماتیک

هنگام باز بودن سوئیچ، سنسورها نور را از عقب تصویر 1 و از جلو 2 اندازه‌گیری می‌کنند.

بسته به مقادیر اندازه‌گیری شده، آینه وسط به صورت اتوماتیک تیره می‌شود.

هشدار

تنظیم آینه‌های بغل و آینه وسط حین حرکت می‌تواند دید راننده را مختل کند. این اتفاق می‌تواند منجر به بروز تصادف و جراحات جدی شود.

- آینه‌های بغل و آینه وسط را تنها هنگام توقف خودرو تنظیم کنید.
- هنگام پارک کردن، تعویض خط، سبقت گرفتن و انجام حرکات نمایشی چرخشی و تغییر مسیر، همیشه به اطراف خودرو دقت کنید زیرا موانع و سایر کاربران جاده می‌توانند در نقطه کور قرار بگیرند.
- همیشه از نصب صحیح آینه‌ها و اینکه دید عقب به وسیله یخ، برف و یا هر مانع دیگری محدود نشده است اطمینان حاصل کنید.

هشدار

آینه‌های ضد نور اتوماتیک حاوی مایع الکترولیت می‌باشند که در صورت شکسته شدن آینه، ممکن است این مایعات آن نشت کند.

- نشت مایع الکترولیت می‌تواند باعث خارش پوست و چشم‌ها و اندام‌های تنفسی شود، به خصوص در افرادی که از آسم یا بیماری‌های مشابه رنج می‌برند. فوراً مطمئن شوید که هوای تازه به مقدار کافی وجود داشته باشد و از خودرو خارج شوید، یا اگر این کار ممکن نیست، تمامی شیشه‌ها و درب‌ها را باز کنید.
- اگر مایع الکترولیت وارد چشم‌هایتان شد و یا روی پوستتان ریخت، فوراً آن قسمت را با آب فراوان به مدت حداقل 15 دقیقه بشویید و به دکتر مراجعه کنید.
- اگر مایع الکترولیت روی کفش‌ها و لباس‌هایتان ریخت، فوراً آن را با آب فراوان به مدت حداقل 15 دقیقه بشوید. قبل از پوشیدن کفش‌ها و لباس‌ها، آنها را به طور کامل تمیز کنید.
- اگر مایع الکترولیت بلعیده شد، فوراً دهان را با آب فراوان به مدت حداقل 15 دقیقه بشویید. استفرآخ نکنید مگر اینکه این کار توسط دکتر تجویز شود. فوراً به پزشک مراجعه کنید.

یادآوری

در صورت شکسته شدن آینه‌های ضد نور اتوماتیک، ممکن است مایع الکترولیت از آنها نشت کند. این مایع به سطوح پلاستیکی آسیب می‌رساند. این مایع را در سریع‌ترین زمان ممکن، به طور مثال با استفاده از ابر مرطوب پاک کنید.

برخی از تنظیمات را می‌توان در بخش حساب کاربری در قسمت شخصی‌سازی ذخیره نمود - صفحه 71.

اگر چیزی مانع رسیدن نور به سنسورها شود، مثلاً پرده آفتابگیر، آینه ضد نور وسط اتوماتیک عمل نمی‌کند یا به خوبی عمل نمی‌کند. دستگاه‌های جهت‌یابی سیار در شیشه جلو یا نزدیک آینه عقب ضد نور اتوماتیک هم می‌تواند بر عملکرد سنسورها اثر گذارد ← **⚠️**

عملکرد ضد نور اتوماتیک وقتی دنده معکوس انتخاب می‌شود، غیرفعال است.

ضد نور دستی برای آینه وسط

– موقعیت اصلی: دسته در قسمت پایین آینه به سمت شیشه جلو است.

– برای انتخاب عملکرد ضد نور، دسته را بکشید ← **تصویر 116**

⚠️ هشدار

نمایشگر روشن یکی از دستگاه‌های جهت‌یابی سیار می‌تواند به اختلال در عملکرد آینه وسط ضد نور اتوماتیک منجر شود و باعث بروز حادثه یا جراحتهای جدی شود.

• اگر اختلال در عملکرد آینه عقب ضد نور اتوماتیک وجود داشته باشد، نمی‌توانید به طور دقیق فاصله خود را از خودرویی که در حال حرکت پشت شما است یا فاصله خود را از سایر موانع تعیین کنید.

آینه بغل

📖 **قسمت ⚠️ و ⚠️** ابتدای این فصل در صفحه 124 را مورد توجه قرار دهید.



تصویر 117 در درب راننده: کلید چرخان برای آینه‌های بغل.

وقتی سوییچ باز باشد، آینه‌های بغل می‌توانند با استفاده از کلید چرخان واقع در درب راننده ← **تصویر 117** تنظیم شوند.

آینه‌های بغل را به طرف بنده خودرو به صورت برقی جمع کنید ← **⚠️**

گرمکن آینه بغل را روشن کنید. تنها در دمای محیط زیر +20 درجه سانتی‌گراد (+68 درجه فارنهایت) گرم می‌شود.

L R O

برای تنظیم آینه بغل سمت چپ به جلو، عقب، راست یا چپ، کلید چرخان را فشار دهید.

برای تنظیم آینه بغل سمت راست، کلید چرخان را به سمت بالا، پایین، چپ یا راست بچرخانید.

وضعیت خلاص. آینه‌های بغل باز هستند، گرمکن آینه‌های بغل خاموش است، نمی‌توان آینه‌های بغل را تنظیم کرد.

تنظیم همزمان آینه‌ها

در سیستم اطلاعات و سرگرمی در منو **Mirrors and wipers** (آینه‌ها و برف پاک‌کن‌ها) را انتخاب کنید تا تنظیم همزمان آینه‌ها را انجام شود ← صفحه 71:

- بر اساس توضیحات دکمه یا دکمه عملکردی **MENU** را فشار دهید سپس دکمه‌های عملکردی **(Vehicle)** (خودرو)، **(🔊)** و **(Mirrors and wipers)** (آینه‌ها و برف پاک‌کن‌ها) را فشار دهید.
- کلید چرخان را به وضعیت **L** بچرخانید.
- آینه بغل سمت چپ تنظیم می‌شود. آینه بغل سمت راست نیز همان موقع (همزمان) تنظیم می‌شود.
- در صورت لزوم آینه سمت راست را درست کنید: کلید چرخان را در وضعیت **R** بچرخانید.

بستن آینه‌های بغل هنگام پارک خودرو

برای باز کردن و جمع کردن اتوماتیک باید کلید چرخان آینه بغل برقی در وضعیت **L**، **R** یا **0** قرار داشته باشد.

در سیستم اطلاعات و سرگرمی در منو **Mirrors and wipers** (آینه‌ها و برف پاک‌کن‌ها) را انتخاب کنید تا آینه بغل در زمان پارک کردن بسته شود ← صفحه 71:

- بر اساس توضیحات دکمه یا دکمه عملکردی **MENU** را فشار دهید سپس دکمه‌های عملکردی **(Vehicle)** (خودرو)، **(🔊)** و **(Mirrors and wipers)** (آینه‌ها و برف پاک‌کن‌ها) را فشار دهید.
- چنانچه خودرو از بیرون قفل شود، آینه‌های بغل به صورت اتوماتیک جمع می‌شوند.
- اگر خودرو از بیرون باز شود، آینه‌های بغل به طور اتوماتیک باز می‌شوند.
- چنانچه کلید چرخان برای آینه‌های بغل برقی در وضعیت جمع شدن قرار داشته باشد، آینه‌های بغل جمع می‌مانند.

ذخیره کردن تنظیمات آینه بغل سرنشین جلو برای دنده عقب گرفتن

- یک سوییچ خودروی معتبر را برای تخصیص تنظیمات به آن انتخاب نمایید.
- خودرو را با استفاده از این کلید باز کنید.
- ترمز الکترونیکی پارک را روشن کنید.
- سوییچ را باز کنید.
- دنده را در حالت خلاص قرار دهید.
- در سیستم اطلاعات و سرگرمی در منو **Mirrors and wipers** (آینه‌ها و برف پاک‌کن‌ها) عملکرد پایین آوردن آینه در حالت دنده عقب را فعال کنید ← صفحه 71:

– بر اساس توضیحات دکمه یا دکمه عملکردی **MENU** را فشار دهید سپس دکمه‌های عملکردی **(Vehicle)** (خودرو)، **(🔊)** و **(Mirrors and wipers)** (آینه‌ها و برف پاک‌کن‌ها) را فشار دهید. ◀️

دنده عقب بگیرد.

آینه بغل سرنشین جلو را طوری تنظیم کنید که به طور مثال سطل‌های کنار خیابان به خوبی دیده شوند.

موقعیت آینه‌های تنظیم شده به صورت اتوماتیک ذخیره شده و به همان سوییچی که به وسیله آن قفل خودرو باز شده است، اختصاص می‌یابد.

انتخاب کردن تنظیمات آینه بغل سرنشین جلو

کلید چرخان آینه‌های بغل را در وضعیت **R** قرار دهید.

وقتی با باز شدن سوییچ دنده عقب انتخاب می‌شود، آینه بغل سمت راست موقعیت ذخیره شده را به خود می‌گیرد.

اگر سریع‌تر از 15 کیلومتر در ساعت (9 مایل در ساعت) حرکت کنید یا کلید چرخان در وضعیت **R** به سمت وضعیت دیگری چرخانده شود، وضعیت ذخیره شده آینه بغل سرنشین جلو در دنده عقب لغو می‌شود.

هشدار

عدم دقت به هنگام جمع کردن و باز کردن آینه‌های بغل، می‌تواند باعث جراحت شود.

- تنها وقتی که هیچ مانعی در مسیر آینه نیست، آینه‌های بغل را جمع یا باز کنید.
- هنگام حرکت آینه، همیشه مطمئن شوید که انگشتان میان آینه بغل و پایه آینه گیر نکرده باشد.

هشدار

اگر فاصله از ماشین‌های پشت سر خود را درست تخمین نزنید، امکان بروز حادثه و جراحتهای جدی وجود دارد.

- آینه‌های خمیده (محدب یا نا کروی) دامنه دید را زیاد می‌کنند و اشیاء در آینه کوچک‌تر و دورتر از آنچه واقعاً هستند دیده می‌شوند.
- استفاده از آینه‌های محدب برای تخمین فاصله از سایر خودروهای پشت شما، هنگام تغییر مسیر، می‌تواند نتایج نادرست به همراه داشته باشد و منجر به حادثه و جراحتهای شدید شود.
- در صورت امکان، از آینه وسط برای بررسی فاصله دقیق میان خودرو خودتان و ترافیک پشت سر یا سایر موانع استفاده کنید.
- مطمئن شوید که دید خوبی به عقب خودرو دارید.

تذکره

- در کارواش اتوماتیک آینه‌های بغل را جمع کنید.
- آینه‌های بغل را که با برق کار می‌کنند، به صورت مکانیکی با دست جمع یا باز نکنید، زیرا این اقدام می‌تواند باعث آسیب دیدن موتور برقی شود.

گر ممکن آینه بغل را باید در صورت عدم استفاده طولانی مدت، خاموش کرد. در غیر این صورت سوخت هدر می‌رود.

در ابتدا، گرمکن آینه بغل، با آخرین توان خود کار می‌کند. پس از تقریباً 2 دقیقه، توان آن طبق دمای محیط تنظیم می‌گردد.

در صورت بروز اختلال می‌توان آینه‌های بغل را به صورت مکانیکی با دست و با فشار روی لبه آینه تنظیم کرد.

آفتابگیر

مقدمه در باره موضوع

هشدار

رانندگی با آفتابگیر و پرده آفتابگیر باز، دید شما را کم می‌کند.

- وقتی از آفتابگیر و پرده آفتابگیر استفاده نمی‌کنید، همیشه آنها را در قلاب خودشان قرار دهید.

آفتابگیر

قسمت **A** ابتدای این فصل در صفحه 126 را مورد توجه قرار دهید.

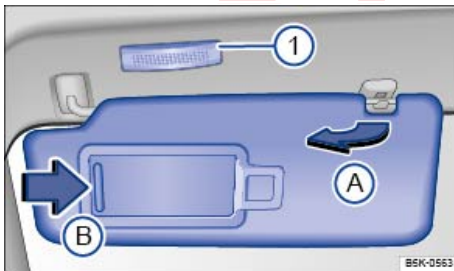

تصویر 118 در جلوی سقف آفتابگیر.

تنظیمات ممکن برای آفتابگیر راننده و سرنشین جلو:

- آفتاب گیر را روی شیشه جلو جمع کنید.
 - از جای خود بیرون کشیده و به سمت درب بچرخانید
- ← تصویر 118 A.

آینه آرایشی دارای روشنایی

یک آینه آرایش پشت روکش آفتابگیر قرار دارد. با باز کردن درپوش ← تصویر 118 B چراغ ← تصویر 118 1 روشن می‌شود.

روشنایی آینه آرایشی در موقعیت‌های زیر خاموش می‌شود:

- درپوش آن بسته شود.
- آفتابگیر به سمت بالا یا کاملاً در سمت جلو هل داده شود.

در شرایط خاص، چراغ بالای آفتابگیر به صورت اتوماتیک بعد از چند دقیقه خاموش می‌شود. این امر مانع از خالی شدن باتری خودرو می‌شود.



عملکرد حد نیروی پرده آفتابگیر
عملکرد حد نیرو می‌تواند خطر جرح‌های ناشی از سانحه را به هنگام بستن پرده آفتابگیر کم کند. اگر پرده آفتابگیر قادر به بسته شدن به دلیل گرفتگی یا مسدود شدن نباشد، سقف شیشه‌ای یا پرده آفتابگیر مجدداً سریع باز می‌شود.

- دلیل بسته نشدن پرده آفتابگیر را بررسی کنید.
- مجدداً سعی کنید پرده آفتابگیر را ببندید.
- اگر هنوز پرده آفتابگیر به دلیل گرفتگی یا مسدود شدن قادر به بستن شدن نباشد، پرده آفتابگیر مجدداً باز خواهد شد. پرده آفتابگیر پس از باز شدن، می‌تواند دوباره طی مدتی کوتاه بدون عملکرد حد نیرو، بسته شود.
- اگر هنوز پرده آفتابگیر نمی‌تواند بسته شود، بدون عملکرد حد نیرو آن را ببندید.

بستن پرده آفتابگیر بدون عملکرد حد نیرو

- در مدت 5 ثانیه پس از به کار افتادن عملکرد بستن اتوماتیک، دکمه **تصویر 119** را فشار دهید تا پرده آفتابگیر کاملاً بسته شود.
- اکنون پرده آفتابگیر بدون عملکرد حد نیرو بسته می‌شود!
- اگر پرده آفتابگیر همچنان بسته نمی‌شود، به تعمیرگاه مجاز مراجعه کنید.

هشدار

بستن پرده آفتابگیر بدون عملکرد حد نیرو می‌تواند باعث جرح‌ها شود.

- همیشه پرده آفتابگیر را به دقت ببندید.
- مطمئن شوید که کسی در محدوده عملکرد پرده آفتابگیر قرار نگرفته باشد، مخصوصاً زمانی که بدون عملکرد حد نیرو بسته می‌شود.
- عملکرد حد نیرو مانع از این نمی‌شود که انگشتان یا سایر اعضای بدن در قاب سقف گیر نکنند و صدمه نبینند.

وقتی سقف شیشه‌ای باز است، پرده آفتابگیر برقی می‌تواند تنها تا لبه جلویی سقف شیشه‌ای بسته شود.



پرده آفتابگیر در سقف شیشه‌ای

قسمت ابتدای این فصل در صفحه 126 را مورد توجه قرار دهید.

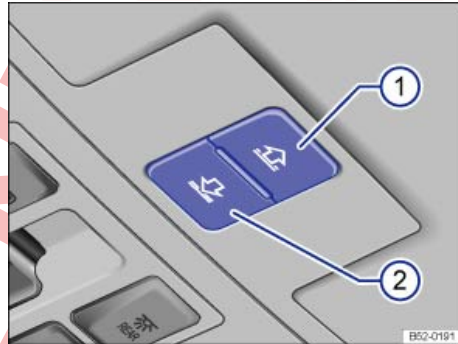

تصویر 119 در روکش سقف: دکمه‌هایی برای کنترل پرده آفتابگیر.

پرده آفتابگیر برقی وقتی کار می‌کند که سوییچ باز باشد.

وقتی سقف شیشه‌ای به طور کامل باز باشد، پرده آفتابگیر به صورت اتوماتیک در وضعیت تهویه هوا قرار می‌گیرد. پرده آفتابگیر در وضعیت تهویه هوا باقی می‌ماند، حتی بعد از اینکه سقف شیشه‌ای بسته شده باشد.

باز کردن و بستن پرده آفتابگیر

دکمه‌های **تصویر 119** 1 و 2 دو مرحله‌ای هستند. در مرحله اول می‌توان پرده آفتابگیر در سقف شیشه‌ای را به طور کامل یا مقداری خم، باز یا بسته کرد.

در مرحله دوم پس از فعال کردن مختصر دکمه، پرده آفتابگیر در سقف شیشه‌ای به صورت اتوماتیک به سمت موقعیت نهایی حرکت می‌کند. با فشار مجدد دکمه، حرکت اتوماتیک متوقف می‌شود.

- باز کردن پرده آفتابگیر در سقف شیشه‌ای: دکمه 1 را تا مرحله اول فشار دهید. حرکت اتوماتیک: دکمه 1 را کوتاه تا وضعیت دوم فشار دهید.

- بستن پرده آفتابگیر در سقف شیشه‌ای: دکمه 2 را تا مرحله اول فشار دهید. حرکت اتوماتیک: دکمه 2 را کوتاه تا وضعیت دوم فشار دهید.

- توقف حرکت اتوماتیک در رود باز شدن یا بسته شدن: دکمه 1 یا 2 را دوباره فشار دهید.

پس از بستن سوییچ، تا زمانی که درب راننده یا سرنشین جلو باز نشود، به مدت چند دقیقه می‌توان پرده آفتابگیر را باز کرد یا بست.

شیشه جلو ساخته شده از شیشه مقاوم به گرما

قسمت  ابتدای این فصل در صفحه 126 را مورد توجه قرار دهید.

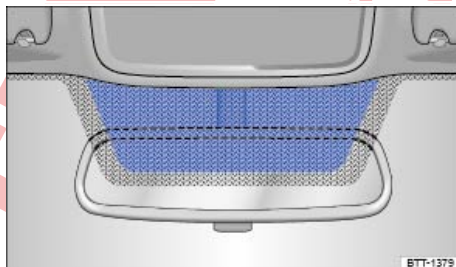

تصویر 120 شیشه جلو عایق: بخش مخصوص برقراری ارتباط شیشه جلو واقع در بالای آینه عقب.

شیشه جلو ساخته شده از شیشه مقاوم به گرما در صورت لزوم دارای پوشش بازتاب دهنده مادون قرمز است.

در بالای آینه وسطه قسمتی بدون پوشش وجود دارد (پنجره ارتباطی) که عملکرد درست تجهیزات الکترونیکی را تضمین می‌نماید. **تصویر 120**.

قسمت بدون پوشش نباید چه از داخل و چه از خارج پوشیده شود و نباید هیچ برجستگی در این قسمت بکار رود، زیرا می‌تواند باعث اختلال در عملکرد قطعات الکترونیکی شود.

سیستم گرمایش و تهویه مطبوع

گرمایش، تهویه هوا، سرمایش

مقدمه در باره موضوع

سیستم‌های زیر می‌توانند روی خودرو شما نصب شوند:

- سیستم گرمایش و هوای تازه با
- سیستم دستی تهویه مطبوع با
- سیستم کلایمترونیک.

سیستم گرمایش و هوای تازه فضای داخلی خودرو را گرم و تهویه می‌کند. سیستم گرمایش و هوای تازه داخل خودرو را سرد نمی‌کند.

سیستم دستی تهویه مطبوع یا سیستم کلایمترونیک هوا را خنک کرده و شرجی بودن آن را برطرف می‌کند. وقتی شیشه‌ها و سقف شیشه‌ای بسته باشد، به طور مؤثرتری کار می‌کند. اگر گرمای داخل خودرو تدریجاً زیاد شده، تهویه می‌تواند فرآیند سرد کردن را سرعت بخشد.

نمایش عملکردهای فعال

چراغ‌های LED روشن شده روی کلیدهای چرخشی و دکمه‌ها نشان می‌دهد که یک عملکرد فعال شده است.

چنانچه در نمایشگر سامانه اطلاعات و سرگرمی، کادر انتخاب گزینه تیک خورده باشد، عملکرد فعال شده است.

هشدار

دید کم از طریق شیشه‌ها، خطر برخورد و تصادف را افزایش می‌دهد که می‌تواند منجر به جراحتهای جدی شود.

- برای این که دید خوبی داشته باشید، همه شیشه‌ها را از یخ، برف و بخار پاک کنید.
- به گونه‌ای سیستم هوای تازه و گرمکن، سیستم تهویه مطبوع و گرمکن شیشه جلو و عقب را تنظیم کنید که روی شیشه جلو، شیشه‌های درب‌ها و شیشه عقب بخار ایجاد نشود.
- تنها زمانی شروع به رانندگی کنید که تمام پنجره‌ها آزاد باشند.
- فقط به مدت کوتاهی از حالت گردش مجدد هوا استفاده کنید. اگر سیستم خنک‌کننده خاموش باشد، ممکن است شیشه‌ها در حالت گردش هوا به سرعت بخار بگیرند و به طرز قابل توجهی دید را کاهش دهند.
- وقتی دیگر به سیستم گردش هوا نیاز ندارید آن را خاموش کنید.

هشدار

هوای تهویه نشده می‌تواند به سرعت راننده را خسته کند و روی تمرکز او تأثیر بگذارد، که به نوبه خود ممکن است باعث ایجاد تصادف، سانحه و آسیب‌دیدگی‌های جدی شود.

- هرگز فن را طولانی مدت خاموش نکنید یا حالت گردش مجدد هوا را به مدت زیادی روشن نگذارید، زیرا این کار باعث جلوگیری از ورود هوای تازه به داخل خودرو می‌شود.

نکته

اگر سیستم تهویه مطبوع کار نمی‌کند فوراً هم سیستم تهویه مطبوع و هم عملکرد یخ‌زدایی را (با سیستم دستی تهویه مطبوع) خاموش نمایید و سیستم را برای بررسی به تعمیرگاه مجاز بسپارید. این اقدام می‌تواند به جلوگیری از وارد آمدن آسیب‌های دیگر کمک کند.

برخی از تنظیمات را می‌توان در بخش حساب کاربری در قسمت شخصی‌سازی ذخیره نمود - صفحه 51.

عملیات با استفاده از کنترل

شامل دایرهای زیر می‌شود

قسمت هشدار و ابتدای این فصل در صفحه 129 را مورد توجه قرار دهید.



تصویر 121 در قسمت فوقانی کنسول مرکزی: کنترل‌های سیستم دستی تهویه مطبوع یا سیستم گرمایش و هوای تازه.



تصویر 122 در قسمت فوقانی کنسول مرکزی: کنترل‌های سیستم کلایماترونیك.

سیستم کلایماترونیك: با کلیدهای چرخان بیرونی -> تصویر 122 دما را برای طرفین سرنشین جلو و راننده تنظیم کنید. نمایشگر بالای کلیدهای چرخان بیرونی دمای تنظیم شده را نشان می‌دهد. بسته به تجهیزات خودرو، می‌توانید دمای صندلی‌های عقب را نیز تنظیم کنید -> صفحه 132.

برخی عملکردها و دکمه‌ها ممکن است بر اساس تجهیزات خودرو و نوع سیستم نصب شده متفاوت باشند.

خاموش کردن

برای خاموش کردن این سیستم‌ها به روش زیر عمل کنید:

- با دکمه **OFF** (خودروهای فاقد سامانه گرمایش هنگام پارک).
- یا: با چرخاندن کلید چرخان وسط به سمت چپ روی وضعیت **0** -> تصویر 121 یا تا آخر -> تصویر 122.
- یا: استفاده از سامانه اطلاعات و سرگرمی -> صفحه 131.

A/C - حالت سرمایش

دکمه **A/C** را برای تغییر حالت سرمایش سیستم دستی تهویه مطبوع یا برای روشن و خاموش کردن سیستم کلایماترونیك، فشار دهید.

AUTO - حالت اتوماتیک

دکمه **AUTO** را برای روشن یا خاموش کردن حالت اتوماتیک سیستم کلایماترونیك فشار دهید.

عملکرد اتوماتیک، ثابت دما را در فضای داخلی خودرو تضمین می‌کند. دمای هوا، حجم هوا و توزیع هوا به طور اتوماتیک تنظیم می‌شود. به محض این که تهویه را به صورت دستی تنظیم کنید، حالت اتوماتیک خاموش می‌شود.

MAX A/C - حداکثر ظرفیت سرمایش

با گذاشتن کلید چرخان چپ روی MAX A/C یا با فشار دادن دکمه **MAX A/C**، می‌توانید حداکثر ظرفیت سرمایش را فعال کنید. حالت گردش هوا به طور اتوماتیک روشن می‌شود.

با سیستم کلایماترونیك، توزیع هوا روی وضعیت **0** گذاشته می‌شود.

دما

سیستم کرایبش و هوای تازه با سیستم دستی تهویه مطبوع: با کلید چرخان سمت چپ -> تصویر 121 دما را تنظیم کنید.

فن

قدرت فن را با کلید چرخان وسط تنظیم کنید.

سیستم کلایماترونیك: وقتی سیستم در حالت اتوماتیک باشد، سرعت فن در کلید چرخان نشان داده نمی‌شود.

توزیع هوا

با دکمه‌های **0**، **1** یا **2** -> تصویر 122 یا با کلید چرخان سمت راست -> تصویر 121 توزیع هوا را تنظیم کنید:

0: توزیع هوا به سمت بالائنه از طریق دریچه‌های هوا در صفحه داشبورد.

1: توزیع هوا به سمت جاپایی.

2: توزیع هوا به سمت بالائنه و جاپایی.

3: توزیع هوا به سمت شیشه جلو و جاپایی.

4: توزیع هوا به سمت شیشه جلو.

بخزدایی شیشه‌ها

از کلید چرخان سمت راست **MAX** -> تصویر 121 یا دکمه **MAX** -> تصویر 122 برای بخزدایی شیشه جلو با حداکثر سرعت ممکن و پاک کردن بخار شیشه‌ها استفاده کنید (عملکرد بخزدایی):

سیستم دستی تهویه مطبوع: در عملکرد بخزدایی، حالت گردش هوا خاموش می‌شود و کمپرسور هوای سیستم سرمایش روشن می‌شود تا شرجی بودن هوا برطرف شود. وقتی عملکرد بخزدایی روشن باشد، نمی‌توان حالت گردش مجدد هوا را فعال کرد و کمپرسور هوا خاموش نمی‌شود⁽¹⁾.

(1) بسته به کشور می‌توان کمپرسور هوا را خاموش کرد.

سیستم کلاپمترونیک: شرجی بودن هوا در نماهای بالای +3 درجه سانتیگراد (+38 درجه فارنهایت) بر طرف می‌شود و فن روی سرعت بالاتری تنظیم می‌شود.

حالت گردش هوا

برای روشن یا خاموش کردن حالت گردش هوا، دکمه  را فشار دهید ← صفحه 132.

MENU – سامانه اطلاعات و سرگرمی

با دکمه  می‌توانید به تنظیمات اقلیمی برای سیستم کلاپمترونیک در سامانه اطلاعات و سرگرمی دسترسی پیدا کنید ← صفحه 131.

SYNC – همگامسازی تنظیمات دما

می‌توانید تنظیمات دما را با استفاده از دکمه  همگامسازی کنید.

وقتی چراغ نشانگر در دکمه  روشن می‌شود، تنظیمات دما برای صندلی راننده روی همه صندلی‌ها اعمال می‌شود.

REST – گرمای باقیمانده

با دکمه  می‌توانید عملکرد گرمای باقیمانده سیستم کلاپمترونیک را روشن و خاموش کنید.

اگر سونچ بسته شده باشد و موتور گرم باشد، گرمای باقیمانده از موتور برای گرم نگه داشتن فضای داخلی خودرو به کار می‌رود. این عملکرد پس از 30 دقیقه یا در صورت ضعیف بودن باتری خاموش می‌شود.

راہاندازی سیستم کلاپمترونیک از طریق سیستم اطلاعات و سرگرمی

شامل بازرز این بخش

 قسمت  و  ابتدای این فصل در صفحه 129 را مورد توجه قرار دهید.

باز کردن فهرست Air conditioning (سیستم تهویه مطبوع)

دکمه  را در پدل کنترل فشار دهید.

نمایش تنظیمات اقلیمی

تنظیمات اقلیمی فعلی در قسمت بالای صفحه نمایش داده شده است.

شرابط کار سیستم سرمایش به کمک رنگ مشخص شده است:

– آبی: سرمایش.

– قرمز: گرمایش.

– خاکستری: تهویه (بدون گرمایش یا سرمایش).



عملیات از طریق سامانه اطلاعات و سرگرمی

تغییر تنظیمات

■ OFF – سیستم کلاپمترونیک را خاموش و روشن می‌کند.

■ SYNC – اعمال تنظیمات دمای صندلی راننده به همه صندلی‌ها.

گرمکن صندلی

می‌توانید با دکمه‌های  یا  گرمکن صندلی را روشن و خاموش کنید ← صفحه 134.

گرمکن فرمان

دکمه  را برای روشن یا خاموش کردن گرمکن فرمان فشار دهید ← صفحه 135.

دکمه گرمایش فوری سامانه گرمایش هنگام پارک

با دکمه  عملکرد گرمایش سریع سامانه گرمایش هنگام پارک را روشن و خاموش کنید ← صفحه 136.

گرمکن شیشه عقب

زمانی که موتور روشن است دکمه  را فشار دهید تا گرمکن شیشه عقب روشن و خاموش شود. حداکثر پس از 10 دقیقه گرمکن شیشه عقب خاموش خواهد شد.

تذکره

برای جلوگیری از خرابی سیستم گرمکن شیشه عقب روی المنت گرمایش واقع در داخل شیشه برجسب نزدیک

■ REAR – تنظیم کننده دما در عقب غیرفعال شده‌اند ← صفحه 132.

■ Air Care – روشن و خاموش می‌شود ← صفحه 132.

■  – منوی گرمکن کمکی باز می‌شود ← صفحه 136.

■  – گرمکن شیشه جلو را خاموش و روشن می‌کند ← صفحه 134.

■  – گرمایش غربیلک فرمان را خاموش و روشن می‌کند ← صفحه 135.

■  – گرمکن صندلی را خاموش و روشن می‌کند ← صفحه 134.





■  – منوی فرعی برای تنظیمات عمومی:

– Automatic supplementary heater (بخاری کمکی اتوماتیک) – سایر تنظیمات گرمایش کمکی را فعال یا غیرفعال می‌کند ← صفحه 269.

– Automatic air recirculation (گردش اتوماتیک هوا) – حالت گردش اتوماتیک هوا را روشن و خاموش می‌کند ← صفحه 132.

- (Automatic windscreen heating) (گرمن اتوماتیک شیشه جلو) - حالت گرمن اتوماتیک شیشه جلو را روشن و خاموش می‌کند.
-  - فهرست فرعی را می‌بندد.

● - منوی فرعی برای تنظیمات تهویه مطبوع:

-  - سرعت فن.
- A/C - سیستم سرمایش را خاموش و روشن می‌کند.
- ، ،  - توزیع هوا.

-  - حالت گردش مجدد هوا را خاموش و روشن می‌کند.

■ Presettings (پیش‌تنظیمات) - فهرست فرعی پیش‌تنظیمات: AUTO - حالت اتوماتیک را روشن می‌کند.

- MAX A/C - حداکثر خروجی سرمایش را روشن یا خاموش می‌کند.

-  MAX - عملکرد یخ‌زدایی را روشن یا خاموش می‌کند.

- Manuell - نمایشگر برای کنترل دستی سیستم سرمایش.

■ AC profile (نمایه تهویه مطبوع) - سرعت فن را در حالت AUTO تنظیم می‌کند. می‌توانید از میان Low (کم) Medium (متوسط) و High (زیاد) یکی را انتخاب کنید.

- شما را با استفاده از گزینه  یا  تنظیم کنید.
 - دوباره گزینه دمای ریف صندلی عقب را لمس کنید.
 - اکنون نمایشگر دمای تنظیم شده را نشان می‌دهد.
- اگر گزینه REAR برای سامانه اطلاعات و سرگرمی فعال شده باشد، کنترل‌های عقب قفل می‌شوند. تنظیم دما و افزایش قدرت گرمکن صندلی دیگر مقدر نیست.

حالت گردش مجدد هوا

 قسمت  و  ابتدای این فصل در صفحه 129 را مورد توجه قرار دهید.



در حالت گردش هوا، هیچ هوایی از بیرون وارد فضای داخلی خودرو نمی‌شود.

حالت دستی گردش هوا

کمه  روی پنل کنترل را برای روشن یا خاموش کردن حالت دستی گردش هوا فشار دهید.



حالت اتوماتیک گردش هوا (فقط در سیستم کلایماترونیک)

در حالت اتوماتیک گردش هوا، هوای تازه وارد فضای داخلی خودرو خواهد شد. اگر سیستم افزایش تمرکز مواد مضر را در هوای بیرون تشخیص دهد، حالت گردش هوا به طور اتوماتیک روشن می‌شود. به محض اینکه این میزان به حد عادی برگردد، حالت گردش مجدد هوا خاموش خواهد شد. سیستم نمی‌تواند بوهای ناخوشایند را تشخیص دهد.

- دکمه  MENU را در پنل کنترل فشار دهید.
- گزینه  واقع در نمایشگر سامانه اطلاعات و سرگرمی را بزنید.
- با زدن گزینه  Automatic air recirculation (حالت اتوماتیک گردش هوا) حالت اتوماتیک گردش هوا را روشن یا خاموش کنید.

حالت گردش هوا با Air Care Climatronic

این خودرو مجهز به یک فیلتر آلرژي است. عملکرد Air Care سیستم کلایماترونیک می‌تواند اثر بخشی فیلتر آلرژي را افزایش دهد. با فعال‌سازی آن، حالت گردش هوای سیستم تهویه مطبوع به حداکثر ممکن می‌رسد و خطر بخار گرفتن شیشه‌ها با توجه به رطوبت داخل و دمای خارج هم در نظر گرفته می‌شود. میزان هوای گردش یافته به طور اتوماتیک تنظیم می‌شود و مرتباً میزان هوای گردش یافته را به منظور جلوگیری از خستگی سرنشینان خودرو تطبیق می‌دهد.



- دکمه  MENU را در پنل کنترل فشار دهید.
- گزینه  Air Care (نظارت بر هوا) واقع در نمایشگر سامانه اطلاعات و سرگرمی را لمس کنید.
- عملکرد نظارت بر هوا را با زدن گزینه Air Care (فعال) روشن یا خاموش کنید.

تنظیم کردن دما برای صندلی‌های عقب

 قسمت  و  ابتدای این فصل در صفحه 129 را مورد توجه قرار دهید.



تصویر 123 در کنسول مرکزی عقب: اجزاء کنترل تنظیم دما برای صندلی‌های عقب.

دما را برای صندلی‌های عقب با استفاده از  یا  تصویر 123 یا استفاده از سامانه اطلاعات و سرگرمی تنظیم کنید:

- فهرست Air conditioning (تهویه مطبوع) را در نمایشگر سامانه اطلاعات و سرگرمی باز کنید.
- گزینه دمای ریف صندلی عقب را لمس کنید.

- وقتی دیگر به سیستم گردش هوا نیاز ندارید آن را خاموش کنید.

تذکره

در خودروهای دارای سیستم تهویه مطبوع، وقتی حالت گردش هوا روشن است سیگار نکشید. ممکن است دود روی تبخیرکننده و فیلتر گرد و غبار و گرده دارای کریب فعال باقی بماند و مدت طولانی بوی نامطبوعی ایجاد کند.

هنگام ننده عقب گرفتن، یا هنگام استفاده از سیستم برف‌پاک‌کن و شیشه‌شوی اتوماتیک، حالت گردش هوا موقتاً روشن می‌شود تا از ورود بو به فضای داخلی خودرو جلوگیری کند.

در صورت بالا بودن دمای بیرون، حالت دستی گردش هوا به مدت کوتاهی فعال می‌شود تا فضای داخلی خودرو سریع‌تر خنک شود.

چه وقت حالت گردش هوا خاموش می‌شود؟

حالت گردش هوا در شرایط زیر خاموش می‌شود: ⚠️

- دکمه **max** در پنل کنترل فشار داده شود (در سیستم کلایماترونیک) یا تنظیم کننده توزیع هوا در وضعیت **max** (در سیستم دستی تهویه مطبوع) قرار گیرد.
- سنسور خطر تجمع قطرات آب روی شیشه جلو، شیشه درب‌ها یا شیشه عقب را تشخیص می‌دهد.

هشدار

هوای تهویه نشده می‌تواند به سرعت راننده را خسته کند و روی تمرکز او تأثیر بگذارد، که به نوبه خود ممکن است باعث ایجاد تصادف، سانحه و آسیب‌دیدگی‌های جدی شود.

- هرگز از حالت گردش هوا به مدت طولانی استفاده نکنید زیرا هیچ هوای تازه‌ای به فضای داخلی خودرو وارد نمی‌شود.
- اگر سیستم خنک‌کننده خاموش باشد، ممکن است شیشه‌ها در حالت گردش هوا به سرعت بخار بگیرند و به طرز قابل توجهی دید را کاهش دهند.

دریچه‌های هوا

قسمت **1** و ابتدای این فصل در صفحه **129** را مورد توجه قرار دهید.



تصویر 124 در پنل داشبورد: دریچه‌های هوا.

دریچه‌های هوا باید باز بمانند تا گرما به میزان کافی خارج شود، و هوای خنک و تازه به فضای داخل خودرو برسد.

دریچه‌های هوای دیگری در جابجایی و قسمت عقب فضای داخلی خودرو تعبیه شده است.

راهنمای جدول تصویر 124:

- 1 دریچه‌های قابل تنظیم هوا: بیچ تنظیم را در جهت دلخواه بچرخانید تا دریچه‌های هوا باز و بسته شود. در حالت دریچه هوای بسته است. با استفاده از دسته واقع در منحل هواکش مشبک جهت جریان هوا را تنظیم کنید.

- 2 دریچه‌های هوا غیر قابل تنظیم.

گرمکن صندلی

قسمت **▲** و **!** ابتدای این فصل در صفحه 129 را مورد توجه قرار دهید.

بالشتک و پشتی صندلی را می‌توان پس از باز کردن سوئیچ به صورت برقی گرم کرد.

روشن کردن: دکمه **☑** یا **☐** را در پنل کنترل فشار دهید. گرمکن صندلی با حداکثر گرمایش روشن می‌شود. همه چراغ‌های نشانگر روشن می‌شوند.

تنظیم: دکمه **☑** یا **☐** را چندین بار فشار دهید تا مقدار دلخواه تنظیم شود.

خاموش کردن: دکمه **☑** یا **☐** را فشار دهید تا دیگر چراغ‌های نشانگر داخل دکمه روشن نباشند.

سیستم‌های گرمکن صندلی پس از بستن سوئیچ خاموش خواهد شد. اگر ظرف حدود 10 دقیقه دوباره سوئیچ را باز کنید، آخرین تنظیم دمای صندلی راننده به طور اتوماتیک فعال می‌شود.

چه زمانی نباید گرمکن صندلی را روشن کرد؟

اگر یکی از شرایط زیر وجود داشت، گرمکن صندلی را روشن نکنید:

- کسی روی صندلی نباشد.
- روکش محافظتی روی صندلی کشیده شده باشد.
- صندلی کودک روی صندلی نصب شده باشد.
- کفه صندلی مرطوب یا خیس باشد.
- دمای داخل یا بیرون بالای +25 درجه سانتی‌گراد (77 درجه فارنهایت) باشد.

هشدار **!**

افرادی که به خاطر مصرف دارو، فلج بودن یا به دلیل بیماری‌های مزمن مانند دیابت، حساسیت به درد یا دما را احساس نمی‌کنند، ممکن است با استفاده از گرمکن صندلی دچار سوختگی در پشت، باسن و پاها شوند که زمان بسیار زیادی طول می‌کشد تا درمان شود یا به هیچ وقت به طور کامل درمان نمی‌شود. اگر درباره وضعیت سلامتی خود سوالی دارید به پزشک مراجعه کنید.

- کسی که دچار کاهش حساسیت به درد یا دما باشد هرگز نباید از گرمکن صندلی استفاده کند.

هشدار **!**

خیسی روکش صندلی ممکن است باعث نقص عملکرد گرمکن صندلی و افزایش خطر سوختگی شود.

- قبل از استفاده از گرمکن صندلی مطمئن شوید که کفی صندلی خشک است.
- با لباس مرطوب یا خیس روی صندلی ننشینید.
- هیچ شیء یا لباس مرطوب یا خیسی روی صندلی قرار ندهید.
- روی صندلی مایعات نریزید.

تذکره **!**

برای جلوگیری از صدمه دیدن المنت‌های گرمکن صندلی، روی صندلی زانو نزنید یا در یک نقطه از بالشتک یا پشتی صندلی فشار شدید وارد نکنید.

مایعات، اشیاء تیز و مواد عایق مانند پوشش محافظ یا صندلی کودک ممکن است به گرمکن صندلی آسیب وارد کند.

اگر سیستم بویی متصاعد نمود، بلافاصله گرمکن صندلی را خاموش کنید و آن را برای بررسی به تعمیرگاه مجاز بسپارید.

به محض اینکه دیگر به گرمکن صندلی نیاز نداشتید آن را خاموش کنید. در غیر این صورت سوخت هدر می‌رود.

گرمکن شیشه جلو

قسمت **▲** و **!** ابتدای این فصل در صفحه 129 را مورد توجه قرار دهید.

وقتی موتور در حال کار است، گرمکن شیشه جلو کار می‌کند.

گرمکن دستی شیشه جلو

سیستم دستی تهویه مطبوع: دکمه **CAR** را در سامانه اطلاعات و سرگرمی فشار دهید.

سیستم کاپیروتیک: دکمه **MENU** را در پنل کنترل فشار دهید.

منطقه عملکرد **☑** را لمس کنید تا گرمکن شیشه جلو فعال یا غیرفعال شود.

بسته به دمای بیرون یا حداقل پس از 8 دقیقه، گرمکن شیشه جلو خود به خود خاموش می‌شود.

گرمکن اتوماتیک شیشه جلو

اگر خطر تشکیل بخار روی شیشه جلو یا شیشه‌ها وجود دارد، گرمکن شیشه جلو به طور اتوماتیک روشن می‌شود.

دکمه **MENU** را در پنل کنترل فشار دهید.

گزینه **☑** را در سامانه اطلاعات و سرگرمی فشار دهید.

با لمس گزینه **Automatic windscreen heating** (گرمکن اتوماتیک شیشه جلو) را روشن یا خاموش کنید.

حتی اگر سیستم تهویه مطبوع خاموش باشد، گرمکن اتوماتیک شیشه جلو فعال می‌شود.

گرمکن شیشه جلو با استفاده از عملکرد یخ‌زدایی

چنانچه عملکرد یخ‌زدایی با دکمه **max@** روشن شده باشد و چنانچه احتمال بخار گرفتن شیشه‌ها وجود داشته باشد، گرمکن شیشه جلو روشن می‌شود.

شرایط خاموش شدن

چنانچه یکی از شرایط زیر پیش بیاید، گرمکن شیشه جلو به صورت اتوماتیک خاموش می‌شود:

نکات و اطلاعات عملیاتی

قسمت **▲** و **①** ابتدای این فصل در صفحه 129 را مورد توجه قرار دهید.

نکات و دستور العمل های زیر به شما در استفاده از سیستم به طور صحیح کمک می کند.

چرا سیستم خنک کننده به صورت اتوماتیک خاموش می شود یا چرا روشن نمی شود؟

- موتور راه اندازی نمی شود.
- فن خاموش است.
- فیوز های سیستم تهویه مطبوع سوخته اند.
- دمای محیطی کمتر از تقریباً 3+ درجه سانتی گراد (38+ درجه فارنهایت) است.
- کمپرسور هوای سیستم خنک کننده به طور موقت خاموش شده به دلیل اینکه دمای مایع خنک کننده موتور بسیار زیاد است.
- در خودرو، خطای دیگری وجود دارد. سامانه تهویه مطبوع باید توسط تعمیرگاه مجاز بررسی شود.

تنظیمات برای دید جادهای مطلوب

- دهانه جلوی شیشه جلو را عاری از یخ، برف و برگ نگه دارید تا قدرت گرمایش و سرمایش بهبود یابد و روی شیشه ها بخار ایجاد نشود.
- دریچه های هوا در پشت محفظه بار را نپوشانید تا هوا بتواند از میان خودرو از جلو به عقب جریان یابد.
- حداکثر خروجی گرما که برای یخ زدایی هر چه سریع تر شیشه ها لازم است، تنها وقتی در دسترس می باشد که سردکن به دمای عملیاتی خود برسد.

تنظیمات توصیه شده برای سیستم گرمایش و هوای تازه و سیستم دستی تهویه هوا

- حالت گردش هوا را خاموش کنید.
- فن را در حالت 1 یا 2 قرار دهید.
- ترموستات را روی حالت وسط تنظیم کنید.
- تمامی دریچه ها در پانل مجموعه ابزار را باز کنید و مسیرهای آنها را تنظیم کنید.
- تنظیم کننده توزیع هوا را به حالت مطلوب بچرخانید.
- سیستم دستی تهویه مطبوع: دکمه **(A/C)** را در پنل کنترل فشار دهید تا سیستم خنک کننده روشن شود. در حالت خنک سازی، شرجی بودن هوا گرفته می شود.

تنظیمات توصیه شده برای سیستم کلایمترونیک

- دکمه **(AUTO)** را در پنل کنترل فشار دهید.
- دما را روی 22+ درجه سانتی گراد (72+ درجه فارنهایت) تنظیم کنید.
- دریچه ها را در صفحه داشبورد باز کنید و مسیرهای آنها را تنظیم کنید.

- در صورت بالا بودن مصرف برق.
- خرابی در سیستم تهویه مطبوع.
- بعد از به پایان رسیدن زمان تعیین شده.

گرمکن غربلیک فرمان

قسمت **▲** و **①** ابتدای این فصل در صفحه 129 را مورد توجه قرار دهید.

گرمکن فرمان وقتی موتور در حال حرکت است کار می کند.

روشن و خاموش شدن گرمکن فرمان به طور اتوماتیک از طریق سامانه اطلاعات و سرگرمی

- سیستم دستی تهویه مطبوع: دکمه **(CAR)** را در سامانه اطلاعات و سرگرمی فشار دهید.
- سیستم کاپیتوریک: دکمه **(MENU)** را در پنل کنترل فشار دهید.
- گزینه **(☺)** را لمس کنید تا گرمکن فرمان روشن یا خاموش شود.

خاموش و روشن شدن گرمکن فرمان همراه با گرمکن صندلی (تنها اگر خودرو دارای سیستم کلایمترونیک است)



- دکمه **(MENU)** را در پنل کنترل فشار دهید.
- گزینه **(SETUP)** (تنظیم کردن) را در سامانه اطلاعات و سرگرمی فشار دهید.
- با لمس
- گزینه **(Steering wheel and seat heating linked)** (اتصال فرمان و گرمکن صندلی) معین کنید که گرمکن فرمان همراه با گرمکن صندلی خاموش یا روشن شود.
- دکمه **(☺)** را فشار دهید تا گرمکن فرمان همراه با گرمکن صندلی روشن یا خاموش شود.

انتخاب تنظیم برای دما (تنها در خودروهای دارای سیستم کلایمترونیک)

- دکمه **(MENU)** را در پنل کنترل فشار دهید.
- گزینه **(SETUP)** (تنظیم کردن) را لمس کنید.
- با لمس گزینه **(Steering wheel heating)** (گرمکن فرمان) تنظیم دما را انتخاب کنید.
- می توانید 3 سطح دمایی متفاوت را انتخاب کنید. تنظیمات انتخاب شده پس از بستن سوئیچ، ذخیره شده باقی می ماند. تنظیم دمایی برای گرمکن فرمان به تنظیم دمایی برای گرمکن صندلی وابسته نیست.

شرایط خاموش شدن

- زمانی که یکی از شرایط زیر پیش آید، گرمکن فرمان به صورت اتوماتیک خاموش می شود:
- پس از اینکه، گرمکن صندلی برای صندلی راننده خاموش شده باشد (وقتی عملکرد مربوطه فعال شده است).
- در صورت بالا بودن مصرف برق.
- خطا در سیستم گرمکن فرمان.

نشانه‌ها	شرح
	مواد خنک کننده قابل اشتعال
	به استفاده صحیح از تمامی اجزاء دقت نمایید و هرگز از قطعات قدیمی سایر خودروها یا اجزای بازیافت شده در خودرو استفاده نکنید.

سیستم‌های فیلتر

بسته به تجهیزات، سامانه های فیلتر مختلفی ممکن است وجود داشته باشد:

- فیلتر کرده و کره و غبار: خودروهای دارای سیستم گرمایش و هوای تازه و سیستم دستی تهویه مطبوع.
- سیستم تهویه Air Care Climatronic: خودروهایی با سیستم کلایماترونیک و ترموستات 3 حالت و فیلتر آلرژن.

فیلتر گرد و غبار و گرده دارای کربن فعال، سطح ناخالصی‌ها را در هوای بیرون در حال ورود به خودرو کاهش می‌دهد. فیلتر آلرژن سیستم کلایماترونیک Air Care می‌تواند مقدار آلاینده‌ها و همبظور آلرژن‌هایی را که وارد داخل خودرو می‌شوند کاهش دهد.

فیلترها باید به طور مرتب برای اجتناب از خرابی در عملکرد سیستم تهویه مطبوع تعویض شوند.

اگر معمولاً زمانی از خودرو استفاده می‌کنید که هوا شدیداً آلوده است، شاید نیاز باشد که فیلتر بین سرویس‌ها تعویض شود.

وجود آب در زیر خودرو

چنانچه رطوبت خارجی و دمای محیط بالا باشد آب حاصل از چگالش از تبخیرکننده سیستم خنک‌کننده چکه کند و زیر خودرو آب جمع شود. این مورد طبیعی است و نشانگر نشستی نیست!

گریس در سیستم تهویه مطبوع
سیستم تهویه مطبوع حاوی تا 210 میلی لیتر گریس است. خصوصیات دقیق و میزان گریس موجود در سیستم تهویه مطبوع را می‌تواند در وب سایت زیر مشاهده نمود:

<https://erwin.volkswagen.de>

⚠ هشدار
برای داشتن روند استفاده مطمئن و بدون خطر سیستم تهویه مطبوع باید تنها توسط افراد متخصص مجاز نگهداری شود.

ⓘ تکرار
<ul style="list-style-type: none"> • تبخیر کننده سیستم تهویه مطبوع را هرگز با اجزای خودروهای فرسوده یا بازیافتی تعمیر نکنید. • تبخیر کننده سیستم تهویه مطبوع را هرگز با تبخیر کننده دست دوم خودروهای فرسوده یا بازیافتی جایگزین نکنید.

سیالات در سیستم خنک کننده

📖 قسمت ⚠️ و ⓘ ابتدای این فصل در صفحه 129 را مورد توجه قرار دهید.

مواد خنک کننده در سیستم تهویه مطبوع

برچسب موجود در محفظه موتور حاوی اطلاعاتی در مورد نوع و میزان مواد خنک‌کننده مصرفی در سیستم تهویه مطبوع خودرو است. برچسب در بخش بالایی محفظه موتور در نزدیکی در مخزن ماده خنک کننده قرار گرفته است.

📖 مقدمه در باره موضوع

شامل بازار ژاپن می‌شود





سامانه گرمایش هنگام پارک با سوخت از باک خودرو تامین می‌شود و می‌تواند هنگام حرکت یا توقف خودرو مورد استفاده قرار گیرد.

سامانه گرمایش هنگام پارک، به داخل خودرو در تابستان می‌وزد و یا در زمستان، شیشه جلو را از یخ، غبار یا لایه نازک برف پاک می‌کند.

خروجی گاز سامانه گرمایش هنگام پارک

دودهای تولیدشده توسط سامانه گرمایش هنگام پارک از طریق یکی از لوله های آگزوز نصب شده زیر خودرو خارج می‌شود. لوله آگزوز نباید به وسیله برف، گل و لای یا سایر موانع مسدود شود.

⚠ هشدار
دودهای متصاعد شده، در کنار گازهای دیگر حاوی مونوکسیدکربن سمی بی‌بو و بی‌رنگ می‌باشد. مونوکسید کربن می‌تواند باعث گیجی و حتی مرگ افراد شود.

نشانه‌ها	شرح
	اخطار: سیستم تهویه مطبوع فقط باید توسط افراد متخصص مجاز نگهداری شود.
	نوع ماده خنک کننده
	نوع گریس
	رجوع کنید به اطلاعات تعمیرگاه (فقط برای نمایندگی فولکس واگن در دسترس)
	سیستم تهویه مطبوع فقط باید توسط افراد متخصص مجاز نگهداری شود.

- هیچ‌گاه سامانه گرمایش هنگام پارک را در اتاق بسته یا بدون تهویه راهاندازی نکنید.
- هیچ‌گاه سامانه گرمایش هنگام پارک را به گونه‌ای برنامه‌ریزی نکنید که روشن باشد و در محیط بسته یا بدون تهویه کار کند.

⚠ هشدار

قسمت‌های سیستم آگزوز سامانه گرمایش هنگام پارک بسیار داغ می‌شوند. این امر ممکن است باعث ایجاد حریق شود.

- طوری خودرو را پارک کنید که هیچ قسمتی از سیستم آگزوز در تماس با هیچ ماده قابل اشتعال زیر خودرو، مثل علف خشک نباشد.

! تکرار

هیچ‌گونه غذا، دارو یا مواد حساس به دما را جلوی درچه‌ها قرار ندهید. غذا، دارو یا سایر مواد حساس به دما ممکن است توسط جریان هوا خراب یا غیرقابل‌مصرف شوند.

روشن یا خاموش کردن گرمکن کمکی

شامل ابزار زاین نمی‌شود

📖 قسمت ⚠ و ! ابتدای این فصل در صفحه 136 را مورد توجه قرار دهید.

روشن کردن سامانه گرمایش هنگام پارک

سامانه گرمایش هنگام پارک می‌تواند به روش‌های زیر روشن شود:

- به طور دستی با دکمه گرمایش فوری [🔥] در قسمت کنترل –صفحه 129.
- به صورت دستی با کنترل از راه دور –صفحه 138.
- به صورت اتوماتیک با زمان حرکت برنامه‌ریزی و فعال‌شده –صفحه 139.

سامانه گرمایش هنگام پارک نمی‌تواند در صورت پایین بودن سطح شارژ باتری خالی بودن باک، روشن شود.

سامانه گرمایش هنگام پارک را خاموش کنید

سامانه گرمایش هنگام پارک می‌تواند به روش‌های زیر خاموش شود:

- به طور دستی با دکمه گرمایش فوری [🔥] در قسمت کنترل –صفحه 129.
- به صورت دستی با کنترل از راه دور –صفحه 138.
- به صورت دستی با لمس کردن گزینه در نمایشگر سامانه اطلاعات و سرگرمی –صفحه 139.
- به طور اتوماتیک با فرا رسیدن زمان حرکت برنامه‌ریزی شده یا پایان زمان عملکرد برنامه ریزی شده –صفحه 139.

– به طور اتوماتیک با روشن کردن چراغ نشانگر [🚗] یا [🚗] (نشانگر میزان سوخت) –صفحه 269.

– به طور اتوماتیک اگر مقدار شارژ خودرو بسیار کم باشد –صفحه 319.

سامانه گرمایش هنگام پارک به مدت کوتاهی پس از خاموشی کار می‌کند تا سوخت موجود در سیستم کامل مصرف شود. گازهای آگزوز از سیستم هم به هوای بیرون وارد می‌شوند.

وقتی خودرو ثابت است، سامانه گرمایش هنگام پارک می‌تواند تا 3 مرتبه متوالی برای حداکثر طول عملیات فعال شود. برای استفاده بیشتر لازم است که خودرو حرکت داده شود.

با روشن کردن سامانه گرمایش هنگام پارک سر و صدای راهاندازی سامانه شنیده می‌شود.

اگر سامانه گرمایش هنگام پارک مدت زیادی کار کند، باتری خودرو خالی می‌شود. به منظور شارژ مجدد باتری، خودرو را در مسافتی مناسب به حرکت درآورید. قانون کلی این است که به ازای زمانی که سیستم را راهاندازی می‌کنید از خودرو استفاده کنید.

پارک کردن در سربالایی یا سرازیری با مقدار کم سوخت درون مخزن (کمی بیشتر از مقدار ذخیره)، منجر به محدودیت در عملکرد سامانه گرمایش هنگام پارک می‌شود.

بخاری کمکی می‌تواند به صورت اتوماتیک وقتی موتور در دمای زیر +5 درجه سانتی‌گراد (+41 درجه فارنهایت) شروع به‌کار می‌کند، روشن شود. سامانه گرمایش هنگام پارک مجدداً به طور اتوماتیک پس از مدتی کوتاه خاموش می‌شود.

چنانچه رطوبت خارجی بالا بوده و دمای محیط کم باشد ممکن است آب حاصل از چگالش از سیستم گرمایش و هوای تازه از طریق سامانه گرمایش هنگام پارک در حال کار متصاعد شود. در این شرایط ممکن است که زیر خودرو آب جمع شود. از این رو مبنی بر آسیب دیدن خودرو نیست.

کنترل از راه دور

نماد بازر تاین مخصوص

قسمت ⚠ و ⓘ ابتدای این فصل در صفحه 136 را مورد توجه قرار دهید.

اگر چراغ نشانگر حدود 5 ثانیه به صورت ثابت به رنگ سبز چشمک زد یعنی بخاری کمکی از کار افتاده است. باک خودرو تقریباً خالی است، ولتاژ باتری خودرو تقریباً کم است یا خطایی وجود دارد. دوباره سوختگیری کنید، مسافت معینی به منظور شارژ باتری خودرو حرکت کنید یا به تعمیرگاه مجاز مراجعه نمایید.

اگر چراغ نشانگر حدود 4 ثانیه به رنگ قرمز یا سبز چشمک زد، سیگنال دریافت نشده است. فاصله خود را از خودرو کم کنید.

اگر باتری دکمهای (در زبان محاوره باتری) کنترل از راه دور ضعیف باشد، چراغ نشانگر به مدت 2 ثانیه به رنگ نارنجی روشن می‌شود و اگر (سیگنال روشن یا خاموش بودن دریافت شود) روشن می‌شود یا اگر (سیگنال روشن یا خاموش بودن دریافت نشود) به رنگ قرمز یا سبز چشمک می‌زند. باتری دکمهای باید عوض شود، چرا که ممکن است محدوده عملکرد کنترل از راه دور کاهش پیدا کند.

محدوده

در صورت پر بودن باتری دکمهای، محدوده عملکرد حدود صد متر می‌باشد. موانع بین کنترل از راه دور و خودرو، شرایط آب و هوایی نامساعد و همچنین ضعیف‌تر شدن باتری دکمهای، محدوده را تا حد قابل توجهی کاهش می‌دهند.

فاصله بین کنترل از راه دور باید حداقل 2 متر باشد.

برای رسیدن به محدوده مطلوب، کنترل از راه دور را با آنتن ① به صورت عمود بالا نگه دارید. آنتن را نپوشانید.

جایگزین کردن باتری دکمهای در کنترل از راه دور

هنگامی که چراغ نشانگر در کنترل از راه دور با فشار دکمه، به مدت شش ثانیه خیلی سریع به رنگ نارنجی چشمک بزند یا روشن نشود، باید باتری دکمهای درون کنترل از راه دور را تعویض گردد.

فولکس واگن توصیه می‌کند از نمایندگی فولکس واگن یا تعمیرگاه مجاز بخواهید باتری دکمهای را عوض کنید. در صورت امکان از باتری‌هایی با برند معتبر استفاده کنید تا عمر مطلوب باتری تضمین شود.

– شیء مناسبی مانند پیچ گروشتی را در جهت فلش ← تصویر 126 در سوراخ بغل قرار دهید.

– با آن شیء در پوش باتری را بلند کنید.

– درپوش باتری را در جهت فلش بکشید.

– درپوش باتری را بردارید.

– باتری دکمهای را خارج کنید.

– به همین روش باتری نو را قرار دهید. مطمئن شوید که قطب باتری به طور صحیح جای گرفته باشد.

– درپوش باتری را محل کنترل از راه دور قرار دهید.

– درپوش باتری را در جهت خلاف فلش بکشید تا جفت شود.

⚠ خطر

اگر باتری با قطر 20 میلی‌متر یا باتری دکمهای بلعیده شود می‌تواند در مدت کوتاهی به جراحات جدی یا حتی جراحات مرگبار منجر شود.

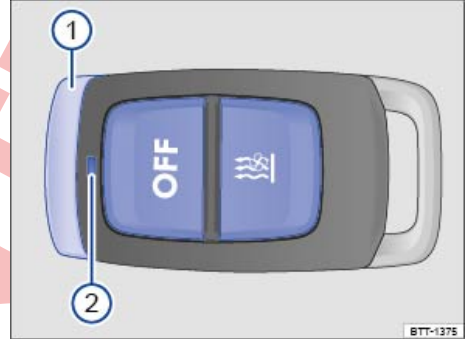

تصویر 125 سامانه گرمایش هنگام پارک: کنترل از راه دور.

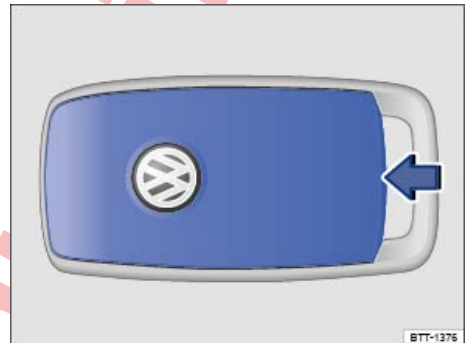

تصویر 126 سامانه گرمایش هنگام پارک: پوشش باتری برای کنترل از راه دور.

خاموش و روشن کردن سامانه گرمایش هنگام پارک

– روشن کردن: بدین منظور دکمه ← تصویر 125 را فشار دهید. اگر چراغ نشانگر به مدت تقریباً 2 دقیقه به رنگ سبز روشن ماند، بخاری کمکی روشن می‌شود.

– خاموش کردن: بدین منظور دکمه را فشار دهید. اگر چراغ نشانگر به مدت تقریباً 2 دقیقه به رنگ زرد روشن ماند، بخاری کمکی خاموش می‌شود.

چراغ نشانگر در سیستم کنترل از راه دور

چراغ نشانگر ② پس از فشار دکمه بازخوردی متفاوتی به شما می‌دهد.

- همواره کنترل از راه دور و همچنین جاکلیدی و باتری‌ها، باتری‌های زاپاس، باتری دکمه‌ای و سایر باتری‌ها که قطری بیش از 20 میلی‌متر دارند را از دسترس کودکان دور نگه دارید.
- چنانچه حس زدید که باتری بلعیده شده است، سریعاً به دکتر مراجعه کنید.

تذکر

- داخل کنترل از راه دور اجزاء الکترونیکی به کار رفته است. به همین دلیل کنترل از راه دور را از رطوبت، شوک شدید و از تابش آفتاب دور نگه دارید.
- باتری‌های نامناسب ممکن است به کنترل از راه دور صدمه وارد کنند. باتری خالی را تنها با باتری نوینی که دارای همان ولتاژ، اندازه و مشخصات است، عوض کنید.
- هنگام قرار دادن باتری مطمئن شوید که قطب‌های باتری در جهت درست قرار گرفته باشند.

- باتری‌های خالی‌شده را مطابق با قوانین حفاظت از محیط زیست دفع کنید.
- ممکن است باتری درون کنترل از راه دور دارای پرکلرات باشد. به شرایط قانونی جهت دفع زباله توجه کنید.

برنامه‌ریزی گرمکن کمکی

شامل دُور از این بخش‌ها

قسمت  و  ابتدای این فصل در صفحه 136 را مورد توجه قرار دهید.

فهرست Auxiliary heater (بخاری کمکی) را باز کنید

بخاری کمکی در سامانه اطلاعات و سرگرمی برنامه‌ریزی می‌شود.

- سیستم دستی تهویه مطبوع: دکمه **[CAR]** را در سامانه اطلاعات و سرگرمی فشار دهید.
- سیستم کابینویک: دکمه **[MENU]** را در پنل کنترل فشار دهید.
- گزینه **[HV]** را لمس کنید.

برنامه‌ریزی سامانه گرمایش هنگام پارک

فعال بودن آن تنها برای مدت گرمایش معتبر است. زمان حرکت باید برای هر شروع از اول فعال شود.

قبل از برنامه‌ریزی مطمئن شوید که تاریخ و ساعت خودرو درست تنظیم شده باشد.

- **[Off]** (خاموش) خاموش کردن سریع سامانه گرمایش هنگام پارک.
- **[Heating]** (گرم کردن)، **[Ventilation]** (تهویه) – را با  تنظیم کنید تا فضای داخلی خودرو با روشن کردن سامانه گرمایش هنگام پارک گرم شود یا تهویه گردد.

■ **[Adjust]** (تنظیم) – فهرست **Set auxiliary heater** (تنظیم سامانه گرمایش هنگام پارک) را بیابید.

– **[Departure time]** (زمان حرکت) تا 3 زمان‌بندی (hh.mm) برنامه‌ریزی کنید. اگر می‌خواهید سامانه گرمایش هنگام پارک در یک روز معین در هفته روشن شود، علاوه بر زمان حرکت روز را نیز انتخاب کنید.

– **[Running time]** (زمان عملیات) – را تنظیم کنید، اگر سامانه گرمایش هنگام پارک با دکمه گرمایش فوری **[HV]** یا با استفاده از کنترل از راه دور روشن شده است. زمان عملیات در خودروهایی که دارای سیستم دستی تهویه مطبوع هستند و برای تعیین زمان عملیات استفاده می‌شود. زمان عملیات بین 10 تا 60 دقیقه است.

■  – بازگشت به فهرست‌های متصلی.

سیستم دستی تهویه مطبوع: زمان حرکت برنامه‌ریزی شده، زمان خاموش شدن سامانه گرمایش هنگام پارک را تعیین می‌کند. شروع گرمایش سامانه گرمایش هنگام پارک بسته به زمان عملیات برنامه‌ریزی شده تعیین می‌شود.

سیستم کابینویک: زمان حرکت برنامه‌ریزی شده زمانی را مشخص می‌کند که تقریباً دمای تنظیم شده در خودرو حاصل شده باشد. شروع گرمایش بخاری کمکی بسته به دمای خارجی به صورت اتوماتیک تعیین می‌شود.

بررسی برنامه‌ریزی

چنانچه زمان حرکت فعال باشد، چراغ نشانگر در دکمه گرمایش فوری **[HV]** در پنل کنترل سیستم کلابیترونیک پس از بستن سوئیچ به مدت 10 ثانیه روشن می‌شود.

هشدار

هرگز به نحوی برنامه‌ریزی نکنید که بخاری کمکی در فضای بسته یا بدون تهویه روشن بوده و کار کند. دودهای متصاعد شده، در کنار گازهای دیگر حاوی مونوکسیدکربن سمی بی‌بو و بی‌رنگ می‌باشند. مونوکسید کربن می‌تواند باعث گیجی و حتی مرگ افراد شود.

رانندگی

تذکرات برای رانندگی

مقدمه در باره موضوع

⚠ هشدار

رانندگی با لنت ترمز فرسوده یا با سیستم ترمز معیوب ممکن است باعث تصادفات و جراحات جدی شود.

- اگر چراغ هشدار (O) به تنهایی یا همراه با یک پیام متنی در نمایشگر ابزار ترکیبی روشن شود، فوراً به یک تعمیرگاه مجاز مراجعه کنید و لنت‌های ترمز را کنترل کرده یا لنت‌های ترمز فرسوده را عوض کنید.

⚠ هشدار

شتاب سریع، به ویژه در جاده‌های لغزنده، می‌تواند موجب از دست رفتن اصطکاک، و در نتیجه لغزیدن شود. این امر می‌تواند منجر به از دست دادن کنترل خودرو شود، که به نوبه خود منجر به تصادفات و آسیب‌های شدید می‌گردد.

- سیستم کیک دان یا شتاب سریع را تنها زمانی استفاده کنید که دید، آب و هوا، شرایط جاده و ترافیک اجازه می‌دهد.

پدال‌ها

قسمت ⚠ ابتدای این فصل در صفحه 140 را مورد توجه قرار دهید.

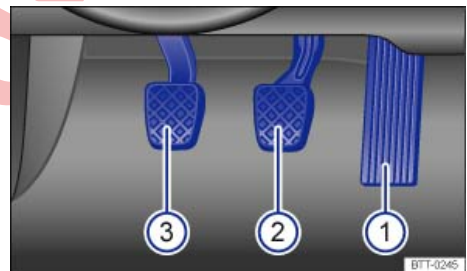

تصویر 127 در جابجایی پدال‌ها در خودرو با گیربکس دستی.

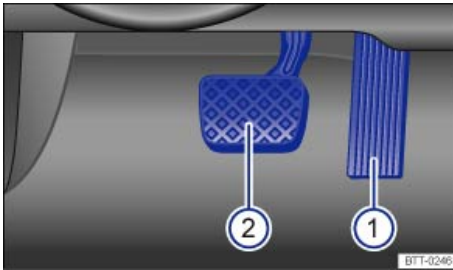

تصویر 128 در جابجایی پدال‌ها در خودرو با گیربکس دو کلاچه.

راهنمای جدول تصویر 127:

- 1 پدال گاز
- 2 پدال ترمز
- 3 پدال کلاچ

راهنمای جدول تصویر 128:

- 1 پدال گاز
- 2 پدال ترمز

آزادی در حرکت و کنترل همه پدال‌ها هرگز نباید با اشیاء یا کفیوش‌ها محدود گردد.

فقط کفیوش‌هایی را استفاده کنید که قسمت پدال‌ها را آزاد می‌گذارند و حتماً در جابجایی ثابت می‌مانند.

در صورت از کار افتادن مدار ترمز باید پدال ترمز بیشتر از حد معمول فشار داده شود تا خودرو متوقف گردد.

⚠ هشدار

اشیاء درون زیرپایی ممکن است مانع کارکرد پدال‌ها شوند. این امر ممکن است منجر به از دست رفتن کنترل خودرو و افزایش خطر جراحات شدید گردد.

- لطفاً همیشه اطمینان حاصل کنید که همه پدال‌ها را می‌توان بدون هیچ مانعی به کار برد.
- کفیوش‌ها باید همیشه به خوبی در زیرپایی محکم شده باشند.
- هیچ کفیوش یا پوشش اضافه‌ای نباید روی کفیوش فابریک خودرو گذاشته شود.
- مطمئن شوید که هیچ شیئی هنگام حرکت خودرو نمی‌تواند در محوطه زیرپایی راننده قرار بگیرد.
- اگر شیئی در زیرپایی قرار دارد، هنگامی که خودرو متوقف است آن را بردارید.

! تذکر

پدال‌ها باید بتوانند هر بار بدون مقاومت عمل کنند. به طور مثال در صورت از کار افتادن مدار ترمز، ضرورت دارد فشار طولانی مدت روی پدال آورده شود تا خودرو متوقف شود. بدین منظور باید پدال ترمز را بیشتر و محکمتر از حد معمول فشار داد.

نشانهگر تعویض دنده

📌 قسمت **▲** ابتدای این فصل در صفحه 140 را مورد توجه قرار دهید.



تصویر 129 روی نمایشگر ابزار ترکیبی: پیشنهاد دنده.

ممکن است نمایشگر ابزار ترکیبی، بسته به تجهیزات خودرو، تعیین کند که کدام دنده باید انتخاب شود، تا مصرف سوخت، در موقع حرکت خودرو کاهش یابد.

در خودروهای دارای گیربکس درکلاچ **DSG®** دسته دنده هم باید در وضعیت تیپترونیك باشد ← صفحه 158.

راهنمای جدول **تصویر 129**:

(A) دنده‌ای که هم اکنون انتخاب شده است.

(B) دنده پیشنهادی، که باید دنده را به آن تغییر دهیم.

اگر در حال حاضر، مناسبترین دنده انتخاب شده باشد دنده‌ای توصیه نمی‌شود. نده کنونی نشان داده شده است.

اطلاعات برای "تمیز کردن" فیلتر ذرات دیزل

سیستم مدیریت آگزوز تشخیص می‌دهد که فیلتر ذرات دیزل مسدود شده است و با توصیه نمودن مناسبترین دنده، به جریان تمیز کردن اتوماتیک فیلتر، در موقع رانندگی، کمک می‌کند. در موارد خاص لازم است که خودرو با سرعت بیشتری رانده شود ← صفحه 275.

⚠ احتیاط

نشانهگر تعویض دنده، تنها به منظور کمک کردن به راننده طراحی شده است و نمی‌تواند جایگزینی برای توجه راننده باشد.

- راننده در تمامی شرایط مسئولیت تام در خصوص انتخاب دنده صحیح، مثلاً در موقع سبقت گرفتن، در حالت یدک‌کشی تریلر ← صفحه 260 یا حرکت در سربالایی را دارد.

رانندگی با دنده صحیح به کاهش مصرف سوخت کمک می‌کند.

وقتی در خودروهای دارای دنده دستی کلاچ گرفته شود، یا وقتی در خودروهای دارای گیربکس دوکلاچه **DSG®** وضعیت تیپترونیك غیر فعال شود، نشانهگر تعویض دنده خاموش می‌شود.

ویژگی‌ها هنگام دنده عقب گرفتن

📌 قسمت **▲** ابتدای این فصل در صفحه 140 را مورد توجه قرار دهید.

هنگام دنده عقب گرفتن و باز بودن سوییچ، موارد زیر رخ می‌دهد:

- چراغ دنده عقب روشن می‌شود.
- وقتی خودرو به عقب می‌رود سیستم کلایماترونیك به صورت اتوماتیک به حالت گردش هوا تغییر پیدا می‌کند.
- سیستم راهنمای پارک **Park Pilot**، نشانگر سیستم راهنمای پارک **ParkPilot** و سیستم دوربین دنده عقب (**Rear View**) در صورت لزوم روشن می‌شوند.
- اگر برف‌پاککن‌های شیشه جلو روشن شوند برف‌پاککن شیشه عقب نیز روشن می‌شود.

رانندگی در حالت اقتصادی

📌 قسمت **▲** ابتدای این فصل در صفحه 140 را مورد توجه قرار دهید.



تصویر 130 مصرف سوخت بر حسب لیتر در 100 کیلومتر در 2 دمای بیرونی مختلف.

مصرف سوخت، آلودگی و استهلاک موتور، ترمزها و لاستیک‌ها با شیوه رانندگی صحیح کاهش می‌یابد. در زیر چند نکته آمده است که در حفاظت از محیط زیست و نیز صرفه‌جویی مالی به شما کمک خواهد کرد.

با آینده نگری رانندگی کنید

اگر شیوه رانندگی یکنواختی را اتخاذ نکنید مصرف سوخت افزایش می‌یابد. با دقت کافی به وضعیت ترافیک جاده، می‌توان از گاز دادن‌ها و ترمزهای مکرر خودداری کرد. رعایت فاصله مناسب با خودروی جلو به شما کمک می‌کند که با آینده نگری رانندگی کنید.

از سیستم کروز کنترل هر جا که ممکن است استفاده کنید ← صفحه 182.

به منظور بهرمندی از اثر ترمز موتور اجازه دهید خودرو تا نقطه توقف، مثلاً زمان نزدیک شدن به چراغ راهنما، با دنده خلاص حرکت کند.

دنده‌ها را طوری عوض کنید که در انرژی صرفه‌جویی شود
افزایش دنده در دور موتور 2000 دور در دقیقه باعث صرفه‌جویی در مصرف سوخت می‌شود. با دنده بالاتر رانندگی نکنید و از دور موتور بالا اجتناب کنید.

گیربکس دستی: پس از آغاز به حرکت سریعاً از دنده 1 به دنده 2 بروید. سریعاً به دنده‌های بالاتر بروید.

گیربکس دو کلاچه® DSG: هسته گاز دهید و از به‌کار بردن عملکرد دنده معکوس اجتناب کنید.

پیشنهاد دنده ← صفحه 141.

نمایه رانندگی اقتصادی ← صفحه 164.

تخته گاز نرانید

هرگز، از بیشترین سرعت خودرو، به طور کامل استفاده نکنید. در سرعت‌های بیش از حد مقاومت هوا افزایش می‌یابد، این امر به نوبه خود نیروی لازم برای به حرکت درآوردن خودرو، برای مثال در سرعت‌های بالای 130 کیلومتر در ساعت در بزرگراه را افزایش می‌دهد.

نگذارید خودرو زیاد درجا کار کند

فوراً با دور موتور پایین حرکت کنید. اگر مجبور باشید مدت زمانی طولانی توقف کنید اجازه دهید موتور به‌صورت درجا کار کند برای مثال وقتی در ترافیک سنگین یا محل تقاطع راه‌آهن هستید موتور را خاموش کنید.

در خودروهایی که سامانه روشن/خاموش در آنها فعال است، وقتی خودرو درحال حرکت نباشد، موتور به طور خودکار خاموش می‌شود. ← صفحه 152.

سوخت‌گیری متعادل

مخزن سوخت پر، وزن خودرو را افزایش می‌دهد. مخزن سوختی که بین نصف تا سه چهارم پر باشد به ویژه برای رانندگی در شهر مناسب است.

از طی مسافت‌های کوتاه بپرهیزید

موتور سرد مصرف سوخت بسیار بالایی دارد. رسیدن به دمای مطلوب تنها پس از طی چند کیلومتر مسافت به دست می‌آید. مصرف سوخت در دمای محیط پایین مثلاً در زمستان بیشتر از حد متوسط است. ← تصویر 130. سفرها را به شکل مقرون به صرفه برنامه‌ریزی کنید و مسافت‌های کوتاه را با هم یکی کنید.

نگهداری و تعمیر خودرو را به صورت مرتب انجام دهید

نگهداری و تعمیر مرتب مثل نگهداری سیستم مدیریت موتور یا فیلتر هوا شرط لازم رانندگی اقتصادی است و نیز عمر کارکرد خودرو را افزایش می‌دهد.

به فشار تورم تایر توجه کنید

فشار نامناسب لاستیک تنها منجر به استهلاک بیشتر نمی‌شود، بلکه مقاومت چرخش و در نتیجه مصرف سوخت را افزایش می‌دهد. از لاستیک‌هایی استفاده کنید که دارای مقاومت چرخش بهینه هستند.

فشار باد لاستیک‌ها را متناسب با بار خودرو تنظیم کنید. اطلاعات مندرج روی برجسب لاستیک را رعایت کنید. ← صفحه 329.

نشانگر فشار باد لاستیک یا سیستم پایش باد لاستیک‌ها ← صفحه 323.

از روغن موتور سبک استفاده کنید

روغن موتورهای کاملاً سنتزی دارای ویسکوزیته پایین، به ویژه در استارت سرد، مقاومت اصطکاک در موتور را کاهش می‌دهند و بهتر و سریعتر پخش می‌شوند.

بار غیر ضروری را از روی خودرو بردارید

اگر پیش از آغاز به حرکت، صندوق عقب خودرو را تمیز کنید، مثلاً جعبه خالی نوشیدنی یا صندوق کودک که نیازی به آنها ندارید را از آن خارج کنید مصرف سوخت کاهش خواهد یافت.

به منظور آنکه مقاومت هوای خودرو را تا حد امکان پایین نگه دارید، تجهیزات کمکی یا قطعات قابل اتصال به بدنه خودرو و قطعات افزودنی مانند اسکی، دوچرخه یا باربند سقفی را پس از استفاده، از خودرو بیرون بیاورید.

در مصرف برق صرفه جویی کنید

ژنراتور نیروی خود را از موتور می‌گیرد، و نیروی الکتریکی مورد نیاز سیستم‌های رفاهی خودرو، نظیر سیستم تهویه مطبوع، گرمکن شیشه یا تهویه را تولید می‌کند. صرفه‌جویی در مصرف برق کار ساده‌ای است، مثلاً:

- در هوای گرم، پیش از شروع سفر، هوای خودرو را تهویه کنید و مسافت کوتاهی را با شیشه باز رانندگی کنید. پس از آن، سیستم تهویه مطبوع را روشن کنید.
- پس از این که سیستم‌های رفاهی وظیفه خود را به انجام رساندند، آن‌ها را خاموش کنید.

هشدار

همیشه سرعت و فاصله امن با خودروهای جلوی خود را با توجه به شرایط بصری، وضعیت آب و هوا، شرایط اتوبان، وضعیت ترافیکی تنظیم کنید.

درباره روش‌های دیگر محافظت از طبیعت اطلاعات کسب کنید. Think Blue. برند جهانی فولکس واگن برای پایداری و سازگاری با محیط زیست است.

نمایندگی فولکس واگن اطلاعات کامل‌تری در خصوص نگهداری صحیح و قطعات یدکی با مصرف بهینه مانند لاستیک‌های نو، در اختیار شما قرار می‌دهد.

در خودروهای مجهز به مدیریت سیلندر فعال (ACT®)، سیلندرهای جداگانه موتور را می‌توان در مواقعی از رانندگی که برق زیادی لازم نیست، از کار انداخت. وقتی سیلندری غیرفعال شود، هیچ سوختی به آن سیلندر تزریق نمی‌شود و این امر منجر به کاهش کلی مصرف سوخت می‌گردد.

قسمت ۱۱ ابتدای این فصل در صفحه ۱۴۰ را مورد توجه قرار دهید.

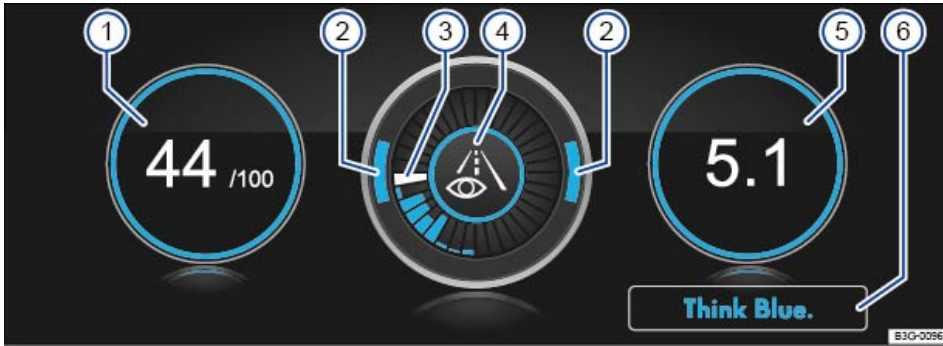

تصویر ۱۳۱ در سامانه اطلاعات و سرگرمی: Think Blue. Trainer.

سرعت را تنظیم کنید.

eco سبک رانندگی اقتصادی.

مصرف: ۵

نشانگر، متوسط مصرف سوخت **Since start** (از زمان استارت) را بر اساس **l/100 km** (لیتر در ۱۰۰ کیلومتر) نشان می‌دهد. نوار آبی نشانگر سبک رانندگی پربازده و یکنواخت است. نوار خاکستری نشانگر شیوه رانندگی کمبازده است.

نشانگر را لمس کنید، تا آمار و ارقام ۳۰ دقیقه رانندگی اخیر **Since start** (از لحظه روشن کردن) را به شما نشان دهد.

نکته‌هایی برای صرف جویی در مصرف انرژی:

۶ گزینۀ **Think Blue** (آبی فکر کنید.) را فشار دهید تا به نکات بیشتری دسترسی یابید.

Think Blue فراخوانی Trainer.

— دکمه **CAR** در سامانه اطلاعات و سرگرمی را فشار دهید، تا زمانی که **Think Blue** روشن شود. **Trainer** نمایش داده می‌شود.

— یا: دکمه **CAR** در سامانه اطلاعات و سرگرمی را فشار دهید. گزینۀ **Think Blue** را لمس کنید.

— گزینۀ **Think Blue** (آبی فکر کنید) دکمه **Trainer** (مربی) را لمس کنید.

هشدار

حواص پرتی راننده می‌تواند باعث بروز تصادفات و جراحات شود. کار کردن با سامانه اطلاعات و سرگرمی، ممکن است باعث عدم توجه شما به جاده شود.

• همیشه با دقت و مسئولیت برانید.

Think Blue Trainer.. شیوه رانندگی را تحلیل می‌کند و به تصویر می‌کشد و به شما کمک می‌کند اقتصادی رانندگی کنید.

راهنمای جدول تصویر ۱۳۱:

① "امتیاز آبی رنگ":

هرچه مقدار نمایش داده شده در درجه‌بندی از ۰ تا ۱۰۰ بالاتر باشد، سبک رانندگی شما پربازده‌تر است. نوار آبی نشانگر سبک رانندگی پربازده و یکنواخت است. نوار خاکستری نشانگر شیوه رانندگی کمبازده است.

نشانگر را لمس کنید، تا آمار و ارقام ۳۰ دقیقه رانندگی اخیر **Since start** (از لحظه روشن کردن) را به شما نشان دهد.

② گاز دادن و ترمزگیری:

در سرعت مداوم و ممتد، ۲ کمان در بخش میانی ظاهر می‌شوند. در هنگام گاز دادن و ترمز گرفتن کمانها به بالا و پایین حرکت می‌کنند.

③ نمایش سابقه:

بازدهی شیوه رانندگی با نوارهای آبی نشان داده می‌شود. نوار سفید رنگ حدود هر ۵ ثانیه یک بار نوار آبی را ذخیره می‌کند.

هرچه نوار بزرگتر باشد، سبک رانندگی پربازده‌تر است.

④ نکاتی درباره رانندگی:

⚠ در زمان رانندگی پیشاپیش تصمیم بگیرید.

۳+۴ نشانگر تعویض دنده.

قسمت ▲ ابتدای این فصل در صفحه 140 را مورد توجه قرار دهید.

بوستر ترمز
بوستر ترمز تنها زمانی عمل می‌کند که موتور در حال حرکت باشد. بوستر ترمز فشار اعمال شده بر پدال ترمز، توسط راننده را، تقویت می‌نماید.

اگر بوستر ترمز کار نکند، یا اگر خودرو بکسل شده باشد، به دلیل عدم وجود بوستر ترمز، پدال ترمز را باید با قدرت بیشتر فشار داد
←▲

⚠ هشدار

رانندگی با ترمز ضعیف ممکن است باعث تصادف و آسیب‌دیدگی جدی شود.

- چنانچه چراغ هشدار (O) به تنهایی یا همراه با یک پیام متنی در نمایشگر مجموعه نشانگرها روشن شد، سریعاً به تعمیرگاه مجاز مراجعه کرده و لنت‌های ترمز را بررسی کنید و یا لنت‌های ترمز فرسوده را تعویض نمایید.

⚠ هشدار

لنت‌ترمزهای جدید که تازه نصب شده‌اند تأثیر بهینه‌ای به هنگام ترمزگیری ندارند.

- لنت‌ترمزها در 300 کیلومتر اول، کارایی کامل ندارند و باید قبلاً "ساییده شوند". ترمزی که تأثیر آن کم است را، می‌توان با فشار بیشتر بر پدال ترمز، تقویت کرد.
- باید مخصوصاً، موقع رانندگی با لنت ترمزهای جدید، به منظور کاهش خطر تصادفات، آسیب‌های شدید و از دست رفتن کنترل خودرو، با دقت بیشتری رانندگی کنید.
- هنگام رانندگی با لنت ترمزهای جدید، هرگز نباید با فاصله بسیار نزدیک از خودروهای دیگر حرکت کنید، و باید از قرار گرفتن در موقعیتهایی که موجب وارد شدن فشار شدید بر ترمزها می‌شود، اجتناب کنید.

⚠ هشدار

ترمزهایی که بیش از حد حرارت داشته باشند، از تأثیر ترمز می‌کاهند و مسافت قبل از توقف را تا حد قابل ملاحظه‌ای افزایش می‌دهند.

- موقع رانندگی در سراسیمه، ترمزها تحت فشار زیادی قرار می‌گیرند و خیلی سریع داغ می‌شوند.
- قبل از رانندگی به مدت طولانی در شیب تند سرعت را کاهش داده، دنده را کم کنید (در گیربکس دستی یا در وضعیت تیپ‌ترونیک در گیربکس اتوماتیک). این کار باعث می‌شود از نیروی ترمز موتور استفاده شده، و فشار از روی ترمزها برداشته شود.
- اگر اسپویلر جلو غیراستاندارد یا آسیب دیده باشد، می‌تواند جریان هوا به ترمزها را محدود کرده، موجب گرم شدن بیش از حد آنها شود.

⚠ هشدار

اگر ترمزها خیس باشند یا از یخ و یا نمک پوشیده شده باشند، خیلی آهسته‌تر و اکنش نشان می‌دهند و مسافت قبل از توقف طولانی‌تری خواهند داشت.

- برای آزمایش ترمزها، بادقت ترمز بگیرید.

لنت ترمز جدید در 200 تا 300 کیلومتر اول، توقف کامل ایجاد نمی‌کند و باید ابتدا کمی "ساییده شوند" ←▲. با این حال می‌توانید، اندک کاهش نیروی ترمز را با فشار بیشتر روی پدال ترمز جبران کنید. در مدت لازم برای آب‌بندی شدن لنت هرگاه کاملاً پدال‌های ترمز را فشار دهید یا در ترمز گرفتن اضطرابی خط ترمز طولانی‌تر از زمانی خواهد بود که لنت‌ها کار کرده هستند. در مدت لازم برای آب‌بندی، نباید ترمزها را کامل فشار داد و باید از وضعیت‌هایی که فشار شدید بر ترمزها وارد می‌سازند اجتناب کرد مثلاً زمان رانندگی خیلی سریع.

فرسودگی لنت‌های ترمز تا حدود زیاد، وابسته به چگونگی کار با خودرو، و سبک رانندگی است. اگر از خودرو برای سفرهای معمولی شهری طی مسافت‌های کوتاه و در حالت اسپرت استفاده شود، لنت‌ها باید به طور منظم توسط تعمیرگاه مجاز بررسی شوند.

هنگام رانندگی با ترمز خیس مثلاً پس از رانندگی از روی آب، پس از بارش شدید، یا پس از شستشوی خودرو، از آنجا که ممکن است دیسک‌های ترمز مرطوب بوده و یا حتی در زمستان یخ زده باشند احتمالاً، تأثیر ترمز با تأخیر صورت می‌گیرد. ترمزها را باید هر چه زودتر با ترمز گرفتن محتاطانه در سرعت بالاتر "خشک" کرد. مطمئن شوید خودرویی پشت سرتان نباشد یا هیچ فردی در جاده به واسطه این کار در معرض خطر قرار نگیرد
←▲

لایه نمک روی دیسک‌ها و لنت‌های ترمز تأثیر ترمز را به تأخیر انداخته، و مسافت قبل از توقف را طولانی‌تر می‌کند. چنانچه از ترمزهای خودرو، مدتی طولانی در جاده‌های پوشیده از نمک استفاده نشده باشد، باید با ترمز گرفتن محتاطانه لایه نمک را کاهش داد ←▲.

فرسودگی دیسک‌های ترمز و آلودگی لنت‌ها، در صورت فعالیت نکردن خودرو به مدتی طولانی، طی مسافت‌های کوتاه، و فشار کم بیشتر می‌شود. اگر فشار کمی روی لنت‌ها وارد شده است یا در صورت خوردگی آن‌ها، فولکس‌واگن توصیه می‌کند که لنت‌ها و دیسک‌های ترمز را با چند مرتبه ترمز گرفتن در سرعت بالا تمیز کنید. مطمئن شوید خودرویی پشت سرتان نباشد یا هیچ فردی در جاده به واسطه این کار در معرض خطر قرار نگیرد ←▲.

اختلال در سیستم ترمز

اگر مجبور شوید سرعت را کاهش دهید و خودرو به شکل معمول ترمز نگرفت، ممکن است مدار ترمز از کار افتاده باشد (افزایش ناگهانی مسافت قبل از توقف). این نقص، توسط چراغ هشدار (O) و در برخی موارد، از طریق پیام متنی، نشان داده می‌شود. جهت رفع نقص، فوراً به نزدیک‌ترین تعمیرگاه مجاز مراجعه کنید. در این موقع با سرعت کم برانید، و انتظار مسافت قبل از توقف طولانی‌تر، و لزوم وارد کردن فشار اضافی بر پدال را داشته باشید.

راندنگی ا خودرویی که بار زده است

قسمت ▲ ابتدای این فصل در صفحه 140 را مورد توجه قرار دهید.

برای هدایت درست خودرویی که دارای بار است، لطفاً به موارد زیر توجه کنید:

– تمام اثاثیه را به طور ایمن در خودرو جا دهید – صفحه 252.

– به ویژه با دقت و با احتیاط گاز دهید.

– از ترمزهای ناگهانی و تغییر مسیر ناگهانی پرهیز کنید.

– زودتر از راندنگی در وضعیت معمول ترمز بگیرید.

– اطلاعات مربوط به استفاده از باربند سقوی را مطالعه کنید – صفحه 258.

– در صورت لزوم، اطلاعات مربوط به پدکشی را مطالعه کنید – صفحه 260.

هشدار

بارهای متحرک، بشدت تعادل خودرو و امنیت راندنگی را تحت تأثیر قرار می‌دهند و ممکن است باعث تصادف و جراحات جدی شوند.

● اشیاء را محکم ببندید تا نلغزند.

● برای محفوظ نگه داشتن اجسام سنگین از تسمه‌های مناسب استفاده کنید.

● پشتی صندلی عقب و صندلی عقب خودرو را درست جا ببندازید.

راندنگی با درب باز صندوق عقب

قسمت ▲ ابتدای این فصل در صفحه 140 را مورد توجه قرار دهید.

راندنگی با صندوق عقب باز بسیار خطرناک است. همه اشیاء و در باز صندوق عقب باید محکم بسته شوند. اقدامات لازم را جهت کاهش میزان نود سمی آگروز، که وارد خودرو می‌شود به عمل بیاورید.

هشدار

راندنگی با درب صندوق عقب باز یا قفل نشده می‌تواند موجب بروز جراحات جدی شود.

● همیشه با درب صندوق عقب بسته راندنگی کنید.

● همیشه تمام اقلام را در صندوق عقب به طور ایمن قرار دهید. اشیائی که محکم بسته نشده باشند ممکن است از صندوق عقب بیرون افتاده، به سایر کاربران جاده آسیب برسانند.

● همیشه با دقت و آینده نگری راندنگی کنید.

● همیشه ترمزها را خشک کرده، و یخ و نمک را از روی آنها پاک کنید، به این صورت که هر زمان، دید شما، هوا، و شرایط جاده و ترافیک اجازه داد، چندبار با احتیاط ترمز بگیرید.

هشدار

راندنگی بدون بوستر ترمز، می‌تواند مسافت قبل از توقف را تا حد قابل ملاحظه‌ای افزایش دهد، و این به نوبه خود می‌تواند منجر به بروز تصادف و جراحات شدید گردد.

● هرگز وقتی خودرو در حال حرکت است موتور را خاموش نکنید یا سوییچ را نیندید.

● اگر بوستر ترمز کار نکند، یا اگر خودرو بکسل شده باشد، به دلیل عدم وجود بوستر ترمز، پدال ترمز را باید با قدرت بیشتر فشار داد.

هشدار

هرگز به طور متوالی ترمز نگیرید یا ترمز را زیاد "نگه" ندارید" از پدال ترمز به طور مفرط استفاده نکنید. ترمز گرفتن دائم، باعث گرم شدن زیاد ترمزها می‌شود. این کار تا حد زیادی از تأثیر ترمز می‌کاهد، بر امتداد مسافت قبل از توقف می‌افزاید، و در شرایط خاص، باعث می‌شود، سیستم ترمز به طور کامل کار نکند.

تذکر

● هرگز زمانی که نیاز به گرفتن ترمز نیست با وارد کردن فشار اندک بر ترمز، اجازه ندهید ترمزها "ساییده شوند". ترمز گرفتن مداوم باعث گرم شدن ترمزها می‌شود. این کار تا حد زیادی از تأثیر ترمز می‌کاهد، بر امتداد مسافت قبل از توقف می‌افزاید، و در شرایط خاص، باعث می‌شود، سیستم ترمز به طور کامل کار نکند.

● قبل از راندنگی به مدت طولانی در شیب تند سرعت را کاهش داده دنده را کم کنید یا دسته دنده را در دنده سنگین‌تر قرار دهید. این کار باعث می‌شود از نیروی ترمز موتور استفاده شده، و فشار از روی ترمزها برداشته شود. در غیر این صورت، ممکن است ترمزها زیاد گرم شده، و این احتمال وجود دارد که از کار بیفتند. از ترمزها، باید فقط جهت کاهش سرعت یا توقف خودرو استفاده کرد.



اگر لنت‌های ترمز جلو را امتحان می‌کنید، هم‌زمان باید لنت‌های ترمز عقب را هم امتحان کنید. به طور مرتب، ضخامت لنت‌های ترمز را، از طریق روزه‌های موجود در رینگ‌ها، یا از زیر خودرو، آزمایش کنید. در صورت نیاز، جهت آزمایش دقیق‌تر چرخها را باز کنید. شرکت فولکس واگن در این مورد، نمایندگی‌های فولکس واگن را پیشنهاد می‌کند.

- از رانندگی سریع و غیرمنتظره و ترمز ناگهانی اجتناب کنید چون ممکن است موجب شود درب باز صندوق عقب، به طور غیرمنتظره حرکت کند.
- هر شیئی که از صندوق عقب بیرون زده باشند باید علامت‌گذاری شده تا قابل رویت شود و ایمنی سایر کاربران جاده را به خطر نیندازد. مقررات قانونی را رعایت کنید.
- اگر اقلام از صندوق عقب بیرون زده باشند، هرگز برای "چپاندن" یا "نگه داشتن" آنها از درب صندوق استفاده نکنید.
- اگر با درب صندوق عقب باز رانندگی می‌کنید، باید همه باربندها و بارها را از روی درب صندوق عقب بردارید.

⚠ هشدار

- اگر درب صندوق باز باشد، گازهای سمی آگروز می‌توانند به داخل خودرو وارد شوند. این مساله ممکن است موجب از دست دادن هوشیاری، مسمومیت با مونوکسید کربن، صدمات شدید و تصادفات شود.
- برای جلوگیری از ورود گازهای سمی به داخل خودرو، باید همیشه هنگام رانندگی در صندوق عقب بسته باشد.
- اگر در شرایط خاص، مجبور به رانندگی با درب صندوق عقب باز بودید، برای کاهش ورود گازهای سمی آگروز به فضای داخلی خودرو، موارد زیر را رعایت کنید:
 - تمام شیشه‌ها و سقف شیشه‌ای خودرو را ببندید.
 - حالت گردش هوا در سیستم گرمایش و هوای تازه، و یا سیستم تهویه مطبوع را خاموش کنید.
 - همه دریچه‌های هوای صفحه داشبورد را باز کنید.
 - فن‌های سیستم گرمایش و هوای تازه یا سیستم تهویه مطبوع را روی بالاترین درجه تنظیم کنید.

⚠ تکرار

وقتی درب صندوق عقب باز است ارتفاع و حتی طول خودرو تغییر می‌کند.

رانندگی میان آب در جاده

📌 **قسمت** ⚠ ابتدای این فصل در صفحه 140 را مورد توجه قرار دهید.

برای جلوگیری از صدمه دیدن خودرو هنگام رانندگی در آب به طور مثال در جاده‌های که سیل در آنها آمده، موارد زیر را رعایت فرمایید:

- قبل از رانندگی در آب عمق آب را بررسی کنید. آب باید حداکثر تا پایین مخزن پایین بدنه خودرو برسد. ①
- با سرعت بیشتر از سرعت متوسط رانندگی نکنید.
- هرگز در آب توقف نکنید، دنده عقب نگیرید یا موتور را خاموش نکنید.

- خودروهایی که از روبرو می‌آیند موج‌هایی ایجاد می‌کنند که ممکن است سطح آب را برای خودروی شما به قدری بالا بیاورند که دیگر رانندگی ایمن در آب امکان‌پذیر نباشد.
- هنگام رانندگی در آب همیشه سامانه روشن/خاموش را به صورت دستی غیرفعال کنید. ← صفحه 152.

⚠ هشدار

بعد از رانندگی در آب، گل و لای و غیره ممکن است اثر ترمز به علت رطوبت کم شود و در زمستان صفحه دیسک و سیستم ترمز یخ زده و ترمز به تأخیر افتد و فاصله ترمز را طولانی‌تر کند.

- ترمزها را می‌توان در جریان ترمزگیری با دقت "خشک و عاری از یخ کرد". مطمئن شوید، با انجام این عمل، سایر کاربران جاده را، به خطر نمی‌اندازید، و مقررات قانونی را زیر پا نمی‌گذارید.
- از ترمز ناگهانی پس از رانندگی در میان آب خودداری کنید.

⚠ تکرار

- اگر از میان آب عبور کنید بخشهایی از خودرو مانند موتور، گیربکس، شاسی، و قطعات برقی ممکن است آسیب جدی ببینند.
- هرگز در آب شور رانندگی نکنید، چرا که نمک ممکن است موجب فرسودگی شود. تمام قسمت‌های خودرو که با آب شور در ارتباط بوده‌اند را بلافاصله با آب شیرین بشویید.

آب‌بندی موتور

📌 **قسمت** ⚠ ابتدای این فصل در صفحه 140 را مورد توجه قرار دهید.

موتور نو در 1500 کیلومتر اول باید آب‌بندی شود. تمام قطعات متحرک باید خود را با همدیگر تطبیق دهند. در اولین ساعات کار، موتور تحت سایش داخلی بیشتری نسبت به بعد از آن است.

تا 1000 کیلومتر:

- پدال گاز را تا آخر فشار ندهید.
- خودرو را با بیشتر از 2/3 حداکثر دور موتور نرانید.
- با وصل کردن پدال رانندگی نکنید. ← صفحه 260.

از 1000 تا 1500 کیلومتر:

- سرعت رانندگی و دور موتور را به تدریج افزایش دهید.

شیوه رانندگی در طی 1500 کیلومتر اول نیز بر کیفیت موتور تأثیر می‌گذارد. حتی پس از این مدت – و بویژه با موتور سرد – به منظور کاهش فرسایش موتور و افزایش مسافتی که موتور می‌تواند طی کند، با دور موتور متوسط برانید.

با دور موتور بسیار پایین رانندگی نکنید. اگر "دور" موتور یکنواخت نیست، همیشه دنده را کم کنید.

لاستیک‌ها نو ← صفحه 323 و لنت ترمز نو ← صفحه 140 باید با دقت آب‌بندی شوند.

اگر موتور به آرامی آب‌بندی شود، عمر موتور افزایش یافته، مصرف روغن آن کاهش می‌یابد.

⚠ هشدار

خاموش کردن موتور در حین حرکت باعث می‌شود خودرو سخت‌تر متوقف شود. این امر می‌تواند منجر به از دست رفتن کنترل خودرو و بروز تصادفات و آسیب‌های شدید شود.

- سیستم‌های ترمز و هدایتگر پشتیبان، سامانه کیسه هوا، سامانه کشنده کمربند و دیگر تجهیزات ایمنی خودرو، تنها زمانی فعال هستند که موتور در حال کار است.
- هرگز وقتی خودرو در حال حرکت است موتور را خاموش نکنید یا سوییچ را نزنید.

استفاده از خودرو در کشورها و قاره‌های دیگر

قسمت ⚠ ابتدای این فصل در صفحه 140 را مورد توجه قرار دهید.

این خودرو مخصوص کشوری خاص ساخته شده است و با قوانین تأیید شده آن کشور در زمان تولید، مطابقت دارد.

اگر می‌خواهید از خودرو مدتی کوتاه در خارج از کشور استفاده کنید، باید از تمامی اطلاعات و دستورالعمل‌های مربوطه متابعت نمایید ← صفحه 5.

اگر خودرو در کشوری دیگر فروخته شود یا مدتی طولانی در کشور دیگر مورد استفاده قرار گرفته شده باشد، مقررات قانونی و اجرایی آن کشور باید رعایت گردد.

در برخی موارد، باید تجهیزاتی معین سوار شده یا از خودرو برداشته شوند، یا عملکردهایی غیرفعال شوند. محدوده خدمات و انواع آن نیز ممکن است تحت تأثیر قرار گیرد. این امر بالاخص، در صورت رانندگی با خودرو برای مدتی طولانی در اقلیمی دیگر، اهمیت می‌یابد.

به دلیل اینکه در کشورهای مختلف باندهای فرکانسی متفاوت کاربرد دارند، سامانه اطلاعات و سرگرمی فابریک ممکن است در کشورهای دیگر عمل نکند.

⚠ تذکر

- شرکت فولکس واگن در قبال خسارات ناشی از پایین بودن استاندارد سوخت، ناکافی بودن سرویس یا کمبود قطعات یدکی اصل، پاسخگو نمی‌باشد.
- چنانچه خودرو با مقررات قانونی کشورها یا قاره‌های دیگر مطابقت نداشته یا تنها با بخشی از آنها مطابقت داشته باشد شرکت فولکس واگن مسئول نخواهد بود.

⚠ هشدار

خطر آسیب شدید را می‌توان هنگام کار کردن موتور یا در زمان روشن کردن موتور کاهش داد.

- هرگز در مکان بسته یا بدون تهویه، استارت زنیید یا موتور را روشن نکنید. دودهای متصاعد شده از موتور، در کنار گازهای دیگر حاوی مونوکسیدکربن سمی بی‌بو و بی‌رنگ می‌باشد. مونوکسید کربن می‌تواند باعث گیجی و حتی مرگ افراد شود.
- هرگز زمانی که روغن، سوخت یا دیگر مایعات با قابلیت اشتعال بالا در زیر یا کنار خودرو قرار دارند و یا اگر به عنوان مثال به دلیل بروز سانحه‌ای در حال خارج شدن از خودرو هستند سوییچ را باز یا موتور را روشن نکنید.
- هرگز زمانی که موتور روشن است، مخصوصاً وقتی خودرو در دنده است خودرو را ترک نکنید. ممکن است خودرو ناگهان به حرکت افتاده یا اتفاقی غیرمنتظره رخ دهد که موجب خسارت، آتش‌سوزی یا آسیب‌های شدید شود.
- هرگز در زمان روشن کردن خودرو گاز ندهید. ممکن است شتاب دهنده استارت آپ منفجر شود و باعث دور تند ناگهانی خودرو گردد.

روشن یا خاموش کردن موتور

مقدمه در باره موضوع

نمایش ایموبلایزر

اگر از کلید نامعتبر خودرو استفاده شود یا به دلیل اختلال در سیستم پیامی متناسب در نمایشگر مجموعه نشانگرها نشان داده می‌شود. موتور روشن نمی‌شود.

استارت زدن با هل دادن یا بکسل کردن

به دلایل فنی خودروی شما نباید برای روشن کردن هل داده یا بکسل شود. از باتری به باتری کردن خودرو به جای آن استفاده کنید ← صفحه 299.

⚠ هشدار

اجزاء سیستم آگزوز خیلی داغ می‌شوند. این مورد می‌تواند باعث ایجاد آتش و جراحات‌های جدی شود.

- هیچ‌گاه خودرو را در جایی پارک نکنید که سیستم آگزوز در تماس با مواد قابل اشتعال در زیر خودرو باشد مثلاً علف خشک، برگ، قطعات چوب، سوخت ریخته شده یا روغن و غیره.
- هرگز درزگیر و پوشش زیر بنده خودرو یا مواد پوششی ضد داخل، میدل کاتالیست، فیلتر ذرات دیزل یا محافظ‌های گرمایی را روی لوله آگزوز نمالید.

چراغ‌های نشانگر

قسمت **▲** ابتدای این فصل در صفحه 147 را مورد توجه قرار دهید.

قفل سوئیچ

قسمت **▲** ابتدای این فصل در صفحه 147 را مورد توجه قرار دهید.

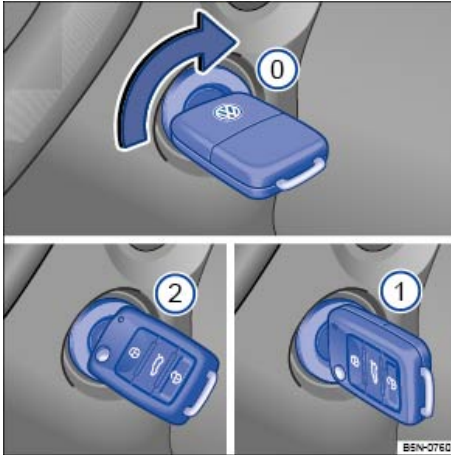

تصویر 132 در مورد چراغ غریبک فرمان: وضعیت‌های کلید خودرو در سوئیچ.

وقتی کلید در سوئیچ قرار نداشته باشد، می‌توان قفل ستون فرمان را فعال کرد.

وضعیت‌های کلید خودرو - تصویر 132

- 0 سوئیچ بسته شده است. سپس می‌توان سوئیچ را برداشت.
- 1 سوئیچ باز شده است. می‌توان قفل فرمان را آزاد کرد. موتور در حال گرم شدن است.
- 2 موتور را روشن کنید. به محض اینکه موتور روشن شد کلید خودرو را رها کنید. به محض اینکه کلید رها شد، کلید به موقعیت 1 بازمی‌گردد.

سوئیچ نامعتبر خودرو

اگر یک سوئیچ نامعتبر وارد سوئیچ شد، به طریق زیر می‌توان آنرا خارج کرد:

- ▶ - کپیس درکراچ **DSG®**: دکمه آزادکننده قفل در دسته دنده را فشار دهید و رها کنید. کلید خودرو را از قفل احتراق بیرون بکشید.
- دنده دستی: سوئیچ خودرو را از داخل قفل سوئیچ بردارید.

هشدار **▲**

بی‌دقتی در استفاده از سوئیچ خودرو یا استفاده بدون نظارت از کلید خودرو می‌تواند منجر به تصادف و جراحات جدی شود.

- هنگام ترک خودرو، همیشه تمامی سوئیچ‌ها را با خود ببرید. ممکن است موتور روشن شود و تجهیزات برقی مانند کنترل‌های شیشه به کار بیفتند که می‌تواند منجر به جراحات جدی شود.

چراغ نشانگر در مجموعه نشانگرها

روشن	دلایل احتمالی پرامحل
	موتور دیزلی قبل از روشن کردن باید گرم شود - صفحه 147.
	پدال ترمز فشار داده نشده است. پدال ترمز را فشار دهید تا موتور روشن شود.
SAFE	سامانه ضد سرعت فعال است. از کلید معتبر خودرو استفاده کنید.
	موتور روشن می‌شود. مدت گرم شدن موتور دیزلی - صفحه 147.

در زمان باز کردن سوئیچ، بعضی چراغ‌های هشدار و نشانگر به منظور آزمایش کارکرد خودرو، به مدت کوتاهی روشن می‌شوند. چراغ‌ها پس از چند ثانیه خاموش می‌شوند.

هشدار **▲**

- عدم توجه به چراغ‌های هشدار روشن شده و پیام‌های متنی می‌تواند منجر به خرابی خودرو در ترافیک، بروز تصادف، و آسیب‌های شدید گردد.
- هرگز به چراغ‌های هشدار روشن شده و پیام‌های متنی بی‌توجهی نکنید.
 - در اسرع وقت و به محض امکان خودرو را متوقف کنید.
 - اگر خودرو خراب شده باشد و یا اینکه باید برای تعمیر پارک شود همیشه خودرو را در فاصله‌ای ایمن از جاده پارک کنید، چراغ‌های هشدار را روشن کرده، موتور را خاموش کنید و اقدامات احتیاطی لازم را انجام دهید تا به این طریق خودروهای پشت سر را آگاه کرده باشید.
 - خودرو را طوری پارک کنید، که هیچ بخش داغی از خودرو با مواد خشک قابل اشتعال در زیر خودرو در تماس نباشد.

تذکر **!**

بی‌توجهی به چراغ‌های هشدار روشن و پیام‌های متنی می‌تواند منجر به آسیب دیدن خودرو شود.

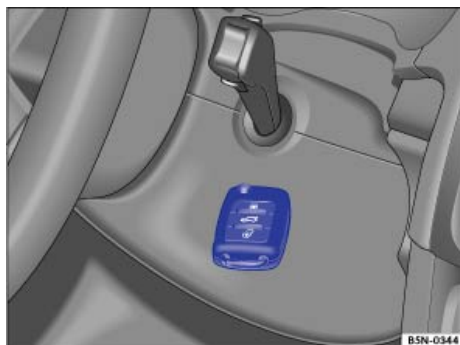

تصویر 134 سمت راست میله فرمان: استارت اضطراری در خودروهایی که دارای سیستم روشن کردن و قفل کردن با دسترسی بدون کلید هستند.

دکمه استارت جایگزین قفل سوییچ شده است (Press & Drive).

خودرو از طریق دکمه استارت (Press & Drive) روشن می‌شود.

تنها اگر سوییچ معتبر در خودرو باشد، می‌توان دکمه استارت را به کار انداخت.

در زمان خارج شدن از خودرو وقتی سوییچ بسته باشد و درب خودرو باز شود، قفل الکترونیکی ستون فرمان فعال می‌شود. ←صفحه 162.

باز و بسته کردن سوییچ

دکمه استارت را، بدون فشار وارد کردن بر پدال‌های ترمز و کلاچ، یک بار مختصراً فشار دهید. ←صفحه 162.

عملکرد استارت اضطراری

اگر سوییچ معتبری داخل خودرو یافت نشد، از دکمه استارت اضطراری استفاده کنید. نشانگر مربوطه، در نمایشگر ابزار ترکیبی نمایش داده خواهد شد. همین کار را می‌توان، برای مثال، اگر باتری دکمه‌ای کلید خودرو ضعیف یا خالی باشد، انجام داد:

- کلید خودرو را، بعد از فشار دادن دکمه استارت، به طرف راست ستون فرمان، نگاه دارید. ←تصویر 134.
- سوییچ به صورت اتوماتیک باز می‌شود، و در صورت لزوم موتور روشن می‌شود.

عملکرد خاموش کردن اضطراری

اگر با یک بار فشار دادن مختصر دکمه استارت، موتور خاموش نشود، باید خاموش کردن اضطراری صورت گیرد:

- در چند ثانیه 2 بار دکمه استارت را فشار دهید و یا اینکه یک بار فشار دهید و کمی نگاه دارید.
- موتور به طور اتوماتیک خاموش خواهد شد. ←صفحه 162.

- هنگام قفل بودن خودرو، هرگز کودکان یا افرادی که به مراقبت نیاز دارند را در خودرو تنها نگذارید. امکان دارد که این افراد در وضعیت اضطراری در خودرو گیر کنند و نتوانند خودشان را نجات دهند. برای مثال خودروی قفل ممکن است بسته به فصل سال در معرض گرما یا سرمای بسیار زیاد قرار گیرد و این می‌تواند به خصوص در کودکان موجب آسیب‌های شدید و بیماری و یا حتی مرگ شود.
- وقتی خودرو در حال حرکت است، هرگز کلید را از سوییچ خارج نکنید. ممکن است قفل ستون فرمان فعال شود و شما دیگر قادر به هدایت خودرو نباشید.
- لازم است زبانه کلید خودرو کاملاً باز شود، و در موقعیت خود قفل شود.
- فقط اجسام سبک، تا وزن 100 گرم را به سوییچ خودرو وصل کنید.

اگر وقتی موتور خاموش است سوییچ مدتی طولانی در موقعیت قفل باقی بماند و اهرم انتخاب در موقعیت P قرار داشته باشد باتری خودرو خالی می‌شود.

در خودروهای دارای گیربکس دو کلاچه® **DSG** کلید خودرو را فقط زمانی می‌توان از سوییچ خارج کرد که اهرم انتخاب در موقعیت **P** باشد. در صورت لزوم، دکمه قفل در اهرم انتخاب را فشار داده و سپس رها کنید.

دکمه استارت

قسمت 133 ابتدای این فصل در صفحه 147 را مورد توجه قرار دهید.

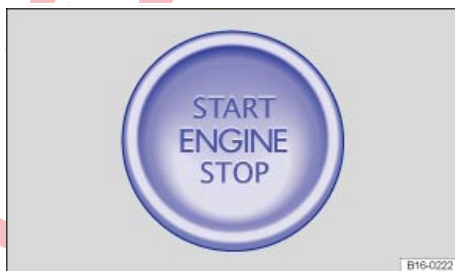

تصویر 133 در قسمت پایین کنسول وسط: دکمه استارت برای روشن کردن موتور قرار دارد.

بستن اتوماتیک سوییچ در خودروهایی با سیستم استارت/توقف
اگر شرایط زیر همزمان وجود داشته باشند سوییچ خودرو در زمان فعال بودن خاموش شدن موتور در وضعیت ثابت خودرو اتوماتیک بسته می‌شود.

- کمربند ایمنی راننده باز شود.
- هیچ پدالی فشار داده نشود.
- درب راننده باز شود.

اگر پس از آنکه احتراق به طور اتوماتیک غیرفعال شد، چراغ نور پایین D روشن مانده باشد، چراغ‌های کناری روشن شده و بعد از حدود 30 دقیقه خود به خود خاموش می‌شوند.

چراغ کناری در صورتی خاموش می‌شود که خودرو قفل شده یا چراغ به صورت دستی خاموش شود.

عملکرد راه‌اندازی مجدد موتور

وقتی بعد از توقف موتور هیچ کلید معینر خودرویی در فضای داخلی اتاق خودرو شناسایی نشود روشن کردن مجدد موتور در طول حدود 5 ثانیه امکان‌پذیر است. اطلاعات مربوطه در نمایشگر مجموعه نشانگرها نشان داده می‌شود.

بعد از گذشتن این زمان نمی‌توان موتور را بدون وجود کلید خودروی معینر در فضای داخلی خودرو روشن نمود.

هشدار

حرکات کنترل‌نشده خودرو ممکن است باعث بروز آسیب‌های شدید شود.

- در زمان باز کردن سوییچ، روی پدال ترمز یا کلاچ فشار دهید که در آن صورت موتور فوراً روشن می‌شود.

هشدار

بی‌دقتی در استفاده از سوییچ خودرو یا استفاده بدون نظارت از کلید خودرو می‌تواند منجر به تصادف و جراحات جدی شود.

- هنگام ترک خودرو، همیشه تمامی سوییچ‌ها را با خود ببرید. کودکان یا افراد غیرمجاز می‌توانند خودرو را قفل، موتور را روشن، سوییچ را باز کنند یا تجهیزات برقی مانند شیشه‌های برقی را به کار بیندازند.

تذکر

وقتی در زمان بستن اتوماتیک سوییچ چراغ نور پایین خودرو روشن باشد، چراغ‌های کناری برای حدود 30 دقیقه روشن می‌مانند. اگر راننده خودرو را قفل کند یا به صورت دستی چراغ‌ها را خاموش کند، چراغ‌های پارک خاموش می‌شوند.

در خودروهای دارای موتور دیزلی و دسترسی بدون کلید اگر موتور نیاز به گرم کردن داشته باشد، ممکن است با تأخیر روشن شود.

همیشه قبل از ترک خودرو سوییچ را به صورت دستی ببندید و به اطلاعات نشان داده شده روی نمایشگر مجموعه نشانگرها توجه کنید.

رها کردن خودرو با سوییچ باز به مدت طولانی، می‌تواند موجب تخلیه باتری شده، مانع از استارت خوردن موتور گردد.

روشن کردن موتور

قسمت ▲ ابتدای این فصل در صفحه 147 را مورد توجه قرار دهید.

مرحله	خودروهای فاقد دسترسی بدون کلید	خودروهای دارای دسترسی بدون کلید
1.	پدال ترمز را فشار دهید و انرا، تا زمان کامل مرحله مرحله 5 نگه دارید.	
a. 2	در خودروهای دارای گیربکس دستی: پدال کلاچ را کامل فشار داده و نگه دارید تا موتور روشن شود.	
b. 2	خودروهایی با گیربکس دو کلاچه: دسته دنده را به موقعیت P یا N ببرید.	
3.	خودروهای دارای موتور دیزلی: برای گرم کردن موتور، کلید خودرو را در قفل سوییچ در وضعیت –تصویر 132 (1) قرار دهید. چراغ نشانگر ۳۳ در ابزار ترکیبی، روشن می‌شود.	
4.	کلید خودرو را در قفل سوییچ به وضعیت –تصویر 132 (2) ببرید – پدال گاز را فشار ندهید.	دکمه استارت را مختصراً فشار دهید –تصویر 133 – بدون فشار بر پدال گاز. برای آنکه موتور روشن شود، باید سوییچ معینر خودرو، در خودرو قرار گرفته باشد.
5.	اگر خودرو روشن نمی‌شود، روال روشن کردن را متوقف کنید و پس از حدود یک دقیقه، دوباره تکرار کنید.	
6.	اگر می‌خواهید حرکت کنید، ترمز الکترونیکی پارک را خاموش کنید.	

⚠ هشدار

هرگز زمانی که موتور روشن است، خودرو را، بویژه وقتی در دنده است ترک نکنید. ممکن است خودرو به طور ناگهانی حرکت کند یا امر غیرمترقبه‌ای رخ دهد که موجب خسارت، آتش‌سوزی یا آسیب‌های شدید شود.

⚠ هشدار

ممکن است شتاب دهنده استارت آپ منفجر شود یا باعث روشن شدن ناگهانی خودرو با دور تند گردد.

- هرگز در زمان روشن کردن خودرو گاز ندهید.

! تذکر

- اگر زمانی که خودرو در حرکت است استارت بزنید، یا اگر فوراً پس از خاموش کردن موتور اقدام به روشن کردن آن کنید، ممکن است به استارت و موتور آسیب برسد.
- وقتی که موتور سرد است از بالا بردن دور موتور و تخته گاز راندن و بار اضافه به موتور وارد کردن خودداری کنید.

- موتور را، با هل دادن یا بکسل کردن روشن نکنید. سوختی که کامل نسوزد ممکن است به مبدل کاتالیستی آسیب برساند.

موتور خودرو را وقتی خودرو ساکن است گرم نکنید، بلکه با داشتن دید آزاد از طریق شیشه‌ها سریعاً حرکت کنید. این کار کمک می‌کند موتور سریعتر به دمای کار برسد و آلایندگی را کاهش می‌دهد.



لحظه روشن شدن موتور، تجهیزات برقی پرمصرف، موقتاً خاموش می‌شوند.



اگر باتری سوییچ خودرو ضعیف یا خالی باشد، موتور را به عنوان مثال نمی‌توان با دکمه استارت روشن کرد. در این وضعیت عملکرد استارت اضطراری را به کار ببرید
←صفحه 149.



وقتی موتور را سرد روشن می‌کنید، ممکن است تا چند ثانیه اول کمی سر و صدا داشته باشد. این امر کاملاً طبیعی است و جای نگرانی نیست.



در دمای کمتر از +5 درجه سانتی‌گراد (کمتر از +41 درجه فارنهایت)، در موتور دیزلی، اگر گرمکن بوستر که با سوخت کار می‌کند روشن شود، ممکن است در زیر خودرو دود مشاهده شود.

خاموش کردن موتور

قسمت ⚠ ابتدای این فصل در صفحه 147 را مورد توجه قرار دهید.

مرحله	خودروهای فاقد دسترسی بدون کلید	خودروهای دارای دسترسی بدون کلید
1.	خودرو باید کاملاً توقف کند ← ⚠.	
2.	پدال ترمز را فشار دهید و آنرا، تا زمان کامل مرحله مرحله 5 نگه دارید.	
3.	ترمز الکترونیکی پارک را روشن کنید.	
4.	خودروهایی با گیربکس دو کلاچه [®] DSG: دسته دنده را در وضعیت P قرار دهید.	
5.	کلید خودرو را در موقعیت ← تصویر 132 (0) قرار دهید.	برای زمانی کوتاه دکمه استارت را فشار دهید ← تصویر 133. اگر نمی‌توان موتور را خاموش کرد، از خاموش کردن اضطراری استفاده کنید ←صفحه 149.
6.	خودروهایی با گیربکس دستی: خودرو را در دنده 1 یا دنده عقب قرار دهید.	
7.		برای فعال نمودن قفل الکترونیکی ستون فرمان، درب راننده را باز کنید و تمام مصرف کننده های برق را خاموش کنید.

⚠ هشدار

- هرگز وقتی خودرو در حال حرکت است، کلید را از سوییچ خارج نکنید. این امر می‌تواند منجر به از دست رفتن کنترل خودرو و تصادفات و آسیب‌های شدید شود.
- اگر سوییچ بسته باشد، کیسه هوا و سامانه کشنده کمربند کار نخواهند کرد.

- اگر موتور خاموش شده باشد، بوستر ترمز کار نخواهد کرد. برای توقف خودرو، باید فشار بیشتری روی پدال ترمز وارد کنید.
- اگر موتور خاموش شده باشد، فرمان هیدرولیک کار نخواهد کرد، و برای هدایت خودرو نیاز به نیروی بیشتر خواهد بود.
- اگر کلید خودرو از سوییچ خارج شده باشد، ممکن است قفل فرمان فعال شود و آن گاه دیگر قادر به هدایت خودرو نخواهید بود.

تذکره

اگر خودرو منتهی طولانی با فشار زیاد رانده شود، ممکن است بعد از خاموش شدن، موتور آن بیش از حد گرم باشد. به منظور جلوگیری از رسیدن آسیب به موتور اجازه دهید خودرو قبل از خاموش شدن حدود 2 دقیقه به صورت درجا کار کند.

پس از آنکه موتور خاموش شد، حتی اگر سوییچ را بسته باشید و کلید خودرو را از آن خارج کرده باشید، ممکن است فن رادیاتور در محفظه موتور، دقایقی شروع به کار کند. فن رادیاتور، به طور اتوماتیک خاموش خواهد شد.

در خودروهای دارای گیربکس دو کلاجه[®] می‌توان کلید را به شرط آنکه دنده در موقعیت P باشد، از سوییچ خارج کرد.

ایموبلایزر الکترونیکی

قسمت ▲ ابتدای این فصل در صفحه 147 را مورد توجه قرار دهید.

وقتی خودرو در حال متوقف شدن است، و در زمان توقف، سامانه روشن/خاموش به صورت اتوماتیک موتور را خاموش می‌کند. در صورت لزوم، موتور به صورت اتوماتیک، دوباره روشن می‌شود.

سامانه ضد سرقت کمک می‌کند که از روشن کردن و راندن موتور با سوییچ نامعتبر، جلوگیری شود.

یک تراشه در کلید وجود دارد. زمانی که کلید خودروی معتبر در قفل سوییچ وارد شود، با کمک آن ایموبلایزر به صورت اتوماتیک غیرفعال می‌شود.

وقتی کلید از قفل سوییچ خارج شد، سامانه ضد سرقت الکترونیکی به طور اتوماتیک فعال می‌شود. در خودروهای دارای دسترسی بدون کلید کلید خودرو باید خارج از خودرو باشد ← صفحه 83.

موتور فقط با استفاده از سوییچ خودروی اصلی خودروی فولکس واگن، با کد صحیح، روشن می‌شود. کلیدهای خودروی دارای کد، در نمایندگی فولکس واگن موجود است ← صفحه 81. چنانچه سوییچ نامعتبر بکار برده شود، این مطلب در نمایشگر ابزار ترکیبی نمایش داده می‌شود. در اینصورت نمی‌توان از خودرو استفاده کرد.

روشن کردن استارت/توقف

هر بار که سوییچ باز شود، این عملکرد به طور اتوماتیک فعال می‌شود. نمایشگر ابزار ترکیبی، اطلاعاتی را در خصوص وضعیت موجود ارائه می‌دهد.

خودروهایی با گیربکس دو کلاجه[®] DSG را می‌توان با سیستم استارت/توقف با دنده خلاص مجهز کرد. دنده خلاص همراه با سیستم استارت/توقف غیرفعال یا فعال می‌شود.

برای کسب اطلاعات بیشتر در مورد سیستم استارت و توقف می‌توانید با فشار دادن دکمه (CAR) و دکمه عملکرد (ON) در منوی Vehicle status (وضعیت خودرو) در سیستم اطلاعات و سرگرمی به آنها دست پیدا کنید. این اطلاعات همچنین برای دنده خلاص هم صادق هستند.

چراغ‌های نشانگر

روشن	دلایل احتمالی/اراهل
(A)	سیستم استارت/توقف در دسترس است، خاموش شدن اتوماتیک موتور فعال است.
(A)	سیستم استارت/توقف در دسترس نمی‌باشد. بررسی کنید شرایط فنی کاملاً رعایت شده باشند. در صورت لزوم تمام اشکالات را برطرف کنید. یا: سیستم استارت/توقف، موتور را به طور اتوماتیک روشن کرده است.

اگر سوییچ معتبر فولکس واگن در اختیار نباشد، خودرو درست کار نخواهد کرد.

سامانه روشن/خاموش

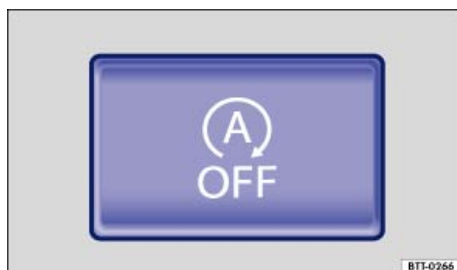

تصویر 135 در قسمت پایین کنسول وسط؛ دکمه سامانه روشن/خاموش.

علاوه بر این در صورت لزوم می‌توان اطلاعات استارت/توقف در خصوص وضعیت کنونی سیستم استارت/توقف، با عملکرد جهت‌یابی ناوبری در سیستم اطلاعات و سرگرمی نمایش داد. برای دسترسی سریع به اطلاعات بیشتر در خصوص وضعیت موجود، آن را در اطلاعات روشن/خاموش لمس کنید.

در زمان باز کردن سوییچ، بعضی چراغ‌های هشدار و نشانگر به منظور آزمایش کارکرد خودرو، به مدت کوتاهی روشن می‌شوند. چراغ‌ها پس از چند ثانیه خاموش می‌شوند.

خودروهایی دارای گیربکس دوکلاچه® DSG

جهت توقف، پدال ترمز را فشار دهید و نگه دارید. کمی قبل از آنکه موتور به توقف کامل برسد یا وقتی موتور ساکن است، موتور خاموش می‌شود.

برای استارت مجدد موتور، پای خود را از روی پدال ترمز بردارید، و یا اینکه پدال گاز را فشار دهید.

شرایط مهم خاموش کردن اتوماتیک موتور

- راننده باید کمر بند ایمنی خود را بسته باشد.
- درب راننده باید بسته باشد.
- درب موتور باید بسته باشد.
- موتور باید حداقل گرم را به‌دست آورده باشد.
- برای خودروهای دارای سیستم کابینوئیک: دما در داخل خودرو، در حدود دمایی است که از قبل تنظیم کرده‌ایم.

برای خودروهای دارای سیستم کابینوئیک: رطوبت خیلی بالا نیست.

عملکرد یخ‌زدایی سیستم تهویه مطبوع روشن نیست.

میزان شارژ باتری خودرو کافی است.

دمای باتری خودرو خیلی پایین یا خیلی بالا نیست.

خودرو در شیب تند یا سرازیری شدید قرار ندارد.

گرمکن شیشه جلو روشن نیست.

در خودروهای دارای گیربکس دوکلاچه® DSG: غربیلک فرمان نباید زاویه خیلی تندی داشته باشد.

دنده عقب گرفته نشده است.

دستیار پارک (Park Assist) فعال نمی‌باشد.

نمایه رانندگی آفرود یا نمایه آفرود شخصی‌شده (Offroad Individual) فعال است.

اگر وضعیت خاموش کردن اتوماتیک موتور، تنها در زمان ساکن بودن خودرو انجام شود، موتور می‌تواند، برای مثال، با خاموش کردن عملکرد یخ‌زدایی نیز خاموش شود.

شرایط لازم برای استارت مجدد اتوماتیک

در شرایط زیر می‌توان موتور را مجدداً راه‌اندازی کرد:

- اگر دمای هوای داخل خودرو، به طور قابل ملاحظه‌ای افزایش یا کاهش پیدا کند.
- اگر خودرو خود به خود به جلو حرکت کند.
- اگر ولتاژ باتری خودرو کم شود.
- اگر غربیلک فرمان حرکت کرده باشد.

شرایطی که موتور را باید به صورت دستی روشن کرد

در شرایط زیر موتور باید به صورت دستی روشن شود:

اگر درب راننده باز باشد.

اگر درب موتور باز باشد.

فعال و غیرفعال کردن دستی سیستم استارت/توقف

دکمه  در کنسول وسطی را فشار دهید - تصویر 135 تا سیستم را غیرفعال کنید. اگر سامانروشن/خاموش غیرفعال شده باشد، چراغ نشانگر روی دکمه روشن می‌شود.

دکمه  در کنسول وسطی را مجدداً فشار دهید - تصویر 135 تا سیستم را دوباره فعال کنید.

هر بار که دکمه  فشار داده شود، نمایشگر ابزار ترکیبی موقعیت سامانروشن/خاموش را نشان می‌دهد.

اگر سامانروشن/خاموش، موتور را خاموش کرده باشد، به محض آنکه سیستم به صورت دستی و با دکمه  غیرفعال شود، موتور دوباره روشن خواهد شد.

همیشه موقع رانندگی از میان آب، سامانروشن/خاموش را به صورت دستی غیرفعال کنید.

حالت استارت/توقف در کروز کنترل تطبیقی (ACC) فعال

پس از آنکه کروز کنترل تطبیقی (ACC) همراه با وارد کردن ترمز خودرو را متوقف کرد - صفحه 188 موتور خاموش خواهد شد.

در خودروهایی با گیربکس دو کلاچه® DSG دنده خلاص: در کروز کنترل تطبیقی (ACC) فعال می‌توان گیربکس دو کلاچه® DSG را روی دنده خلاص گذاشت و موتور را خاموش کرد - صفحه 158.

در مثال زیر وقتی کروز کنترل تطبیقی (ACC) فعال باشد، موتور مجدداً روشن خواهد شد:

اگر پدال گاز فشار داده شده باشد.

وقتی کروز کنترل تطبیقی (ACC) دوباره کنترل سرعت و فاصله را ادامه دهد.

اگر خودروی جلو حرکت کرده باشد.

وقتی کروز کنترل تطبیقی (ACC) غیرفعال است و خودروی جلویی در حال دور شدن است.

هشدار

هرگز زمانی که خودرو در حال حرکت است موتور را خاموش نکنید یا سوییچ را نبندید. این امر می‌تواند منجر به از دست رفتن کنترل خودرو و تصادفات و آسیب‌های شدید شود.

- اگر سوییچ بسته باشد، کیسه هوا و سامانه کشنده کمر بند کار نخواهند کرد.
- اگر موتور خاموش شده باشد، بوستر ترمز کار نخواهد کرد. بنابراین باید برای ترمز کردن زمانی که موتور خاموش است نیروی بیشتری به پدال ترمز وارد کرد.
- اگر موتور خاموش شده باشد فرمان برقی کار نخواهد کرد. اگر موتور خاموش شده باشد فرمان هیدرولیک کار نخواهد کرد و برای هدایت خودرو نیاز به نیروی بیشتر خواهد بود.
- اگر سوییچ خودرو بسته شود، قفل فرمان ممکن است فعال شود و شما دیگر قادر به هدایت خودرو نخواهید بود.
- بنابراین اگر نیاز به تعمیر موتور خودرو وجود دارد، باید سامانروشن/خاموش غیرفعال شود.

تذکره

اگر سامانه روشن/خاموش در دمای هوای بسیار زیاد و یا برای مدتی طولانی مورد استفاده قرار گیرد، ممکن است باتری خودرو آسیب ببیند.

بعضی مواقع ممکن است لازم باشد موتور به صورت دستی مجدداً روشن شود. به اطلاعات مربوطه، مندرج در نمایشگر ابزار ترکیبی توجه کنید.

اگر در خودروهای با امکان انتخاب نمایه رانندگی -صفحه 164 نمایه رانندگی اقتصادی انتخاب شود، سیستم استارت/توقف به صورت اتوماتیک فعال می‌شود.

همیشه موقع رانندگی از میان آب، سامانه روشن/خاموش را به صورت دستی غیرفعال کنید.

- پدال کلاچ را فشار دهید و نگاه دارید.
 - اهرم تعویض دنده را در موقعیت مناسب قرار دهید ← ⚠️.
 - کلاچ را رها کنید تا دنده درگیر شود.
- در برخی کشورها، برای روشن کردن موتور، باید پدال کلاچ را به طور کامل فشار داد.

انتخاب دنده عقب

- فقط زمانی که خودرو ساکن است دنده عقب بگیرید.
- کلاچ را به طور کامل فشار دهید و نگاه دارید ← ⚠️.
- اهرم دنده را در موقعیت خلاص قرار دهید و به پایین فشار دهید.
- اهرم تعویض دنده را در موقعیت دنده عقب (R) به طور کامل به سمت چپ و سپس به جلو فشار دهید.
- کلاچ را رها کنید تا دنده درگیر شود.

کم کردن دنده

همیشه وقتی موتور در حرکت است برای کم کردن دنده، زمانی که دور موتور زیاد بالا نباشد باید یک دنده کم شود ← ⚠️. در موقع کم کردن دنده، اگر با سرعت زیاد یا دور موتور تند، از روی یک دنده یا بیش از یک دنده بگذرید، حتی اگر در این کار کلاچ درگیر نباشد، کلاچ و گیربکس دچار آسیب می‌شوند ← Ⓛ.

یک دان

در خودروهای دارای محدود کننده سرعت -صفحه 185 عملکرد یک دان به راننده اجازه می‌دهد مثلاً در زمان سبقت، سرعت خودرو را از سرعت ذخیره شده در تنظیمات بیشتر کند. وقتی پدال گاز به طور کامل فشار داده شود، و سرعت خودرو به سرعت در تنظیمات ذخیره شده برسد، محدود کننده سرعت، موقتاً خاموش می‌شود.

هرگاه سرعت خودرو به پایین‌تر از سرعت ذخیره شده برسد و پدال گاز به طور کامل فشار داده نشود، تنظیمات محدود کننده سرعت مجدداً فعال می‌شود.

در خودروهای دارای انتخاب نمایه رانندگی، وقتی نمایه رانندگی اقتصادی انتخاب شود -صفحه 164 و پدال گاز به طور کامل و بیش از حد تحت فشار قرارگیرد، بازه دور موتور به طور اتوماتیک تنظیم می‌شود تا حداکثر شتاب خودرو به دست بیاید.

گرم شدن بیش از حد کلاچ

اگر خودرو مدتی طولانی "با سرعت کم حرکت کند" یا در ترافیک مرتباً متوقف شود و حرکت کند ممکن است کلاچ بیش از اندازه گرم شود. گرم شدن زیاد توسط چراغ هشدار ⚠️ و در برخی موارد توسط چراغ‌های هشدار و پیام‌های متنی در نمایشگر ابزار ترکیبی، نشان داده می‌شود. همینطور ممکن است بوق خطر به صدا در آید ← Ⓛ.

هشدار

عدم توجه به چراغ‌های هشدار روشن شده و پیام‌های متنی می‌تواند منجر به خرابی خودرو در ترافیک، بروز تصادف، و آسیب‌های شدید گردد.

گیربکس دستی: دنده دادن



تصویر 136 الگوی تعویض دنده در گیربکس 6 دنده‌ای.

روشن	دلایل احتمالی/راه حل ← ⚠️
⚠️	کوپلینگ تمام گشتاور موتور را انتقال نمی‌دهد. در صورت لزوم، پا را از روی پدال کلاچ بردارید.
⚠️	دمای کلاچ بالاست. می‌توانید به رانندگی ادامه دهید. کلاچ ایراد دارد. با احتیاط رانندگی کنید! به تعمیرگاه مجاز مراجعه کنید. در غیر اینصورت ممکن است به موتور آسیب وارد شود.

انتخاب کردن دنده جلو

موقعیت تکتک دنده‌های رانندگی روی دسته تعویض دنده نشان داده شده است ← تصویر 136.

گیربکس دوکلاچه DSG®

مقدمه در باره موضوع

گیربکس دوکلاچه DSG® گیربکسی است که از تکنولوژی دوکلاچه برای تعویض اتوماتیک دنده استفاده می‌کند. از گیربکس دوکلاچه و 2 گیربکس مستقل برای ایجاد امکان تعویض سریع دنده، بدون هدر رفتن نیروی گشتاور، استفاده می‌شود. بنابراین، گیربکس دو کلاچه DSG® عملکرد و اقتصادی بودن دنده دستی را با آسایش و راحتی دنده اتوماتیک ترکیب کرده است.

طرز عملکرد گیربکس دوکلاچه DSG®



در زمان رانندگی، نیروی موتور از طریق گیربکس به محور چرخ منتقل می‌شود. به منظور عوض کردن دنده، لازم است انتقال نیرو میان موتور و گیربکس قطع شود. کار کلاچ همین است.

در زمان رانندگی با گیربکس دوکلاچه DSG® 2 نیمه سیستم چرخ‌دنده، نیروی موتور به یک زیر دنده منتقل می‌شود. همیشه قبل از آنکه دنده را عوض کنید، در دومین گیربکسی که با آن رانندگی نشده است، یک دنده پایین‌تر یا بالاتر، از قبل انتخاب می‌شود. کلاچ روی دنده‌ای که با آن رانندگی نشده است، بسته می‌شود و هم‌زمان کلاچ دیگر باز می‌شود. این همان چیزی است که تعویض دنده بسیار سریع را ممکن می‌سازد.

گیربکس دوکلاچه DSG® به خاطر طراحی خود کارآمدتر از گیربکس اتوماتیک است. از آنجا که در گیربکس اتوماتیک، مبدل نیروی گشتاور دائماً در حال کار است، در گیربکس دوکلاچه DSG® می‌توان کلاچ را باز کرد و با این کار موجب صرفه‌جویی در مصرف سوخت شد. گیربکس دوکلاچه DSG® با بهره‌وری، وزن سبک و سیستم کنترل هوشمند خود، معمولاً مصرف سوخت را برابر یا پایین‌تر از گیربکس دستی نگه می‌دارد.

با این حال، کلاچ در گیربکس دوکلاچه DSG® درست مثل دنده دستی، در معرض فرسایش قرار دارد. بر اساس نوع گیربکس دوکلاچه DSG® که نصب شده، تعمیر و نگهداری مداوم لازم است؛ جهت اطلاعات بیشتر جدول سرویس‌های خودرو را مشاهده کنید. در صورت بروز اختلال در عملکرد یکی از دو زیر دنده، گیربکس دوکلاچه DSG® اجازه می‌دهد که یکی از دو زیر دنده مجدداً فعال شود و حرکت با استفاده از یکی از دو زیر دنده ادامه یابد - صفحه 159. در صورت بروز این امر، باید هرچه زودتر جهت بررسی گیربکس، به تعمیرگاه مجاز مراجعه کنید.

چراغ‌های هشدار و نشانگر

روشن	دلایل احتمالی/راهحل
	نقص در عملکرد گیربکس.
	به رانندگی ادامه ندهید!

• هرگز به چراغ‌های هشدار روشن شده و پیام‌های متنی بی‌توجهی نکنید.

• اگر خودرو خراب شده باشد و یا اینکه باید برای تعمیر پارک شود همیشه خودرو را در فاصله‌ای ایمن از جاده پارک کنید، چراغ‌های هشدار را روشن کرده، موتور را خاموش کنید و اقدامات احتیاطی لازم را انجام دهید تا به این طریق خودروهای پشت سر را آگاه کرده باشید.

• خودرو را طوری پارک کنید، که هیچ بخش داغی از خودرو با مواد خشک قابل اشتعال در زیر خودرو در تماس نباشد.

هشدار

وقتی موتور روشن است، به‌محض آنکه دنده گرفته شود و کلاچ رها گردد، خودرو شروع به حرکت می‌کند. این مسأله وقتی ترمز الکترونیکی پارک روشن شده باشد نیز کاربرد دارد.

• هرگز وقتی خودرو در حال حرکت است، دنده عقب نگیرید.

هشدار

کم کردن دنده به‌شکل نادرست، ممکن است منجر به از دست رفتن کنترل خودرو و به نوبه خود بروز تصادفات و آسیب‌های شدید شود.

تذکر

بی‌توجهی به چراغ‌های هشدار روشن و پیام‌های متنی می‌تواند منجر به آسیب دیدن خودرو شود.

تذکر

اگر در زمان حرکت با سرعت بالا یا دور بالای موتور، دنده خیلی پایینی انتخاب شود، می‌تواند باعث آسیب‌دیدگی شدید کلاچ و گیربکس گردد. اگر کلاچ تحت فشار باقی بماند و دنده‌ها درگیر نشوند، نیز این مسأله صادق است.

تذکر

لطفاً برای جلوگیری از آسیب و فرسایش زود هنگام، به موارد زیر دقت کنید:

• در زمان رانندگی دست خود را روی دسته دنده قرار ندهید. فشار دست شما، به ماهرک گیربکس منتقل می‌شود.

• قبل از دنده عقب گرفتن، اطمینان حاصل کنید خودرو کاملاً متوقف شده باشد.

• همیشه در زمان تعویض دنده، کلاچ را به طور کامل فشار دهید.

• وقتی موتور در حال حرکت است، در سر بالایی کلاچ "نگیرید" و خودرو را نگه ندارید.

در زمان باز کردن سوئیچ، بعضی چراغ‌های هشدار و نشانگر به منظور آزمایش کارکرد خودرو، به مدت کوتاهی روشن می‌شوند. چراغ‌ها پس از چند ثانیه خاموش می‌شوند.

هشدار ⚠
عدم توجه به چراغ‌های هشدار روشن شده و پیام‌های متنی می‌تواند منجر به خرابی خودرو در ترافیک، بروز تصادف، و آسیب‌های شدید گردد.
<ul style="list-style-type: none"> هرگز به چراغ‌های هشدار روشن شده و پیام‌های متنی بی‌توجهی نکنید. در اسرع وقت و به محض امکان خودرو را متوقف کنید. اگر خودرو خراب شده باشد و یا اینکه باید برای تعمیر پارک شود، همیشه خودرو را در فاصله‌ای ایمن از جاده پارک کنید، چراغ‌های هشدار را روشن کرده، موتور را خاموش کنید و اقدامات احتیاطی لازم را انجام دهید تا به این طریق خودروهای پشت سر را آگاه کرده باشید.

تذکره ⚠
بی‌توجهی به چراغ‌های هشدار روشن و پیام‌های متنی می‌تواند منجر به آسیب دیدن خودرو شود.

روشن	دلایل احتمالی/راهحل
	با قرار دادن دنده در موقعیت P اجازه دهید گیربکس خنک شود. اگر چراغ اخطار خاموش نشد، دیگر رانندگی نکنید و به تعمیرگاه مراجعه کنید. عدم انجام این کار، می‌تواند منجر به وارد آمدن آسیب جدی به گیربکس شود ←صفحه 159.
⊘	پدال ترمز فشار داده نشده است! پدال ترمز را تا آخر فشار دهید. رجوع کنید به طرز کار با کروز کنترل تطبیقی (ACC) ←صفحه 188.
⊙	پدال ترمز فشار داده نشده است. برای انتخاب دنده، پدال ترمز را فشار دهید. همینطور، طرز کار ترمز الکترونیکی پارک را مشاهده کنید ←صفحه 211.

چشمک می‌زند	دلایل احتمالی/راهحل
⊙	دکمه قفل روی دسته دنده، درگیر نشده است. خودرو نمی‌تواند حرکت کند. قفل دسته دنده را بزنید ←صفحه 157.

گیربکس دوکلاچه[®] DSG: انتخاب دنده

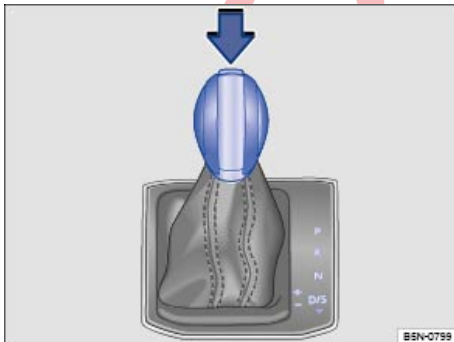

تصویر 138 خودروهایی که فرمان آن‌ها سمت راست است: دسته دنده با دکمه قفل، برای گیربکس اتوماتیک.

وقتی سوئیچ باز شود، موقعیت کنونی دنده، روی نمایشگر ابزار ترکیبی نشان داده می‌شود.

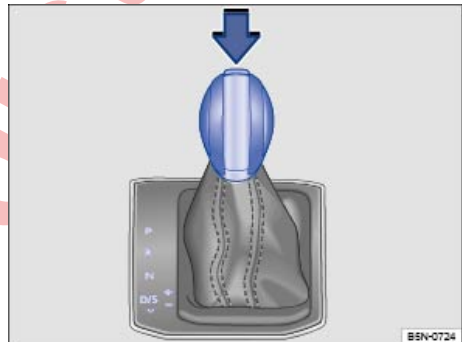

تصویر 137 خودروهایی که فرمان آن‌ها سمت چپ است: دسته دنده با دکمه قفل، برای گیربکس اتوماتیک.

دسته دنده مجهز به قفل دسته دنده است. در زمان تغییر دنده از موقعیت **P** به دنده حرکت، پدال ترمز را فشار دهید و ←تصویر 137 یا ←تصویر 138 دکمه قفل روی دسته دنده را در جهت فلش فشار دهید. برای بردن دسته دنده از موقعیت **N** به موقعیت **D/S** یا **R** ابتدا پدال ترمز را فشار دهید و نگه‌دارید.

وضعیت دنده	نامگذاری	مفهوم ⚠
P	قفل پارک	چرخ‌های خودرو به روش مکانیکی قفل می‌شوند. تنها وقتی خودرو در حال حرکت باشد امکان انتخاب این حالت وجود دارد. برای خلاص کردن دسته دند از موقعیت آن، پدال ترمز را فشار دهید و سوئیچ را باز کنید.

وضعیت دنده	نامگذاری	مفهوم ← ⚠
R	دنده عقب	دسته دنده روی دنده عقب است. تنها وقتی خودرو در حال حرکت نباشد امکان انتخاب این حالت وجود دارد.
N	حالت خلاص	گیربکس در وضعیت خلاص است. هیچ نیرویی بر چرخها وارد نمی‌شود، و تأثیر ترمزها بر موتور وجود ندارد.
D/S	موقعیت حرکت به جلو D = برنامه عادی S = برنامه اسپرت	برنامه عادی D: تمام دنده‌های جلو به صورت اتوماتیک بالا و پایین می‌روند. زمان تعویض دنده را بار موتور، سبک رانندگی شما، و سرعت خودرو تعیین می‌کند. برنامه اسپرت S: دنده‌های جلو به صورت اتوماتیک در هر از موقعیت دنده D بالا و زودتر از آن پایین می‌آیند، و این عمل، تمام نیروی موتور را به مصرف می‌رساند. زمان تعویض دنده را بار موتور، سبک رانندگی شما، و سرعت خودرو تعیین می‌کند.
▽	تعویض میان برنامه عادی D و برنامه اسپرت S	شما میان برنامه عادی D و برنامه اسپرت S از طریق یک بار عقب کشیدن دنده از موقعیت D/S ← تصویر 137 تغییر حالت می‌دهید ← تصویر 138. دسته دنده همیشه به موقعیت D/S بازمی‌گردد. در افزود و نمایه رانندگی برقی، نمی‌توان دنده را در موقعیت S قرار داد. با استفاده از این عملکرد می‌توان، از طریق هر دو برنامه اسپرت S و برنامه عادی D به وضعیت انتخاب دنده تیپ‌ترونیک دسترسی یافت ← صفحه 158.

فعل دنده

فعل دسته دنده، در موقعیت‌های P یا N، مانع از درگیر شدن ناخواسته دنده می‌گردد، که ممکن است موجب حرکت خودرو شوند.

برای آزاد کردن فعل دنده با سوییچ باز، پدال ترمز را فشار داده و نگه دارید. همزمان دکمه فعل داخل دسته دنده را فشار دهید.

با حرکت و تعویض سریع دسته دنده از وضعیت N (برای مثال در زمان تعویض R به D/S) فعل دسته دنده عمل نخواهد کرد. بدین ترتیب می‌توان به عنوان مثال اگر خودرو در گل یا برف گیر کرده باشد آن را "عقب و جلو کرد". در صورتی که پدال ترمز فشار داده نشود و اهرم بیش از حدود یک ثانیه در موقعیت N قرار داشته باشد و خودرو با سرعت حدود 5 کیلومتر در ساعت (3 مایل در ساعت) حرکت کند، فعل دسته دنده به طور اتوماتیک درگیر می‌شود.

در موارد نادر، در خودروهای دارای گیربکس دوکلاچه DSG® ممکن است فعل دسته دنده عمل نکند. در این هنگام رانند خودرو غیرممکن شده، تا از راه افتادن ناگهانی خودرو جلوگیری شود. چراغ نشانگر سبز رنگ (S) چشمک می‌زند و همچنین پیامی ممتنی ظاهر می‌شود. برای بکار بردن فعل دنده، از دستورالعمل‌های زیر استفاده کنید:

دسته دنده را در موقعیت P یا N بگذارید و سپس آن را روی دنده حرکت قرار دهید.

⚠ هشدار

قرار دادن دنده در موقعیت اشتباه، می‌تواند منجر به از دست رفتن کنترل خودرو شود، که به نوبه خود موجب تصادفات و آسیب‌های شدید می‌شود.

- در موقع انتخاب دنده هرگز پدال گاز را فشار ندهید.
- وقتی موتور روشن است، به محض آنکه دنده درگیر، و پدال ترمز رها شود، خودرو شروع به حرکت می‌کند.

- هرگز وقتی خودرو در حرکت است، از دنده عقب یا قفل پارک استفاده نکنید.

⚠ هشدار

حرکات کنترل نشده خودرو ممکن است باعث بروز آسیب‌های شدید شود.

- وقتی موتور روشن است و خودرو در دنده است، راننده هرگز نباید صندلی خود را ترک کند. اگر زمانی که موتور روشن است، مجبور به ترک خودرو شدید، همیشه ترمز الکترونیکی پارک را روشن کرده و دنده را در موقعیت P قرار دهید.
- اگر موتور روشن، و دنده در موقعیت D/S یا R باشد، خودرو را باید با پدال ترمز متوقف نگه داشت. از آنجا که، حتی وقتی موتور درجا کار می‌کند، انتقال نیروی موتور به چرخ‌ها، به طور کامل قطع نمی‌شود، خودرو "آهسته حرکت خواهد کرد".
- هرگز زمانی که خودرو در حرکت است، دنده‌های R یا P را انتخاب نکنید.
- هرگز خودرو را در دنده N رها نکنید. صرف نظر از اینکه موتور در حال حرکت باشد یا نه، خودرو به سمت پایین سرآشینی خواهد غلتید.

⚠ تذکر

اگر زمانیکه خودرو متوقف است، ترمز الکترونیکی پارک روشن نباشد و زمانیکه دنده در موقعیت P است، پدال ترمز رها شده باشد، ممکن است خودرو چند سانتی‌متر به جلو یا عقب حرکت کند.



اگر در زمان رانندگی، اهرم دنده به طور اتفاقی به وضعیت **N** حرکت داده شد، پا را از روی پدال گاز بردارید. قبل از انتخاب دنده جدید، ابتدا دنده را در حالت خلاص قرار دهید.



تعویض دنده با استفاده از تیپترونیك

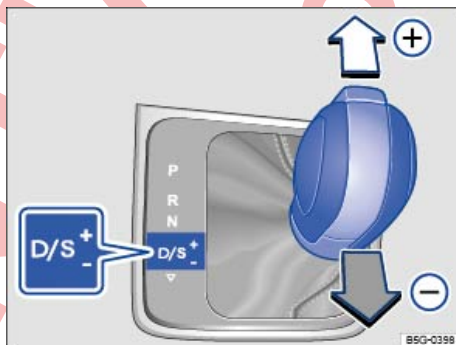

تصویر 139 دسته دنده در وضعیت تیپترونیك

- به‌کار بردن تیپترونیك با اهرم های تعویض دنده
- برای زیاد کردن دنده، اهرم تعویض دنده را راست را ← تصویر 140 به سمت غربیلك فرمان بکشید.
 - برای کم کردن دنده، اهرم تعویض دنده چپ را، به سمت غربیلك فرمان بکشید.
 - برای خارج شدن از تیپترونیك، اهرم تعویض دنده را راست را به مدت تقریباً یک ثانیه، به‌طرف غربیلك فرمان بکشید.
 - اگر منتهی از اهرم های تعویض دنده استفاده نشود، حالت تیپترونیك به طور اتوماتیک لغو می‌شود.

تذکره

- در موقع گاز دادن، زمانی کوتاه قبل از رسیدن موتور به بالاترین دور مجاز خود، گیربکس به صورت خودکار به دنده بالاتر می‌رود.
- در زمان کم کردن دنده به صورت دستی، تا موقعی که دور بالاتر موتور دیگر مقدور نباشد، گیربکس دنده را عوض نخواهد کرد.



رانندگی با گیربکس دوکلاچه® DSG

گیربکس به طور اتوماتیک دنده‌های جلو را، بالا و پایین می‌برد.

رانندگی در سراسیمگی

هرچه سراسیمگی تندتر باشد، دنده پایین‌تری نیاز است. دنده‌های پایین‌تر، کارایی و تأثیر ترمز موتور را افزایش می‌دهند. هرگز اجازه ندهید، در زمان پایین رفتن خودرو از کوه‌ها یا تپه‌ها، دنده در موقعیت **N** قرار داشته باشد.

- سرعت خود را کاهش دهید.
- دسته دنده را از موقعیت **D/S** به سمت راست، و به داخل دریچه تیپترونیك قرار دهید ← صفحه 158.
- برای کم کردن دنده، دسته دنده را به‌آرامی به عقب فشار دهید.
- یا: با استفاده از پدالهای روی غربیلك فرمان، دنده را کم کنید ← صفحه 158.

توقف و حرکت در سربالایی

هرچه شیب تندتر باشد، دنده پایین‌تری نیاز است.

اگر بخواهید در زمان رانندگی در سربالایی، خودرو را متوقف کرده یا حرکت کنید، باید از عملکرد نگهدارنده خودکار استفاده کنید ← صفحه 212.



تصویر 140 غربیلك فرمان و دکمه تعویض دنده برای تیپترونیك.

با استفاده از تیپ ترونیك می‌توان در گیربکس دو کلاچه® DSG، دنده‌ها را به صورت دستی کم یا زیاد کرد.

به‌کار بردن تیپترونیك با دسته دنده

- دسته دنده را از موقعیت **D/S** به سمت راست و به داخل دریچه تیپترونیك فشار دهید.
- به‌آرامی، دسته دنده را به جلو (+) یا به عقب (-) فشار دهید تا دنده بالا یا پایین برود ← تصویر 139.

در زمان حرکت دسته دنده، در دریچه تیپترونیك، دکمه قفل روی دسته دنده را فشار ندهید.

اگر در حالیکه در سراسیمه خودرو را متوقف کرده‌اید، خودرو روی دنده باشد، همیشه باید با فشار دادن پدال ترمز و یا به کار بردن ترمز الکترونیکی پارک، از به حرکت درآمن خودرو جلوگیری کنید. تا زمانی که حرکت نکرده اید، نباید پدال ترمز یا ترمز الکترونیکی پارک را رها کنید. Ⓛ

- پای چپ خود را از روی پدال بردارید. ⚠️ خودرو با حداکثر شتاب، روشن خواهد شد.
- پس از شتاب گرفتن، دوباره سامانه کنترل کشش را روشن کنید!

⚠️ هشدار

- شتاب سریع، به ویژه در جاده‌های لغزنده، می‌تواند موجب از دست رفتن اصطکاک، و در نتیجه لغزیدن شود. این امر می‌تواند منجر به از دست دادن کنترل خودرو شود، که به نوبه خود منجر به تصادفات و آسیب‌های شدید می‌گردد.
- همواره متناسب با جریان ترافیک رانندگی کنید.
 - تنها در مواقعی که قابلیت دید، هوا، جاده و شرایط ترافیک ایجاب کند، و همچنین باخطر شتاب و حالت رانندگی شما، هیچ خطری سایر کاربران جاده را تهدید نکند، از یکیک دان با شتاب تند استفاده کنید.
 - تنها اگر شرایط ترافیک جاده اجازه دهد، از برنامه کنترل و راه‌اندازی استفاده کنید.
 - هرگز نباید با شتاب دادن به خودرو یا با سبک رانندگی خود، سایر کاربران جاده را به‌خطر بیندازید.
 - لطفاً توجه داشته باشید، به‌خصوص زمانیکه جاده لغزنده است، اگر سامانه کنترل کشش خاموش باشد، چرخ‌های خودرو ممکن است شروع به بکسوات کرده، و خودرو بلغزد.
 - پس از شتاب گرفتن، مجدداً سامانه کنترل کشش را روشن کنید.

چرخ آزاد با گیربکس دوکلاچه® DSG

در حالت چرخ آزاد، می‌توان با استفاده از نیروی حرکت آنی خودرو و همزمان، با آینده نگر، در مصرف سوخت صرفه‌جویی کرد. کلاچ موتور آزاد است و دیگر خودرو را متوقف نمی‌کند - خودرو می‌تواند مسافتی طولانی‌تر با دنده خلاص حرکت کند. این عملکرد تنها در سرعت‌های 20 تا 130 کیلومتر در ساعت (12 تا 80 مایل در ساعت) کاربرد دارد.

وضعیت روشن: دسته دنده باید در موقعیت D/S باشد.

به کار انداختن چرخ آزاد

- نمایه رانندگی اقتصادی را از فهرست انتخاب نمایه رانندگی انتخاب کنید. ←صفحه 167.
- پای خود را از روی پدال گاز بردارید. موتور درگیر نیست و آزاد کار می‌کند. خودرو بدون تأثیر نیروی موتور به صورت آزاد حرکت می‌کند.

لغو حرکت آزاد

- برای مدتی کوتاه پدال ترمز را فشار دهید، یا پدال واقع در سمت چپ Ⓛ را به سمت غربیلک فرمان، بکشید.

یکیک دان

مکانیسم یکیک دان بیشترین شتاب را در موقعیت‌های D و S در دسته دنده، و یا در موقعیت تیپ‌ترونیک ایجاد می‌کند.

اگر پدال گاز به طور کامل فشار داده شود؛ بسته به سرعت و دور موتور، گیربکس به طور اتوماتیک به دنده پایین‌تر تعویض می‌شود. بدین ترتیب از شتاب کامل خودرو استفاده می‌شود. ⚠️

در یکیک دان، فقط وقتی دنده به طور اتوماتیک به دنده بالاتر می‌رود که موتور به حداکثر دور تعیین شده برسد.

در خودروهای دارای نمایه رانندگی، وقتی نمایه رانندگی اقتصادی انتخاب شود ←صفحه 167 و پدال گاز به طور کامل و بیش از حد، فشار داده شود، بازده موتور به طور اتوماتیک تنظیم می‌شود تا بالاترین شتاب ممکن را فراهم سازد.

! تذکر

- سعی نکنید، اگر خودرو را در جاده شیب‌دار متوقف کرده‌اید، و هنوز روی دنده است، با فشار دادن روی پدال گاز، آنرا از عقب رفتن بازدارید. گیربکس دو کلاچه® DSG ممکن است بیش از اندازه گرم شده، و آسیب ببیند.
- هرگز اجازه ندهید خودرو در دنده N، به ویژه زمانیکه سوئیچ خاموش است خلاص حرکت کند. گیربکس اتوماتیک، روغن‌کاری نمی‌شود و ممکن است آسیب ببیند.
- گاز دادن با برنامه کنترل و راه‌اندازی، فشار سختی به اجزاء خودرو وارد می‌کند. این کار موجب بالا رفتن میزان فرسایش می‌شود.

برنامه کنترل و راه‌اندازی

در خودروهای 6 دنده دارای گیربکس دوکلاچه® DSG برنامه کنترل و راه‌اندازی، اجازه می‌دهد که حداکثر شتاب، در زمان روشن کردن از حالت توقف، وجود داشته باشد.

- سامانه کنترل کشش را خاموش کنید. ←صفحه 237.
- پدال ترمز را با پای چپ فشار داده و نگه دارید.
- دسته دنده را به موقعیت D/S در برنامه رانندگی S و یا به موقعیت تیپ‌ترونیک ببرید، و یا در خودروهای دارای قابلیت انتخاب نمایه رانندگی، نمایه اسپرت را انتخاب کنید.
- با پای راست پدال گاز را، تا زمانیکه دور موتور به حدود 3200 دور در دقیقه برسد، فشار دهید.

اختلال در عملکرد گیربکس دوکلاچه® DSG

برنامه اضطراری

اگر تمام نشاتگرهای مربوط به موقعیت دسته دنده، روی نمایشگر ابزار ترکیبی پس‌زمینه روشن داشته باشند، نقصی در سیستم وجود دارد. گیربکس دوکلاچه® DSG در حال کار در برنامه اضطراری است. در برنامه اضطراری، هنوز می‌توان با خودرو، البته فقط با سرعت کم و نه با تمام دنده‌ها، رانندگی کرد.

در خودروهای دارای گیربکس دوکلاچه® DSG در زمان رانندگی دیگر نمی‌توانید دنده عقب بگیرید. گیربکس باید هرچه زودتر در تعمیرگاه مجاز بررسی شود.

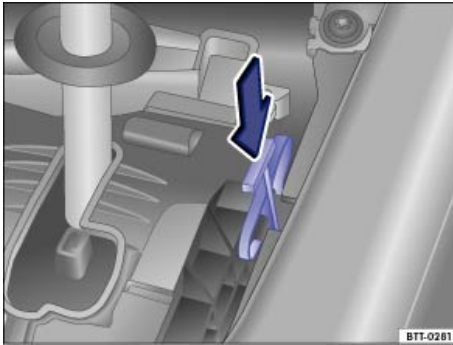

تصویر 142 باز کردن قفل دسته دنده به طور دستی.

اگر برق خودرو عمل نکند (برای مثال باتری ضعیف باشد)، و لازم باشد خودرو هل داده یا بکسل شود، باید قفل دسته دنده را به صورت اضطراری آزاد کرد. به تعمیرگاه مراجعه کنید. قطعه مخصوص آزاد کردن آن با دست، در زیر درپوش دسته دنده قرار دارد.

آماده‌سازی

- ترمز الکترونیکی پارک را روشن کنید. اگر امکان روشن کردن ترمز الکترونیکی پارک وجود ندارد، به روش دیگری مانع لغزش خودرو شوید.
- سوئیچ را ببندید.

باز کردن دسته دنده

- با احتیاط درپوش را به همراه سیم الکتریکی مربوطه، در محدوده فضای اطراف درپوش، به سمت بالا بکشید. **تصویر 141**.
- پوشش را به طرف بالا و روی دسته دنده بکشید. **▲**

باز کردن قفل دسته دنده به طور دستی

- با استفاده از لبه پیچ گوشتی، در جبهه ابزار خودرو، دسته آزادکننده را در جهت کمان فشار دهید و در همین موقعیت نگهدارید.
- دکمه قفل روی دسته دنده را فشار دهید و دسته دنده را در موقعیت **N** قرار دهید.
- پس از باز کردن قفل به طور دستی، با دقت، و در حالیکه از قرار گرفتن درست سیم‌های الکتریکی مطمئن هستید، درپوش را، در محل آن در کنسول وسط فشار دهید.

هشدار

اگر ترمز الکترونیکی پارک را روشن نکرده‌اید، هرگز دسته دنده را از موقعیت **P** خارج نکنید. در غیر اینصورت، اگر خودرو در سربالایی متوقف شده باشد، ممکن است به حرکت بیفتد، و به نوبه خود، منجر به تصادف و آسیب‌های شدید شود.

در تمام موارد، گیربکس دوکلاچه **DSG®** باید فوراً در تعمیرگاه مجاز بررسی شود.

گرم شدن بیش از حد گیربکس دوکلاچه **DSG®**

گیربکس دوکلاچه **DSG®** ممکن است خیلی گرم شود، مثلاً در زمانی که خودرو دائماً از زمان حرکت کنار بزند، مدت طولانی "با سرعت کم حرکت کند" یا در ترافیک دائم متوقف شود و حرکت کند. این گرم شدن بیش از حد، توسط چراغ هشدار **⚠** و در برخی موارد با پیام متنی، در ابزار ترکیبی، نشان داده می‌شود. همینطور ممکن است بوق اخطار به صدا در آید. خودرو را متوقف کنید و اجازه دهید گیربکس خنک شود. **ⓘ**

خودرو، حتی وقتی که در دنده است، به جلو یا عقب حرکت نخواهد کرد

اگر خودرو در جهت مطلوب حرکت نکند، ممکن است به این دلیل باشد که حالت رانندگی را اشتباه انتخاب کرده باشد. پدال ترمز را فشار دهید و مجدداً حالت رانندگی را انتخاب کنید.

اگر باز هم خودرو در جهت مورد نظر حرکت نکند، نقضی در سیستم وجود دارد. از تعمیرکار کمک بگیرید و سیستم را برای بررسی به وی بسپارید.

تذکره

- اگر نشانگر مشخص کند که گیربکس، برای اولین بار گرم می‌شود، لازم است خودرو با احتیاط پارک شده، یا با سرعت بالای 20 کیلومتر در ساعت (12 مایل در ساعت) با آن رانندگی شود.
- اگر پیام متنی و صوتی، تقریباً هر 10 ثانیه یکبار تکرار شود، فوراً و با احتیاط خودرو را پارک کرده، موتور را خاموش کنید. اجازه دهید گیربکس خنک شود.
- به منظور جلوگیری از خسارت به گیربکس، تا زمانی که اخطار صوتی قطع نشده است، نباید به رانندگی ادامه دهید. وقتی گیربکس خیلی گرم است، نباید خودرو را حرکت داده یا آن را، حتی با سرعت خیلی کم برانید.

باز کردن اضطراری قفل دسته دنده

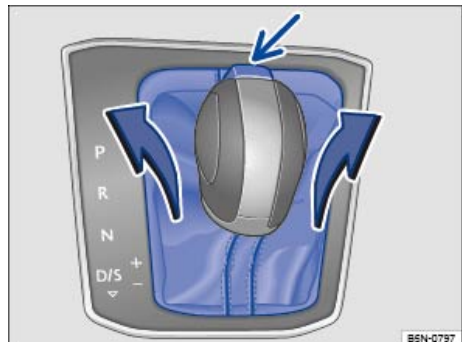

تصویر 141 برداشتن درپوش دسته دنده.

تذکره

اگر اجازه دهم خودرو، مثلاً در موقع یکسمل کردن بهمدت طولانی و با سرعت زیاد با دسته دنده در موقعیت **N** و موتور خاموش، خلاص حرکت کند، گیربکس دو کلاچه® **DSG** آسیب خواهد دید.

تذکره

اگر خودرو با سوییچ بسته، بهمدت طولانی یا با سرعت زیاد، با محور رانش الکترونیکی خاموش، یا باتری 12 ولت خالی، یا بدون باتری 12 ولت، و دسته دنده در موقعیت **N** خلاص حرکت کند، محور رانش الکترونیکی آسیب خواهد دید. خودرو را تنها در شرایط خاص می‌توان یکسمل کرد - صفحه 302.

خودروی گیربکس دو کلاچه® **DSG** خودش دنده بپینه را بر اساس شیب موجود و سرعت کنونی انتخاب می‌کند. بنابراین دسته دنده باید در وضعیت **D/S** قرار داده شود. در حالت تیپ‌ترونیک، سیستم کنترل سرعت در سرازیری فعال نیست.

سیستم کنترل سرعت حداکثر می‌تواند در دنده 3 قرار گیرد شاید لازم باشد در پایین آمدن از سراسیمه‌های تند، حالت تیپ ترونیک را فعال نمود. در حالت تیپ ترونیک به صورت دستی دنده 1 تا 2 را انتخاب کنید تا از اثر ترمز موتور استفاده کرده و به ترمزها کمک کنید.

فعال کردن اتوماتیک سیستم کنترل سرعت در سرازیری:

- زمانی که شیب بیشتر از حدود 6 درصد باشد.
- و: زمانی که دسته دنده در وضعیت **D/S** قرار بگیرد.
- به علاوه، هنگام خاموش بودن سیستم کروز کنترل یا کنترل اتوماتیک فاصله: اگر سرعت کمتر از حدود 80 کیلومتر در ساعت (50 مایل در ساعت) باشد یا پدال ترمز فشار داده شده باشد.

- به علاوه، هنگام روشن بودن سیستم کروز کنترل یا کروز کنترل تطبیقی: زمانی که سرعت از سقف ذخیره شده فراتر رود.

غیرفعال کردن اتوماتیک سیستم کنترل سرعت در سرازیری:

- زمانی که شیب کاهش می‌یابد.
- یا: زمانی که دنده سبک باشد، زیرا دور موتور بالاتر از حدود 4500 در دقیقه است.
- یا علاوه بر آن هنگام روشن بودن سیستم کروز کنترل یا کروز کنترل تطبیقی: زمانی که حد سرعت ذخیره شده رعایت شود.







هشدار

- همیشه برای ترمز کردن آماده باشید. در غیر این صورت امکان بروز تصادفات و جراحات وجود دارد.
- سیستم کنترل سرعت در سرازیری، فقط یک سیستم کمکی بوده و تحت هیچ شرایطی نمی‌تواند به طور کارآمد در شیب‌ها سرعت خودرو را کم کند.
 - خودرو ممکن است با وجود سیستم کنترل سرعت در سرازیری سریعتر حرکت کند.

سیستم دستیاب کنترل در سرازیری

روشن	دلایل احتمالی اراحدل
	در صورت نمایش به رک سفید : سیستم دستیاب کنترل در سرازیری فعال است - صفحه 161.
	در صورت نمایش به رک خاکستری : سیستم دستیاب کنترل در سرازیری فعال نیست. سیستم روشن شده است، اما تنظیم نمی‌کند - صفحه 161.

کنترل سرعت در سرازیری

روشن	دلایل احتمالی اراحدل
	خودرو با عملکرد نگهدارنده خودکار نگهداشته می‌شود. در صورت لزوم عملکرد نگهدارنده خودکار را خاموش کنید - صفحه 212.
	در صورت نمایش به رک سفید : سیستم دستیاب کنترل در سرازیری فعال است - صفحه 161.
	در صورت نمایش به رک خاکستری : سیستم دستیاب کنترل در سرازیری فعال نیست. سیستم روشن شده است، اما تنظیم نمی‌کند - صفحه 161.
	سامانه روشن/خاموش در دسترس است، خاموش شدن اتوماتیک موتور فعال است - صفحه 152.
	سامانه روشن/خاموش در دسترس نمی‌باشد. یا: سامانه روشن/خاموش، موتور را به طور اتوماتیک روشن کرده است. بررسی کنید شرایط فنی کاملاً رعایت شده باشند. اگر چنین نیست، تمام اشکالات را برطرف کنید - صفحه 152.
	موتور روشن می‌شود. مرحله پیش گرم کردن در صورت دیرلی بودن موتور. بررسی کنید شرایط فنی کاملاً رعایت شده باشند. اگر چنین نیست، تمام اشکالات را برطرف کنید - صفحه 147.

در زمان باز کردن سوییچ، بعضی چراغ‌های هشدار و نشانگر به منظور آزمایش کارکرد خودرو، به مدت کوتاهی روشن می‌شوند. چراغ‌ها پس از چند ثانیه خاموش می‌شوند.

سیستم کنترل سرعت در سرازیری به خودروهای با گیربکس دو کلاچه® **DSG** حین ترمز گرفتن در سرازیری کمک می‌کند - بنابراین سیستم کنترل سرعت در سرازیری بیشتر از تأثیر ترمز موتور استفاده می‌کند.

فرمان‌پذیری

مقدمه در باره موضوع

فرمان

کمک فرمان هیدرولیکی نمی‌باشد، بلکه دارای سیستم الکترومکانیکی است. مزیت این سیستم فرمان این است که نیاز به شیلنگ هیدرولیک، روغن هیدرولیک، پمپ، فیلتر و قطعه‌های دیگر ندارد. سیستم الکترومکانیکی، مصرف سوخت را کاهش می‌دهد. سیستم هیدرولیک نیاز به ورود مداوم روغن به سیستم دارد، در حالیکه سیستم فرمان الکترومکانیک، تنها نیاز به برق دارد.

در خودروهای دارای امکان انتخاب نمایه رانندگی، نمایه انتخاب شده می‌تواند بر عملکرد فرمان هیدرولیک تأثیر بگذارد -صفحه 164.

هشدار



اگر فرمان هیدرولیک کار نکند، حرکت غربلیک فرمان مشکل شده، هدایت خودرو را مشکل می‌سازد.

- فرمان هیدرولیک، تنها در صورتی کار می‌کند که موتور در حال حرکت باشد.
- هرگز اجازه ندهید خودرو با موتور خاموش خلاص حرکت کند.
- وقتی خودرو در حال حرکت است، هرگز کلید را از سوییچ خارج نکنید. ممکن است قفل ستون فرمان فعال شود و شما دیگر قادر به هدایت خودرو نباشید.

چراغ‌های هشدار و کنترل

قسمت هشدار این فصل در صفحه 162 را مورد توجه قرار دهید.

چراغ نشانگر در مجموعه نشانگرها

روشن	دلایل احتمالی/راه حل
	فرمان الکترومکانیک کار نمی‌کند. هرچه زودتر، خودرو را برای بررسی به تعمیرگاه مجاز ببرید.
	عملکرد فرمان الکترومکانیک کاهش یافته است. هرچه زودتر، خودرو را برای بررسی به تعمیرگاه مجاز ببرید.
	اگر پس از روشن کردن مجدد سوییچ و طی مسافتی کوتاه، چراغ هشدار زرد رنگ خاموش شده، نیازی به مراجعه به تعمیرگاه مجاز نیست. باتری خودرو، قطع و سپس وصل شده است. مسافتی کوتاه را با سرعت 15 تا 20 کیلومتر (9 تا 12 مایل) در ساعت طی کنید.

در زمان باز کردن سوییچ، بعضی چراغ‌های هشدار و نشانگر به منظور آزمایش کارکرد خودرو، به مدت کوتاهی روشن می‌شوند. چراغ‌ها پس از چند ثانیه خاموش می‌شوند.

سیستم دستیار کنترل در سرازیری، سرعت را در شیب‌های تند، در جهت شیب یا خلاف جهت آن، از طریق ترمزهای اتوماتیک برای هر 4 چرخ محدود می‌کند. چرخ‌ها قفل نخواهند شد زیرا سامانه ترمز ضدقفل فعال باقی‌مانده است. در خودروهایی که دنده دستیارند، سیستم دستیار کنترل در سرازیری، سرعت تعیین شده را تنظیم می‌کند تا دور موتور کمتر از دور در جانشود.

سرعت در زمان رسیدن به شیب به کمتر از 30 کیلومتر در ساعت، حداقل 2 کیلومتر در ساعت و حداکثر 30 کیلومتر در ساعت محدود می‌شود. راننده می‌تواند هر زمان با فشار پدال گاز یا ترمز سرعت خود را در محدوده تعیین شده کم یا زیاد کند. سیستم کنترل سرعت به محض اینکه راننده پدال گاز یا ترمز را فشار دهد، دوباره تنظیم می‌شود.

در هر صورت، شرط اصلی این است که زمین بتواند تکیه گاه کافی را ایجاد کند. اگر به عنوان مثال خودرو از سطح شیبدار یخ زده یا لیزی به سمت پایین حرکت کند، کارکرد سیستم دستیار کنترل در سرازیری محدود می‌شود.

آمادگی سیستم‌های دستیار کنترل در سرازیری از طریق نمایش عملکرد در نمایشگر ابزار ترکیبی نشان داده می‌شود -صفحه 161.

سیستم‌های دستیار کنترل در سرازیری در شرایط زیر به صورت اتوماتیک فعال می‌شوند:

- زمانی که موتور خودرو روشن است.
 - نمایه رانندگی **افرود** انتخاب شده باشد -صفحه 164.
 - سرعت خودرو کمتر از 30 کیلومتر در ساعت باشد (در نمایشگر ابزار ترکیبی از طریق نمایش عملکرد قابل مشاهده است).
 - شیب حداقل 10 درصد باشد.
 - پدال گاز یا ترمز فشرده نشود.
- سیستم‌های دستیار کنترل در سرازیری، زمانی که شیب کمتر از 5 درصد باشد، غیرفعال می‌شود.

هشدار

همیشه برای ترمز کردن آماده باشید. در غیر این صورت امکان بروز تصادفات و جراحات وجود دارد.

- سیستم‌های دستیار کنترل در سرازیری، فقط یک سیستم کمکی بوده و به هیچ وجه نمی‌تواند خودرو را در موقعیت‌هایی که در حال پایین آمدن از تپه هستید نگه دارد.
- خودرو ممکن است با وجود سیستم دستیار کنترل در سرازیری سریع‌تر حرکت کند.

چشمک می‌زند	دلایل احتمالی/راه حل
	<p>به رانندگی ادامه ندهید!</p> <p>قفل الکترونیکی ستون فرمان دچار اختلال شده است.</p> <p>به تعمیرگاه مجاز مراجعه کنید.</p>
	<p>ستون فرمان سفت شده است.</p> <p>غریبک فرمان را به عقب و جلو بچرخانید.</p> <p>ستون فرمان قفل نشده یا قفل آن باز شده.</p> <p>کلید خودرو را از سوئیچ برداشته، و دوباره سوئیچ را باز کنید. از تمام پیام‌های روی نمایشگر ابزار ترکیبی، پیروی کنید.</p> <p>به رانندگی ادامه ندهید اگر بعد از باز کردن سوئیچ ستون فرمان همچنان قفل باقی ماند. به تعمیرگاه مجاز مراجعه کنید.</p>

در زمان باز کردن سوئیچ، بعضی چراغ‌های هشدار و نشانگر به منظور آزمایش کارکرد خودرو، به مدت کوتاهی روشن می‌شوند. چراغ‌ها پس از چند ثانیه خاموش می‌شوند.

هشدار
<p>عدم توجه به چراغ‌های هشدار روشن شده و پیام‌های متنی می‌تواند منجر به خرابی خودرو در ترافیک، بروز تصادف، و آسیب‌های شدید گردد.</p> <ul style="list-style-type: none"> هرگز به چراغ‌های هشدار روشن شده و پیام‌های متنی بی‌توجهی نکنید. در اسرع وقت و به محض امکان خودرو را متوقف کنید.

تکرار
<p>بی‌توجهی به چراغ‌های هشدار روشن و پیام‌های متنی می‌تواند منجر به آسیب دیدن خودرو شود.</p>

اطلاعاتی در مورد فرمان

قسمت ابتدای این فصل در صفحه 162 را مورد توجه قرار دهید.

هر بار که خودرو را ترک می‌کنید، فرمان باید قفل شود، تا سرقت خودرو مشکل‌تر باشد.

قفل ستون فرمان الکترونیکی در خودروهایی با دسترسی بدون کلید

اگر هنگام بسته بودن سوئیچ درب راننده باز شود، ستون فرمان قفل خواهد شد. بدین منظور، خودرو باید بی‌حرکت باشد، و در صورت لزوم، دسته دنده باید در موقعیت **P** قرار داشته باشد.

اگر اول درب راننده باز شود و سپس موتور خاموش شود، قفل ستون فرمان خودرو از طریق سوئیچ خودرو یا حسگر داخل دسته در فعال می‌شود.

قفل ستون فرمان مکانیکی (قفل فرمان) در خودروهایی بدون دسترسی بدون کلید

اگر در زمان توقف خودرو کلید از قفل سوئیچ خارج شود، ستون فرمان قفل می‌شود. غریبک فرمان را کمی بچرخانید تا قفل فرمان با صدای تق جا بیفتد.

برای غیرفعال کردن قفل فرمان، فرمان را کمی بچرخانید تا قفل فرمان را آزاد کنید. کلید خودرو را در قفل سوئیچ وارد کنید. غریبک فرمان را در همین وضعیت نگه داشته، سوئیچ را باز کنید.

فرمان الکترومکانیکی

فرمان هیدرولیک که عملکرد آن توسط سیستم فرمان الکترومکانیک فراهم می‌شود، به طور اتوماتیک متناسب با سرعت خودرو، گشتاور فرمان، و زاویه فرمان، تنظیم می‌شود. فرمان الکترومکانیک، تنها در صورتی کار می‌کند که موتور در حال حرکت باشد.

اگر نیروی هیدرولیک کاهش یابد یا کاملاً قطع شود، برای هدایت خودرو، به نیرویی بیشتر از حد معمول نیاز خواهید داشت.

سیستم دستیاب هدایت متقابل

سامانه پشتیبان جهت درست فرمان در وضعیت‌های بحرانی رانندگی، یک کمک فرمان را در اختیار راننده قرار می‌دهد. در زمان استفاده از این سامانه، نیروی اضافی فرمان، به یاری راننده می‌آید.

فرمان‌پذیری پیشرونده

بسته به تجهیزات می‌توان قدرت فرمان‌پذیری پیشرونده حرکت فرمان را در موقعیت‌های رانندگی تغییر داد. فرمان‌پذیری پیشرونده، تنها در صورتی کار می‌کند که موتور در حال حرکت باشد.

در رانندگی در *حوزه‌های شهر* در زمان پارک کردن، تغییر مسیر، یا گردش تند، به حرکت کمتر فرمان نیاز است.

در *حوزه‌های حوزه شهر* یا در *حوزه‌های اتوبان* فرمان‌پذیری پیشرونده باعث می‌شود پاسخ فرمان حالت اسپرت و مستقیم داشته باشد و پویایی قابل توجهی داشته باشد.

هشدار

در ارتباط با کنترل ثبات الکترونیکی، ESC در هدایت خودرو در موقعیت‌های بحرانی، به راننده کمک می‌کند. راننده باید در تمام مواقع کنترل خودرو را در دست داشته باشد. سیستم پشتیبان جهت درست فرمان، خودرو را هدایت نمی‌کند.

انتخاب نمایه رانندگی

در زمان باز کردن سویچ، بعضی چراغ‌های هشدار و نشانگر به منظور آزمایش کارکرد خودرو، به مدت کوتاهی روشن می‌شوند. چراغ‌ها پس از چند ثانیه خاموش می‌شوند.

مقدمه در باره موضوع

هشدار

عدم توجه به چراغ‌های هشدار روشن شده و پیام‌های متنی می‌تواند منجر به خرابی خودرو در ترافیک، بروز تصادف، و آسیب‌های شدید گردد.

- هرگز به چراغ‌های هشدار روشن شده و پیام‌های متنی بی‌توجهی نکنید.
- در اسرع وقت و به محض امکان خودرو را متوقف کنید.

تذکره

بی‌توجهی به چراغ‌های هشدار روشن و پیام‌های متنی می‌تواند منجر به آسیب دیدن خودرو شود.

راننده می‌تواند از انتخاب نمایه رانندگی استفاده کند تا در صورت لزوم تنظیمات متنوع خودرو فعال شوند.

هشدار

انتخاب نمایه رانندگی در زمان حرکت خودرو ممکن است باعث حواس‌پرتی شما از جاده و منجر به بروز تصادفات شود.

می‌توان برخی از تنظیمات را در بخش حساب‌های کاربری در قسمت شخصی‌سازی ذخیره کرد.

چراغ‌های هشدار و نشانگر

قسمت هشدار ابتدای این فصل در صفحه 164 را مورد توجه قرار دهید.

روشن	دلایل احتمالی/راحتل
	اختلال در کنترل تطبیقی شاسی (DCC) (a) به تعمیرگاه مجاز مراجعه کنید تا سیستم مورد بررسی قرار گیرد.

(a) به صورت رنگی در ابزار ترکیبی با نمایشگر رنگی نشان داده می‌شود.

شرح عملکرد و نحوه کار

قسمت هشدار ابتدای این فصل در صفحه 164 را مورد توجه قرار دهید.

بسته به تجهیزات خودرو، راننده می‌تواند یکی از 5 نمایه رانندگی را با ویژگی‌های مختلف انتخاب کند:



تصویر 143 در قسمت پایینی کنسول وسط خودرو: دکمه انتخاب نمایه رانندگی.

وضعیت‌های رانندگی توصیه شده	نمایه رانندگی
تنظیم خودرو برای راحتی بیشتر. در واقع برای جاده‌های ناهموار یا در رانندگی‌های طولانی مناسب است.	راحت (a)
تنظیم متعادل، مانند شرایط استفاده روزمره.	Normal (عادی)
به خودرو سبک رانندگی اسپرت را می‌دهد و برای سبک رانندگی اسپرت مناسب است.	Sport (اسپرت)
خودرو را در حالت اقتصادی قرار می‌دهد که باعث مصرف بهینه سوخت می‌شود.	Eco (اقتصادی)
حالت اختصاصی می‌تواند روی هر حالت دلخواه شما تنظیم شود - صفحه 166.	اختصاصی

(a) در تجهیزات دارای کنترل تطبیقی شاسی (DCC) موجود است.



چراغ چرخشی دینامیک و کنترل دینامیک نور بالا (سیستم دستیار دینامیک چراغ‌ها)

کنترل چراغ چرخشی دینامیک و کنترل دینامیک نور بالا بر اساس تنظیمات نمایه رانندگی، دینامیک‌تر یا متعادل‌تر نسبت به نمایه رانندگی فعلی، عکس‌العمل نشان می‌دهد.

سیستم تهویه مطبوع



در نمایه رانندگی اقتصادی سیستم تهویه مطبوع روی کار با صرفه بیشتر، تنظیم می‌شود.

نمایش نمایه رانندگی

- در صورت لزوم سوییچ را باز کنید.
- دکمه انتخاب نمایه رانندگی  - تصویر 143 را فشار دهید. در نمایشگر سامانه اطلاعات و سرگرمی، فهرست انتخاب نمایه رانندگی قابل مشاهده است. نمایه رانندگی فعال مشخص شده است.
- دکمه عملکرد  را لمس کنید، تا اطلاعات بیشتری درباره نمایه رانندگی فعال نمایش داده شود.
- گزینه  را لمس کنید تا منو بسته شود.

زمانی که نمایه رانندگی عادی انتخاب نشده باشد چراغ نشانگر دکمه نمایه رانندگی روشن می‌شود.

انتخاب نمایه رانندگی

- در صورت لزوم سوییچ را باز کنید.
- دکمه انتخاب نمایه رانندگی  - تصویر 143 را فشار دهید. در نمایشگر سامانه اطلاعات و سرگرمی، فهرست انتخاب نمایه رانندگی قابل مشاهده است.
- در نمایشگر سامانه اطلاعات و سرگرمی، گزینه نمایه رانندگی مورد نظر خود را لمس کنید.
- یا: دکمه انتخاب نمایه رانندگی  - تصویر 143 را دوباره فشار دهید تا به صورت اتوماتیک نمایه رانندگی بعدی که فعال نشده است، انتخاب شود.

تنظیم نمایه رانندگی و تنظیمات شخصی، بعد از بستن سوییچ نیز قابل انتخاب باقی می‌مانند.

نمایه رانندگی اسپرت بعد از بستن سوییچ، هم قابل انتخاب باقی می‌ماند در عین حال ممکن است موتور یا گیربکس دوکلاچه  در زمان دوباره باز شدن سوییچ به نمایه رانندگی عادی یا وضعیت دنده D/S تغییر یابند.

خودروهای دارای دو دیفرانسیلی، نمایه‌های رانندگی بیشتری را در اختیار شما قرار می‌دهند. در چنین حالتی، می‌توانید تحت کنترل 4MOTION Active Control، نمایه رانندگی را انتخاب کنید - تصویر 146.

تأثیر روی تنظیمات خودرو در نمایه‌های رانندگی شخصی به سطح تجهیزات خودرو بستگی دارد.

نمایه رانندگی ممکن است در زمان توقف خودرو یا در حین رانندگی تغییر کند. پس از انتخاب یک نمایه رانندگی، تنظیمات مربوط به خودرو بلافاصله با تغییرات منطبق می‌شوند، به جز موتور خودرو.

برای فعال کردن تنظیمات موتور هنگام رانندگی، به محض مناسب شدن شرایط ترفایکی، اندکی پای خود را از روی پدال گاز بردارید.

کنترل تطبیقی شاسی (DCC)

در هنگام حرکت خودرو، کنترل تطبیقی شاسی برای مطابقت با سطح جاده و وضعیت کنونی رانندگی، بر اساس تنظیمات از پیش تعیین شده نمایه رانندگی، به طور دائم ویژگی‌های تعلیق را تنظیم می‌کند.

اگر نقصی در کنترل تطبیقی شاسی رخ دهد، چراغ نشانگر روی نمایشگر ابزار ترکیبی روشن می‌شود و پیام متنی Fault: Damper Control (اختلال: کنترل کمک فنر) ظاهر می‌گردد.

فرمان پذیری

در نمایه رانندگی اسپرت هدایتگر پشتیبان کاهش و نیروی لازم برای چرخاندن فرمان افزایش می‌یابد. پاسخ خودرو به تغییر فرمان سریع‌تر می‌شود.

سامانه پیش ران (موتور و گیربکس)

بسته به نمایه رانندگی انتخاب شده، موتور و گیربکس خودرو، پاسخ‌هایی پویاتر یا متعادل‌تر به حرکت پدال گاز می‌دهند. در خودروهایی که گیربکس دوکلاچه  دارند، نقاط تعویض دنده و حالت حرکت آزاد تغییر می‌کنند. سامانه تنظیم سرعت فعال می‌تواند روی عملکرد شتابگیری خودرو تأثیرگذار باشد.

کروز کنترل تطبیقی (ACC)

زمانی که کروز کنترل تطبیقی فعال باشد، پاسخ شتابگیری و کاهش شتاب خودرو اکولوژی‌یکتر و اسپرت‌تر می‌شود.

تذکره

بی‌توجهی به چراغ‌های هشدار روشن و پیام‌های متنی می‌تواند منجر به آسیب دیدن خودرو شود.

در خودروهایی دارای گیربکس دوکلاچه یا همان DSG® هنگام انتخاب نمایه رانندگی اسپرت وضعیت ننده به طور اتوماتیک به S تغییر می‌یابد. در نمایه رانندگی اقتصادی به صورت اتوماتیک ننده در وضعیت D قرار می‌گیرد.

صرف‌نظر از نمایه رانندگی انتخاب شده، رانند می‌تواند عملکردهای خاصی در خودرو را تغییر دهد. به عنوان مثال می‌توان در نمایه رانندگی اقتصادی ننده را روی S قرار داد. ▶

برای اینکه وضعیت ننده S را دوباره انتخاب کنید و عملکرد اسپرت در موتور را فعال کنید، نمایه رانندگی اسپرت را انتخاب کنید یا اهرم انتخاب در گیربکس دوکلاچه DSG® را به سمت عقب فشار دهید. ←صفحه 155.

در هنگام یک‌کشی نمایه رانندگی اقتصادی قفل است. در صورتی که خودرو در نمایه رانندگی اقتصادی یک‌کشی شود و به طور برقی به تریلر متصل باشد، نمایه رانندگی به عادی تغییر می‌یابد. ←صفحه 262.

هشدار

از طریق تعویض نمایه رانندگی، طرز کنترل خودرو تغییر پیدا می‌کند. هرگز اجازه ندهید انتخاب نمایه رانندگی شما را وسوسه کند تا کار خطرناکی انجام دهید.

- همیشه سرعت و سبک رانندگی خود را با توجه به شرایط دبی، وضعیت آب و هوا، شرایط اتوبان، و وضعیت ترافیکی تنظیم کنید.

هشدار

عدم توجه به چراغ‌های هشدار روشن شده و پیام‌های متنی می‌تواند منجر به خرابی خودرو در ترافیک، بروز تصادف، و آسیب‌های شدید گردد.

- هرگز به چراغ‌های هشدار روشن شده و پیام‌های متنی بی‌توجهی نکنید.
- در اسرع وقت و به محض امکان خودرو را متوقف کنید.

تنظیم نمایه رانندگی مطابق با نیازهای خود

قسمت هشدار ابتدای این فصل در صفحه 164 را مورد توجه قرار دهید.

سیستم‌هایی که می‌توانید مطابق با نیاز خود تنظیم کنید بر حسب تجهیزات خودرو متفاوتند.

- سوئیچ را باز کنید.
- در صورت لزوم، سامانه اطلاعات و سرگرمی را روشن کنید.
- کلید انتخاب نمایه رانندگی [i] را فشار دهید و روی نمایشگر سامانه اطلاعات و سرگرمی، گزینه [Individual] (اختصاصی) را لمس کنید.
- گزینه [Change] (تغییر) را لمس کنید، تا فهرست Individual (اختصاصی) باز شود.

زمانی که کادر انتخاب در گزینه فعال است [i]، این کاربرد روشن است.

گزینه [i] را لمس کنید تا به آخرین فهرست فعال قبلی برگردید.

فهرست	تنظیمات ممکن
Steering: (فرمان‌پذیری خودرو):	Normal (عادی) Sport (اسپرت)
Drive (سامانه پیش ران):	Normal (عادی) Sport (اسپرت)
ACC (کروز کنترل تطبیقی)	Eco (اقتصادی) Normal (عادی) Sport (اسپرت)
Dynamic Cornering (دینامیک چرخ دینامیک روشنایی پیچ‌ها):	Normal (عادی) Sport (اسپرت) Eco (اقتصادی)
Air conditioning (سیستم تهویه مطبوع):	Normal (عادی) Eco (اقتصادی)
Reset mode (تنظیم دوباره حالت)	تنظیمات به حالت Normal (عادی) برمی‌گردد.

(a) در خودروهایی که ننده دستی دارند، فقط موتور فعال می‌شود. در خودروهایی که ننده اتوماتیک دارند، علاوه بر موتور، گیربکس نیز فعال می‌شود.

تغییرات در فهرست تنظیمات، به استثنای تنظیمات موتور خودرو، بلافاصله اعمال می‌شوند. ◀

فهرست	تنظیمات ممکن
DCC (کنترل تطبیقی شاسی):	Comfort (راحت) Normal (عادی) Sport (اسپرت)

⚠ هشدار

حواس پرتی راننده می‌تواند باعث بروز تصادفات و جراحات شود. کار کردن با سامانه اطلاعات و سرگرمی، ممکن است باعث عدم توجه شما به جاده شود.

"کیت عملکرد اسپرت"

📖 مقدمه در پاره موضوع

بسته به خودرو می‌توان در یک خودرو مجهز به "کیت عملکرد اسپرت" شرایط متفاوت را بر اساس خواسته راننده تنظیم نمود.

⚠ هشدار

انتخاب نمایه رانندگی در زمان حرکت خودرو ممکن است باعث حواس‌پرتی شما از جاده و منجر به بروز تصادفات شود.

شرح عملکرد و نحوه کار

📖 قسمت ⚠ ابتدای این فصل در صفحه 167 را مورد توجه قرار دهید.

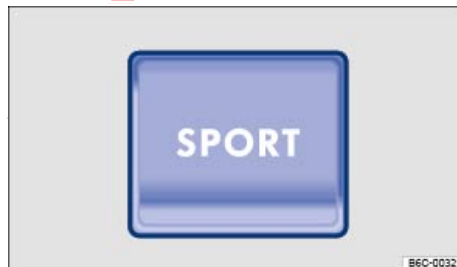

تصویر 144 در قسمت بالایی کنسول وسط؛ دکمه برای تنظیم نمایه رانندگی.

بسته به خودرو می‌توان بین 2 نمایه رانندگی متفاوت با ویژگی‌های مختلف شرایط خودرو را انتخاب نمود:

نمایه رانندگی	وضعیت‌های رانندگی توصیه شده
عادی	تنظیم متعادل، مانند شرایط استفاده روزمره.
اسپرت	به خودرو سبک رانندگی اسپرت را می‌دهد و برای سبک رانندگی اسپرت مناسب است.

تأثیر روی تنظیمات خودرو در نمایه‌های رانندگی شخصی به سطح تجهیزات خودرو بستگی دارد.

نمایه رانندگی ممکن است در زمان توقف خودرو یا در حین رانندگی تغییر کند. پس از انتخاب یک نمایه رانندگی، تنظیمات مربوط به خودرو بلافاصله با تغییرات منطبق می‌شوند، به جز موتور خودرو.

اگر وضعیت ترافیکی اجازه می‌دهد یا را مدت کوتاهی از روی پدال بردارید یا در نتیجه نمایه رانندگی جدید انتخاب شده، برای موتور نیز فعال می‌شود.

"انتخاب حالت اسپرت" شاسی

در نمایه رانندگی اسپرت "انتخاب حالت اسپرت" شاسی نشان داده می‌شود ← صفحه 168. پاسخ خودرو به تغییر فرمان سریع‌تر می‌شود.

فرمان پذیری

در نمایه رانندگی اسپرت هدایتگر پشتیبان کاهش و نیروی لازم برای چرخاندن فرمان افزایش می‌یابد. پاسخ خودرو به تغییر فرمان سریع‌تر می‌شود.

سامانه پیش ران (موتور و گیربکس)

در نمایه رانندگی اسپرت موتور و گیربکس از طریق حرکت پدال گاز دینامیک‌تر عمل می‌کنند و صدای موتور اسپرت‌تر می‌شود. در خودروهایی که گیربکس دوکلاچه® DSG دارند، نقاط تعویض دنده تغییر می‌کنند. سیستم کروز کنترل فعال (GRA) می‌تواند روی عملکرد شتاب‌گیری خودرو تأثیرگذار باشد.

انتخاب نمایه رانندگی

- در صورت لزوم سوئیچ را باز کنید.
- دکمه **SPORT** ← تصویر 144 برای تنظیم نمایه رانندگی اسپرت نمایه رانندگی عادی زمانی که دکمه **SPORT** روشن نباشد فعال است.

⚠ هشدار

از طریق تعویض نمایه رانندگی، طرز کنترل خودرو تغییر پیدا می‌کند. "کیت عملکرد اسپرت" هرگز نباید منجر به انجام ریسک‌های امنیتی شود.

- همیشه سرعت و سبک رانندگی خود را با توجه به شرایط دید، وضعیت آب و هوا، شرایط اتوبان، و وضعیت ترافیکی تنظیم کنید.

⚠ هشدار

عدم توجه به چراغ‌های هشدار روشن شده و پیام‌های متنی می‌تواند منجر به خرابی خودرو در ترافیک، بروز تصادف، و آسیب‌های شدید گردد.

- هرگز به چراغ‌های هشدار روشن شده و پیام‌های متنی بی‌توجهی نکنید.
- در اسرع وقت و به محض امکان خودرو را متوقف کنید.

🔔

بی‌توجهی به چراغ‌های هشدار روشن و پیام‌های متنی می‌تواند منجر به آسیب دیدن خودرو شود.

شرح عملکرد و نحوه کار

قسمت  ابتدای این فصل در صفحه 168 را مورد توجه قرار دهید.



تصویر 145 در قسمت بالایی کنسول وسط: دکمه برای تنظیم انتخاب شاسی اسپرت.

می‌توان بین 2 وضعیت شاسی خودرو با ویژگی‌های مختلف را انتخاب نمود.

وضعیت شاسی و وضعیت‌های رانندگی توصیه شده

عادی	تنظیم متعادل، مانند شرایط استفاده روزمره.
اسپرت	به خودرو سبک رانندگی اسپرت را می‌دهد و برای سبک رانندگی اسپرت مناسب است.

وضعیت شاسی ممکن است در زمان توقف خودرو یا در حین رانندگی تغییر کند. بعد از انتخاب یک وضعیت شاسی بلافاصله تغییر می‌کند.

انتخاب وضعیت شاسی

- در صورت لزوم سوییچ را باز کنید.
 - دکمه برای انتخاب وضعیت شاسی **تصویر 145** را آندر فشار دهید تا برنامه مورد نظر نشان داده شود.
- وضعیت شاسی عادی زمانی که دکمه **SPORT** روشن نباشد فعال است. وضعیت شاسی انتخاب شده پس از بستن سوییچ، انتخاب شده باقی می‌ماند.

هشدار

از طریق تنظیم وضعیت شاسی، طرز کنترل خودرو تغییر پیدا می‌کند. "انتخاب حالت اسپرت" شاسی هرگز نباید منجر به انجام ریسک‌های امنیتی شود.

- همیشه سرعت و سبک رانندگی خود را با توجه به شرایط دید، وضعیت آب و هوا، شرایط اتوبان، و وضعیت ترافیکی تنظیم کنید.

هشدار

عدم توجه به چراغ‌های هشدار روشن شده و پیام‌های متنی می‌تواند منجر به خرابی خودرو در ترافیک، بروز تصادف، و آسیب‌های شدید گردد.

در خودروهایی دارای گیربکس دوکلاچه یا همان DSG® هنگام انتخاب نمایه رانندگی اسپرت وضعیت دنده به طور اتوماتیک به S تغییر می‌یابد.

"انتخاب حالت اسپرت" شاسی

مقدمه در باره موضوع

هشدار

"انتخاب حالت اسپرت" شاسی در زمان حرکت خودرو ممکن است باعث حواس‌پرتی شما از جاده و منجر به بروز تصادفات شود.

اگر "انتخاب حالت اسپرت" شاسی به صورتی که در این بخش توضیح داده شد کار نمی‌کند "انتخاب حالت اسپرت" شاسی در تعمیرگاه تخصصی بررسی کنید.

اطلاعات نمایش داده شده و چراغ هشدار

قسمت  ابتدای این فصل در صفحه 168 را مورد توجه قرار دهید.

روشن	دلایل احتمالی اراحل
	"انتخاب حالت اسپرت" شاسی مختل شده. "انتخاب حالت اسپرت" شاسی را بلافاصله در یک تعمیرگاه تخصصی بررسی کنید. اگر پس از روشن کردن مجدد سوییچ و طی مسافتی کوتاه، چراغ هشدار زرد رنگ خاموش شد، نیازی به مراجعه به تعمیرگاه مجاز نیست.

در زمان باز کردن سوییچ، بعضی چراغ‌های هشدار و نشانگر به منظور آزمایش کارکرد خودرو، به مدت کوتاهی روشن می‌شوند. چراغ‌ها پس از چند ثانیه خاموش می‌شوند.

هشدار

عدم توجه به چراغ‌های هشدار روشن شده و پیام‌های متنی می‌تواند منجر به خرابی خودرو در ترافیک، بروز تصادف، و آسیب‌های شدید گردد.

- هرگز به چراغ‌های هشدار روشن شده و پیام‌های متنی بی‌توجهی نکنید.

تذکر

بی‌توجهی به چراغ‌های هشدار روشن و پیام‌های متنی می‌تواند منجر به آسیب دیدن خودرو شود.

در زمان باز کردن سویچ، بعضی چراغ‌های هشدار و نشانگر به منظور آزمایش کارکرد خودرو، به مدت کوتاهی روشن می‌شوند. چراغ‌ها پس از چند ثانیه خاموش می‌شوند.

هشدار

عدم توجه به چراغ‌های هشدار روشن شده و پیام‌های متنی می‌تواند منجر به خرابی خودرو در ترافیک، بروز تصادف، و آسیب‌های شدید گردد.

- هرگز به چراغ‌های هشدار روشن شده و پیام‌های متنی بی‌توجهی نکنید.
- در اسرع وقت و به محض امکان خودرو را متوقف کنید.

تذکر

بی‌توجهی به چراغ‌های هشدار روشن و پیام‌های متنی می‌تواند منجر به آسیب دیدن خودرو شود.

- هرگز به چراغ‌های هشدار روشن شده و پیام‌های متنی بی‌توجهی نکنید.
- در اسرع وقت و به محض امکان خودرو را متوقف کنید.

تذکر

بی‌توجهی به چراغ‌های هشدار روشن و پیام‌های متنی می‌تواند منجر به آسیب دیدن خودرو شود.

در زمان بروز اختلال در "انتخاب حالت اسپرت" شاسی در نمایشگر مجموعه نشانگرها نشانه **Fault: damper control** (اختلال کنترل ضربهگیر) نمایش داده می‌شود.

کنترل عملیاتی فعال 4MOTION

مقدمه در باره موضوع

با کنترل عملیاتی فعال 4MOTION می‌توان، در یک خودروی دو دیفرانسیلی تنظیمات متفاوتی را بر اساس میل راننده ایجاد کرد. این شامل انتخاب یکی از گروه‌های مختلف نمایه رانندگی و یکی از نمایه‌های رانندگی می‌شود.

شرح عملکرد و نحوه کار

قسمت **169** این فصل در صفحه **169** را مورد توجه قرار دهید.

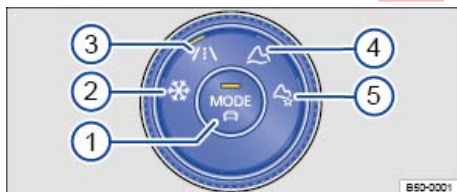

تصویر **146** در بخش میانی کنسول وسط: کنترل عملیاتی فعال 4MOTION

راهنمای جدول تصویر **146**:

- 1 دکمه MODE برای انتخاب نمایه رانندگی در جاده، همچنین برای باز کردن منوهای سامانه اطلاعات و سرگرمی.
- 2 نمایه رانندگی برف.
- 3 نمایه رانندگی در جاده.
- 4 نمایه رانندگی آفرود.
- 5 نمایه رانندگی آفرود شخصی.

در خودروهایی با سیستم انتقال نیرو در جلو نمایه رانندگی از طریق دکمه انتخاب نمایه رانندگی قابل انتخاب است - صفحه 164.

برف

با نمایه رانندگی برف، حساسیت پدال گاز خودرو، روی خابان‌های یخ‌زده و پوشیده از برف، بیشتر می‌شود. علاوه بر این، حرکت در بین خطوط سر پیچ‌ها، و حرکت مستقیم نیز بهبود

هشدار

انتخاب نمایه رانندگی در زمان حرکت خودرو ممکن است باعث حواس‌پرتی شما از جاده و منجر به بروز تصادفات شود.

چراغ‌های هشدار و نشانگر

قسمت **169** این فصل در صفحه **169** را مورد توجه قرار دهید.

روشن	دلایل احتمالی/راه حل
	اختلال در کنترل تطبیقی شاسی (DCC). به تعمیرگاه مجاز مراجعه کنید تا سیستم مورد بررسی قرار گیرد.
	در صورت نمایش به رنگ سفید: سیستم دستیار کنترل در سرازیری فعال است.
	در صورت نمایش به رنگ خاکستری: سیستم دستیار کنترل در سرازیری فعال نیست. سیستم روشن شده است، تنظیم نمی‌کند.
	نمایه رانندگی آفرود یا آفرود شخصی فعال است.

(a) به صورت رنگی در ابزار ترکیبی با نمایشگر رنگی نشان داده می‌شود.

می‌یابد. حرکت دینامیک کروز کنترل تطبیقی محدود می‌شود. چراغ چرخشی دینامیک تنظیم می‌شود، تا در زمانی که دید ضعیف و نامناسب است، دید را تقویت کند.

در زمان استفاده از نمایه رانندگی برف، امکان تعویض دنده به وضعیت S وجود ندارد.

در جاده

در نمایه بازشونده رانندگی در جاده می‌توان نمایه‌های اقتصادی، راحت، عادی، اسپرت یا شخصی -صفحه 164 را انتخاب نمود.

Offroad (آفرود)

در نمایه رانندگی آفرود، میزان شتاب دهنده‌ی بهتری روی زمین ایجاد می‌شود. ترمز موتور همیشه در دسترس است و می‌توان از تغییرات احتمالی در موقعیت‌های حساس جلوگیری کرد. در حالت آفرود، سیستم دستیار کنترل در سرازیری و سیستم دستیار کنترل در سربالایی فعال هستند. بنابراین به کشش خودرو در سربالایی‌ها کمک می‌شود، و شتاب هنگام رانندگی در سرازیری کنترل می‌شود. چراغ دینامیک روشنایی پیچ‌ها، برای پشتیبانی بیشتر در حالت آفرود، تطبیق داده می‌شود.

در نمایه رانندگی آفرود امکان استفاده از وضعیت S وجود ندارد.

آفرود شخصی

در نمایه قابل تنظیم آفرود شخصی، انجام دادن تنظیمات بیشتر در حالت آفرود، امکان‌پذیر است -صفحه 170. بنابراین می‌توان از مزایای حالت آفرود استفاده نمود و در عین حال تنظیمات شخصی را برای سیستم‌های متفاوت انتخاب نمود. تنظیمات آفرود شخصی در حساب کاربری فعال شخصی‌سازی ذخیره شده است.

انتخاب نمایه رانندگی

- در صورت لزوم سوییچ را باز کنید.

- کنترل -تصویر 146 کنترل عملیاتی فعال 4MOTION بکشید، تا زمانی که چراغ LED کنار نمایه رانندگی مورد نظر روشن شود.

در نمایشگر سامانه اطلاعات و سرگرمی، نمایه رانندگی انتخاب شده، نشان داده می‌شود.

تنظیم نمایه رانندگی آفرود شخصی

قسمت **!** ابتدای این فصل در صفحه 169 را مورد توجه قرار دهید.

سیستم‌هایی که می‌توانید مطابق با نیاز خود تنظیم کنید بر حسب تجهیزات خودرو متفاوتند.

- در صورت لزوم سوییچ را باز کنید.

- در صورت لزوم، پیچ -تصویر 146 کنترل عملیاتی فعال 4MOTION را بچرخانید تا چراغ LED کنار نمایه رانندگی آفرود شخصی روشن شود.

- دکمه عملکرد **!** را لمس کنید، تا اطلاعات بیشتری در رابطه با نمایه رانندگی فعال نمایش داده شود.

- گزینه **x** را لمس کنید، تا منو بسته شود.

در زمان فعال نبودن فهرست:

- کنترل‌های وسط **!** -تصویر 146 فشار دهید.

در نمایشگر سامانه اطلاعات و سرگرمی، انتخاب شما نشان داده می‌شود.

وقتی یکی از نمایه‌های رانندگی برف، آفرود یا آفرود شخصی آخرین نمایه فعال باشد، بعد از بسته بودن طولانی مدت سوییچ، آخرین نمایه فعال در نمایه رانندگی در جاده فعال می‌شود.

هشدار

از طریق تعویض نمایه رانندگی، طرز کنترل خودرو تغییر پیدا می‌کند. هرگز اجازه ندهید انتخاب نمایه رانندگی شما را وسوسه کند تا کار خطرناکی انجام دهید.

• همیشه سرعت و سبک رانندگی خود را با توجه به شرایط دید، وضعیت آب و هوا، شرایط اتوبان، و وضعیت ترافیکی تنظیم کنید.

هشدار

عدم توجه به چراغ‌های هشدار روشن شده و پیام‌های متنی می‌تواند منجر به خرابی خودرو در ترافیک، بروز تصادف، و آسیب‌های شدید گردد.

• هرگز به چراغ‌های هشدار روشن شده و پیام‌های متنی بی‌توجهی نکنید.

• در اسرع وقت و به محض امکان خودرو را متوقف کنید.

تذکره

بی‌توجهی به چراغ‌های هشدار روشن و پیام‌های متنی می‌تواند منجر به آسیب دیدن خودرو شود.

- اگر آفرود شخصی قبلاً انتخاب شده است، وسط کنترل **!** -تصویر 146 را فشار دهید.

- گزینه **Change** (تغییر) را لمس کنید تا فهرست Offroad Individual (آفرود شخصی) باز شود.

اگر کادر انتخاب در گزینه علامت خورده **!**، ویژگی‌های مورد نظر فعال هستند.

از طریق لمس کردن گزینه **!** همیشه به فهرست فعال قبلی بر می‌گردید.

فهرست	تنظیمات ممکن	نتایج
DCC (کنترل تطبیقی شاسی):	Comfort (راحت) Normal (عادی) Sport (اسپرت)	در هنگام حرکت خودرو، کنترل تطبیقی شاسی برای مطابقت با سطح جاده و وضعیت کنونی رانندگی، بر اساس تنظیمات از پیش تعیین شده نمایه رانندگی، به طور دائم ویژگی‌های تعلیق را تنظیم می‌کند. در صورت نقص در کنترل تطبیقی شاسی، در نمایشگر ابزار ترکیبی چراغ نشانگر هشدار و پیام Fault: damper control (اختلال: کنترل کمک فنر) نشان داده می‌شود.
Steering: (فرمان‌پذیری خودرو):	Normal (عادی) Sport (اسپرت)	در نمایه رانندگی اسپرت هدایتگر پشتیبان کاهش و نیروی لازم برای چرخاندن فرمان افزایش می‌یابد. پاسخ خودرو به تغییر فرمان سریع‌تر می‌شود.
Drive (سامانه پیش ران):	Normal (عادی) Offroad (آفرود)	بسته به نمایه رانندگی انتخاب شده، موتور و گیربکس خودرو، پاسخ‌هایی پویاتر یا متعادل‌تر به حرکت پدال گاز می‌دهند. در خودروهایی که گیربکس دوکلاچه® DSG دارند، نقاط تعویض دنده تغییر می‌کنند.
ACC (کروز کنترل تطبیقی)	Normal (عادی) Sport (اسپرت) Eco (اقتصادی)	زمانی که کروز کنترل تطبیقی فعال است، افزایش و کاهش شتاب خودرو مطابق زیست بوم و اسپرت می‌شود.
Four-wheel drive: (خودروی دو دیفرانسیل):	Normal (عادی) Offroad (آفرود)	خودرو حالت آفرود تماس مناسبی بین زمین و چرخ خودرو ایجاد می‌شود.
Dynamic cornering light (دینامیک روشنایی چراغ دینامیک) (پنج‌ها):	Normal (عادی) Sport (اسپرت) Eco (اقتصادی) Offroad (آفرود)	کنترل چراغ چرخشی دینامیک کنترل اتوماتیک چراغ نور بالا بر اساس تنظیمات نمایه رانندگی، نسبت به نمایه رانندگی فعلی، دینامیک‌تر یا متعادل‌تر عکس‌العمل نشان می‌دهد.
Hill Hold Assist: (سیستم دستیار کنترل در شیب):	روشن خاموش	—
Hill Descent Assist: (سیستم دستیار کنترل در سرازیری):	روشن خاموش	—
Park Assist: (سیستم دستیار پارک):	روشن خاموش	سیستم راهنمای پارک ParkPilot خاموش: اخطار صوتی یا تصویری خاموش ← صفحه 214.
Air conditioning (سیستم تهویه مطبوع):	Normal (عادی) Eco (اقتصادی)	در نمایه رانندگی اقتصادی سیستم تهویه مطبوع روی کار با صرفه بیشتر، تنظیم می‌شود.
Reset mode (تنظیم دوباره حالت)	تنظیمات مطابق با نمایه آفرود تغییر می‌کنند.	

هشدار

حواس پرتی راننده می‌تواند باعث بروز تصادفات و جراحات شود. کار کردن با سامانه اطلاعات و سرگرمی، ممکن است باعث عدم توجه شما به جاده شود.

تغییرات در فهرست تنظیمات، به استثنای تنظیمات موتور خودرو، بلافاصله اعمال می‌شوند.

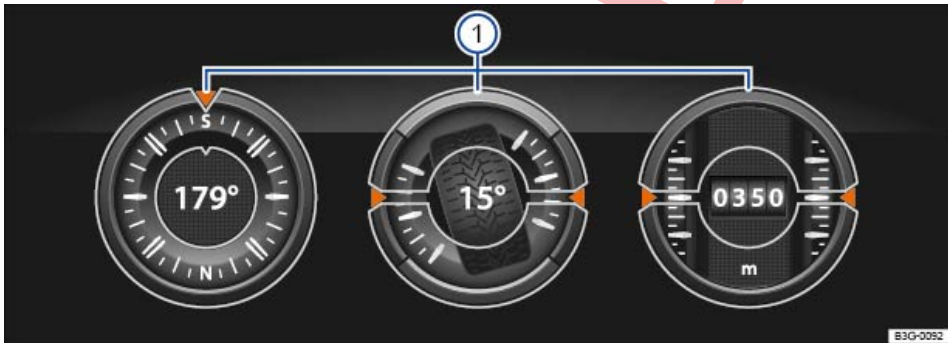

تصویر 147 در سامانه اطلاعات و سرگرمی: نمایشگر آفرود.

نمایشگر آفرود شامل ابزارهای دیجیتالی است که اطلاعات مکمل در مورد خودرو و محیط اطراف آن را نشان می‌دهد. این امکان فراهم می‌شود که اطلاعات مربوط به موقعیت رانندگی حال حاضر دقیق‌تر در دسترس باشد.

باز کردن نمایشگر آفرود

- دکمه **MENU** را در سیستم اطلاعات و سرگرمی فشار دهید.
- گزینه **Vehicle** (خودرو) را لمس کنید.
- گزینه **Select** (انتخاب) را لمس کنید.
- گزینه **Offroad** (آفرود) را لمس کنید.

انتخاب ابزار و تنظیم واحدها

نمایشگر 3 ابزار را نشان می‌دهد - تصویر 147 ①.

برای جابجایی بین ابزارها آنها در جهت افقی بالای نمایشگر بکشید.

این قسمت را در بعضی نشانگرها می‌توان در سامانه اطلاعات و سرگرمی تنظیم کرد - صفحه 71.

ابزارها در نمایش آفرود (بسته به تجهیزات):

- **ارتفاع‌سنج:** ارتفاع‌سنج، ارتفاع حال حاضر از سطح دریا را نشان می‌دهد (در بخش "m" یا "ft").
- **نمایشگر زاویه فرمان:** زاویه فرمان خودرو در نمایشگر در محدوده بین 49- درجه و 49+ درجه نشان داده می‌شود. در چرخش فرمان به سمت راست مقدار عددی مثبت و در چرخش به سمت چپ مقدار عددی منفی نشان داده می‌شود.
- **قطب‌نما:** قطب‌نما جهت کنونی رانندگی را نشان می‌دهد.

- **نشانگر دمای مایع خنک‌کننده موتور:** نمایش‌دهنده دما در ابزار ترکیبی است - صفحه 64. در صورت فشار زیاد به موتور و بالا رفتن دمای خارجی، عقربه در جهت عقربه‌های ساعت حرکت می‌کند. تا زمانی که چراغ نشانگر در $\frac{1}{2}$ ابزار ترکیبی روشن یا چشم‌کزن باشد مشکلی وجود ندارد.

- **نمایش دمای روغن:** زمانی که موتور به دمای عملیاتی می‌رسد، نمایشگر در بخش وسطی قرار می‌گیرد. چنانچه عقربه در قسمت چپ و پایین قرار بگیرد، بدین معناست که دمای موتور هنوز به اندازه کافی نرسیده است. در صورت فشار زیاد به موتور و بالا رفتن دمای خارجی، عقربه در جهت عقربه‌های ساعت حرکت می‌کند. این دلیلی برای نگرانی نیست، البته تا زمانی که چراغ نشانگر $\frac{1}{2}$ در ابزار ترکیبی روشن نشود یا چشمک نزند - صفحه 311.

نمایشگر را با وضعیت رانندگی تطبیق دهید

3 نشانگر ممکن را مطابق با وضعیت رانندگی، شرایط محیطی و شرایط زمین مانند موارد زیر انتخاب کنید:

- **زمین‌های ماسه‌ای:** نمایشگر روغن، زاویه فرمان و دمای مایع خنک‌کننده موتور
- **شیب‌ها:** نمایشگر زاویه فرمان و دمای مایع خنک‌کننده موتور، ارتفاع‌سنج
- **کوهستانی:** نمایشگر زاویه فرمان، ارتفاع‌سنج، قطب‌نما

⚠ هشدار

حواس پرتی راننده می‌تواند باعث بروز تصادفات و جراحات شود. کار کردن با سامانه اطلاعات و سرگرمی، ممکن است باعث عدم توجه شما به جاده شود.

- همیشه با دقت و مسئولیت برانید.

رانندگی در طبیعت

مقدمه در باره موضوع

خودروهای دو دیفرانسیلی را می‌توان همراه با خودروهای آفرود در خیابان‌های معمولی استفاده کرد. خواندن مطالب این بخش، قبل از رانندگی در طبیعت، بسیار مهم است.

این خودرو برای سفر با "ماهیت اکتشافی" ساخته نشده است.

مثال‌های داده شده در این بخش برای کمک به رانندگی ایمن در طبیعت است. البته نمی‌توان ادعا کرد که این دستورالعمل‌ها در همه اتفاقاتی که رخ می‌دهند، کاربرد دارند.

عوارض متنوع زمین با انواع خطرات و ریسک‌های حاصله مانع از این می‌شود که همه موقعیت‌های رانندگی ممکن مورد بحث قرار گیرند. مثال‌های داده شده، دستورالعمل‌هایی کلی برای کمک به رانندگی ایمن در طبیعت هستند. قبل از رانندگی در طبیعت در مناطق ناشناخته، دانستن اینکه چه چیزی در انتظار شما است، مسأله ای حیاتی است. این مسأله شما را قادر می‌سازد تا خطرات ممکن پیش روی خود را ارزیابی کنید.

با کنترل عملیاتی فعال 4Motion می‌توان، بر اساس میل راننده در خودروی دو دیفرانسیلی، شرایط رانندگی متفاوتی را انتخاب کرد - صفحه 169.

فهرست بازبینی

قبل از اولین استفاده، اقدامات زیر باید انجام شوند تا خودرو به صورت ایمن و بدون مشکل مورد استفاده قرار گیرد:

- ✓ به نکات ایمنی اصولی ⚠ توجه کنید - صفحه 173.
- ✓ با شیوه استفاده از خودرو آشنا شوید.
- ✓ موقعیت نشستن خود را بررسی کنید و در صورت لزوم آن را تنظیم کنید - صفحه 6 و کمربند ایمنی را ببندید - صفحه 8.
- ✓ فاصله خود را با غریبک فرمان بررسی و در صورت لزوم تنظیم کنید - صفحه 162.
- ✓ همیشه کفش‌های مناسب بپوشید تا بتوانید پاها را در موقعیت مناسب نسبت به پدال‌ها قرار دهید.

نکات ایمنی برای رانندگی آفرود

📄 به قسمت ⚠ و ① در صفحه 173 توجه کنید.

هشدار

دستیار هوشمند خودرو نمی‌تواند بر قوانین فیزیک غلبه کند، و فقط طبق محدودیت‌های سیستم عمل می‌کند. در شرایط نامساعد زمین با وجود ABS، ممکن است بی‌ثباتی به دلیل قفل شدن چرخ‌ها ایجاد شود. مثلا در زمان ترمز کامل روی جاده شنی. سامانه کنترل پایداری الکترونیک (ESC) در این شرایط، در حفظ ثبات خودرو به مشکل برمی‌خورد.

هشدار

رانندگی در طبیعت می‌تواند خطرناک باشد و منجر به بروز تصادفات، جراحات جدی، آسیب‌دیدگی خودرو و همچنین متوقف شدن و خرابی خودرو بدون دسترسی به امکانات کمک‌رسانی شود.

- هرگز مسیری خطرناک را انتخاب نکنید، و کارهای خطرناک که برای راننده و سرنشینان خطرآفرین است انجام ندهید. اگر نمی‌توانید به راه خود ادامه دهید یا به ایمنی راه شک دارید، دور بزنید و مسیر دیگری را انتخاب کنید.
- هر چند طی مسیر آسان به نظر برسد، ممکن است مشکل و خطرناک باشد و منجر به بروز شرایط بحرانی برای راننده و سرنشینان شود. بهترین راه این است که قبل از رانندگی، مسیر را پیاده طی کنید.
- در عوارض زمین با احتیاط و آینده‌نگری رانندگی کنید. با رانندگی خیلی سریع یا اشتباه در تغییر مسیر، ممکن است آسیب یا اشکال جدی برای خودرو پیش بیاید.
- هرگز سریعتر از مقداری که برای عوارض پیش رو، شرایط جاده، ترافیک و آب و هوا محاسبه شده است، رانندگی نکنید.
- هرگز در خاکریزها، سرازیری یا سرآشپه‌ها، با سرعت بالا رانندگی نکنید. ممکن است خودرو از روی زمین بلند شود، در این صورت خودرو دیگر قابل هدایت نیست و کنترل آن از دست می‌رود.
- زمانی که قرار است خودرو از زمین بلند شود، همیشه چرخ‌های جلو را مستقیم نگه دارید. زمانی که چرخ‌ها با زمین تماس پیدا می‌کنند، ممکن است به خودرو ضربه وارد شود.
- شیب‌هایی که به نظر بی‌خطر می‌آیند، ممکن است دارای خطرات پنهان باشند. سوراخ، حفزه، جوی، پرتگاه، سد، آب‌های کم عمق، سطوح نرم و گل‌آلود، معمولاً قابل شناسایی نیستند و ممکن است بخش یا تمامی آنها با آب، چمن یا علف‌های خوابیده روی سطح زمین پوشیده شده باشند. باید محیط طبیعی را از طریق پیاده روی شناسایی کنید.

هشدار

شیب‌هایی که به نظر بی‌خطر می‌آیند، ممکن است دارای خطرات پنهان زیادی باشند. سوراخ، حفزه، جوی، پرتگاه، سد، آب‌های کم عمق، سطوح نرم و گل‌آلود، معمولاً قابل شناسایی نیستند و ممکن است بخش یا تمامی آنها با آب، چمن یا علف‌های خوابیده روی سطح زمین پوشیده شده باشد. رانندگی روی این سطوح شیب‌دار ممکن است منجر به بروز آسیب‌های جدی و خرابی خودرو شود.

- قبل از رانندگی در مسیرهای ناشناخته، بخش‌های ناشناخته آن را با دقت پیاده طی کنید.
- هرگز مسیرهای ناایمن و خطرناک را انتخاب نکنید، زیرا ممکن است خودتان و سرنشینان را در خطر بیندازید. اگر در ایمنی راه شک دارید، دور بزنید و مسیر دیگری را انتخاب کنید.
- همواره سرعت و رانندگی خود را با میزان بار خودرو، شرایط آب و هوا و دید و شیب تنظیم کنید.

هشدار

خودروهای اسپرت چندکاربرده نسبت به خودروهای معمولی جاده‌ای بیشتر در معرض خطر چپ کردن قرار دارند - صفحه 175.

- هنگام چپ کردن خودرو، ممکن است فردی که کمر بند ایمنی خود را نبسته است نسبت به کسی که کمر بند ایمنی بسته بیشتر در معرض خطر جانی قرار گیرد.
- این خودرو نسبت به خودروهای شخصی "معمولی" نقطه ثقل بالاتری دارد و احتمال چپ کردن آن بیشتر است که برای رانندگی آفرود مناسب نیست.
- هرگز خیلی سریع به خصوص در پیچ‌ها نرانید یا تغییر مسیرها ندهید.
- همیشه سرعت و سبک رانندگی را متناسب با عوارض زمین روبروی خود تنظیم کنید.
- بار و اجسام دیگر که روی سقف خودرو جا به جا می‌شوند، علاوه بر بالا بردن نقطه ثقل خودرو، خطر چپ شدن خودرو را بیشتر می‌کنند.

• زمانیکه سطح سوخت بسیار پایین باشد می‌تواند منجر به تامین نامنظم سوخت برای موتور شود، خصوصاً هنگام رانندگی در سربالایی و سراسیمگی.

- اگر موتور به دلیل کمبود سوخت یا تامین نامنظم سوخت "ریپ بزند" یا متوقف شود، فرمان‌پذیری خودرو، همه سیستم‌های دستیار راننده و سیستم‌های پشتیبانی ترمز از کار می‌افتند.
- همیشه باک بنزین را وقتی پر کنید که هنوز 1/4 باک پر باشد تا از متوقف شدن خودرو به علت تمام شدن سوخت جلوگیری شود.

تذکره

اگر شیشه‌ها و سقف شیشه‌ای باز باشد، در هنگام بارش ناگهانی باران، می‌تواند منجر به خیس شدن تجهیزات داخلی و صدمه دیدن خودرو شوند. در زمان رانندگی در آفرود شیشه‌ها و سقف شیشه‌ای خودرو را همیشه بسته نگه دارید.

چراغ‌های هشدار و چراغ‌های نشاتگر

☑ به قسمت ⚠ و ⓘ در صفحه 173 توجه کنید.

روشن	دلایل احتمالی/راهدل
	سیستم دستیار کنترل در سرازیری فعال - صفحه 161.
چشمک می‌زند	دلایل احتمالی/راهدل
	سیستم دستیار کنترل در سرازیری در حال تنظیم - صفحه 161.

در زمان باز کردن سویچ، بعضی چراغ‌های هشدار و نشاتگر به منظور آزمایش کارکرد خودرو، به مدت کوتاهی روشن می‌شوند. چراغ‌ها پس از چند ثانیه خاموش می‌شوند.

تذکره

بی‌توجهی به چراغ‌های هشدار روشن و پیام‌های متنی می‌تواند منجر به آسیب دیدن خودرو شود.

هشدار

- همیشه از حرکت به صورت مورب روی سطح شیب‌دار اجتناب کنید - صفحه 179.
- زمانی که خودرو در کنار پرتگاهی پارک شده است، هرگز خودرو را از طریق درب‌هایی که در مجاورت پرتگاه قرار گرفته، ترک نکنید. در نتیجه ترکیب نقطه ثقل خودرو و ظرفیت آن (سرنشینان خودرو و بار) ممکن است نقطه ثقل عوض شده و منجر به واژگونی خودرو و چپ شدن در سراسیمگی شود. همیشه خودرو را به آرامی از طریق درب‌های سمت تپه ترک کنید - صفحه 179.

هشدار

- سیستم کروز کنترل تنها برای استفاده در جاده‌های با ثبات طراحی شده است. برای استفاده در آفرود سیستم کروز کنترل نامناسب و حتی خطرناک است. وقتی سیستم کروز کنترل در آفرود استفاده می‌شود ممکن است کنترل خودرو را از دست بدهید و منجر به بروز آسیب‌های جدی شود.
- هرگز سیستم کروز کنترل را در آفرود استفاده نکنید.

هشدار

- سیستم پایش محیط (Front Assist) تنها برای استفاده در جاده‌های با ثبات طراحی شده است. برای استفاده در آفرود سیستم پایش محیط نامناسب و حتی خطرناک است. وقتی سیستم پایش محیط در آفرود استفاده می‌شود ممکن است کنترل خودرو را از دست بدهید و منجر به بروز آسیب‌های جدی شود.
- هرگز سیستم پایش محیط را در آفرود استفاده نکنید.

هشدار

رانندگی کردن هنگامی که سطح سوخت بسیار پایین باشد می‌تواند منجر به خرابی خودرو در خارج از جاده، تصادف و جراحات جدی شود.

به قسمت **▲** و **ⓘ** در صفحه 173 توجه کنید.

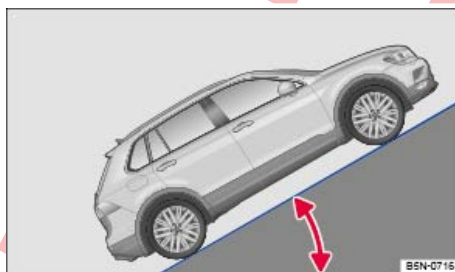

تصویر 148 تصویر: زاویه شیب.

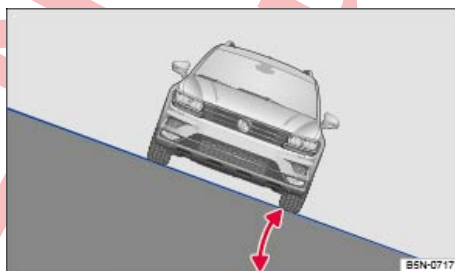

تصویر 149 تصویر: زاویه کج شدن.

مرکز ثقل نقطه ثقل خودرو تمایل به چپ شدن آن را تحت تأثیر قرار می‌دهد. خودرو در زمان رانندگی در طبیعت فاصله بیشتری از زمین دارد و در نتیجه نقطه ثقل بالاتری نسبت به خودروهای جاده‌ای "معمولی" دارد. در نتیجه نقطه ثقل بالاتر، ریسک چپ کردن خودرو در زمان رانندگی می‌تواند افزایش پیدا کند. همیشه در زمان رانندگی به این مسأله فکر کنید و نکات ایمنی و اخطارهای این دفترچه راهنما را مورد توجه قرار دهید.

فاصله از زمین این فضا، فاصله بین سطح زمین تا پایین‌ترین قسمت خودرو است.

زاویه شیب ارتفاع به متر در فاصله 100 متری (شیب) به درصد یا درجه مشخص شود - تصویر 148. شاخص شیبی است که خودرو می‌تواند با قدرت خود طی کند. همچنین به سطح جاده و بازده موتور و سایر فاکتورها وابسته است.

زاویه شیب حداکثر زاویه‌ای که خودرو می‌تواند بدون چپ کردن از روی سرائیبه به صورت عمود یا مورب عبور کند (وابسته به مرکز ثقل) - تصویر 149.

زاویه رمپ حداکثر زاویه مجاز برحسب درجه برای خودرو در کمترین سرعتی که بدون تماس سطح زیر خودرو با سطح رمپ می‌تواند حرکت کند.

زاویه خاکریز عبور از سطح افقی به بالای شیب، یا برگشت از بالای شیب به سطح افقی. زاویه‌ای که در آن زیر خودرو با لبه رمپ تماس پیدا می‌کند.

خط سقوط این مسیر سقوط عمودی است.

توانایی حفظ تعادل قابل استفاده بودن خودرو هنگام حرکت روی اجسام فقط از یک سمت.

فهرست بازیابی "قبل از رانندگی در آفرود"

به قسمت **▲** و **ⓘ** در صفحه 173 توجه کنید.

فهرست بازیابی

برای ایمنی خود و سرنشینان خود، قبل از هر بار رانندگی در طبیعت به نکات زیر توجه کنید:

- ✓ قبل از رانندگی در طبیعت با خودرو، اطلاعات کافی پیرامون آن بخش از زمین یا طبیعت کسب کنید.
- ✓ روزهای گردش را طولانی برنامه‌ریزی نکنید. افزایش مصرف سوخت برای رانندگی در طبیعت را محاسبه کنید.
- ✓ باک را کاملاً پر کنید. هنگام رانندگی در طبیعت مصرف سوخت به وضوح بسیار بالاتر از حالت رانندگی در جاده است.
- ✓ بررسی کنید که آیا لاستیک‌ها برای رانندگی در طبیعت برنامه‌ریزی شده مناسب هستند یا نه. توصیه‌هایی برای زمین‌های صعب‌العبور: همیشه از لاستیک‌های مخصوص طبیعت استفاده کنید.
- ✓ فشار باد لاستیک را برای همه لاستیک‌ها، از جمله لاستیک زاپاس اگر وجود دارد، بررسی کرده و در صورت لزوم، تنظیم کنید.
- ✓ مقدار روغن موتور را بررسی کرده و در صورت لزوم آن را دوباره پر کنید. فقط زمانی که مقدار روغن موتور کافی باشد، موتور در سطوح شیبدار نیز روغن موتور دریافت می‌کند.
- ✓ مخزن نگه دارنده مایع شیشه‌شوی را با آب و شیشه‌شوی کاملاً پر کنید.
- ✓ قلاب بکسل جلو یا عقب را وصل کنید. زمانی که خودرو گیر می‌کند همیشه امکان متصل کردن قلاب بکسل وجود ندارد.
- ✓ جعبه ابزار خودرو را بررسی کنید و با لوازم شخصی مورد نیاز آن را تکمیل کنید - صفحه 176.
- ✓ بارها را تا حد امکان صاف و پایین در خودرو قرار دهید. تمام اجسام مهار نشده را به صورتی صحیح محکم ببندید.

شرکت فولکس واگن توصیه می‌کند، قبل از سفر آفرود در یک دوره آموزش رانندگی شرکت کنید. به خصوص زمانی که تجربه ندارید یا تجربه کمی دارید.

یک دوره رانندگی خوب به شما یاد می‌دهد چگونه خودرو را در شرایط مختلف آفرود کنترل کنید و در زمین‌های نامساعد به طور ایمن رانندگی کنید. رانندگی در طبیعت در مقایسه با رانندگی در جاده نیازمند مهارت‌های مختلف و قدرت عکس‌العمل است. ایمنی راننده و سرنشینان خودرو به اطلاعات، مهارت و دقت راننده بستگی دارد.

☐ به قسمت ▲ و ① در صفحه 173 توجه کنید.

قواعد اخلاقی برای رانندگی در طبیعت

یک راننده با مسئولیت باید هنگام رانندگی در طبیعت مراقب محیط زیست باشد. یادتان باشد که رانندگی از میان بوته‌های زیر درختان و بیشه‌ها ممکن است محل سکونت جانوران و گیاهان را از بین ببرد.

- همیشه در مسیرها و خطوط مشخص شده حرکت کنید.
- هیچ صدا یا گرد و خاک اضافی ایجاد نکنید.
- طبیعت را همانگونه که به آن وارد شده‌اید ترک کنید.
- مراقب زیستگاه‌های طبیعی حساس باشید.
- به رانندگانی که از سربالایی بالا می‌آیند یا دارند سبقت می‌گیرند راه بدهید.

نکته‌های رانندگی

هنگام رانندگی در طبیعت نکته‌های خاصی را باید مد نظر قرار دهید:

- هیچ وقت به تنهایی در طبیعت رانندگی نکنید. همیشه به صورت گروهی و حداقل با 2 خودروی دیگر رانندگی کنید. همیشه ممکن است موقعیت‌های غیرمنتظره پیش بیاید. به خصوص تجهیزاتی که بتوان با آن در مواقع اضطراری برای کمک تماس گرفت، ضروری هستند.
- به خصوص در قسمت‌های صعب‌العبور خودرو را ترک کرده و برای شناسایی مسیر را پیاده طی کنید.
- از بالای تپه‌ها به آرامی عبور کنید، تا خودرو بلند نشود زیرا این امر باعث آسیب‌دیدگی خودرو و مانع تغییر مسیر آن می‌شود.

زمانی که مسیر ناهموار است به آرامی رانندگی کنید. روی سطح لغزنده همیشه با دنده سبک حرکت کنید و خودرو را همیشه در حال حرکت نگه دارید.

- همیشه به دنبال سطوح صاف و سفت بگردید. در مسیرهای آفرود سطوح به ظاهر صافی وجود دارند که لاستیک‌ها در آنها فرو می‌رود. بنابراین ارتفاع خودرو از زمین و عمق گودی کاهش پیدا می‌کند.
- حتی در زمان رانندگی با سرعت پایین، همیشه فاصله ایمنی را از سایر خودروها حفظ کنید. اگر خودروی جلو ناگهان گیر کرد، خودروی پشت سری می‌تواند به موقع متوقف شود تا گیر نکند.

تذکره

- همیشه از وجود فاصله مناسب بین کف خودرو و سطح زمین مطمئن شوید. در صورتی که کف خودرو به زمین برخورد کند، ممکن است آسیب‌های جدی به خودرو وارد شود. آسیب‌ها ممکن است باعث خرابی خودرو شوند و ادامه حرکت را غیرممکن کنند.
- در زمان رانندگی آفرود پای خود را روی کلاچ رها نکنید و پا را روی کلاچ نگه ندارید. در زمان عبور از روی زمین‌های ناهموار، ممکن است پا را اشتباهاً روی کلاچ فشار دهید و در

نتیجه کنترل خودرو را از دست بدهید. علاوه بر این نیروی بین موتور و گیربکس از دست می‌رود. رانندگی با فشار بر روی کلاچ منجر به سایندهی صفحه کلاچ می‌شود.

وسایل مفید در آفرود

☐ به قسمت ▲ و ① در صفحه 173 توجه کنید.

در فهرست بازبینی، فقط تعدادی از تجهیزات لازم برای رانندگی در طبیعت ذکر شده اند که می‌توانند بسیار سودمند باشند. اگر راهنمای شرایط یا راهنمای اتصال این تجهیزات را در دسترس دارید، در زمان رانندگی در طبیعت همراه خود برده و به آنها توجه کنید.

فهرست بازبینی

وسایل سودمند برای رانندگی در طبیعت:

- ✓ آب، قطب‌نما، نقشه و چراغ قوه به همراه باتری‌های اضافه.
- ✓ وینچ، میله بکسل کردن، سیم بکسل با استحکام کششی کافی.
- ✓ تلفن همراه، بیل، پتو و چکمه‌های لاستیکی.
- ✓ کمپرسور هوای برقی مناسب برای اتصال به سوکت 12 ولت، برای باد کردن لاستیک‌های خودرو.
- ✓ تخته چوبی با ضخامت 4 سانتی‌متر و طول حدوداً 1 متر یا جسم آلومینیومی مشابه برای کمک‌رسانی به خودروهای گیر افتاده در گل یا سطح نچسباننده برای جک خودرو.
- ✓ زنجیر چرخ، لاستیک زاپاس و ظروف، همچنین جک و آچار چرخ.

تعیوض دنده صحیح

☐ به قسمت ▲ و ① در صفحه 173 توجه کنید.

انتخاب صحیح دنده وابسته به عوارض زمین است.

قبل از رانندگی در شیب‌های آفرود تنده، ترمز کردن و فکر کردن در مورد اینکه انتخاب کدام دنده بهتر است، می‌تواند کمک‌کننده باشد. بعد از کمی رانندگی آفرود تجربه استفاده از دنده در ارتباط با عوارض زمین و قفل‌های متفاوت برای شیب‌های خاص آفرود را کسب می‌کنید.

نکات اساسی

- با انتخاب صحیح دنده، معمولاً خودرو در آفرود کمتر با ترمز متوقف می‌شود، زیرا قدرت ترمز موتور در همه حالت‌ها افزایش یافته است.
- فقط به مقدار لازم گاز دهید. فشار بیش از حد پدال گاز منجر به چرخش بدون اصطکاک لاستیک‌ها و از دست رفتن کنترل خودرو شود.

گیربکس دولچه® DSG

- وضعیت دسته دنده D در زمان رانندگی عادی در زمین‌های آفرود صاف انتخاب کنید.
- سرعت خود را در زمان رانندگی روی سطوح صاف یا لغزنده تنظیم کنید و برای تیپترونیك بهترین وضعیت مناسب را انتخاب کنید.
- اگر در گل، سنگریزه، آب یا زمین‌های تپه‌ای رانندگی می‌کنید، وضعیت تیپترونیك 3 یا 2 را انتخاب کنید - صفحه 155.
- از حالت آفرود استفاده کنید - صفحه 169.

هشدار

- آب‌های جاری می‌توانند نیروی غیر عادی داشته باشند و خودرو را با خود ببرند. این امر می‌تواند موقعیت‌های بسیار خطرناکی ایجاد کند و منجر به بروز آسیب‌های جدی یا مرگبار شود.
- هرگز خودرو را بی‌حرکت در آب قرار ندهید.
- ورود آب به محفظه موتور می‌تواند باعث خرابی خودرو در آب شود.
- زمین نرم، موانع زیرآبی و کم عمق ممکن است منجر به بروز تصادف یا خرابی در خودرو در آب شود. این مسأله ممکن است منجر به بروز موقعیت‌های بحرانی شود.

راندن روی گیاهان و سنگ

☑ به قسمت ⚠ و ⓘ در صفحه 173 توجه کنید.

از حالت آفرود استفاده کنید - صفحه 169.

در زمان راندن از بین سنگ‌ها باید با سرعت پیدامروی رانندگی کرد.

اگر سنگی مانع از ادامه حرکت شما می‌شود، با یکی از چرخ‌های جلو به سمت آن رانده و از روی آن به آرامی عبور کنید - ⓘ.

تذکره

- از میان آب عبور کنید، ممکن است بخشهایی از خودرو، مانند موتور، گیربکس، شاسی، و قطعات برقی آسیب جدی ببینند.
- هنگام عبور از آب، فقط از جایی که زمین محکم‌تر دارد عبور کنید و جایی که عمق آب حداقل فرورفتگی در آب را برای خودرو ایجاد کند.
- هرگز از روی نمک یا سطوح نمکی یا از میان آب شور عبور نکنید، زیرا نمک منجر به ایجاد خوردگی می‌شود. همه اجزای خودرو را که با نمک یا آب شیرین در تماس بوده‌اند، با آب شیرین بشویید.

تذکره

- هرگز با یک سمت از خودرو یا مستقیم از وسط اجسام بسیار بزرگ مانند تخته‌سنگ‌ها یا تنه‌های درخت عبور نکنید. اجسامی که بزرگتر از فاصله خودرو از زمین هستند، ممکن است منجر به بروز آسیب در اجزای خودرو و در نتیجه خرابی خودرو شوند.
- همچنین اجسامی که کوچکتر از ارتفاع تا سطح زمین هستند نیز ممکن است با سطح زیر خودرو تماس پیدا کنند و منجر به بروز خساراتی به خودرو و در نهایت خرابی آن شوند. این موارد به خصوص زمانی که زیر اجسام، گودال یا زمین مسطحی وجود داشته باشد، صادق هستند. همچنین در مواردی که خودرو را با سرعت زیاد می‌رانید و منجر به بالا پریدن خودرو می‌شود، این موارد صادق هستند.

راندن در آفرود برفی

☑ به قسمت ⚠ و ⓘ در صفحه 173 توجه کنید.

قبل از رانندگی در طبیعت برفی، زنجیر چرخ را فقط برای چرخ‌های جلو نصب کنید.

شیب‌هایی که به نظر بی‌خطر می‌آیند، ممکن است دارای خطرات پنهان باشند. این مسأله به خصوص برای مناطقی که در آنها هیچ رد لاستیکی وجود ندارد، صادق است.

هشدار

- رانندگی در مناطق طبیعی پوشیده از برف بسیار خطرناک است.
- تمام گودال‌های کم‌عمق یا عمیق، چاله‌ها، پرتگاه‌ها، سطوح یخ زده و سایر موانع ممکن است کامل و یا بخشی از آن از برف پر شده باشد.
- خطرات ایجاد شده توسط برف ممکن است منجر به بروز تصادفات، آسیب‌های جدی و یا خرابی و ماندن خودرو در شرایط آب و هوایی بد شود.
- همواره سرعت و رانندگی خود را با میزان بار خودرو، شرایط آب و هوا و دید و شیب تنظیم کنید.

رانندگی از میان آب



☑ به قسمت ⚠ و ⓘ در صفحه 173 توجه کنید.

رانندگی از میان زمین‌های گلی ممکن است به خودرو آسیب بزند - صفحه 175.

اگر سطح آب تا زیر بدنه خودرو باشد، مانند گدال‌ها و آب‌های کم عمق، می‌توان با احتیاط خودرو را از آنها عبور داد. به هیچ عنوان در آب توقف نکنید، هرگز دنده عقب نروید و یا موتور خودرو را خاموش نکنید.

☐ به قسمت ▲ و ① در صفحه 173 توجه کنید.

همیشه با سرعت ثابت از میان شن و گل عبور کنید، دنده عوض نکنید و توقف ننمایید.

– بررسی کنید که آیا سامانه کنترل پایداری الکترونیک (ESC) فعال است یا نه. چراغ نشانگر  یا  در نمایشگر ابزار ترکیبی نباید روشن باشد. ← صفحه 237.

– خودرو را به صورت ثابت در حرکت نگه دارید.

– از حالت آفرود استفاده کنید ← صفحه 169.

– دنده مناسب را انتخاب کنید و تا رسیدن به سطح سفت دنده را عوض نکنید ← صفحه 176.

اگر لاستیک‌ها اتصال خود با زمین را از دست داده‌اند، گریدلک فرمان را سریع به جلو عقب بچرخانید. در این صورت می‌توان برای مدت کوتاهی لاستیک‌های جلو را با قسمت بهتری از سطح زمین درگیر نمود.

رانندگی در ماسه

در زمان رانندگی روی ماسه به هیچ عنوان فشار تورم تایر را کم نکنید ← ▲. اگر در هر صورتی فشار تورم تایر در زمان رانندگی روی شن کم شده باشد، قبل از ادامه رانندگی باید فشار باد لاستیک‌ها دوباره اضافه شود. رانندگی با خودرویی که فشار تورم تایر آن کم شده ممکن است منجر به از دست رفتن کنترل خودرو و بروز آسیب‌های جدی یا مرگبار شود.

رانندگی در گل

سرعت و جهت رانندگی را تغییر ندهید. چرخ‌ها ممکن است در زمان رانندگی در گل و لای اصطکاک خود را از دست بدهند. اگر خودرو لغزید، در جهتی که می‌خواهید بروید، فرمان دهید تا کنترل خودرو را دوباره به دست بگیرید.

هشدار

رانندگی در گل و لای و شنی‌تواند خطرناک باشد. خودرو ممکن است بدون کنترل لیز بخورد و خطر آسیب دیدگی را افزایش دهد. همیشه هنگام رانندگی در ماسه و گل و لای با احتیاط برانید.

- هرگز مسیرهای ناایمن و خطرناک را انتخاب نکنید، زیرا ممکن است خودتان و سرنشینان را در خطر بیندازد. اگر در ایمنی راه شک دارید، دور بزنید و مسیر دیگری را انتخاب کنید.

هشدار

زمانی که فشار باد لاستیک‌ها درست نباشد ممکن است تصادفات شدید یا مرگباری اتفاق بیفتند.

- فشار تورم تایر نامناسب، میزان ساییدگی لاستیک‌ها را افزایش داده و روی واکنش خودرو تأثیر منفی می‌گذارد.
- فشار تورم تایر نامناسب، می‌تواند منجر به داغ شدن لاستیک و خرابی‌های ناگهانی همچون ترکیندن و یا شکافتن آج‌ها و در نتیجه از دست دادن کنترل خودرو شود.

☐ به قسمت ▲ و ① در صفحه 173 توجه کنید.

بالا رفتن یا پایین آمدن از تپه

قبل از رانندگی در تپه یا آفرود توقف کنید، پیاده شوید و موقعیت را بررسی کنید:

- در محدوده مورد نظر پیاده بروید و استحکام مسیر را بررسی کنید، موانع یا خطرهای پنهان منطقه را شناسایی کنید ← ▲.
- محدوده پشت تپه را هم بررسی کنید.
- اگر مسیر بسیار شیبدار، ناهموار و سطح آن بسیار لغزنده است از آن عبور نکنید و مسیر دیگری را انتخاب کنید.
- به آرامی و با سرعت ثابت در شیب به سمت بالا یا پایین برانید.

– فقط به مقدار لازم برای بالا رفتن از تپه گاز دهید. گاز بیش از حد منجر به چرخیدن لاستیک‌ها و از دست دادن کنترل خودرو می‌شود. گاز دادن بسیار کم احتمال خاموش شدن موتور را افزایش می‌دهد.

– روی شیب هرگز ترمز نکنید یا دور نزنید.

– از خاموش شدن موتور خودرو جلوگیری کنید.

– در زمان بالا رفتن از شیب تعویض دنده انجام ندهید و یا پایتان را روی کلاچ نگذارید.

– از حالت آفرود استفاده کنید ← صفحه 169.

زمانی که امکان ادامه رانندگی روی سراسیبی وجود ندارد

- هرگز روی شیب تپه دور نزنید.
- اگر موتور خودرو خاموش شد، پدال ترمز را با پا نگه داشته و دوباره موتور را روشن کنید.
- دنده عقب را انتخاب کرده و به آرامی و مستقیم به سمت عقب برانید.
- با گرفتن ترمز سرعت خودرو را ثابت نگه دارید تا به یک منطقه امن برسید.

پایین آمدن از تپه

هرگز از زاویه کج شدن خودرو تجاوز نکنید! زمانی که به دلایل اضطراری مجبور به پایین آمدن از شیب هستید و خودرو در معرض چپ شدن قرار دارد، بلافاصله در خط سقوط فرمان را بچرخانید.

در زمان رانندگی به سمت پایین شیب، ریسک چپ شدن خودرو افزایش پیدا می‌کند. در زمان راندن به سمت پایین تپه روی فرمان دادن درست به خودرو تمرکز کنید.

اگر مسیر خودرو به سمت پایین تپه طولانی است از حالت آفرود استفاده کنید ← صفحه 169.

- با دنده یک به سمت پایین تپه برانید.
- از پدال ترمز با احتیاط استفاده کنید تا کنترل خودرو را از دست ندهید.

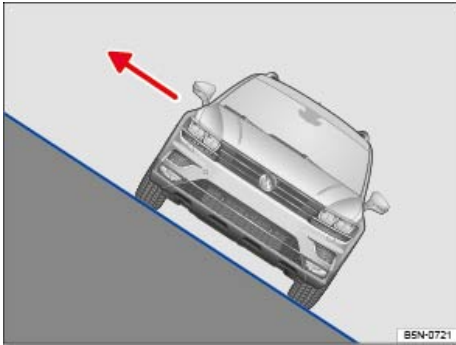

تصویر 151 روی شیب‌ها: برای پیاده شدن از خودرو از درب‌های رو به بالا پیاده شوید.

رانندگی اریب روی سطوح شیب دار یکی از خطرناکترین موقعیت‌ها در رانندگی آفرود است. ⚠️ ممکن است بسیار بی‌خطر به نظر برسد، اما هرگز سختی و خطرات رانندگی اریب روی شیب را دست کم نگیرید! در این موقعیت خودرو ممکن است، لیز بخورد، از یک سمت بلغزد و یا چپ شود. این امر ممکن است باعث ایجاد جراحات شدید یا مرگبار در سرنشینان خودرو شود.

قبل از رانندگی همیشه بررسی کنید که آیا مسیر امن دیگری وجود دارد یا نه.

اگر مجبورید روی سطح شیب‌دار رانندگی کنید، مطمئن شوید زمین به اندازه کافی محکم است. احتمال اینکه خودرو در زمین‌های لغزنده یا نرم لیز بخورد، فرو برود یا کج شود بیشتر است. همیشه مطمئن شوید که شیب‌ها توسط ناهمواری‌ها بیشتر نشوند. در این صورت، خودرو ممکن است لیز خورده و چپ کند.

زمانی که خودرو از شیبی می‌گذرد، چرخ‌های سمت پایین‌تر خودرو هرگز نباید در شیار یا گودال قرار بگیرند. چرخ‌های بالایی نباید از روی دست‌انداز، مانند سنگ‌ها، تته‌های درخت یا موانع دیگر، عبور کند.

زمانی که خودرو در معرض لیز خوردن است، بلافاصله در "جهت خط سقوط" فرمان را بچرخانید و به آرامی گاز دهید. **تصویر 150**. زمانی که نمی‌توانید فرمان را در مسیر شیب بچرخانید، به سمت سربالایی فرمان را بچرخانید و به آرامی گاز دهید.

مرکز ثقل خودرو باید تا جای ممکن پایین قرار بگیرد. وزن همه سرنشینان خودرو باید به طور یکسان تقسیم شود. افراد بزرگ جثه‌تر و سنگین‌تر باید در قسمت بالاتر خودرو بنشینند. باربند خودرو را جدا کرده و اجسام سنگین را محکم ببندید، در صورتی که اجسام ناگهان به یک سمت لیز بخورند ممکن است خودرو به یک سمت بلغزد. ⚠️

⚠️ هشدار

هرگز سعی نکنید روی سطح شیب‌دار به صورت مورب حرکت کنید. مخصوصاً زمانی که شیب برای خودرو بسیار تند باشد. خودرو ممکن است لیز بخورد، کج شود و چپ کند. برای کاهش خطر تصادف و آسیب‌های جدی به موارد زیر توجه نمایید:

- اگر امکان‌پذیر بوده و خطرناک نمی‌باشد، در جهت شیب تپه به سمت پایین برانید (ماکزیم شیب).
- کلاچ را فشار ندهید و با دنده خلاص نرانید.

⚠️ هشدار

هرگز برای بالا رفتن یا پایین آمدن از مسیری که برای خودرو بسیار شیب‌دار است، تلاش نکنید. خودرو ممکن است روی یک طرف بیفتد، لیز بخورد یا چپ کند.

- شیب مسیر به سمت بالا یا پایین نباید بیشتر از حداکثر شیب مجاز برای خودرو باشد.
- در مسیرهای شیب‌دار به سمت بالا یا پایین، همیشه فقط در خط سقوط آن رانندگی کنید.
- در زمان بالا رفتن یا پایین آمدن از یک شیب هرگز دور نزنید. ممکن است خودرو کاملاً لیز خورده یا از یک سمت لیز بخورد.
- اگر موتور خودرو خاموش شد یا به هر دلیلی دیگر به کار ادامه نداد: توقف کنید و پدال ترمز را نگه دارید. موتور را دوباره روشن کنید. دنده عقب را انتخاب کنید، پدال ترمز را رها کنید و از اثر ترمز موتور استفاده کنید، به سمت عقب از روی خط سقوط به با دقت و مستقیم حرکت کنید. سرعت خودرو را ثابت و کم نگه دارید.
- وقتی موتور روشن نمی‌شود، پدال ترمز را با نیرویی ثابت رها کنید تا خودرو از سرازیری به آرامی پایین رود. سرعت خودرو را ثابت و کم نگه دارید.
- هرگز اجازه ندهید خودرو با دنده عقب از سرازیری پایین برود. کنترل خودرو ممکن است از دستتان خارج شود.

رانندگی کج در شیب

📖 به قسمت ⚠️ و ⓘ در صفحه 173 توجه کنید.



تصویر 150 در خط سقوط فرمان را حرکت دهید.

تذکره

اگر با زاویه عمود وارد حفره شوید، ممکن است چرخ‌های جلو فرو بروند. ممکن است کف خودرو گیر کند و آسیب ببیند و منجر به خرابی خودرو شود. در این وضعیت خارج شدن از جوی، حتی با وجود دو دیفرانسیلی بودن خودرو، تقریباً غیرممکن است.

گیر کردن خودرو

📌 به قسمت ⚠️ و ❶ در صفحه 173 توجه کنید.

برای بیرون آوردن خودرو آموزش و هوشیاری فراوان ضروری است.

اگر در زمان بیرون آوردن خودرو اشتباهی مرتکب شوید، خودرو ممکن است بیشتر فرو رود و فقط با کمک دیگران قابل خارج شدن باشد.

زمانی که نمی‌توانید به جلو حرکت کنید

- زیر همه لاستیک‌های خودرو را کنده و چک کنید که بخش دیگری از خودرو گیر نکرده باشد.
- دنده عقب بگیرد.
- به آرامی گاز دهید و روی رد لاستیک خودرو عقب بروید.
- اگر این کار کمکی نکرد، خار و خاشاک، حصیر یا گونی را مستقیماً جلوی چرخ‌ها قرار دهید تا اصطکاک افزایش یابد ⚠️.

بیرون کشیدن خودرو

هرگز اجازه ندهید لاستیک‌ها به چرخیدن ادامه دهند، زیرا باعث می‌شود که خودرو بیشتر فرو رود ⚠️.

- سامانه کنترل کشش(ASR) را خاموش کنید ⚠️ صفحه 237.
- غریبک فرمان خودرو را در وضعیت مستقیم قرار دهید.
- آنقدر به عقب رفتن ادامه دهید تا چرخ‌ها شروع به چرخیدن کنند.
- بلافاصله دنده یک را انتخاب کنید و به سمت جلو بروید تا چرخ‌ها دوباره شروع به چرخیدن کنند.
- این رانندگی به جلو و عقب را تا جایی ادامه دهید که از گل و لای بیرون بپایید تا آزاد شوید.
- بعد از بیرون آمدن خودرو سامانه کنترل کشش(ASR) را روشن کنید ⚠️ صفحه 237.
- از حالت آفرود استفاده کنید.

هشدار

هرگز افراد را در جلو یا عقب خودرو نگه ندارید به خصوص زمانی که تلاش می‌کنید خودرویی که گیر افتاده است را بیرون بیاورید.

- چرخ‌های در حال حرکت ممکن است سنگ، خار و خاشاک، قطعات چوب یا اجسام دیگر را که در جلو یا عقب چرخ‌ها هستند را با سرعتی غیرعادی طوری پرتاب کنند که جراحات خطرناکی ایجاد کنند.

• هرگز دشواری و خطرات رانندگی به صورت مورب روی سطح شیب‌دار دست کم نگیرید. هرگز مسیرهای نایمن و خطرناک را انتخاب نکنید، زیرا ممکن است خودتان و سرنشینان را در خطر بیدارید. اگر در ایمنی راه شک دارید، دور بزنید و مسیر دیگری را انتخاب کنید.

• با حرکت به صورت مورب روی سطح شیب‌دار ممکن است خودرو ایستایی خود را از دست داده، بلغزد و یا به سمت پایین بغلتد.

• هرگز با لاستیک‌های سمت پایین‌تر خودرو داخل گودال‌ها و یا فرورفتگی‌ها نروید. هرگز با چرخ‌های بالایی از روی دست‌اندازهایی، مانند سنگ‌ها، تنه‌های درخت یا موانع دیگر، عبور نکنید.

• قبل از رانندگی به صورت مورب روی سطح شیب‌دار مطمئن شوید که خط شیب قابل عبور است. وقتی این امکان وجود ندارد، از یک مسیر دیگر استفاده کنید. زمانی که خودرو تمایل به لیز خوردن دارد، در جهت خط سقوط فرمان دهید و به آرامی گاز دهید ⚠️ تصویر 150.

• اگر خودرو در زمان عبور از کجی شیب متوقف شده است، از تکان‌های ناگهانی در خودرو جلوگیری کنید. ممکن است خودرو ایستایی خود را از دست داده، بلغزد و یا به سمت پایین بغلتد.

• زمانی که خودرو در کنار پرتگاهی قرار گرفته است، هرگز خودرو را از طریق درب‌هایی که در مجاورت پرتگاه قرار دارد، ترک نکنید. این کار ممکن است باعث تغییر در مرکز ثقل خودرو شود. خودرو ممکن است از یک سمت بلغزد و یا به سمت پایین بغلتد. برای پیشگیری از این مسأله همواره خودرو را به آرامی از سمتی که به طرف بالای تپه است ترک کنید ⚠️ تصویر 151.

• در زمان خروج از خودرو، مطمئن شوید که در خودرو که به سمت بالای تپه باز شده با وزن خود یا در اثر بی‌احتیاطی بسته نشود تا جراحی رخ ندهد.

رانندگی از میان جوی‌ها

📌 به قسمت ⚠️ و ❶ در صفحه 173 توجه کنید.

- بررسی کنید که آیا زاویه شیب و زاویه کجی ورود و خروج به اندازه کافی برای عبور خودرو از میان حفره کوچک است یا نه ⚠️.
- تا آن جا که امکان دارد از زاویه تند حفره ها عبور کنید ⚠️.
- زاویه شیب ممکن است در زمان عبور از حفره خیلی بزرگ نشود.

هشدار

هرگز از میان حفره ای که زاویه ورود و خروج آن برای خودرو بسیار زیاد است و از روی حفره های بسیار عمیق عبور نکنید. خودرو ممکن است روی یک طرف بپیفتد، لیز بخورد و چپ کند.

• زمانی که خودروی گیر افتاده ناگهان حرکت می‌کند، ممکن است اشخاصی که پشت یا جلوی خودرو بوده‌اند، زیر گرفته شوند.

بعد از رانندگی آفرود

📖 به قسمت ⚠️ و ⓘ در صفحه 173 توجه کنید.

فهرست بازبینی

- ✓ چراغ‌های راهنما، سیستم نوری، پلاک و همه شیشه‌های خودرو را تمیز کنید.
- ✓ در صورت لزوم قلاب بکسل و زنجیر چرخ را بیرون بیاورید.
- ✓ لاستیک‌ها، ستون چرخ‌ها و محور را برای یافتن آسیب بررسی کنید و آلودگی را از آنها پاک کنید، سنگ‌ها و سایر اجسام خارجی را از لاستیک‌ها پاک کنید.
- ✓ زیر بدنه خودرو را بررسی کنید و تمام اجزایی که در سیستم ترمز، چرخ‌ها، شاسی، سیستم آگروز و موتور خودرو فرو رفته‌اند، مانند شاخ و برگ و چوب‌ها را خارج کنید ⚠️. اگر هر گونه خرابی یا چکه‌ای مشاهده کردید، خودرو را به تعمیرگاه مجاز ببرید.
- ✓ آلودگی‌های زیاد را از روی رادیاتور، فن رادیاتور و زیر خودرو پاک کنید ← صفحه 278.
- ✓ محفظه موتور را بررسی کنید تا مطمئن شوید آلودگی‌ها روی عملکرد موتور خودرو اثر نگذاشته باشند ⚠️ ← صفحه 307.
- ✓ حالت آفرود را خاموش کنید ← صفحه 169.
- ✓ سامانه کنترل کشش (ASR) را دوباره روشن کنید ← صفحه 237.

⚠️ هشدار

- اجسامی که زیر بدنه خودرو گیر کرده‌اند، ایجاد خطر می‌کنند. زیر بدنه خودرو باید همیشه بعد از هر سفر آفرود، بررسی شود تا اجسامی در آن گیر نکرده باشند.
- هرگز زمانی که اجسامی زیر خودرو، در سیستم ترمز، چرخ‌ها، شاسی، آگروز یا در موتور گیر کرده‌اند، به رانندگی ادامه ندهید.
 - مواد اشتعال‌پذیر مانند برگ‌ها یا شاخه‌ها، ممکن است در مجاورت اجزای داغ موتور، آتش بگیرند. آتش‌سوزی ممکن است باعث آسیب‌دیدگی جدی شود.
 - اجسامی که گیر کرده‌اند می‌توانند به لوله‌های سوخت، سیستم ترمز، عایق‌بندی و اجزای دیگر آسیب بزنند. این امر ممکن است باعث تصادف و منجر به از دست رفتن کنترل خودرو گردد.

سامانه های دستیار راننده

سیستم کروز کنترل (GRA)

اطلاعات نمایش داده شده و چراغ نشانگر

قسمت ابتدای این فصل در صفحه 182 را مورد توجه قرار دهید.

(A)	km/h 120	trip 11.0
(B)		trip 11.0
(C)	km/h ---	trip 11.0
(D)	km/h 100	trip 11.0

تصویر 152 در نمایشگر مجموعه نشانگرها: وضعیت GRA.

اطلاعات نمایش داده شده

وضعیت تصویر 152:

- (A) GRA را موقتاً خاموش کنید. سرعت ذخیره شده با اعداد کوچک یا تیرمتر نشان داده می‌شوند.
- (B) خطا در سیستم. به تعمیرگاه مجاز مراجعه کنید.
- (C) GRA را روشن کنید. قسمت مربوط به سرعت ذخیره شده خالی است.
- (D) GRA فعال است. سرعت ذخیره شده با اعداد بزرگ مشخص است.

چراغ نشانگر.

روشن	دلایل احتمالی
	GRA روشن، فعال است.
	یا: کروز کنترل تطبیقی (ACC) فعال شده است.
	یا: محدودکننده سرعت فعال شده است.

در زمان باز کردن سویچ، بعضی چراغ‌های هشدار و نشانگر به منظور آزمایش کارکرد خودرو، به مدت کوتاهی روشن می‌شوند. چراغ‌ها پس از چند ثانیه خاموش می‌شوند.

هشدار

- عدم توجه به چراغ‌های هشدار روشن شده و پیام‌های متنی می‌تواند منجر به خرابی خودرو در ترافیک، بروز تصادف، و آسیب‌های شدید گردد.
- هرگز به چراغ‌های هشدار روشن شده و پیام‌های متنی بی‌توجهی نکنید.

مقدمه در باره موضوع

سیستم کروز کنترل (GRA) به راننده کمک می‌کند که سرعت خود را کمتر از سرعت ذخیره شده حفظ کند.

سیستم کروز کنترل (GRA) کمک می‌کند که سرعت شخصی ذخیره شده در رانندگی رو به جلو در حدود 20 کیلومتر در ساعت (12 مایل در ساعت)⁽¹⁾ ثابت نگه داشته شود.

GRA فقط از طریق گاز دادن فعال می‌شود نه ترمز گرفتن

هشدار

زمانی که رانندگی مطمئن با فاصله کافی و سرعت ثابت، امکان‌پذیر نمی‌باشد، ممکن است استفاده از GRA موجب بروز تصادفات و آسیب‌های جدی شود.

- هرگز GRA را در ترافیک شدید و فواصل کوتاه در جاده‌های سرآشپب یا پر پیچ و خم یا در سطوح جاده‌ای لغزنده استفاده نکنید مثلاً: در جاده‌های برفی، یخ‌زده، مرطوب، سنگریزه‌ای یا سیلابی.
- هرگز از GRA در جاده‌های آفرود یا غیر همسطح استفاده نکنید.
- همیشه سرعت و فاصله امن با خودروهای جلوی خود را با توجه به شرایط بصری، وضعیت آب و هوا، شرایط اتوبان، وضعیت ترافیکی تنظیم کنید.
- برای جلوگیری از کنترل‌ناخواسته سرعت GRA را همیشه بعد از استفاده غیرفعال کنید.
- استفاده مجدد از سرعت ذخیره شده در حالی که این سرعت برای وضعیت خیابان، ترافیک یا آب و هوا زیاد است، خطرناک است.
- ممکن است GRA هنگام رانندگی در سرازیری نتواند سرعت خودرو را ثابت نگه دارد. بسته به وزن خودرو، می‌تواند سرعت آن افزایش پیدا کند. برای کم کردن دنده یا کم کردن سرعت خودرو، با ترمز پایی ترمز بگیرید.

(1) نشانگر مایل در ساعت، فقط در ابزار ترکیبی دارای مسافت طی شده برحسب مایل نشان داده می‌شود.

تذکره

بی‌توجهی به چراغ‌های هشدار روشن و پیام‌های متنی می‌تواند منجر به آسیب دیدن خودرو شود.

می‌شوند. با این وجود هیچ سرعتی ذخیره نشده است. آخرین سرعت ذخیره شده محدود کننده سرعت همچنان ذخیره باقی می‌ماند.

نسخه‌های متفاوتی از ابزار ترکیبی وجود دارد، از این رو ممکن است نشانگرهای صفحه‌های نمایش متفاوت باشند.

زمانی که با بستن سوییچ، GRA یا کنترل اتوماتیک فاصله تطبیقی یا محدودکننده سرعت روشن باشد، با باز شدن بعدی سوییچ، GRA یا کنترل اتوماتیک فاصله تطبیقی هم روشن

فعال کردن سیستم کروز کنترل (GRA)



تصویر 154 سمت چپ غربلیک فرمان چندمنظوره: دکمه فعال کردن GRA.

قسمت 1 ابتدای این فصل در صفحه 182 را مورد توجه قرار دهید.



تصویر 153 سمت چپ فرمان: اهرم GRA.

کارکرد دکمه‌های روی غربلیک فرمان چندمنظوره - تصویر وضعیت و شرایط اهرم GRA - تصویر 153

دکمه در غربلیک فرمان چندمنظوره را فشار دهید. اهرم را در وضعیت قرار دهید. GRA را روشن کنید. سیستم روشن می‌شود. پس از روشن کردن، هیچ سرعتی ذخیره نمی‌شود و به دنبال آن، هیچ تنظیمی نمی‌توان انجام داد.
دکمه در غربلیک فرمان چندمنظوره را فشار دهید. تعویض حالت بین GRA و محدودکننده سرعت. تصویر 185 صورت می‌گیرد.
دکمه در غربلیک فرمان چندمنظوره را فشار دهید. GRA را فعال کنید. سرعت در همان لحظه، ذخیره و تنظیم می‌شود.
دکمه در غربلیک فرمان چندمنظوره را فشار دهید. اهرم را فشار دهید تا در قرار بگیرد. تنظیمات GRA را موقتاً یا: دکمه در غربلیک فرمان چندمنظوره را که فشار دهید. یا: پدال ترمز را فشار دهید. محدودکننده موقتاً خاموش می‌شود. سرعت به صورت ذخیره شده باقی می‌ماند.
دکمه در غربلیک فرمان چندمنظوره را فشار دهید. اهرم را در وضعیت قرار دهید. تنظیمات GRA را مجدداً ثبت کنید. سرعت ذخیره شده دوباره انتخاب شده و تنظیم می‌شود.

اهرم را در وضعیت ① RESUME چید بر فشار دهید، سرعت ذخیره شده را با ارقام کوچک از 1 کیلومتر در ساعت (1 مایل در ساعت) افزایش داده و ذخیره کنید.

دکمه + SPEED (⊕) را بر فشار دهید، سرعت ذخیره شده را در ارقام کوچک از 10 کیلومتر در ساعت (5 مایل در ساعت) افزایش داده و ذخیره کنید.

دکمه + SPEED (⊕) را به صورت پیوسته تا سرعت ذخیره شده به صورت مداوم بالا برود و ذخیره شود.

دکمه RES (⊖) بر بلیک فرمان چندمنظوره را بر فشار دهید، سرعت را با ارقام کوچک از 1 کیلومتر در ساعت (1 مایل در ساعت) افزایش داده و ذخیره کنید.

دکمه + (⊕) بر بلیک فرمان چندمنظوره را بر فشار دهید، سرعت را در ارقام کوچک از 10 کیلومتر در ساعت (5 مایل در ساعت) افزایش داده و ذخیره کنید.

دکمه + (⊕) بر بلیک فرمان چندمنظوره را به صورت پیوسته تا سرعت به صورت مداوم بالا برود و ذخیره شود.

سرعت ذخیره شده را بالا ببرید (در جریان وضعیت GRA).

شتاب دهنده خودرو را فعال کنید تا به سرعت ذخیره شده جدید برسید.

دکمه SET (⊖) بر بلیک فرمان چندمنظوره را به صورت پیوسته فشار دهید، سرعت ذخیره شده، نشان داده شده با ارقام کوچک از 1 کیلومتر در ساعت (1 مایل در ساعت) کاهش داده و ذخیره کنید.

دکمه SET (⊖) بر بلیک فرمان چندمنظوره را به صورت پیوسته فشار دهید، سرعت ذخیره شده نشان داده شده با ارقام کوچک از 1 کیلومتر در ساعت (1 مایل در ساعت) کاهش داده و ذخیره کنید.

دکمه - SPEED (⊖) را بر فشار دهید تا سرعت ذخیره شده با ارقام کوچک از 10 کیلومتر در ساعت (5 مایل در ساعت) کاهش داده و ذخیره کنید.

دکمه - (⊖) بر بلیک فرمان چندمنظوره را بر فشار دهید تا سرعت ذخیره شده با ارقام کوچک از 10 کیلومتر در ساعت (5 مایل در ساعت) کاهش داده و ذخیره کنید.

سرعت ذخیره شده را کاهش دهید (در جریان وضعیت GRA).

دکمه - SPEED (⊖) را به صورت پیوسته فشار دهید تا سرعت ذخیره شده به صورت مداوم پایین آورده شود، کاهش یابد و ذخیره شود.

دکمه - (⊖) بر بلیک فرمان چندمنظوره را به صورت پیوسته فشار دهید تا سرعت به صورت مداوم پایین آورده شود، کاهش یابد و ذخیره شود.

سرعت را بر اساس استفاده از پدال ترمز و از طریق گاز تا حد رسیدن به سرعت ذخیره شده کاهش دهید.

اهرم را در وضعیت ① OFF قرار دهید.

در حالی که حالت تنظیمات فعال است، دکمه OFF (⊖) در غربلیک فرمان چندمنظوره را 2 بر فشار دهید.

GRA را خاموش کنید.

یا: در هر شرایط عملیاتی دکمه OFF (⊖) در غربلیک فرمان چندمنظوره را به صورت پیوسته فشار داده و نگه دارید.

سیستم خاموش می‌شود. سرعت ذخیره شده پاک خواهد شد.

– زمانی که در سیستم مشکلی پیش می‌آید ممکن است کارکرد GRA تحت تأثیر قرار بگیرد.

مقادیر ذکر شده در پرانتز در جدول به صورت mph (مایل در ساعت) منحصرأ مربوط به ابزار ترکیبی با اطلاعات در مقیاس مایل می‌باشد.

– وقتی زمان طولانی‌تری گاز می‌دهید، سریع‌تر از سرعت ذخیره شده حرکت می‌کنید.

تعویض وضعیت GRA

– در صورت کنترل عملکردهای دینامیک، به عنوان مثال با سامانه کنترل کشش و سامانه کنترل پایداری الکترونیک.

GRA نیازی به گاز ندارد به محض اینکه کلاچ گرفته شود و به طور اتوماتیک سرعت را پس از تعویض دنده تنظیم می‌کند.

– اگر پدال ترمز فشار داده شده باشد.

پایین آمدن از سرازیری توسط GRA

– زمانی که کیسه هوا باز می‌شود.

زمانی که GRA سرازیری نمی‌تواند سرعت خودرو را ثابت نگه دارد خودرو را با پدال ترمز آهسته تر برانید و در صورت لزوم دنده را سنگین کنید.

– چنانچه دسته دنده گیربکس دوکلاچه DSG® از وضعیت دسته دنده D/S حرکت داده شود.

خاموش شدن اتوماتیک

وضعیت GRA به صورت اتوماتیک خاموش می‌شود یا به صورت موقتی فعالیت آن متوقف می‌شود:

محدود کننده سرعت

مقدمه در باره موضوع

محدود کننده سرعت کمک می‌کند تا یکی سرعت های ذخیره شود توسط راننده را حفظ کند.

محدود کننده سرعت کمک می‌کند که سرعت شخصی ذخیره شده در رانندگی رو به جلو از حدود 30 کیلومتر در ساعت (20 مایل در ساعت) فراتر نرود. ⚠️

⚠️ هشدار

برای جلوگیری از کنترل‌ناخواسته سرعت، محدود کننده سرعت را همیشه بعد از استفاده غیر فعال کنید.

- محدود کننده سرعت، مسئولیت راننده در مورد سرعت حرکت سلب نمی‌کند. چنانچه ضرورتی نداشت، تخته گاز نرانید.
- استفاده از محدود کننده سرعت در شرایط نامساعد آب و هوایی خطرناک است و می‌تواند تصادفات جدی گردد، به عنوان مثال رانندگی روی آب، برف، یخ و برگ. محدود کننده سرعت را تنها زمانی استفاده کنید که وضعیت سطح جاده و آب و هوا مطلوب باشد.
- ممکن است محدود کننده سرعت هنگام رانندگی در سرازیری نتواند سرعت خودرو را کنترل کند. بسته به وزن خودرو، می‌تواند سرعت آن افزایش پیدا کند. برای کم کردن ننده یا کم کردن سرعت خودرو، با ترمز پایی ترمز بگیرید.

اطلاعات نمایش داده شده و چراغ هشدار و نشانگر

قسمت ⚠️ ابتدای این فصل در صفحه 185 را مورد توجه قرار دهید.



تصویر 155 در نمایشگر ابزار ترکیبی: وضعیت اعلان‌های محدود کننده سرعت.

اطلاعات نمایش داده شده محدود کننده سرعت

وضعیت ← تصویر 155:

- A** محدود کننده سرعت فعال است. آخرین سرعت ذخیره شده به صورت عددی بزرگ نشان داده می‌شود.
- B** محدود کننده سرعت غیر فعال است. آخرین سرعت ذخیره شده به صورت عددی کوچک نشان داده می‌شود یا تیره نمایش داده می‌شود.
- C** محدود کننده سرعت خاموش شده است. میزان مسافت پیموده شده نشان داده می‌شود.

چراغ‌های هشدار و نشانگر

روشن	دلایل احتمالی
	محدود کننده سرعت روشن شده و فعال است. یا: کروز کنترل تطبیقی (ACC) فعال شده است - صفحه 188.
	یا: سیستم کروز کنترل (GRA) روشن، فعال است - صفحه 182.
	کروز کنترل تطبیقی (ACC) و محدود کننده سرعت فعال هستند.

چشمک می‌زند	دلایل احتمالی
	سرعت تنظیم شده بیش از حد مجاز محدود کننده سرعت است.

در زمان باز کردن سویچ، بعضی چراغ‌های هشدار و نشانگر به منظور آزمایش کارکرد خودرو، به مدت کوتاهی روشن می‌شوند. چراغ‌ها پس از چند ثانیه خاموش می‌شوند.

هشدار

عدم توجه به چراغ‌های هشدار روشن شده و پیام‌های متنی می‌تواند منجر به خرابی خودرو در ترافیک، بروز تصادف، و آسیب‌های شدید گردد.

- هرگز به چراغ‌های هشدار روشن شده و پیام‌های متنی بی‌توجهی نکنید.

تذکره

بی‌توجهی به چراغ‌های هشدار روشن و پیام‌های متنی می‌تواند منجر به آسیب دیدن خودرو شود.

نسخه‌های متفاوتی از ابزار ترکیبی وجود دارد، از این رو ممکن است نشانگرهای صفحه‌های نمایش متفاوت باشند.

چنانچه با بستن سوییچ کروز کنترل یا کروز کنترل تطبیقی اتوماتیک یا محدودکننده سرعت، فعال شوند، با باز کردن بعدی سوییچ، کروز کنترل و کروز کنترل تطبیقی به صورت اتوماتیک با هم روشن می‌شوند. با این وجود هیچ سرعتی ذخیره نشده است. آخرین سرعت ذخیره شده محدودکننده سرعت همچنان ذخیره باقی می‌ماند.

فعال کردن محدود کننده سرعت

قسمت هشدار ابتدای این فصل در صفحه 185 را مورد توجه قرار دهید.

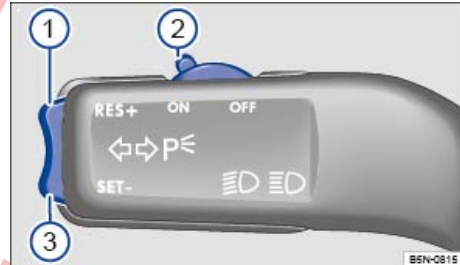

تصویر 157 در سمت چپ غربلیک فرمان چندمنظوره: دکمه‌هایی برای راه‌اندازی محدود کننده سرعت قرار دارند.

تصویر 156 در سمت چپ میله فرمان: کلیدها و دکمه‌هایی برای راه‌اندازی کنترل‌کننده سرعت قرار دارند.

چنانچه محدود کننده سرعت بدون این دو سیستم نصب شده باشد، راه‌اندازی با استفاده از دکمه‌های روی غربلیک فرمان چندمنظوره امکان‌پذیر نخواهد بود. **تصویر 157**.

ممکن است محدود کننده سرعت با کروز کنترل یا با کروز کنترل تطبیقی یا بدون این دو سیستم در خودرو نصب شده باشد.

کارکرد دکمه‌های روی غربلیک فرمان چندمنظوره ← **تصویر 157** موقعیت کلیدها، کنترل کلیدها در دسته راهنما ← **تصویر 156**

دکمه یا دکمه را فشار دهید. کلید را به وضعیت ON ببرید. روشن کردن محدود کننده سرعت. سیستم روشن می‌شود. آخرین سرعت ذخیره شده محدود کننده سرعت همچنان ذخیره شده است. هنوز هیچ کنترلی صورت نگرفته است.

جابجایی بین محدود کننده دکمه را فشار دهید. سرعته کروز کنترل (GRA) یا کروز کنترل تطبیقی (ACC) در صورتی که محدود کننده سرعت روشن باشد. فعال کردن محدود کننده دکمه را فشار دهید. سرعت فعلی به عنوان حداکثر سرعت در حافظه وارد شده و محدود کننده سرعته فعال می‌شود. خاموش کردن موقت دکمه یا را فشار دهید. محدود کننده سرعت. محدود کننده موقتاً خاموش می‌شود. سرعت به صورت ذخیره شده باقی می‌ماند.

کارکرد	157 دکمه‌های روی غربیلک فرمان چندمنظوره ← تصویر ← تصویر 156 موقعیت کلیدها، کنترل کلیدها در دسته راهنما
محدود کننده سرعت با "دنده معکوس" موقتاً خاموش می‌شود.	پدال گاز را به طور کامل تا آخرین حد فشار دهید (مثلاً برای سبقت گرفتن). چنانچه سرعت خودرو از سرعت ذخیره شده فراتر رود، موقتاً خاموش می‌شود.
محدود کننده سرعت دوباره به کار ادامه می‌دهد.	محدودکننده موقتاً خاموش می‌شود. سرعت به صورت ذخیره شده باقی می‌ماند. کنترل‌کننده دوباره خود به خود روشن می‌شود تا زمانی که سرعت خودرو سرعت ذخیره شده اصلی، پایین‌تر نیاید.
محدود کننده سرعت	دکمه RES را فشار دهید.
دوباره به کار ادامه می‌دهد.	دکمه RES/+ را در قسمت RES/+ فشار دهید.
افزایش سرعت ذخیره شده.	دکمه RES را یکی فشار دهید تا سرعت با مقادیر اندک 1 کیلومتر در ساعت (1 مایل در ساعت)، افزایش یافته و ذخیره شود.
افزایش سرعت ذخیره شده.	دکمه + را در غربیلک فرمان چندمنظوره به صورت RES/+ فشار دهید تا سرعت در مقادیر 10 کیلومتر در ساعت (5 مایل در ساعت) افزایش یافته و ذخیره شود.
کاهش سرعت ذخیره شده.	دکمه RES را یکی فشار دهید تا سرعت ذخیره شده با مقادیر اندک 1 کیلومتر در ساعت (1 مایل در ساعت)، کاهش یافته و ذخیره شود.
کاهش سرعت ذخیره شده.	دکمه - را یکی فشار دهید تا سرعت ذخیره شده در مقادیر 10 کیلومتر در ساعت (5 مایل در ساعت) کاهش یافته و ذخیره شود.
خاموش کردن محدودکننده سرعت.	در حالی که حالت تنظیمات فعال است، دکمه OFF در غربیلک فرمان چندمنظوره را 2 بار یکی فشار دهید. یا: در هر شرایط عملیاتی دکمه OFF در غربیلک فرمان چندمنظوره را به صورت ممتد فشار داده و نگه دارید.
سیستم خاموش می‌شود. سرعت ذخیره شده همچنان ذخیره باقی می‌ماند.	کلید OFF برید.

مقادیر ذکر شده در پرانتز در جدول به صورت mph (مایل در ساعت) منحصرأ مربوط به ابزار ترکیبی با اطلاعات در مقیاس مایل می‌باشد.

— چنانچه سیستم خطایی را تشخیص دهد که ممکن است عملکرد محدود کننده سرعت را محدود کند.

— زمانی که کیسه هوا باز می‌شود.

حرکت در سرازیری با سیستم محدودکننده سرعت

چنانچه سرعت خودرو در سرازیری، از سرعت تنظیم شده محدودکننده سرعت، فراتر رود، پس از اندک زمانی چراغ‌های هشدار و نشانگر (S) ← صفحہ 185 چشمک زده و ممکن است هشدار صوتی به صدا در بیاید. با ترمز پایی ترمز بگیرید و در صورت لزوم دنده را کم کنید.

خاموش شدن اتوماتیک

محدود کننده سرعت به صورت اتوماتیک خاموش می‌شود:



تذکر

در صورت خاموش شدن اتوماتیک به دلیل خطا در سیستم، محدود کننده سرعت تنها زمانی به دلایل ایمنی به طور کامل غیرفعال می‌شود، که پدال گاز یک بار رها شده با سیستم توسط خود راننده به طور آگاهانه غیرفعال شده باشد.

کروز کنترل تطبیقی (ACC)

مقدمه در باره موضوع

کروز کنترل تطبیقی ترکیبی (ACC) از کنترل کننده سرعت و سیستم کروز کنترل می باشد.

کروز کنترل تطبیقی (ACC=Adaptive Cruise Control) می تواند در حفظ سرعت تعیین شده توسط راننده کمک کند. علاوه بر این ACC فاصله زمانی معینی را تا خودروهای جلویی نگه می دارد. 2 نسخه فابریک از سیستم در دسترس می باشد:

- نسخه 1 سیستم در محدوده سرعت 30 تا 160 کیلومتر در ساعت (20 تا 100 مایل در ساعت) عمل می کند.
 - نسخه 2 سیستم در محدوده سرعت 30 تا 210 کیلومتر در ساعت (20 تا 130 مایل در ساعت) عمل می کند.
- در خودروهایی با گیربکس دو کلاچه® DSG می توان با ACC پشت یک خودروی متوقف شده، تا بی حرکت ماندن خودرو ترمز گرفت.

درخواست به راننده برای بدست گرفتن کنترل

ACC در شرایط سیستم رانندگی محدودیت هایی ایجاد می کند. این بدین معناست که راننده باید تحت شرایطی، سرعت و فاصله را از سایر خودروها به صورت اتوماتیک رعایت کند.

درخواست به راننده برای بدست گرفتن کنترل در نمایشگر ابزار ترکیبی با درخواست برای ترمز و هشدار صوتی نشان داده می شود
←صفحه 189.

هشدار

تکنولوژی هوشمند ACC نمی تواند بر قوانین فیزیک موجود غلبه کند و منحصرأ در محدوده سیستم عمل می کند. هرگز اجازه ندهید که تسهیلات زیاد فراهم شده توسط ACC منجر به این شود که در حین رانندگی امنیت خود را به خطر بیندازید. استفاده بدون دقت یا غیر عمدی از ACC ممکن است منجر به بروز حوادث و جراحات جدی شود. این سیستم نمی تواند جایگزین هوشیاری راننده شود.

- همیشه سرعت و فاصله امن با خودروهای جلوی خود را با توجه به شرایط بصری، وضعیت آب و هوا، شرایط اتوبان، وضعیت ترافیکی تنظیم کنید.
- از ACC در دید ضعیف، در جاده های سرانیب یا پر پیچ و خم یا در سطوح جاده ای لغزنده استفاده نکنید مثلاً: در جاده های برفی، یخ زده، مرطوب، سنگریزه ای یا سیلابی.
- هیچگاه از ACC در جاده های آفرود یا غیر همسطح استفاده نکنید. ACC تنها برای استفاده در جاده های مسطح طراحی شده است.
- ACC به موانع ساکن و اکشن نشان نمی دهد به عنوان مثال انتهای ترافیک، خودروهای خراب شده یا خودروهایی که جلوی چراغ راهنمایی منتظر هستند.

- ACC فاقد سیستم تشخیص عابر پیاده نسبت به افراد واکنشی نشان نمی دهد. همچنین، این سیستم به حیوانات و خودروهایی که از کنار یا در همان لاین جاده مقابل خودرو در حرکت هستند، واکنش نشان نمی دهد.
- اگر کاهش سرعت ناشی از ACC کافی نیست، فوراً خودرو را با فشار دادن پدال ترمز متوقف کنید.
- چنانچه پس از درخواست رانندگی دستی، خودرو ناخواسته حرکت کرد، خودرو را با ترمز پایی نگه دارید.
- چنانچه در نمایشگر ابزار ترکیبی درخواست برای رانندگی دستی نمایش داده شد، فاصله را شخصاً تنظیم نمایید.
- راننده باید در هر زمان آماده باشد، وظایف رانندگی (گاز دادن، ترمز کردن) را به صورت اتوماتیک خودش انجام دهد.

تذکره

اگر احتمال می رود که سنسور رادار آسیب دیده باشد، ACC را خاموش نمایید. به این طریق از آسیب های متعاقب اجتناب می شود.

- تعمیرات سنسور رادار نیازمند اطلاعات تخصصی و ابزار ویژه می باشد. شرکت فولکس واگن در این مورد، نمایندگی های فولکس واگن را پیشنهاد می کند.

هنگامی که ACC مانند آنچه در این بخش توضیح داده شده است کار نکرد از سیستم استفاده نکنید و خودرو را برای بررسی به تعمیرگاه مجاز نشان دهید. شرکت فولکس واگن در این مورد، نمایندگی های فولکس واگن را پیشنهاد می کند.

با فعال کردن ACC احتمال دارد در حین ترمز اتوماتیک، صداهای ناهنجاری از سیستم ترمز بلند شود.

برخی از تنظیمات را می توان در بخش حساب کاربری در قسمت شخصی سازی ذخیره نمود ←صفحه 79.

چراغ‌های هشدار و نشانگر

روشن	دلایل احتمالی/راهحل ←
	پدال ترمز فشار داده نشده است! کاهش سرعت از طریق ACC برای خودروی قبلی کافی نیست. ترمز کنید! پدال ترمز را فشار دهید! درخواست رانندگی دستی. ACC در حال حاضر در دسترس نمی‌باشد. در حالت ایستا موتور را خاموش کرده و مجدداً روشن کنید. انجام بررسی دید سنسورهای رادار (آلودگی، یخ زدگی). در صورت عدم دسترسی مداوم به تعمیرگاه مجاز مراجعه کرده و خودرو را بررسی کنید.
	ACC روشن، فعال است ← صفحه 188. یا: سیستم کروز کنترل (GRA) روشن، فعال است ← صفحه 182. یا: محدود کننده سرعت، فعال شده است ← صفحه 185.
	ACC فعال است. هیچ خودرویی در جلو تشخیص داده نشد. سرعت تنظیم شده ثابت نگاه داشته می‌شود.
	در صورت ناپدید شدن علامت ACC فعال است. خودرویی در جلو تشخیص داده شد. سرعت و فاصله را برای خودروی جلویی تنظیم می‌کند.
	در صورت ناپدید شدن علامت ACC فعال نیست. سیستم روشن شده است، تنظیم نمی‌کند.
	ACC و محدود کننده سرعت فعال.
	ACC و کروز کنترل (GRA) فعال.

در زمان باز کردن سویچ، بعضی چراغ‌های هشدار و نشانگر به منظور آزمایش کارکرد خودرو، به مدت کوتاهی روشن می‌شوند. چراغ‌ها پس از چند ثانیه خاموش می‌شوند.

هشدار

نادیده گرفتن چراغ‌های هشدار روشن شده و پیام‌های متنی می‌تواند به تصادفات و آسیب‌های شدید منجر شود.

- هرگز به چراغ‌های هشدار روشن شده و پیام‌های متنی بی‌توجهی نکنید.

تذکره

بی‌توجهی به چراغ‌های هشدار روشن و پیام‌های متنی می‌تواند منجر به آسیب دیدن خودرو شود.

هنگامی که ACC روشن است برخی علائم فعالیت‌های دیگر سیستم مانند تماس دریافتی، ممکن است در نمایشگر مجموعه نشانگرها برخی علائم مربوط به سیستم را محو کنند.

اطلاعات نمایش داده شده، چراغ‌های هشدار و نشانگر

قسمت و ابتدای این فصل در صفحه 188 را مورد توجه قرار دهید.

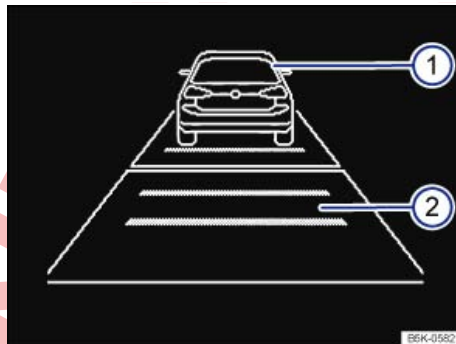

تصویر 158 در نمایشگر مجموعه نشانگرها: ACC موقتاً فعال نمی‌باشد، خودروی جلویی شناسایی می‌شود، فاصله زمانی تعیین می‌گردد.

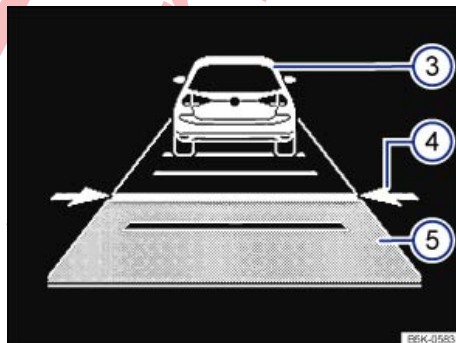

تصویر 159 در نمایشگر مجموعه نشانگرها: ACC فعال است، خودروی جلویی شناسایی می‌شود، فاصله زمانی تعیین می‌گردد.

اطلاعات نمایش داده شده

محدوده‌های نشانه‌ها در نمایشگر ← تصویر 158 یا ← تصویر 159:

- 1 خودروی قبلی. ACC غیر فعال است.
- 2 محدوده فاصله انتخاب شده. ACC غیر فعال است.
- 3 خودرویی در جلو تشخیص داده شد. ACC فعال است.
- 4 تنظیم کردن فاصله زمانی برای خودروی قبلی در سرعت ذخیره شده.
- 5 تنظیم‌کننده فاصله زمانی برای خودروی قبلی در سرعت ذخیره شده.

قسمت ⚠️ و ❶ ابتدای این فصل در صفحه 188 را مورد توجه قرار دهید.



تصویر 160 در توری خنک‌کننده پشت نشانه VW: سنسور رادار و محدوده خالی اطراف سنسور.

با بازتاب شدید سیگنال‌های رادار مثلاً در پارکینگ‌ها، عملکرد ACC ممکن است مختل شود.

فضای جلو و اطراف سنسور رادار نباید با برچسب، چراغ‌های اضافی جلو، قاب‌های پلاک خودرو و یا مشابه آن پوشیده شود، چرا که این موارد ممکن است عملکرد ACC را مختل کنند. محل نصب سنسور رادار نباید تغییر کند.

تغییرات ساختاری در خودرو، مثلاً "پایین آوردن سطح خودرو" یا تغییراتی در پوشش جلوی خودرو می‌توانند باعث شوند که عملکرد ACC مختل گردد. از این رو تغییرات ساختاری بایستی همیشه توسط تعمیرگاه مجاز انجام شوند. شرکت فولکس واگن در این مورد، نمایندگی‌های فولکس واگن را پیشنهاد می‌کند.

در صورتی که نشانه VW دید سنسورهای رادار را تحت تأثیر قرار می‌دهد خودرو فقط باید با نشانه اصلی VW مجهز شود.

تعمیرات نامناسب در قسمت‌های جلوی خودرو می‌توانند منجر به این شوند که سنسور رادار اشتباه تنظیم شده و عملکرد ACC مختل گردد. از این رو تغییرات ساختاری بایستی همیشه توسط تعمیرگاه مجاز انجام شوند. شرکت فولکس واگن در این مورد، نمایندگی‌های فولکس واگن را پیشنهاد می‌کند.

تذکره

چنانچه احتمال می‌رود که سنسور رادار آسیب دیده و یا اشتباه تنظیم شده باشد، ACC را خاموش نمایید. به این طریق از آسیب‌های متعاقب اجتناب می‌شود. سنسور رادار را از ابتدا تنظیم نمایید.

- سنسور رادار می‌تواند در پی شوک، مثلاً آسیب هنگام پارک کردن، از تنظیم خارج شود. تنظیم اشتباه سنسورها می‌تواند منجر به اختلال رانندگی سیستم یا خاموش شدن شود.
- تعمیرات سنسور رادار نیازمند اطلاعات تخصصی و ابزار ویژه می‌باشد. شرکت فولکس واگن در این مورد، نمایندگی‌های فولکس واگن را پیشنهاد می‌کند.
- برف را با یک جاروی دستی و یخ را ترجیحاً با اسپری‌های یخ‌زدای فاقد حلال، پاک کنید.

برای دریافت وضعیت ترافیک در توری خنک‌کننده پشت نشانه VW یک سنسور رادار جاگذاری شده است ← تصویر 160. خودروهای جلویی می‌توانند تا فاصله‌ای در حدود 120 متر شناسایی شوند.

دید سنسورهای رادار می‌تواند با آلودگی‌ها، مثلاً گل یا برف و یا به خاطر تأثیرات محیطی مثلاً باران یا پاشش شدید تحت تأثیر قرار بگیرد. در این صورت ACC از کار می‌افتد. در نمایشگر ابزار ترکیبی ACC: sensor impaired (کروز کنترل تطبیقی: سنسور خراب است!) ظاهر می‌شود. در صورت امکان نشانه VW جلوی سنسور رادار را تمیز کنید ← ❶.

هنگامی که دیگر در سنسورهای رادار اختلالی وجود نداشته باشد، ACC به صورت اتوماتیک مجدداً در دسترس خواهد بود. اگر پیام در نمایشگر مجموعه نشانگرها خاموش شود ACC می‌تواند مجدداً فعال شود.

تنظیم‌کننده کروز کنترل تطبیقی (ACC)

با روشن کردن ACC چراغ نشانگر سبز رنگ (S) در نمایشگر مجموعه نشانگرها روشن می‌شوند و در نمایشگر، سرعت ذخیره شده و وضعیت ACC نشان داده می‌شوند.

قسمت  و  ابتدای این فصل در صفحه 188 را مورد توجه قرار دهید.

پیش شرطها برای فعال کردن ACC

- دسته دنده باید در وضعیت D/S یا وضعیت انتخاب دنده تیپترونیک قرار داشته باشد. برای گیربکس دستی باید یک دنده رو به جلو، به جز دنده 1 انتخاب شود.
- در خودروهای دارای دنده دستی، چنانچه هیچ سرعتی ذخیره نشده باشد، باید سرعت در حال حرکت حداقل 25 کیلومتر در ساعت (16 مایل در ساعت) باشد.

تنظیم سرعت

در حالت روشن، سرعت می‌تواند ذخیره و تنظیم شود. در صورتی که فاصله فعال کنونی تنظیم شود، ممکن است سرعت ذخیره شده با سرعت حرکت واقعی متفاوت شود.



تصویر 161 سمت چپ غربی‌ک فرمان چندمنظوره: دکمه فعال کردن ACC.

کارکرد	دکمه روی غربی‌ک فرمان چندمنظوره - تصویر 161/فعالیت
ACC را روشن کنید.	دکمه  را فشار دهید. سیستم روشن می‌شود. پس از روشن کردن، هیچ سرعتی ذخیره نمی‌شود و به دنبال آن، هیچ تنظیمی نمی‌توان انجام داد.
بین تنظیم‌کننده ACC و محدودکننده سرعت انتخاب نمایید.	دکمه  را فشار دهید. تعویض حالت بین ACC و محدودکننده سرعت - صفحه 185 صورت می‌گیرد.
ACC را فعال کنید.	دکمه  را فشار دهید. سرعت در همان لحظه، ذخیره و تنظیم می‌شود. زمانی که ACC فعال باشد: خیلی کوتاه فشار دهید: سرعت را تا 1 کیلومتر در ساعت (1 مایل در ساعت) کاهش داده و ذخیره می‌کند. دکمه را طولانی مدت فشار دهید: تا زمانی دکمه را نگاه دارید که سرعت ذخیره شده را به صورت مرحله‌ای تا 1 کیلومتر در ساعت (1 مایل در ساعت) کاهش یابد. کاهش سرعت با قطع گاز یا ترمز اتوماتیک انجام می‌شود.
ACC را موقتاً خاموش کنید.	دکمه  را کمی فشار دهید. یا: پدال ترمز را فشار دهید. یا: پدال کلاچ را بیش از 30 ثانیه نگاه دارید. تنظیم به صورت موقتی خاموش می‌شود. سرعت به صورت ذخیره شده باقی می‌ماند.
تنظیمات ACC را مجدداً باز کنید.	دکمه  را فشار دهید. سرعت ذخیره شده دوباره انتخاب شده و تنظیم می‌شود. در صورتی که همچنان هیچ سرعتی ذخیره نشده است، ACC سرعت واقعی در حال حرکت را انتخاب و تنظیم می‌کند. زمانی که ACC فعال باشد: خیلی کوتاه فشار دهید: سرعت را تا 1 کیلومتر در ساعت (1 مایل در ساعت) افزایش داده و ذخیره کنید. فشار دادن طولانی مدت دکمه: تا زمانی دکمه را نگاه دارید که سرعت ذخیره شده به صورت مرحله‌ای تا حدود 1 کیلومتر در ساعت (1 مایل در ساعت) افزایش دهد.
شتاب گرفتن (در زمان تنظیم ACC).	دکمه  را فشار دهید.

خبره کوچه فشار دهید: سرعت را تا حدود 10 کیلومتر در ساعت (5 مایل در ساعت) افزایش داده و ذخیره کنید.

فشار دادن طولای دکمه: تا زمانی دکمه را نگاه دارید که سرعت ذخیره شده به صورت مرحله‌ای تا حدود 10 کیلومتر در ساعت (5 مایل در ساعت) افزایش دهید.

دکمه [] را فشار دهید.

خبره کوچه فشار دهید: سرعت را تا حدود 10 کیلومتر در ساعت (5 مایل بر ساعت) کاهش داده و ذخیره می‌کند.

فشار طولای دکمه: تا هنگامی که دکمه نگاه داشته می‌شود، سرعت ذخیره شده را به صورت مرحله‌ای با 10 کیلومتر در ساعت (5 مایل بر ساعت) کاهش می‌دهد. کاهش سرعت با قطع گاز یا ترمز اتوماتیک انجام می‌شود.

دکمه [] را به صورت بر فشار دهید. هنگامی که ACC موقتاً خاموش است، دکمه [] را در غربلیک فرمان چندمنظوره کی فشار دهید.

سیستم خاموش می‌شود. سرعت ذخیره شده پاک خواهد شد.

به تاخیر انداختن (در زمان تنظیم ACC).

ACC را خاموش کنید.

مقدار فاصله یا خودروی جلویی با دکمه [] در غربلیک فرمان چندمنظوره تنظیم می‌گردد ← تصویر 161. با زدن دکمه، علامت نشانگر ACC روشن می‌شود ← صفحه 189. به منظور تنظیم میزان فاصله، دکمه [] را فشار دهید.

اگر بیشترین حالت انتخاب شده است، فاصله یا فشار مجدد به پایین‌ترین حالت می‌رود.

بلافاصله پس از فشار دادن دکمه [] در غربلیک فرمان چندمنظوره ← تصویر 161 مقدار فاصله را می‌توان از طریق دکمه‌های [+] در غربلیک فرمان چندمنظوره تنظیم کرد.

برای تنظیم کردن مقدار فاصله‌ای که باید با روشن شدن ACC انتخاب شود بر اساس توضیحات دکمه یا دکمه عملکرد [MENU] را فشار دهید و در پایان دکمه‌های عملکردی [Vehicle] (خودرو)، [] و [Driver assistance] (دستیار راننده) را فشار دهید ← صفحه 71.

تنظیم کردن برنامه رانندگی

میزان شتاب می‌تواند در خودروهای دارای انتخاب نمایه رانندگی (Driving Mode Selection) هستند تحت تأثیر نمایه رانندگی انتخاب شده قرار بگیرد.

شرایط زیر می‌توانند منجر به کار نکردن ACC شود:

- در صورت فشار دادن پدال گاز.
- اگر دنده‌ای انتخاب نشده باشد.
- هنگامی که برنامه الکتریکی تثبیت در حال اجرا است.
- هنگامی که راننده کمربند ایمنی نبسته باشد.
- اگر در چراغ‌های ترمز خودرو یا در تریبلر با اتصال برقی ← صفحه 260 اشکال وجود داشته باشد.
- هنگامی که خودرو به عقب حرکت کند.
- هنگامی که خودرو تندتر از چیزی حدود 160 کیلومتر در ساعت (100 مایل در ساعت) حرکت کند.

مقادیر ذکر شده در پرانتز در جدول به صورت mph (مایل در ساعت) منحصراً مربوط به ابزار ترکیبی با اطلاعات در مقیاس مایل می‌باشد.

ترافیک ایست و حرکت و نزدیک شدن اتوماتیک

تا هنگامی که در نمایشگر ابزار ترکیبی مربوط به راننده، ACC ready (ACC آماده است) نشان داده می‌شود، خودرو خودش به محض حرکت خودرو جلو، مجدداً راه می‌افتد. ACC ready (ACC آماده است) ممکن است از طریق فشار دادن دکمه [RES] ← تصویر 161 فعال شود یا ادامه یابد. این پیام تا حدود 3 ثانیه نمایش داده می‌شود.

برای خودروهایی با گیربکس دو کلاچه DSG® اعتبار دارد: هنگامی که ACC ready (ACC آماده است) پاک می‌شود خودرو به خودی خود حرکت نمی‌کند. اگر خودروی جلویی در حال دور شدن باشد، می‌توانید از طریق فشار دادن دکمه [RES] ← تصویر 161 یا با نگاه داشتن کوتاه مدت پدال گاز، راه بیفتید. در نهایت ACC تنظیمات را دنبال می‌کند.

راه افتادن اتوماتیک در تمامی مدل‌ها و کشورها در دسترس نیست.

تنظیم مقدار فاصله

فاصله وابسته به سرعت برای خودروی جلویی می‌تواند در 5 مرحله تنظیم گردد.

در جاده خیس باید فاصله بیشتری نسبت به جاده خشک با خودروی جلویی انتخاب شود.

فاصله‌های زیر می‌توانند از پیش انتخاب شوند:

- خیلی کم
- کم
- متوسط
- زیاد
- خیلی زیاد

⚠ هشدار

اگر حداقل فاصله تا خودرو جلویی کمتر از مقدار لازم باشد و اختلاف سرعت بین خودروی جلویی و خودروی شما تا حدی زیاد باشد که کاهنده سرعت از طریق ACC خارج از دسترس قرار گیرد، خطر بروز تصادف وجود دارد. بلافاصله با ترمز پایی ترمز بگیرید.

- ACC ممکن است نتواند همه وضعیت‌های رانندگی را درست تشخیص دهد.
- "گذاشتن" پا روی پدال گاز ممکن است منجر به این مسئله شود که ACC مستقلاً ترمز نکند. تنظیم فاصله و سرعت با گاز دادن راننده لغو می‌شود.

- همواره آماده باشید که خودرو را خودتان متوقف سازید.
- باید به قوانین هر کشور در مورد حداقل فاصله‌ها توجه شود.

i هنگامی که سوییچ بسته شود یا ACC خاموش شود، سرعت تنظیم شده پاک می‌شود.

i با غیرفعال کردن سیستم کنترل کشش همزمان ACC به صورت اتوماتیک غیر فعال می‌شود.

i در خودروهای دارای سیستم استارت/توقف، موتور در طول مدتی که ACC متوقف است به صورت اتوماتیک خاموش شده و برای راه افتادن به صورت اتوماتیک روشن می‌شود.

موقعیت‌های خاص رانندگی

📖 قسمت ⚠ و ⓘ ابتدای این فصل در صفحه 188 را مورد توجه قرار دهید.

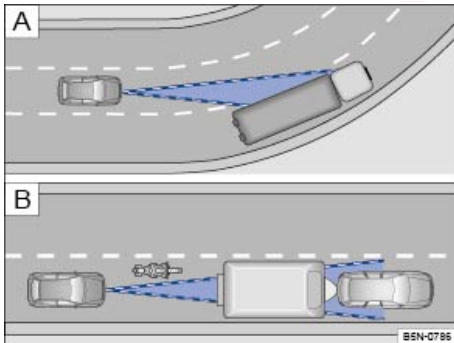

تصویر 162 A خودرو در محدوده یک پیچ. B وجود موتورسیکلت در جلو خودرو.

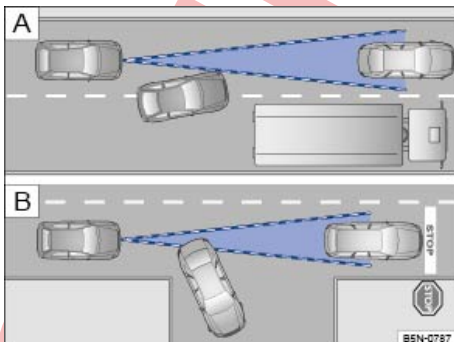

تصویر 163 A تغییر لاین یک خودرو. B خودروی در حال دور زدن و خودروی متوقف.

خاموش کردن موقتی تنظیم کننده کروز کنترل تطبیقی (ACC) در موقعیت‌های زیر

📖 قسمت ⚠ و ⓘ ابتدای این فصل در صفحه 188 را مورد توجه قرار دهید.

ACC را در موقعیت‌های زیر به دلیل محدودیت‌های سیستم خاموش کنید ⚠:

- هنگام رانندگی در زمان عوض کردن خط رانندگی، پیچ‌های تند، میدان‌ها، ورودی و خروجی بزرگراه‌ها و همچنین در مکان‌های در حال ساخت، به منظور جلوگیری از شتاب ناخواسته در سرعت ذخیره شده.
- هنگام رانندگی در تونل، چرا که می‌تواند به بروز اختلال در عملکرد سیستم منجر شود.
- در جاده‌های چند بانده، هنگامی که خودروهای دیگر در لاین سبقت آرام‌تر حرکت می‌کنند. در این صورت از خودروهایی که در خطوط دیگر آرام‌تر حرکت می‌کنند از سمت راست سبقت گرفته می‌شود.
- به هنگام بارندگی شدید، بارش برف یا طوفان در دریا، زیرا خودرو جلویی به اندازه کافی و یا در شرایطی اصلاً قابل شناسایی نیستند.

⚠ هشدار

اگر ACC در موقعیت‌های ذکر شده خاموش نشود، می‌تواند تصادف و یا جراحات شدید را در پی داشته باشد.

- همواره ACC را در موقعیت‌های حساس خاموش نمایید.

i اگر ACC در موقعیت‌های ذکر شده خاموش نشود، می‌تواند تخلف از شرایط قانونی را در پی داشته باشد.

ACC دارای محدودیت‌های فیزیکی و سیستمی است. بنابراین برای مثال از نظر راننده واکنش‌های ACC تحت شرایطی خاص می‌تواند به طور غیر منتظره یا با تأخیر همراه باشد. از این رو باید همیشه هوشیار باشید و در صورت نیاز کنترل کامل خودرو را در دست بگیرید!

در زمان اتصال تریبلر ACC با پویایی کمتری عمل می‌کند. ← صفحه 260.

برای نمونه موقعیت‌های ترافیکی زیر توجه ویژه‌ای را می‌طلبد:

تأخیر در توقف (تنها در خودروهایی که دارای گیربکس دوکلاچه® DSG هستند)

هنگامی که خودروی جلویی تا توقف کامل تأخیر می‌کند، ACC نیز توقف کامل خودروی شما را به تأخیر می‌اندازد. در نهایت خودرو در حالت توقف کامل می‌ایستد.

حالت توقف (تنها در خودروهایی که گیربکس دوکلاچه® DSG دارند)

هنگامی که ACC سرعت خودرو را تا توقف کامل به تأخیر می‌اندازد، با فشار دادن پدال ترمز ACC خاموش نمی‌شود!

هنگامی که در حین حالت توقف یکی از موقعیت‌های زیر پیش بیاید، ترمز الکترونیکی پارک به صورت اتوماتیک روشن شده و ACC به خودی خود خاموش می‌شود:

- کمر بند ایمنی باز شود.
- درب راننده باز شود.
- سوییچ بسته شود.
- حالت توقف بیش از 3 دقیقه طول بکشد.

شروع به حرکت بعد از توقف (تنها در خودروهایی که گیربکس دوکلاچه® DSG دارند)

به محض این که خودروی جلویی مجدداً به حرکت درآید، ACC می‌تواند خودش خودرو را پس از یک حالت توقف به راه بیندازد.

سبقت گرفتن

هنگامی که برای سبقت گرفتن راهنما زده می‌شود، ACC خودرو را به صورت اتوماتیک سریع‌تر کرده و به این طریق فاصله تا خودروی جلویی را کم می‌کند.

هنگامی که خودرو در لاین سبقت قرار می‌گیرد و هیچ خودرویی در جلوی آن شناسایی نمی‌شود، ACC به صورت اتوماتیک سرعت خودرو را تا سرعت تنظیم شده بالا برده و ثابت نگاه می‌دارد.

روند افزایش سرعت می‌تواند هر زمانی با فشار دادن پدال ترمز یا دکمه  در غربلیک فرمان چندمنظوره متوقف شود. ← صفحه 191.

هنگام رانندگی در پیچ

هنگام ورود یا خروج از یک پیچ احتمال دارد که سنسور رادار خودروی جلویی را گم کرده یا نسبت به یک خودرو در لاین کناری واکنش نشان دهد. ← تصویر 162 [A]. در چنین موقعیت‌هایی این امکان وجود دارد که خودرو به صورت غیرضروری ترمز کرده و یا دیگر نسبت به خودروی جلویی واکنشی نشان

دهد. در این صورت راننده باید ACC را با گاز دادن یا فشار دادن پدال ترمز یا دکمه  روی غربلیک فرمان چندمنظوره، روند ترمز را غیرفعال کند. ← صفحه 191.

حرکت در تونل

هنگام رانندگی در تونل عملکرد سنسور رادار ممکن است محدود شود. ACC را در تونل‌ها خاموش کنید.

خودروهای باریک و خودروهای در حال حرکت

خودروهای باریک و خودروهای در حال حرکت تنها زمانی توسط سنسور رادار تشخیص داده می‌شوند که در محدوده شناسایی سنسورها قرار داشته باشند. ← تصویر 162 [B]. این امر به ویژه در مورد خودروهای باریک مانند موتورسیکلت‌ها صدق می‌کند. در صورت لزوم خودتان از سرعت خودرو بکاهید.

خودروهای دارای بارهای خاص یا قطعات ویژه

بارها و قطعات خودروی مربوط به خودروهای دیگر که در اطراف، پشت یا بالای خارج از خطوط خودرو قرار دارند، ممکن است توسط ACC شناسایی نشوند.

ACC را در پشت خودروهایی با بارهای خاص یا قطعات ویژه، همچنین هنگام سبقت از آنها خاموش ننمایید. در صورت لزوم خودتان از سرعت خودرو بکاهید.

تغییر مسیر دیگر خودروها

خودروهایی که با فاصله کم به لاین دیگر تغییر مسیر می‌دهند ممکن است در ابتدا فقط توسط سنسورهای راداری تشخیص داده شوند که در محدوده شناسایی آنها باشند. نتیجه آن، واکنش با تأخیر ACC خواهد بود. ← تصویر 163 [A]. در صورت لزوم خودتان از سرعت خودرو بکاهید.

خودروی متوقف شده

ACC در حین حرکت هیچ شیء ساکنی را مانند رانندگان یا خودروهای خراب شده شناسایی نمی‌کند.

هنگامی که یکی از خودروهای شناسایی شده توسط ACC دور زد یا کنار ایستاد و نسبت به خودرویی که سوار هستید در حالت ایستاده قرار گرفت، ACC نسبت به آن واکنشی نشان نمی‌دهد. ← تصویر 163 [B]. در صورت لزوم خودتان از سرعت خودرو بکاهید.

خودروهایی که از روبرو می‌آیند یا خودروهای درون تقاطع

ACC نسبت به خودروهایی که از روبرو می‌آیند یا در عرض حرکت می‌کنند واکنشی نشان نمی‌دهد.

اشیاء فلزی

اشیاء فلزی مانند گاردریل در جاده یا صفحات ساخت و ساز ممکن است سنسور رادار را به اشتباه انداخته و باعث واکنش نادرست ACC گردند.

سیستم پایش محیط (Front Assist)

مقدمه در باره موضوع

سیستم پایش محیط شامل ترمز اضطراری در شهر و شناسایی عابرین پیاده می‌تواند به پیشگیری از تصادفات از عقب کمک کند.

بسته به تجهیزات خودرو، مکمل‌هایی برای سامانه پایش محیط در رابطه با سیستم تشخیص عابر پیاده وجود دارد.

سامانه پایش محیط می‌تواند به راننده در چارچوب محدوده‌های سیستم، قبل از وقوع برخورد با هشدار دهد، خودرو را در مواقع خطر برای گرفتن ترمز اضطراری آماده کند، به هنگام ترمز کردن محافظت کند و ترمز کردن خودکار را شروع کند.

عملکرد ترمز اضطراری در شهر و سیستم تشخیص عابر پیاده، بخشهایی از سامانه پایش محیط هستند.

سامانه پایش محیط نمی‌تواند جایگزین توجه راننده شود.

هشدار فاصله

هنگامی که سیستم تشخیص دهد که به علت ترافیک فشرده خطری ایمنی وجود دارد به راننده در یک محدوده سرعتی از حدود 65 کیلومتر در ساعت (39 مایل در ساعت) تا 250 کیلومتر در ساعت (155 مایل در ساعت) از طریق یک علامت مرتبط در نمایشگر مجموعه نشانگرها هشدار می‌دهد - تصویر 164.

زمان هشدار بر اساس موقعیت ترافیک و رفتار راننده متغیر است.

پیش‌هشدار

هنگامی که سیستم یک برخورد احتمالی با خودروی جلویی یا عابری در حال عبور از عرض خیابان را تشخیص دهد به راننده در یک محدوده سرعتی از حدود 30 کیلومتر در ساعت (19 مایل در ساعت) تا 250 کیلومتر در ساعت (155 مایل در ساعت) از طریق یک زنگ هشدار و یک علامت مرتبط در نمایشگر مجموعه نشانگرها هشدار می‌دهد - تصویر 165.

زمان هشدار بر اساس موقعیت ترافیک و رفتار راننده متغیر است. همزمان خودرو برای یک ترمز اضطراری احتمالی آماده می‌گردد.



هشدار فوری

هنگامی که راننده نسبت به پیش‌هشدار واکنشی نشان ندهد، سیستم ممکن است در محدوده سرعتی از حدود 30 کیلومتر در ساعت (19 مایل در ساعت) تا 250 کیلومتر در ساعت (155 مایل در ساعت) از طریق سیستم فعال دخالت ترمز و با ترمزهای کوتاه ناگهانی، نسبت به میزان خطر رو به افزایش اطلاع رسانی کند. زمان هشدار بر اساس موقعیت ترافیک و رفتار راننده متغیر است.

اختلالات احتمالی سنسورهای رادار

هنگامی که عملکرد سنسورهای رادار به خاطر باران شدید، پاشیدن چیزی، برف، یخ یا گل دچار اختلال می‌گردد، ACC به صورت موقتی خاموش می‌شود. در نمایشگر ابزار ترکیبی پیامی مرتبط نمایان می‌شود. در صورت امکان سنسور رادار را تمیز کنید.

هنگامی که دیگر در سنسورهای رادار اختلالی وجود نداشته باشد، ACC به صورت اتوماتیک مجدداً در دسترس خواهد بود. اگر پیام در نمایشگر مجموعه نشانگرها خاموش شود ACC می‌تواند مجدداً فعال شود.

با بازتاب شدید سیگنال‌های رادار مثلاً در پارکینگ‌ها، عملکرد سنسورهای رادار ممکن است مختل شود.

گرم شدن شدید ترمز

هنگامی که ترمزها، مثلاً به خاطر ترمز کردن شدید یا هنگام رانندگی‌های طولانی مدت با شیب زیاد، به شدت گرم می‌شوند، ACC ممکن است به صورت موقت خاموش شود. در نمایشگر ابزار ترکیبی پیامی مرتبط نمایان می‌شود. سپس فعال شدن مجدد ACC امکان‌پذیر نیست.

به محض پایین آمدن دمای ترمزها به اندازه کافی، ACC می‌تواند مجدداً فعال شود. پیام روی نمایشگر ابزار ترکیبی خاموش می‌شود. هنگامی که پیام ACC unavailable (ACC غیر قابل دسترس) برای زمانی طولانی محو نمی‌شود، اختلالی پیش آمده است. به تعمیرگاه مجاز مراجعه کنید، شرکت فولکس واگن در این مورد نمایندگی فولکس واگن را توصیه می‌کند.

ACC اقتصادی

ACC از طریق حالت اقتصادی در دسترس است. در نمایشگر ابزار ترکیبی نمایش داده می‌شود که چگونه مسیرهای مختلف می‌توانند، به ویژه با صرفه‌جویی در سوخت طی شوند. به صورت پیش‌بینی شده، ACC سرعت خودرو را با محدودیت‌های سرعت در داخل شهرها و خارج از روستاها، همچنین تقاطع‌ها، پیچ‌ها، چهارراه‌ها و تابلوهای راه‌ها تطبیق می‌دهد. علت تطابق سرعت در نمایشگر ابزار ترکیبی نشان داده می‌شود.

هشدار

هنگامی که در نمایشگر ابزار ترکیبی ACC ready (ACC آماده است) نشان داده شد و خودروی جلویی به حرکت درآمد، خودرو به صورت اتوماتیک شروع به حرکت می‌کند. احتمالاً سنسور رادار نمی‌تواند در آن جا موانعی را که در مسیر حرکت وجود دارد را شناسایی کند. می‌تواند منجر به بروز تصادفات و صدمات شدید شود.

پیش از هر بار راه افتادن، مسیر حرکت را کنترل نمایید. در صورت امکان، راه افتادن را با فشار بر پدال ترمز قطع کنید.

ترمز اتوماتیک

- هنگامی که اطمینان ندارید که آیا خودروی شما دارای سیستم تشخیص عابر پیاده است یا خیر، پیش از شروع به رانندگی از یک تعمیرگاه مجاز، اطلاعات لازم را بگیرید.
- راننده باید هر زمان آماده باشد خود کنترل خودرو را بر عهده گیرد.

هنگامی که سامانه پایش محیط ترمز را به کار می‌اندازد، پدال ترمز را "محکمتر" فشار دهید.

ترمزگیری اتوماتیک سامانه پایش محیط ممکن است با فشار دادن پدال گاز، یا با مداخله فرمان متوقف گردد.

سامانه پایش محیط ممکن است تا ایست کامل تأخیر ایجاد کند. خودرو توسط سیستم ترمز نمی‌تواند به صورت دائمی متوقف شود. ترمز را فشار دهید!

هنگامی که سامانه پایش محیط مانند آنچه در این بخش توضیح داده شد عمل نمی‌کند، مثلاً چندین راحل نامطلوب پدید می‌آیند، سیستم کنترل محیط را غیرفعال کرده و سیستم را بلافاصله به یک تعمیرگاه مجاز نشان دهید. شرکت فولکس واگن در این مورد نمایندگی فولکس واگن را توصیه می‌کند.

اطلاعات نمایش داده شده

قسمت  ابتدای این فصل در صفحه 196 را مورد توجه قرار دهید.

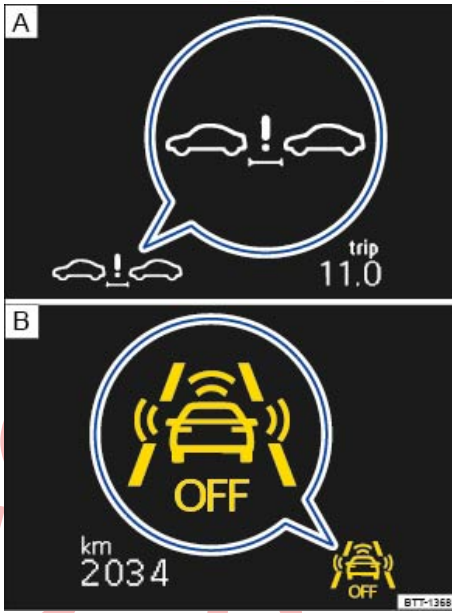

تصویر 164 در نمایشگر ابزار ترکیبی: **A** علامت هشدار فاصله. **B** غیرفعال کردن سامانه پایش محیط.

هنگامی که راننده نسبت به هشدار فوری هم واکنشی نشان ندهد، سیستم می‌تواند در محدوده سرعتی از حدود 5 کیلومتر در ساعت (3 مایل در ساعت) تا 250 کیلومتر در ساعت (155 مایل در ساعت) خودرو را به صورت اتوماتیک در سطوح مختلف با میزان رو به افزایش ترمز متوقف سازد. سیستم می‌تواند از طریق پایین آوردن سرعت در یک برخورد احتمالی کمک کند که پیامدهای یک تصادف به حداقل برسد.

ترمز کمکی

هنگامی که سیستم تشخیص دهد که راننده در یک موقعیت برخورد خطرناک تنها به میزان ناگافی ترمز می‌کند، سیستم می‌تواند در یک محدوده سرعتی از حدود 5 کیلومتر در ساعت (3 مایل در ساعت) تا 250 کیلومتر در ساعت (155 مایل در ساعت) نیروی ترمز را افزایش می‌دهد و به این طریق از بروز برخوردی جلوگیری کند. ترمز کمکی تنها تا هنگامی کار می‌کند که پدال ترمز با قدرت فشار داده می‌شود.

عملکرد ترمز اضطراری در شهر

هنگامی که راننده در محدوده سرعتی از حدود 5 کیلومتر در ساعت (3 مایل در ساعت) تا 30 کیلومتر در ساعت (19 مایل در ساعت) به خطر برخورد شدید واکنشی نشان نمی‌دهد سیستم نیز ممکن است بدون هشدار از قبل خودرو را به صورت اتوماتیک با نیروی ترمز فزاینده متوقف کند. سیستم می‌تواند از طریق پایین آوردن سرعت در یک برخورد احتمالی کمک کند که پیامدهای یک تصادف به حداقل برسد.

هشدار

فناوری هوشمند سامانه پایش محیط نمی‌تواند بر محدودیت از پیش تعیین شده فیزیکی غلبه کند و منحصراً در داخل محدوده سیستم کار می‌کند. راحتی ایجاد شده از طریق سیستم کنترل محیط نباید هرگز باعث انجام کارهای خطرناک شود. راننده در همه حال مسئولیت دارد به موقع ترمز کند. هنگامی که سامانه پایش محیط هشدار می‌دهد، بسته به وضعیت ترافیکی سریعاً خودرو را با ترمز نگاه دارید یا مانع را رد کنید.

• همیشه سرعت و فاصله امن با خودروهای جلوی خود را با توجه به شرایط بصری، وضعیت آب و هوا، شرایط اتوبان، وضعیت ترافیکی تنظیم کنید.

• سامانه پایش محیط نمی‌تواند به تنهایی مانع از بروز تصادفات و جراحات شدید شود.

• سامانه پایش محیط می‌تواند در موقعیت‌های پیچیده رانندگی مثلاً جدول بندیها، به طور ناخواسته هشدار داده و باعث ترمزهای ناخواسته شود.

• ممکن است سامانه پایش محیط هنگام اختلال در عملکرد، مثلاً هنگامی که سنسور رادار کثیف است و یا جا به جا شده، به صورت ناخواسته هشدار داده و باعث ترمزهای ناخواسته شود.

• سامانه پایش محیط بدون سیستم تشخیص عابر پیاده نسبت به افراد واکنشی نشان نمی‌دهد. همچنین، این سیستم به حیوانات و خودروهایی که از کنار یا در همان لاین جاده مقابل خودرو در حرکت هستند، واکنش نشان نمی‌دهد.

سنسور رادار

قسمت  ابتدای این فصل در صفحه 196 را مورد توجه قرار دهید.



تصویر 166 در توری خنک‌کننده پشت نشانه VW: سنسور رادار و محدوده خالی اطراف سنسور.

برای دریافت وضعیت ترافیک در توری خنک‌کننده پشت نشانه VW یک سنسور رادار جاگذاری شده است ← **تصویر 166**. خودروهای جلویی می‌توانند تا فاصله‌ای در حدود 120 متر شناسایی شوند.

دید سنسورهای رادار می‌تواند با آلودگی‌ها، مثلاً گل یا برف و یا به خاطر تأثیرات محیطی مثلاً باران یا پاشش شدید تحت تأثیر قرار بگیرد. در این صورت سامانه پایش محیط از کار می‌افتد. در نمایشگر ابزار ترکیبی پیام **Front Assist: sensor impaired!** (سیستم دستیار حفظ فاصله از جلو: سنسور خراب است!) نمایش داده می‌شود. در صورت امکان نشانه فولکس واگن جلوی سنسور رادار را تمیز کنید ← **1**.

هنگامی که دیگر در سنسورهای رادار اختلالی وجود نداشته باشد، سامانه پایش محیط به صورت اتوماتیک مجدداً در دسترس خواهد بود.

با بازتاب شدید سیگنال‌های رادار مثلاً در پارکینگ‌ها، عملکرد سنسورهای رادار می‌تواند مختل شود.

فضای جلو و اطراف سنسور رادار نباید با برجسب، چراغ‌های اضافی جلو، قاب‌های پلاک خودرو و یا مشابه آن پوشیده شود، چرا که این موارد ممکن است عملکرد سامانه پایش محیط را مختل کنند.

تغییرات ساختاری در خودرو، مثلاً "پایین آوردن سطح خودرو" یا تغییراتی در پوشش جلوی خودرو می‌توانند باعث شوند که عملکرد سامانه پایش محیط مختل گردد. از این رو تغییرات ساختاری بایستی همیشه توسط تعمیرگاه مجاز انجام شوند. شرکت فولکس واگن در این مورد، نمایندگی‌های فولکس واگن را پیشنهاد می‌کند. در صورتی که نشانه VW دید سنسورهای رادار را تحت تأثیر قرار می‌دهد خودرو فقط باید با نشانه اصلی VW مجهز شود. 



تصویر 165 در نمایشگر ابزار ترکیبی: علامت پیش‌هشدار.

نمایش رنگی نشانه‌های نشان داده شده در نمایشگر بستگی به اجرای عملکرد مجموعه نشانگرها دارد.

هشدار فاصله

با شدن فاصله ایمنی تا خودروی جلویی، در نمایشگر ابزار ترکیبی یک هشدار فاصله نمایش داده می‌شود ← **تصویر 164**  (نمای نزدیک).

فاصله را افزایش دهید!

پیش‌هشدار

سیستم برخوردی احتمالی را با خودروی جلویی یا عابر در حال عبور از عرض خیابان تشخیص می‌دهد ← **تصویر 165**.

ترمز کنید یا اقدامی نکنید!

سیستم پایش محیط غیرفعال است

هنگامی که سیستم پایش محیط غیرفعال می‌شود، در نمایشگر مجموعه نشانگرها علامتی مرتبط نمایش داده می‌شود ← **تصویر 164**  (نمای نزدیک).

هشدار

نادیده گرفتن چراغ‌های هشدار روشن شده و اطلاعات نمایش داده شده می‌تواند به تصادف و آسیب‌های شدید منجر شود.

● هرگز به چراغ‌های هشدار و اطلاعات نمایش داده شده بی‌توجهی نکنید.

هنگامی که سامانه پایش محیط روشن است، علامت عملکردهای دیگر مانند یک تماس ورودی، می‌توانند در نمایشگر ابزار ترکیبی جایگزین گردد. 

بسته به سامانه اطلاعات و سرگرمی نصب شده در خودرو، می‌توان زمان هشدار را به صورت زیر تنظیم کرد:

- زود.
- متوسط.
- دیر.

فعال یا غیرفعال نمودن هشدار فاصله

بر اساس توضیحات دکمه یا دکمه عملکرد **MENU** را فشار دهید سپس دکمه‌های عملکردی **(Vehicle)** (خودرو)، **(☺)** و **(Driver assistance)** (دستیار راننده) را فشار دهید - صفحه 71.

سیستم تنظیمات انجام شده حتی پس از باز کردن مجدد سوئیچ خودرو، حفظ می‌کند.
شرکت فولکس واگن توصیه می‌کند که هشدار فاصله همیشه روشن باشد.

خاموش کردن موقتی سیستم پیش محیط (Front Assist) در موقعیت‌های زیر

قسمت ▶ ابتدای این فصل در صفحه 196 را مورد توجه قرار دهید.

در موقعیت‌های زیر، Front Assist را به دلیل محدودیت‌های سیستم، به صورت موقت خاموش نمایید ▶:

- هنگامی که خودرو را بکسل می‌کنید.
- هنگامی که خودرو روی دینامومتر قرار دارد.
- هنگامی که خودرو خارج از محدوده رفت و آمد رسمی خیابان‌ها قرار دارد.
- هنگامی که سنسور رادار معیوب است.
- پس از اعمال فشار روی سنسور رادار مثلاً پس از تصادف.
- در صورت فعال‌سازی‌های مکرر ناخواسته.
- هنگامی که وسایلی که به صورت موقت نصب شده‌اند، مثلاً چراغ جلوی اضافی یا شبیه به آن، سنسور رادار را بپوشانند.
- هنگامی که خودرو روی یک وسیله نقلیه سنگین، حمل‌کننده خودرو، یا یک قطار حمل خودرو بارگیری شده است.

هشدار

اگر Front Assist در موقعیت‌های ذکر شده خاموش نشود، تصادفات و جراحات سنگینی را در پی خواهد داشت.

تعمیرات نامناسب در قسمت‌های جلوی خودرو می‌توانند منجر به این شوند که سنسور رادار اشتباه تنظیم شده و عملکرد سامانه پایش محیط مختل گردد. از این رو تغییرات ساختاری بایستی همیشه توسط تعمیرگاه مجاز انجام شوند. شرکت فولکس واگن در این مورد، نمایندگی‌های فولکس واگن را پیشنهاد می‌کند.

تذکر

چنانچه احتمال می‌رود که سنسور رادار آسیب دیده و یا اشتباه تنظیم شده باشد، سامانه پایش محیط را خاموش نمایید. به این طریق از آسیب‌های متعاقب اجتناب می‌شود. سنسور رادار را از ابتدا تنظیم نمایید.

- سنسور رادار می‌تواند در پی شوک، مثلاً آسیب هنگام پارک کردن، از تنظیم خارج شود. تنظیم اشتباه سنسورها می‌تواند منجر به اختلال راندمان سیستم یا خاموش شدن شود.
- تعمیرات سنسور رادار نیازمند اطلاعات تخصصی و ابزار ویژه می‌باشد. شرکت فولکس واگن در این مورد، نمایندگی‌های فولکس واگن را پیشنهاد می‌کند.
- برف را با یک جاروی دستی و یخ را ترجیحاً با اسپری‌های یخ‌زدای فاقد حلال، پاک کنید.

فعال کردن سیستم پیش محیط (Front Assist)

قسمت ▶ ابتدای این فصل در صفحه 196 را مورد توجه قرار دهید.

سامانه پایش محیط و پیش‌هشدار پس از باز کردن سوئیچ خودرو - صفحه 147 به صورت اتوماتیک فعال می‌شوند.

با غیرفعال کردن سامانه پایش محیط، به صورت اتوماتیک پیش‌هشدار و هشدار فاصله نیز غیرفعال می‌شود.

شرکت فولکس واگن توصیه می‌کند که سامانه پایش محیط همیشه روشن باشد، استثناها - صفحه 198.

فعال کردن یا غیر فعال کردن سیستم پیش محیط

اگر سوئیچ خودرو باز باشد، ممکن است سیستم پایش محیط که شامل عملکرد ترمز اضطراری در شهر و شناسایی عابر پیاده است به صورت زیر فعال یا غیرفعال گردد:

بر اساس توضیحات دکمه یا دکمه عملکرد **MENU** را فشار دهید سپس دکمه‌های عملکردی **(Vehicle)** (خودرو)، **(☺)** و **(Driver assistance)** (دستیار راننده) را فشار دهید - صفحه 71.
هنگامی که سامانه پایش محیط غیرفعال می‌شود، در نمایشگر ابزار ترکیبی، علامتی مرتبط نمایش داده می‌شود - صفحه 196.

فعال، غیرفعال و تنظیم کردن پیش‌هشدار

بر اساس توضیحات دکمه یا دکمه عملکرد **MENU** را فشار دهید سپس دکمه‌های عملکردی **(Vehicle)** (خودرو)، **(☺)** و **(Driver assistance)** (دستیار راننده) را فشار دهید - صفحه 71.
شرکت فولکس واگن در این زمینه توصیه می‌کند که پیش‌هشدار را همواره روشن نگاه دارید.

قسمت  **ابتدای این فصل در صفحه 196 را مورد توجه قرار دهید.**

پیاده را غیرفعال کرده و سیستم را در اسرع وقت برای بررسی به تعمیرگاه‌های مجاز بسپارید. فولکس واگن به این منظور نمایندگی فولکس واگن را توصیه می‌کند.

محدودیت‌های سیستم

قسمت  **ابتدای این فصل در صفحه 196 را مورد توجه قرار دهید.**

سامانه پایش محیط دچار محدودیت‌های فیزیکی و سیستمی است. بنابراین برای مثال، از نظر راننده واکنش‌های سامانه پایش محیط تحت شرایطی خاص می‌تواند به طور غیر منتظره یا با تأخیر همراه باشد. از این رو باید همیشه هوشیار باشید و در صورت نیاز کنترل کامل خودرو را در دست بگیرید!

شرایط زیر می‌توانند در موارد خاص از تأخیر یا واکنش غیر منتظره سامانه پایش محیط جلوگیری کنند:

- در پیچ‌های تند.
- با فشار کامل پدال گاز.
- در صورت خاموش بودن یا نقص در سامانه پایش محیط.
- وقتی که سامانه کنترل کشش یا سامانه کنترل پایداری الکترونیکی به صورت دستی خاموش شده باشد.
- وقتی که سامانه کنترل پایداری الکترونیکی تنظیم شده باشد.
- اگر در چراغ‌های ترمز خودرو یا در تریلر با اتصال برقی **صفحه 260** اشکال وجود داشته باشد.
- وقتی که سنسورهای رادار کثیف شده یا پوشیده شده باشد.
- اگر موانع فلزی، مانند: زنجیر در جاده، صفحات فلزی مورد استفاده در جاده سازی یا علائم جاده‌ای روی و کنار جاده باشند.
- اگر خودرو در حال دنده عقب گرفتن باشد.
- وقتی که خودرو شتاب زیادی می‌گیرد.
- هنگام بارش سنگین برف یا باران.
- در مورد وسایل نقلیه کم عرض مانند: موتورسیکلت.
- اگر خودروها در سمت راست یا چپ خودرو شما در حال حرکت باشند.
- اگر وسایل نقلیه در حال عبور از جلوی خودرو شما هستند.
- اگر از روبروی شما ماشین بیاید.
- با عابرین ایستاده، در حال حرکت به سمت خودرو یا در حال حرکت در جهت حرکت خودرو.
- در موقعیت‌های ترافیکی نامشخص مثلاً: وقتی یک خودرو به شدت جلوی شما ترمز می‌زند یا می‌پیچد.
- وقتی بار یا قطعات ضمیمه در سایر خودروها از ابعاد طبیعی خودرو از کنار، پشت یا بالا بیرون زده است.

سیستم تشخیص عابر پیاده کمک می‌کند تا از تصادفات با عابرین پیاده در عرض خیابان پیشگیری شود یا پیامدهای تصادف را به حداقل می‌رساند.

سیستم تشخیص عابر پیاده، بسته به تجهیزات در تمامی کشورها در دسترس نیست.

چنانچه سیستم برای یک برخورد شدید هشدار دهد، خودرو برای گرفتن ترمز اضطراری از پیش آماده شده، با ترمز گیری یاترمزگیری اتوماتیک حمایت می‌کند.

هنگامی که سیستم به راننده با پیش‌هشدار هشدار داده می‌دهد، در نمایشگر ابزار ترکیبی پیامی مرتبط نمایش داده می‌شود  **تصویر 165.**

زمانی که سیستم پایش محیط روشن باشد **صفحه 198** تشخیص عابر پیاده به عنوان بخشی از سیستم پایش محیط در حدود سرعتی بین 5 کیلومتر در ساعت (3 مایل در ساعت) تا 65 کیلومتر در ساعت (39 مایل در ساعت) فعال است.

هشدار

فناوری هوشمند سیستم تشخیص عابر پیاده نمی‌تواند بر محدودیت از پیش تعیین شده فیزیکی غلبه کند و منحصراً داخل محدودیت‌های سیستم کار می‌کند. راحتی عرضه شده رو به افزایش از طریق سیستم تشخیص عابر پیاده، هرگز نباید باعث شود تا ریسک امنیتی انجام دهید. راننده در همه حال مسئولیت دارد به موقع ترمز کند. هنگامی که سیستم تشخیص عابر پیاده هشدار می‌دهد، بسته به وضعیت رفت و آمد، بلافاصله خودرو را با ترمز پایی متوقف کنید یا از کنار عابر پیاده عبور کنید.

- سیستم تشخیص عابر پیاده نمی‌تواند به تنهایی از بروز تصادفات و جراحات پیشگیری کند.
- سیستم تشخیص عابر پیاده می‌تواند در وضعیت‌های پیچیده ترافیکی مثلاً در یک خیابان اصلی یا ترافیک به هم پیچ خورده، به طور ناخواسته هشدار داده و باعث ترمز های ناخواسته شود.
- سیستم تشخیص عابر پیاده ممکن است با اختلال در عملکرد، مثلاً هنگامی که سنسور رادار پوشیده شده یا به اشتباه تنظیم شده باشد، به صورت ناخواسته هشدار داده و باعث ترمز های ناخواسته شود.
- راننده باید هر زمان آماده باشد، خودش خودرو را براند.

ترمز کردن‌های اتوماتیک سیستم تشخیص عابر پیاده را می‌توان با فشار دادن پدال گاز یا از طریق مداخله فرمان متوقف کرد. 

هنگامی که سیستم تشخیص عابر پیاده مانند آنچه که در این بخش توضیح داده شد عمل نکرد، مثلاً زمانی که فعال‌سازی‌های مکرر ناخواسته اتفاق می‌افتد، سیستم تشخیص عابر 

دستیار حرکت بین خطوط (Lane Assist)

سیستم دستیار حرکت بین خطوط تنها برای استفاده شدن
حین رانندگی در بزرگراه‌ها و جاده‌های مناسب اصلی ایجاد
شده است.

اگر سیستم دستیار حرکت بین خطوط به صورتی که در این
فصل توصیف شده عمل نکند، از سیستم دستیار حرکت بین
خطوط استفاده نکنید و به تعمیرگاه مجاز مراجعه کنید.

در صورت اختلال در سیستم به تعمیرگاه مجاز مراجعه
کنید و اجازه دهید سیستم بررسی گردد.

برخی از تنظیمات را می‌توان در بخش حساب کاربری در
قسمت شخصی‌سازی ذخیره نمود - صفحه 79.

مقدمه در باره موضوع

سیستم دستیار حرکت بین خطوط (Lane Assist) به
ماندن راننده در مسیر کمک می‌کند.

هشدار

تکنولوژی هوشمند سیستم دستیار حرکت بین خطوط (Lane Assist) نمی‌تواند به قانون‌های فیزیکی غلبه کند و در نهایت درون محدوده‌های سیستم عمل می‌کند. استفاده بدون توجه یا فاقد برنامه‌ریزی از سامانه دستیار حرکت بین خطوط، ممکن است باعث بروز تصادفات یا آسیب‌های جدی شود. این سیستم نمی‌تواند جایگزین هوشیاری راننده شود.

- همیشه سرعت و فاصله امن با خودروهای جلوی خود را با توجه به شرایط بصری، وضعیت آب و هوا، شرایط اتوبان، وضعیت ترافیکی تنظیم کنید.
- دستانتان را همیشه روی غریبک فرمان قرار دهید تا هر زمان برای فرمان دادن آماده باشید. راننده همیشه برای حفظ وضعیت خودرو در بین خطوط مسئول است.
- سیستم دستیار حرکت بین خطوط نمی‌تواند تمامی علائم مسیر را تشخیص دهد. ممکن است، جاده‌های معیوب، ساختار جاده یا اجسام، تحت شرایطی توسط سیستم دستیار حرکت بین خطوط به اشتباه به عنوان علائم مسیر تشخیص داده شوند. سامانه دستیار حرکت بین خطوط باید در چنین مواقعی فوراً خاموش شود.
- به اطلاعات موجود در نمایشگر ابزار ترکیبی توجه کنید و با توجه به دستورات آن عمل کنید.
- همیشه به آنچه در حال رخ دادن در اطراف خودرو است توجه نمایید.
- اگر محدوده دید دوربین، کثیف یا پوشیده یا آسیب دیده است، عملکرد سامانه دستیار حرکت بین خطوط می‌تواند خراب شود.

اطلاعات نمایش داده شده و چراغ‌های نشانگر

قسمت **▲** و **!** ابتدای این فصل در صفحه 200 را مورد توجه قرار دهید.

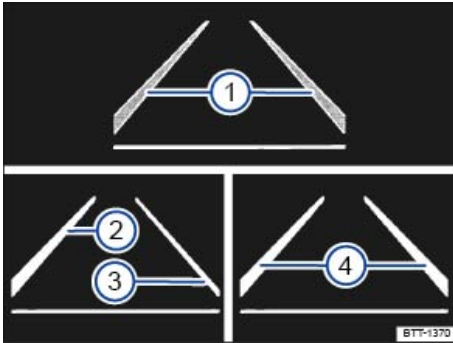

تصویر 167 در نمایشگر مجموعه نشانگرها: اطلاعات نمایش داده شده سیستم دستیار حرکت بین خطوط.

اطلاعات نمایش داده شده

عملکردهای سامانه دستیار حرکت بین خطوط در نمایشگر ابزار ترکیبی نشان داده می‌شود. بسته به تجهیزات خودرو اطلاعات در نمایشگر فرمانا نیز ظاهر می‌شود. - صفحه 51.



محدوده‌های نشانه‌ها در نمایشگر - تصویر 167:

- 1 علامت‌گذاری مسیر تشخیص داده شد. سیستم تنظیم نشده است.
- 2 علامت‌گذاری مسیر تشخیص داده شد. سیستم در حال تنظیم است.
- 3 هیچ علامت مسیری تشخیص داده نشد. سیستم تنظیم نشده است.
- 4 علامت‌گذاری مسیر تشخیص داده شد. سیستم در حال تنظیم است. راهنمای مسیر تطبیقی فعال است.

تذکره

- برای اینکه قدرت عملکرد سیستم تحت تأثیر قرار نگیرد، به نکات زیر توجه فرمایید:
- به طور مرتب میدان دید دوربین را تمیز کنید و برف و یخ را پاک کنید.
- میدان دید دوربین را نبوشانید.
- شیشه جلو خودرو را که در میدان دید دوربین قرار دارد بررسی کنید تا آسیب ندیده باشد.
- هیچ چیزی روی غریبک فرمان نصب نکنید.

چراغ‌های نشانگر

روشن	دلایل احتمالی
	سیستم دستیاب حرکت بین خطوط روشن است اما فعال نیست. رجوع کنید به ←صفحه 202.
	سیستم دستیاب حرکت بین خطوط روشن، فعال است.

در زمان باز کردن سوییچ، بعضی چراغ‌های هشدار و نشانگر به منظور آزمایش کارکرد خودرو، به مدت کوتاهی روشن می‌شوند. چراغ‌ها پس از چند ثانیه خاموش می‌شوند.

هشدار

عدم توجه به چراغ‌های هشدار روشن شده و پیام‌های متنی می‌تواند منجر به خرابی خودرو در ترافیک، بروز تصادف، و آسیب‌های شدید گردد.

- هرگز به چراغ‌های هشدار روشن شده و پیام‌های متنی بی‌توجهی نکنید.

تذکر

بی‌توجهی به چراغ‌های هشدار روشن و پیام‌های متنی می‌تواند منجر به آسیب دیدن خودرو شود.

شرح عملکرد

 و  ابتدای این فصل در صفحه 200 را مورد توجه قرار دهید.

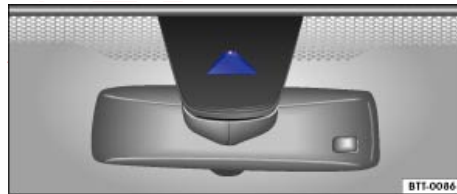

تصویر 168 شیشه جلو: درجه دوربین‌سامانه دستیاب حرکت بین خطوط.

با استفاده از یک دوربین در شیشه جلو، سامانه دستیاب حرکت بین خطوط، علامت‌گذاری مسیر در جاده را تشخیص می‌دهد. اگر خودرو خیلی به خطوط تشخیص داده شده نزدیک شود، سیستم به راننده اخطار داده و با مداخله و اصلاح فرمان به ماندن خودرو بین خطوط کمک می‌کند. راننده در هر زمانی می‌تواند بر مداخله و اصلاح فرمان دمی غلبه نماید.

وقتی راهنمای خط تطبیقی فعال است ←صفحه 201 سیستم حفظ خط زمانی که خودرو ناگهان خط را ترک می‌کند، کمکی نمی‌کند. اگر سیستم علامت‌گذاری، خطوط هر دو طرف خودرو را تشخیص دهد، در زمان حرکت، به صورت مداوم عملکرد آن را پشتیبانی می‌کند.

سیستم موقعیت خود را نسبت به خطی که در آن در حال حرکت است ترجیح می‌دهد. برای مثال، اگر خودرو مختصری خارج از مرکز خط حرکت کند، سیستم یاد می‌گیرد که خود را با موقعیت جدید در کوتاه مدت تطبیق دهد.

اگر چراغ راهنما روشن شود، هیچ اخطار مداخله در هدایت داده نمی‌شود زیرا سیستم حفظ مسیر فرض را بر تغییر خط می‌گذارد.

سیستم دستیاب تعویض خط "Side Assist Plus"

اگر خودرو با سیستم دستیاب تعویض خط (Side Assist)

←صفحه 204 تجهیز شده باشد و سیستم فعال باشد، راننده با مداخله فرمان صحیح به هنگام تعویض خطوط حین موقعیت بحرانی ممکن، آگاه می‌شود (سطح اطلاعات، سطح هشدار).

همچنین اگر چراغ راهنما برای مسیر مربوطه فعال باشد این مورد اتفاق می‌افتد. اگر مداخله فرمان توسط راننده کنترل شود، به دنبال آن غربلک فرمان برای دادن اخطار اضافی می‌لرزد.

درخواست به راننده برای بدست گرفتن کنترل

در نبود هیچ خروجی فرمان، سیستم سریعاً راننده را با اخطارهای صوتی و یک پیام متنی در نمایشگر ابزار ترکیبی آگاه می‌کند.

چنانچه راننده واکنشی نشان ندهد، سیستم با یک ترمز کوچک هشدار می‌دهد و در آخر سیستم دستیاب اضطراری را غیرفعال یا دستیاب اضطراری را فعال می‌کند¹ ←صفحه 203.



لرزش غربلک فرمان

موقعیت زیر، بسیار نادر است و باعث می‌شود که غربلک فرمان بلرزد و تقاضای مداخله فرمان فعال توسط راننده کند:

- اگر مداخله صحیح فرمان برای حفظ خودرو در مسیرش کافی نباشد.
- اگر سیستم حین مداخله شدید تصحیح کننده فرمان دیگر قادر به شناسایی مسیر نباشد.



فعال کردن یا غیرفعال کردن سیستم دستیاب حرکت بین خطوط

با کمک دکمه سیستم‌های دستیاب راننده گزینه‌های منو را انتخاب کنید ←صفحه 66.

یا: در سیستم اطلاعات و سرگرمی دکمه یا دکمه عملکرد **MENU** را فشار دهید سپس دکمه‌های عملکردی (Vehicle) (خودرو)،  و  (دستیاب راننده) را فشار دهید ←صفحه 71.

غیرفعال شدن اتوماتیک: چنانچه اختلالی در سیستم بوجود بیاید، سامانه دستیاب حرکت بین خطوط به صورت اتوماتیک غیرفعال می‌شود. خاموش شدن چراغ نشانگر.

فعال یا غیرفعال نمودن راهنمای خط تطبیقی

سیستم راهنمای مسیر تطبیقی را می‌توان در سیستم اطلاعات و سرگرمی از طریق دکمه یا دکمه عملکرد **MENU** و سپس دکمه‌های عملکردی (Vehicle) (خودرو)،  و  (دستیاب راننده) فعال یا غیر فعال کردند ←صفحه 71.

بسته به میزان تجهیزات، راهنمای مسیر تطبیقی شاید در بعضی کشورها در دسترس نباشد.

⁽¹⁾ بسته به میزان تجهیزات.

سیستم دستیار حرکت بین خطوط فعال نیست (چراغ نشانگر زرد است)

- وقتی سیستم دستیار حرکت بین خطوط نتواند مرز مسیر در حال پیمایش را شناسایی کند. به عنوان مثال به دلیل برف، آلودگی، رطوبت یا نور از مقابل.
- وقتی شعاع یک پیچ بسیار کم است.
- وقتی مسافت تا نزدیکترین نشانه گذار مسیر بسیار زیاد است.
- وقتی سیستم نمی‌تواند هیچ فعالیت مشخصی از فرمان را به وسیله راننده طی مدتی طولانی ردیابی کند.
- به طور موقت اگر سبک رانندگی بسیار پویا بود.
- اگر چراغ راهنما روشن باشد⁽¹⁾.

قبل از شروع سفر، بررسی کنید که درجه دوربین پوشیده نیست - تصویر 168.

درجه دوربین را همیشه تمیز نگه دارید.



خاموش کردن سیستم دستیار حرکت بین خطوط (Lane Assist) در موقعیت‌های زیر

قسمت و ابتدای این فصل در صفحه 200 را مورد توجه قرار دهید.

سیستم دستیار حرکت بین خطوط به دلیل محدودیت‌های سیستم باید در موقعیت‌های زیر خاموش شود:

- وقتی راننده نیاز به تمرکز بسیار زیاد دارد.
- رانندگی به سبک بسیار اسپرت.
- در شرایط آب و هوایی بد.
- شرایط بد جاده.
- رانندگی در محدوده‌های ساخت و ساز.
- قبل از برجستگی‌های تپه مانند.

سیستم دستیار ترافیک

سامانه دستیار ترافیک به راننده کمک می‌کند که در مسیر باقی بماند و همچنین وقتی خودرو در ازدحام ترافیک قرار می‌گیرد یا سرعت ترافیک کم است به راننده کمک می‌کند.

سیستم دستیار ترافیک، ارتقا یافته سیستم دستیار حرکت بین خطوط (Lane Assist) - صفحه 200 است و از عملکرد آن استفاده کرده و سیستم کروز کنترل تطبیقی (ACC) را با آنها ترکیب

می‌کند - صفحه 188. به همین خاطر لطفاً هر دو بخش مربوطه را به دقت بخوانید و اطلاعات در مورد محدودیت‌های و اخطارها را رعایت کنید.

عملکرد دستیار ترافیک

در سرعت‌های زیر 60 کیلومتر در ساعت (35 مایل در ساعت)، دستیار ازدحام ترافیک می‌تواند توالی زمانی را که توسط راننده تنظیم می‌شود تا خودروی جلویی حفظ نماید و به خودرو برای در مسیر ماندن کمک کند - تصویر 167.

بدین منظور سیستم به صورت اتوماتیک پدال گاز، ترمزها و فرمان را ترجیح می‌دهد و در صورت لزوم پشت یک خودروی متوقف شده سرعت را تا توقف کامل خودرو کم کرده و دوباره خود به خود حرکت می‌کند.

سامانه دستیار ترافیک برای تنها استفاده در بزرگراه‌ها و جاده‌های مناسب اصلی تعیین شده‌اند. هیچ‌گاه از سامانه دستیار ترافیک در ترافیک شهری استفاده نکنید.

روشن کردن یا خاموش کردن سیستم دستیار ترافیک

سیستم دستیار ترافیک هم‌زمان با سیستم راهنمای مسیر تطبیقی - صفحه 200 در سیستم اطلاعات و سرگرمی از طریق دکمه یا دکمه عملکرد (MENU)، سپس از طریق دکمه‌های عملکردی (Vehicle) (خودرو)، و (Driver assistance) (دستیار راننده) روشن یا خاموش می‌شود - صفحه 71.

همچنین سیستم دستیار ترافیک هم‌زمان با سیستم دستیار حرکت بین خطوط، با فشار دادن دکمه برای سیستم‌های دستیار راننده - صفحه 68 خاموش می‌شود.

مشخصه‌های فنی برای استفاده از سیستم دستیار ترافیک

- سامانه دستیار حرکت بین خطوط باید با راهنمای مسیر تطبیقی فعال گردد - صفحه 200.
- کروز کنترل تطبیقی (ACC) باید روشن شود و فعال گردد - صفحه 188.
- دسته دنده باید در وضعیت D/S یا در وضعیت نیپترونیک قرار داشته باشد.
- سیستم باید علامت گذاری مسیر را در هر دو طرف راست و چپ خودرو شناسایی کند - تصویر 167.
- سرعت باید زیر 60 کیلومتر در ساعت (35 مایل در ساعت) باشد.

سیستم دستیار ترافیک فعال نیست (چراغ نشانگر برای سیستم حفظ مسیر به رنگ زرد روشن است)

- به محض اینکه صفحه 202، مشخصه‌های فنی برای استفاده از سیستم دستیار ترافیک شرایط نشان داده شده در آن دیگر تأمین نگردد.
- اگر یکی از شرایط برای سامانه دستیار حرکت بین خطوط دیگر تأمین نشود - صفحه 200.
- اگر بیش از این یکی از شرایط برای کروز کنترل تطبیقی (ACC) تأمین نشود - صفحه 188.

⁽¹⁾ در خودروهایی با سیستم تغییر مسیر "Side Assist Plus" کاربرد ندارد - صفحه 204.

خاموش کردن سیستم دستیار ترافیک در موقعیت‌های زیر
سیستم دستیار ترافیک به دلیل محدودیت‌های سیستم، همیشه در موقعیت‌های زیر خاموش کنید:

- وقتی راننده نیاز به تمرکز بسیار زیاد دارد.
- رانندگی به سبک بسیار اسپرت.
- در شرایط آب و هوایی بد، مثلاً برف یا باران شدید.
- شرایط بد جاده.
- رانندگی در محدوده‌های ساخت و ساز.
- در مناطق شهری.



⚠ هشدار

تکنولوژی هوشمند سامانه دستیار ترافیک نمی‌تواند بر قوانین فیزیکی چیره شود و در محدوده محدودیت‌های سیستم عمل می‌نماید. استفاده بدون دقت و توجه از سامانه دستیار ترافیک می‌تواند منجر به بروز تصادفات و آسیب‌های جدی شود. این سیستم نمی‌تواند جایگزین هوشیاری راننده شود.

- همیشه سرعت و فاصله امن با خودروهای جلوی خود را با توجه به شرایط بصری، وضعیت آب و هوا، شرایط اتوبان، وضعیت ترافیکی تنظیم کنید.
- در ترافیک شهری، از سامانه دستیار ترافیک استفاده نکنید.
- از سیستم دستیار ترافیک در دید نامناسب در جاده‌های سرآشپ یا پر پیچ و خم یا در سطوح جاده‌ای لغزنده، مثلاً: در جاده‌های برفی، یخ‌زده، مرطوب، سنگریزه‌ای یا سیلابی استفاده نکنید.
- هیچ‌گاه از سامانه دستیار ترافیک در جاده‌های آفرود یا غیر همسطح استفاده نکنید. سامانه دستیار ترافیک تنها برای استفاده در جاده‌های مسطح طراحی شده است.
- سیستم دستیار ترافیک نسبت به افراد، حیوانات، خودروهای عبوری از عرض یا خودروهای حرکت کننده در جهت مخالف در مسیر یکسان عکس‌العمل نشان نمی‌دهد.
- اگر کاهش سرعت ناشی از سامانه دستیار ترافیک کافی نیست، فوراً با فشار دادن ترمز پایی ترمز بگیرید.
- اگر خودرو به طور ناخودآگاه پس از اینکه راننده اقدام به کنترل خودرو نمود شروع به حرکت کرد، فوراً با استفاده از ترمز پایی ترمز بگیرید.
- چنانچه در نمایشگر ابزار ترکیبی درخواست به راننده برای دست گرفتن کنترل ظاهر شد، بلافاصله کنترل خودرو را در دست بگیرید.
- دستانتان را همیشه روی غربلک فرمان قرار دهید تا هر زمان برای فرمان دادن آماده باشید. راننده همیشه برای حفظ وضعیت خودرو در بین خطوط مسئول است.
- راننده باید همیشه برای کنترل داشتن بر خودرو (گاز دادن یا ترمز کردن) آماده باشد.

سامانه دستیار ترافیک تنها برای خودروهایی با گیربکس دوکلاچه DSG کاربرد دارد. 

اگر سیستم دستیار ترافیک مطابق با تعاریف در این فصل عمل نکرده، از سیستم استفاده نکنید و به تعمیرگاه مجاز مراجعه کنید. 

 در صورت اختلال در سیستم به تعمیرگاه مجاز مراجعه کنید و اجازه دهید سیستم بررسی گردد. 

دستیار اضطراری

دستیار اضطراری، نبود فعالیت را در قسمت راننده ردیابی می‌نماید و می‌تواند به طور اتوماتیک، خودرو را در مسیر حفظ کند و با در صورت نیاز برای توقف ترمز بگیرد. از این رو سیستم می‌تواند به طور فعالانه در جلوگیری از بروز حادثه کمک کند.

دستیار اضطراری، ارتقا یافته سیستم دستیار حرکت بین خطوط (Lane Assist) -صفحه 200 است و از عملکرد آن استفاده کرده و سیستم کروز کنترل تطبیقی (ACC) -صفحه 188 را با آنها ترکیب می‌کند. به همین خاطر لطفاً هر دو بخش مربوطه را به دقت بخوانید و اطلاعات در مورد محدودیت‌های و اخطارها را رعایت کنید.

عملکرد سامانه دستیار اضطراری

سیستم دستیار مواقع اضطراری نبود فعالیت در قسمت راننده را ردیابی نموده و اخطارهای صوتی و دیداری مکرری را صادر می‌کند و شروع به تکان دادن شدید و سریع ترمز می‌نماید، برای اینکه از راننده بخواهد که کنترل خودرو را مجدداً دست بگیرد.

اگر راننده غیرفعال باقی بماند، سیستم به طور اتوماتیک پدال گاز، ترمز و فرمان را کنترل کرده و خودرو را برای کم شدن سرعش هدایت می‌کند و آن را در مسیر حفظ می‌نماید. . چنانچه فاصله برای ترمز کافی باشد، خودرو در صورت لزوم سرعت را تا توقف کامل خودرو کم کرده و به صورت اتوماتیک ترمز الکترونیکی پارک را فعال می‌کند -صفحه 211.

اگر سامانه دستیار اضطراری به صورت فعال خودرو را کنترل کند، سیستم چراغ خطر -صفحه 30 روشن می‌شوند و خودرو حرکت‌های نوسانی کمی در یک لاین دارد تا بدین وسیله به سایر کاربران جاده هشدار بدهد.

روشن یا خاموش کردن دستیار اضطراری

چنانچه سامانه دستیار حرکت بین خطوط -صفحه 200 روشن باشد، سامانه دستیار اضطراری نیز به صورت اتوماتیک فعال می‌شود.

مشخصه‌های فنی برای استفاده از دستیار اضطراری

- کروز کنترل تطبیقی (ACC) باید روشن شود -صفحه 188.
- سیستم حفظ مسیر باید روشن شود -صفحه 200.
- دسته دنده باید در وضعیت D/S یا وضعیت انتخاب دنده تیپ‌ترونیک قرار داشته باشد.
- سیستم باید علامت گذاری مسیر را در هر دو طرف راست و چپ خودرو شناسایی کند -تصویر 167.

شرایط زیر ممکن است باعث شوند که سامانه دستیار اضطراری به طور کلی واکنش نشان ندهد و یا به صورت اتوماتیک خود را غیرفعال کند:

- اگر راننده، گاز، ترمز یا فرمان را به کار ببرد.
- به محض اینکه صفحه 203، مشخصه‌های فنی برای استفاده از دستیار اضطراری شرایط نشان داده شده در آن دیگر تأمین نگردد.
- اگر یکی از شرایط برای سامانه دستیار حرکت بین خطوط دیگر تأمین نشود - صفحه 200.
- اگر بیش از این یکی از شرایط برای کروزر کنترل تطبیقی (ACC) تأمین نشود - صفحه 188.

سامانه دستیار اضطراری می‌تواند در صورت نیاز سرعت خودرو را تا توقف کامل کم کند.

زمانی که سامانه دستیار اضطراری به کار انداخته شود، سیستم درست پس از بسته و باز شدن سوئیچ دوباره از دسترس خواهد بود.

سیستم دستیار تعویض خط (Side Assist) شامل سیستم دستیار خروج از پارک

مقدمه در پاره موضوع

سیستم دستیار تعویض خطوط و ط شامل سیستم دستیار خروج از پارک، به راننده زمانی که مشغول بررسی ترافیک پشت سر در پشت خودرو می‌باشد، کمک می‌کند.

سیستم دستیار خروج از پارک وقتی از پارکینگ در حال عقب رفتن هستید و از محدوده پارک خارج می‌شوید، از شما پشتیبانی می‌کند.

سیستم دستیار تعویض خطوط و ط تنها برای استفاده در جاده‌های مسطح طراحی شده است.

هشدار

تکنولوژی هوشمند سیستم دستیار تعویض خطوط و ط شامل سیستم دستیار خروج از پارک نمی‌تواند بر قانون‌های فیزیک غالب کند و در نهایت در چارچوب سیستم عمل می‌کند. هرگز اجازه ندهید راحتی عرضه شده توسط سیستم دستیار تعویض خط شامل سیستم دستیار خروج از پارک شما را برای انجام ریسک‌های امنیتی فریب دهد. استفاده بدون دقت و توجه از سیستم دستیار تعویض خطوط و ط و همچنین سیستم دستیار خروج از پارک می‌تواند منجر به بروز تصادفات و آسیب‌های جدی شود. این سیستم نمی‌تواند جایگزین هوشیاری راننده شود.

- همیشه سرعت و فاصله امن با خودروهای جلوی خود را با توجه به شرایط بصری، وضعیت آب و هوا، شرایط اتوبان، وضعیت ترافیکی تنظیم کنید.
- دستانتان را همیشه روی غریبلک فرمان قرار دهید تا هر زمان برای فرمان دادن آماده باشید.
- به نمایشگرهای دیداری در محل آینه بغل و در نمایشگر ابزار ترکیبی توجه کنید و مسئولیت فرمان دهی را بر عهده بگیرید.

سیستم دستیار تعویض خطوط و ط ممکن است به سازه‌های مخصوص کنار جاده، مانند: گاردریل‌ها واکنش نشان دهد. این مورد ممکن است باعث اخطار اشتباه شود.

هشدار

تکنولوژی هوشمند سامانه دستیار اضطراری نمی‌تواند به قانون‌های فیزیک غالب کند و در نهایت درون محدوده‌های سیستم عمل می‌کند. راننده همیشه برای باقی ماندن در مسیر مسئول است.

- همیشه سرعت و فاصله امن با خودروهای جلوی خود را با توجه به شرایط بصری، وضعیت آب و هوا، شرایط اتوبان، وضعیت ترافیکی تنظیم کنید.
- دستانتان را همیشه روی غریبلک فرمان قرار دهید تا هر زمان برای فرمان دادن آماده باشید.
- سامانه دستیار اضطراری نمی‌تواند همیشه از بروز حوادث جرات‌های جدی به خودی خود جلوگیری کند.
- عملکرد نامناسب سیستم دستیار در مواقع اضطراری ممکن است منجر به ترمز یا دخالت ناخواسته در فرمان شود، به طور مثال هنگامی که سنسور رادار کروزر کنترل تطبیقی (ACC) یا دوربین سیستم دستیار حرکت بین خطوط (Lane Assist) پوشانده شده یا به درستی استفاده نشده باشد.

سیستم دستیار اضطراری نسبت به افراد، حیوانات، خودروهای عبوری از عرض یا خودروهای حرکت کننده در جهت مخالف در مسیر یکسان عکس‌العمل نشان نمی‌دهد.

هشدار

چنانچه سامانه دستیار اضطراری ناخواسته به کار بیفتد، ممکن است منجر به بروز تصادفات و جراحات جدی گردد.

- در صورت نقص در عملکرد سیستم دستیار مواقع اضطراری، سیستم دستیار حرکت بین خطوط (Lane Assist) - صفحه 200 خاموش می‌شود، و بدین ترتیب دستیار اضطراری نیز خاموش خواهد شد.
- به تعمیرگاه مجاز مراجعه کنید تا سیستم مورد بررسی قرار گیرد. شرکت فولکس واگن در این مورد، نمایندگی‌های فولکس واگن را پیشنهاد می‌کند.

ترمزگیری اتوماتیک که توسط سامانه دستیار اضطراری انجام می‌گیرد، می‌تواند با فشار دادن گاز، ترمز یا با مداخله فرمان متوقف گردد.

وقتی چراغ‌های هشدار خطر به طور اتوماتیک روشن می‌شوند با فشار دادن گاز، ترمز، مداخله فرمان یا با فشار دادن دکمه چراغ‌های هشدار خطر می‌توانند غیرفعال گردند.

- هرگز از سیستم دستیار تعویض خط شامل سیستم دستیار خروج از پارک در جاده‌های غیر مسطح استفاده نکنید. سیستم دستیار تعویض خطوط و ط شامل سیستم دستیار خروج از پارک، به صورت انحصاری برای استفاده در جاده‌های مسطح ساخته شده است.
- همیشه به آنچه در حال رخ دادن در اطراف خودرو است توجه نمایید.
- اگر سنسورهای رادار، کثیف، پوشیده یا خراب هستند هیچ‌گاه از سیستم دستیار تعویض خطوط و ط شامل سیستم دستیار خروج از پارک، استفاده نکنید. این شرایط می‌تواند عملکرد سیستم را مختل نماید.
- در آفتاب مستقیم، دیدن نمایشگر در آینه بغل ممکن است سخت باشد.

- سنسورهای رادار در سیر عقب جهت اطمینان از عملکرد درست سیستم، باید از یخ و برف دور بمانند و پوشیده نشوند.

تنها رنگ خودرو مورد تأیید شرکت فولکس واگن باید در سیر عقب استفاده شود. سایر رنگ‌های خودرو می‌توانند عملکرد سیستم تغییر مسیر را محدود ساخته یا خراب کند.

اگر سیستم دستیار تعویض خطوط و ط شامل سیستم دستیار خروج از پارک، آنگونه که در این کتابچه توضیح داده شده است کار نکرد یا خودرو تصادف کرد، از سیستم استفاده نکنید و به یک تعمیرگاه مجاز مراجعه کنید.

برخی از تنظیمات را می‌توان در بخش حساب کاربری در قسمت شخصی‌سازی ذخیره نمود - صفحه 79.

تذکره

- سنسورهای رادار در سیر عقب می‌تواند جا به جا شود یا به دلیل تصادف آسیب ببیند، مثلاً: به هنگام پارک کردن یا خارج شدن از پارک. در نتیجه سیستم می‌تواند خود به خود خاموش شود یا حداقل دچار مشکل گردد.

نحوه عملکرد

قسمت ۱ و ۲ ابتدای این فصل در صفحه 204 را مورد توجه قرار دهید.

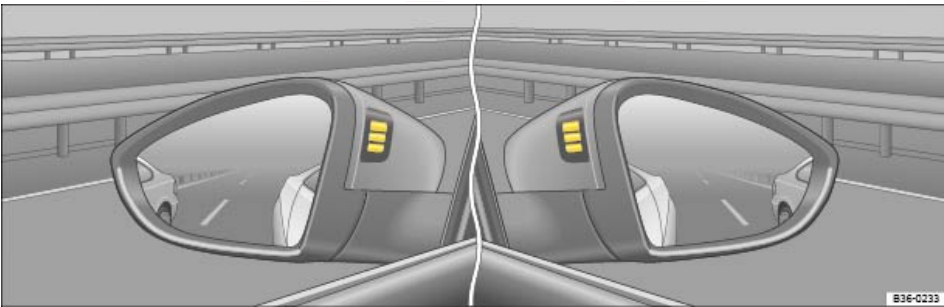

تصویر 169 در محل آینه بغل: نمایشگرهای دیداری برای سیستم دستیار تعویض خطوط.

نمایشگر دیداری در محل آینه بغل

در زمان هایی که وضعیت ترافیک بحرانی شود و وقتی راننده تمایل به تغییر مسیر دارد، در محل هریک از آینه‌های بغل، اعلان‌های دیداری اطلاعاتی - تصویر 169 در مورد وسایل نقلیه پشتی سمت چپ و راست خودرو نشان داده می‌شود.

دودی کردن شیشه‌های کناری می‌تواند بر نمایشگرهای دیداری موجود در آینه بغل اثر گذاشته و در آن اختلال ایجاد کند.

سیستم دستیار تعویض خط از سنسورهای رادار برای نظارت بر محدوده پشت خودرو استفاده می‌نماید - صفحه 36. سپس سیستم، مسافت و تفاوت در سرعت را تا سایر خودروها اندازه‌گیری می‌نماید. سیستم دستیار تعویض خط از سرعتی حدود 15 کیلومتر در ساعت (9 مایل در ساعت) فعال شده و در سرعتی زیر 10 کیلومتر در ساعت (6 مایل در ساعت) غیرفعال می‌شود.

در پیچ بسیار تنگ، سیستم دستیار تعویض خطوط و ط به طور اتوماتیک، به حالت غیرفعال بدون واکنش تبدیل می‌شود زیرا در این حالت نمی‌توان عملکرد صحیح و مناسب را انتظار داشت. سیستم این اتفاق را به راننده هشدار نمی‌دهد. عملکرد پس از عبور از پیچ مجدداً فعال می‌شود.

موقعیت	نمایشگر دیداری در محل آینه بغل
سیستم دستیار تعویض خطوط وظ روشن می‌شود و برای استفاده آماده است.	یک بار به مدت کوتاهی روشن می‌شود.
سیستم دستیار تعویض خطوط وظ یک موقعیت حساس بالقوه را ردیابی می‌کند.	روشن کنید (سطح اطلاعات).
چراغ راهنما فعال است و سیستم دستیار تعویض خطوط وظ یک موقعیت حساس بالقوه را در سمت متناظر با خود پیدا کرده است. ⚠️	چندین بار چشمک می‌زند (سطح هشدار).

هشدار ⚠️

عدم توجه به چراغ‌های هشدار روشن شده و پیام‌های متنی می‌تواند منجر به خرابی خودرو در ترافیک، بروز تصادف، و آسیب‌های شدید گردد.

- هرگز به چراغ‌های هشدار روشن شده و پیام‌های متنی بی‌توجهی نکنید.
- هر گونه اقدام لازم را انجام دهید.

سیستم دستیار تعویض خطوط "Side Assist Plus"

چنانچه خودرو به سامانه دستیار حرکت بین خطوط ← صفحه 200 مجهز بوده و این سیستم فعال باشد، با دخالت اصلاح گرایانه در هدایت فرمان به هنگام تغییر خط، در موقعیت احتمالی حساس مرحله اطلاع رسانی، مرحله هشدار را به راننده گوشزد می‌کند. همچنین این مورد وقتی اتفاق می‌افتد که چراغ راهنما برای مسیر مربوطه فعال است. اگر مداخله در فرمان دهی توسط راننده انجام شود، غربیلک فرمان برای دادن اخطار اضافی می‌لرزد.

تکرار !

بی‌توجهی به چراغ‌های هشدار روشن و پیام‌های متنی می‌تواند منجر به آسیب دیدن خودرو شود.

سنسورهای رادار

سنسورهای رادار در سمت چپ و راست سپر پشت هستند و از بیرون قابل رویت نیستند. آنها محوطه‌ای تقریباً 70 متری را پشت خودرو و نقاط کور راست و چپ خودرو را نظارت می‌نمایند. محدوده مورد نظارت در کنار خودرو تقریباً به عرض یک مسیر است.

موقعیت‌های رانندگی

قسمت ⚠️ و ! ابتدای این فصل در صفحه 204 را مورد توجه قرار دهید.

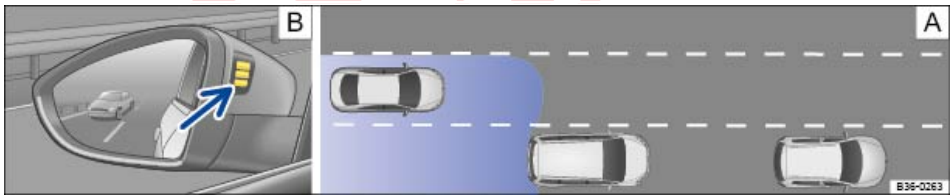

تصویر 170 [A] سبقت در زمانی که پشت سر خودروهایی وجود داشته باشند. [B] نمایشگر دیداری در آینه بغل سمت چپ.



تصویر 171 [A] رانندگی در موقعیت‌هایی که با تغییر مسیر و سبقت گرفتن خودروهای دیگر مواجه می‌شوید. [B] نمایشگر دیداری در آینه بغل سمت راست.

در موقعیت‌های رانندگی زیر اعلانی در آینه‌های بغل نمایش داده می‌شود ← تصویر 170 [B] (فلش) یا ← تصویر 171 [B] (فلش):

– وقتی خودروی دیگر در حال سبقت از خودرو شما است
– تصویر 170 A.

– هنگام سبقت یک خودروی دیگر – تصویر 171 A، با تفاوت سرعت بیشتر از 15 کیلومتر در ساعت (9 مایل در ساعت). اگر سبقت گیری به صورت کاملاً واضح خیلی سریع باشد، هیچ نمایشگری روشن نخواهد شد.

هر چقدر خودروی دیگر سریعتر به شما نزدیک شود، نمایشگر زودتر در آینه بغل نشان داده می‌شود، در نتیجه سیستم دستیار تعویض خطوط و ط تفاوت سرعت را برای سایر خودروها محاسبه می‌نماید. به همین دلیل، نمایشگر می‌تواند در زمان‌های مختلف غیرفعال گردد، علیرغم اینکه خودرو شما در یک فاصله از سایر خودروها باشد.

محدودیت‌های فیزیکی و منحصر به سیستم
این احتمال وجود دارد که سیستم تغییر مسیر در موقعیت‌های خاصی شرایط ترفیکی را به درستی تفسیر نکند. برای مثال در موقعیت‌های زیر:

- در پیچ‌های تند.
- وقتی عرض در مسیرهای جاده‌ای متغیر است.
- در دو سر جاده‌ها.
- در شرایط آب و هوایی بد.
- جایی که سازه‌های مخصوص کنار جاده وجود دارند، مانند: گاردریل‌ها.

راهنمای جدول – تصویر 173

- قسمت قرمز نشان‌دهنده موقعیتی بحرانی پشت خودرو می‌باشد.
- قسمت زرد نشان‌دهنده موقعیت بالقوه بحرانی پشت خودرو می‌باشد.
- ! نقص سیستم در منطقه مورد نظارت (نشان داده نشده است).

زمانی که در حال خروج از پارک هستید یا برای عبور از ترافیک عرضی پشت خودرو، مثلاً: در موقعیت‌های ترفیکی با دید ضعیف هستید سیستم دستیار خروج از پارک از سنسورهای رادار در سپر عقب برای اهداف نظارتی استفاده می‌نماید – تصویر 172.

چنانچه سیستم تشخیص دهد که در عقب خودروی شما، وسیله نقلیه دیگری در حال نزدیک شدن است – تصویر 172 (محدوده قرمز)، یک سیگنال صوتی در هنگام دنده عقب گرفتن به صدا در می‌آید.

– در خودروهایی بدون سیستم راهنمای پارک زنگی به صدا در می‌آید و یک پیام نوشتاری در نمایشگر مجموعه نشانگرها نشان داده می‌شود.

– یک علامت اخطار ادام‌دار برای خودروهای با سیستم راهنمای پارک در داخل نصب شده به صدا در می‌آید. اگر سیستم راهنمای پارک ParkPilot غیرفعال شده باشد، هیچ اخطاری به راننده داده نخواهد شد و سیستم دستیار خروج از پارک هم به طور موقت خاموش می‌شود.

ترمزگیری اتوماتیک برای به حداقل رساندن آسیب

اگر دستیار خروج از پارک، سایر کاربران جاده را که در حال نزدیک شدن هستند ردیابی نماید و راننده ترمزها را فعال نکرده باشد، سیستم ممکن است ترمزگیری اتوماتیک کند.

سیستم دستیار خروج از پارک به راننده برای جلوگیری از آسیب رساندن، با ترمزگیری اتوماتیک پشتیبانی می‌کند. ترمزگیری اتوماتیک وقتی با سرعت بین 1 تا 12 کیلومتر در ساعت (1 تا 7 مایل در ساعت) در حال دنده عقب گرفتن هستید، فعال می‌باشد. خودرو پس از توقف تا 2 ثانیه در حالت توقف باقی می‌ماند.

سیستم دستیار خروج از پارک (Rear Traffic Alert)

قسمت و ابتدای این فصل در صفحه 204 را مورد توجه قرار دهید.

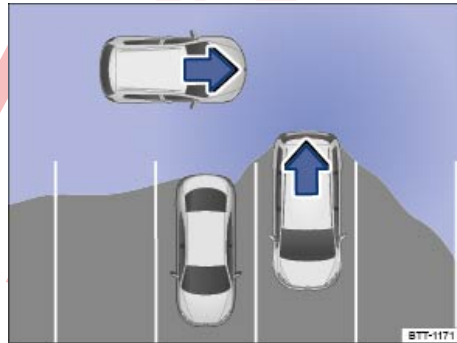

تصویر 172 نظارت بر محدوده اطراف خودرو در حال ترک پارکینگ.

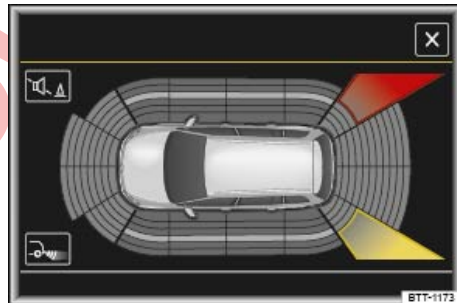

تصویر 173 نمایش نمایشگر سیستم دستیار خروج از پارک.

پس از اینکه ترمزگیری اتوماتیک، برای جلوگیری از آسیب رساندن به خودرو فعال می‌شود، سیستم قبل از اینکه بتواند مجدداً ترمزگیری اتوماتیک کند به تقریباً 10 ثانیه زمان نیاز دارد.

ترمزگیری اتوماتیک می‌تواند با فشردن محکم گاز یا پدال ترمز و بدست گرفتن کنترل خودرو قطع گردد.



هشدار

تکنولوژی هوشمند سیستم دستیار تعویض خطوط و شامل سیستم دستیار خروج از پارک نمی‌تواند بر قانون‌های فیزیک غلبه کند و در نهایت در چارچوب سیستم عمل می‌کند. هنگام رانندگی، اجازه ندهید که عملکرد کمکی سیستم دستیار خروج از پارک شما را برای خطر کردن وسوسه کند. این سیستم نمی‌تواند جایگزین هوشیاری راننده شود.

- هیچ‌گاه از سیستم با دید ناقص یا موقعیت‌های ترافیکی غیرقابل پیش‌بینی استفاده نکنید، مثلاً: در جاده‌های بسیار شلوغ یا چند لایه‌ای.
- همیشه به محیط اطراف خودرو توجه کنید، زیرا موتورسواران و عابران اغلب کاملاً واضح مشخص نمی‌شوند.
- سیستم دستیار خروج از پارک همیشه به طور خود به خود خودرو را به طور کامل متوقف نمی‌کند.

سیستم دستیار تعویض خط شامل سیستم دستیار خروج از پارک

در چین و ژاپن صدق نمی‌کند.

قسمت  و  ابتدای این فصل در صفحه 204 را مورد توجه قرار دهید.

فعال‌سازی و غیرفعال‌سازی

سیستم دستیار تعویض خط یا سیستم دستیار خروج از پارک می‌تواند از طریق منو در نمایشگر مجموعه نشانگرها یا بسته به تجهیزات از طریق دکمه سیستم دستیار راننده در دسته راهنما و نور چراغ بالا فعال یا غیرفعال گردد:

باز کردن فهرست Assist systems (سیستم‌های دستیار).

– Side Assist (دستیار حفظ فاصله از طرفین)

– Rear Traffic Alert (سیستم دستیار خروج از پارک)

اگر کادر انتخاب در نمایشگر ابزار ترکیبی فعال باشد ، عملکرد سیستم با باز کردن سوییچ به صورت اتوماتیک فعال می‌شود.

وقتی سیستم دستیار تعویض خطوط برای استفاده آماده باشد، نمایشگر دیداری در محل آینه‌های بغل به صورت کوتاه مدت، روشن می‌شوند.

آخرین تنظیمات ذخیره شده سیستم پس از بستن و باز کردن سوییچ، همچنان باقی می‌مانند.

اگر سیستم دستیار تعویض خطوط و ط به طور اتوماتیک غیرفعال شود، سیستم می‌تواند دوباره تنها پس از بستن و باز کردن سوییچ، فعال گردد (به جز وقتی که در حال بدککشی تریلر می‌باشد).

فعال و غیرفعال‌سازی سیستم دستیار تعویض خطوط شامل سیستم دستیار خروج از پارک در سامانه اطلاعات و سرگرمی

– دکمه یا دکمه کاربردی  را فشار دهید.

– دکمه عملکرد (Vehicle) (خودرو)

– گزینه  را لمس کنید.

– دکمه عملکرد (Driver assist systems) (سیستم‌های دستیار راننده) را لمس کرده و Side Assist (دستیار حفظ فاصله از طرفین) را فعال کنید.

– دکمه عملکرد (Parking systems) (سیستم‌های پارک) را لمس کرده و Rear Traffic Alert (سیستم دستیار خروج از پارک) را فعال کنید.

چنانچه کادر انتخاب فعال باشد ، عملکرد سیستم با باز کردن سوییچ به صورت اتوماتیک فعال می‌شود.

وقتی سیستم دستیار تعویض خطوط برای استفاده آماده است، نمایشگر دیداری در محل آینه‌های بغل به صورت کوتاه مدت، روشن می‌شوند.

چراغ نشانگر در نمایشگر ابزار ترکیبی، اطلاعاتی در مورد حالت سیستم ارائه می‌دهند.

آخرین تنظیمات ذخیره شده سیستم پس از بستن و باز کردن سوییچ، همچنان باقی می‌مانند.

اگر سیستم دستیار تعویض خطوط به طور اتوماتیک غیرفعال شود، سیستم می‌تواند دوباره تنها پس از بستن و باز کردن سوییچ، فعال گردد.

روشنایی

سطح روشنایی پایه می‌تواند در سامانه اطلاعات و سرگرمی تنظیم شود  صفحه 71.

روشنایی نمایشگر دیداری به طور اتوماتیک با سطح روشنایی محیط تنظیم می‌شود. بهتر است که میزان روشنایی محیط متوسط تنظیم شود، تا تغییرات اعلان‌ها قابل رؤیت باشد.

توصیه فولکس واگن این است که روشنایی را به گونه‌ای تنظیم نمایید که نمایشگر بتواند به خوبی در سطح روشنایی محیط دیده شود، اما وقتی از شیشه جلو نگاه می‌کنید حواستان پرت نشود.

سیستم دستیار تعویض خطوط طی مرحله تنظیم کردن فعال نیست.

غیرفعال‌سازی اتوماتیک سیستم دستیار تعویض خطوط

سنسورهای رادار برای سیستم تغییر مسیر شامل دستیار خروج از پارک به طور اتوماتیک خاموش می‌شوند. مثلاً اگر سیستم متوجه شود که یک سنسور رادار به طور مداوم پوشیده شده است، این اتفاق خواهد افتاد. برای مثال، این اتفاق می‌تواند به وسیله لایه‌ای یخ یا برف در جلوی سنسور رادار در سپر پشت ایجاد شود.

یک اعلان متنی مرتبط در نمایشگر ابزار ترکیبی نشان داده می‌شود.

بدککشی ارابه پارکش

سیستم تغییر مسیر و سیستم دستیار خروج از پارک به طور اتوماتیک غیرفعال می‌شود و نمی‌تواند فعال شود اگر قلاب بدککش که از طرف کارخانه نصب شده به طور الکترونیکی به یک تریلر یا موردی مشابه متصل باشد.

وقتی یک تریلر به طور الکتریکی به خودرو نصب می‌شود و راننده آن را می‌کشد، یک اعلان در نمایشگر ابزار ترکیبی جهت اطلاع رسانی به راننده ظاهر می‌شود که سیستم تغییر مسیر و سیستم دستیار خروج از پارک غیرفعال شده است. پس از اینکه تریلر از خودرو جدا می‌شود، سیستم تغییر مسیر و سیستم دستیار خروج از پارک باید با استفاده از منو بار دیگر فعال شوند.

اگر از پایه‌های یدک‌کشی تریلر غیرفابریک استفاده می‌شود، سیستم دستیار تعویض خطوط و ط و سیستم دستیار خروج از پارک باید به طور دستی غیرفعال شود.



پارک کردن و تغییر مسیر

پارک کردن

لطفاً موقع متوقف و پارک کردن خودرو، به قوانین مربوطه احترام بگذارید.

متوقف کردن خودرو

همواره خودرو را در سطحی مناسب متوقف کنید ← ⚠️.
دستورات زیر را به ترتیب مشخص شده انجام دهید.

– در گیربکس دستی کلاچ را به فشار داده و با ترمز کردن خودرو را متوقف کنید.

– در گیربکس دو کلاچه DSG® ترمز کنید و خودرو را متوقف کنید.

– پدال ترمز را فشار داده نگه دارید.

– برای گیربکس دوکلاچه DSG® دسته دنده را در وضعیت P قرار دهید.

– ترمز الکترونیکی پارک را روشن کنید ← صفحه 211. دقت کنید که چراغ نشانگر در دکمه (P) ← صفحه 211؛ یک ریز روشن باشد.

– موتور را خاموش و در صورت نیاز کلید را از سوئیچ خارج کنید.

– دقت کنید که پس از بستن سوئیچ چراغ نشانگر (P) در نمایشگر مجموعه نشانگرها؛ یک ریز روشن باشد.

– در خودروهایی با گیربکس دستی در سطوح صاف یا شیبدار دنده 1 یا در سرشیبی دنده عقب را انتخاب کرده و پدال کلاچ را رها کنید.

– در صورت لزوم، به آرامی غربلیک فرمان را برای درگیر شدن مکانیسم قفل ستون فرمان بچرخانید.

– پای خود را از روی پدال بردارید.

– لطفاً مطمئن شوید که تمامی سرنشینان به خصوص کودکان خودرو را ترک کرده‌اند.

– وقتی خودرو را ترک می‌کنید تمامی سوئیچ‌ها را با خود ببرید. خودرو را قفل کنید.

نکته‌های تکمیلی در مورد سربالایی و سرازیری

قبل از خاموش کردن موتور، فرمان را به‌گونه‌ای بچرخانید که اگر خودروی پارک شده شروع به حرکت کرد، چرخ‌های جلو در مقابل جدول باشند.

– وقتی در سرپایینی پارک کرده اید، چرخ‌ها را در جهت جدول قرار دهید.

– وقتی در سربالایی پارک کرده اید، چرخ‌ها را به‌گونه‌ای بچرخانید که در مقابل مرکز جاده باشند.

⚠️ هشدار

اجزاء سیستم آگزوز خیلی داغ می‌شوند. این مورد می‌تواند باعث ایجاد آتش و جراحات‌های جدی شود.

- هیچ‌گاه خودرو را در جایی پارک نکنید که سیستم آگزوز در تماس با مواد قابل اشتعال در زیر خودرو باشد، مثلاً: علف خشک، برگ، قطعات چوب، سوخت ریخته شده یا روغن و غیره.

⚠️ هشدار

ترک کردن نادرست خودرو ممکن منجر به راه افتادن خودبه‌خودی خودرو شود. این اتفاق می‌تواند باعث بروز تصادف و جراحات‌های جدی شود.

- همیشه خودرو را به ترتیب مشخص شده پارک کنید ← صفحه 210، متوقف کردن خودرو.

- دقت کنید که قبل از ترک خودرو ترمز الکترونیکی پارک روشن و چراغ نشانگر (P) در نمایشگر مجموعه نشانگرها بعد از بستن سوئیچ به رنگ قرمز باشد.

⚠️ هشدار

رانندگی با لنت ترمز فرسوده یا با سیستم ترمز معیوب ممکن است باعث تصادفات و جراحات جدی شود.

- چنانچه چراغ هشدار (P) به تنهایی یا همراه با یک پیام متنی در نمایشگر ابزار ترکیبی روشن شد، سریعاً به تعمیرگاه مجاز مراجعه کرده تا لنت ترمزها بررسی شوند و یا لنت ترمزهای فرسوده را تعویض نمایید.

⚠️ هشدار

پارک کردن نادرست می‌تواند باعث بروز جراحات‌های جدی شود.

- وقتی خودرو در حال حرکت است، هرگز کلید را از سوئیچ خارج نکنید. قفل فرمان ممکن است فعال گردد و خودرو دیگر قابل کنترل نخواهد بود.

- هیچ‌گاه خودرو را در جایی پارک نکنید که سیستم آگزوز در تماس با مواد قابل اشتعال در زیر خودرو باشد، مثلاً: علف خشک، برگ، قطعات چوب، سوخت ریخته شده یا روغن و غیره.

- وقتی خودرو متوقف یا پارک شد، همیشه ترمز الکترونیکی پارک را روشن کنید.

- هرگز کودکان یا افرادی را که به مراقبت نیاز دارند در خودرو تنها نگذارید. ممکن است ترمز الکترونیکی پارک را خاموش کنند یا وضعیت دسته دنده یا اهرم انتخابگر دنده را تغییر دهند و به همین دلیل خودرو در حالت حرکت قرار گیرد. این اتفاق می‌تواند منجر به بروز تصادف و جراحات جدی شود.

- هنگام ترک خودرو، همیشه تمامی سوئیچ‌ها را با خود ببرید. ممکن است موتور روشن شود و تجهیزات برقی مانند کنترل‌های شیشه به کار بیفتد که می‌تواند منجر به جراحات جدی شود.

- هرگز کودکان یا افرادی که به مراقبت نیاز دارند را در خودرو تنها نگذارید. امکان دارد که این افراد در وضعیت اضطراری در خودرو گیر کنند و نتوانند خودشان را نجات دهند. برای مثال خودروی قفل ممکن است بسته به فصل

کار کردن ترمز الکترونیکی پارک

چراغ‌های هشدار و نشانگر

روشن	دلایل احتمالی/اراحل
(P)	• به رانندگی ادامه ندهید! ترمز الکترونیکی پارک را خاموش نمایید ←صفحه 211.
(P)	ترمز الکترونیکی پارک فعال شده است. اختلال در ترمز الکترونیکی پارک. به تعمیرگاه مجاز مراجعه کنید.
(P)	خودرو با عملکرد نگهدارنده خودکار نگهداشته می‌شود. در صورت لزوم عملکرد نگهدارنده خودکار را خاموش کنید ←صفحه 212.

هشدار

عدم توجه به چراغ‌های هشدار روشن شده و پیام‌های متنی می‌تواند منجر به خرابی خودرو در ترافیک، بروز تصادف، و آسیب‌های شدید گردد.

- هرگز به چراغ‌های هشدار روشن شده و پیام‌های متنی بی‌توجهی نکنید.
- در اسرع وقت و به محض امکان خودرو را متوقف کنید.

نکته

بی‌توجهی به چراغ‌های هشدار روشن و پیام‌های متنی می‌تواند منجر به آسیب دیدن خودرو شود.

کار کردن ترمز الکترونیکی پارک



تصویر 174 در قسمت پایینی کنسول وسط: دکمه برای ترمز الکترونیکی پارک.

سال در معرض گرما یا سرمای بسیار زیاد قرار گیرد و این می‌تواند به خصوص در کودکان موجب آسیب‌های شدید و بیماری و یا حتی مرگ شود.

نکته

- وقتی در حال رانندگی در پارکینگ‌هایی که جداول برجسته دارند یا دارای میله هستند، مراقب باشید. موانع نصب شده در زمین به هنگام پارک و خارج شدن از پارک می‌توانند به سپر و سایر قطعات آسیب بزنند. به منظور دوری از هرگونه خسارت، قبل از اینکه چرخ‌ها با جدول تماس بگیرند، خودرو را متوقف نمایید.
- با احتیاط از کنار گودال‌های جاده، درب‌های ورودی، رمپ‌ها، جداول و سایر موانع رانندگی کنید. قطعات قرار گرفته در پایین خودرو همانند: سپر، گارد و بخش‌هایی از شاسی، موتور یا سامانه‌ها اگر روز ممکن است هنگام رد شدن آسیب ببینند.

چراغ‌های نشانگر و هشدار

روشن	دلایل احتمالی/اراحل
(!)	• به رانندگی ادامه ندهید! نقص سیستم ترمز. فوراً به دنبال کمک از طرف یک کارشناس باشید ←صفحه 144.
(!)	به همراه چراغ نشانگر ABS (Ⓜ): سیستم ترمز ضد قفل (ABS) مختل شده است. به تعمیرگاه مجاز مراجعه کنید. می‌توان بدون ABS ترمز گرفت.

هشدار

عدم توجه به چراغ‌های هشدار روشن شده و پیام‌های متنی می‌تواند منجر به خرابی خودرو در ترافیک، بروز تصادف، و آسیب‌های شدید گردد.

- هرگز به چراغ‌های هشدار روشن شده و پیام‌های متنی بی‌توجهی نکنید.
- در اسرع وقت و به محض امکان خودرو را متوقف کنید.

هشدار

رانندگی با ترمز ضعیف ممکن است باعث تصادف و آسیب‌دیدگی جدی شود.

- اگر چراغ هشدار سیستم ترمز (D) خاموش نمی‌شود، یا اگر به هنگام رانندگی روشن می‌شود، با مقدار روغن ترمز در مخزن بسیار پایین است یا مشکلی در سیستم ترمز وجود دارد. فوراً خودرو را متوقف کنید و به متخصص مراجعه کنید ←صفحه 318.

نکته

بی‌توجهی به چراغ‌های هشدار روشن و پیام‌های متنی می‌تواند منجر به آسیب دیدن خودرو شود.

ترمز الکترونیکی پارک با ترمز دستی تعویض می‌شود.

- دکمه **(P)** - تصویر 174 را کشیده و نگاه دارید تا خودرو محکم ترمز کند. در همان زمان، صدای هشدار شنیده می‌شود.
- برای متوقف سازی فرآیند ترمز، دکمه **(P)** را آزاد کنید یا پدال گاز را فشار دهید.

روشن کردن ترمز پارک الکترونیکی

همیشه خودرو را به‌طرز مناسبی پارک کنید - صفحه 210.

هشدار

استفاده نادرست از ترمز پارک الکترونیکی می‌تواند باعث بروز حادثه و جراحات‌های جدی شود.

- هرگز از ترمز الکترونیکی پارک برای ترمز کردن، به‌جز در مواقع ضروری استفاده نکنید. مسافت ترمز به‌طور قابل ملاحظه‌ای طولانی‌تر است زیرا تنها چرخ‌های عقب ترمز می‌گیرند. همیشه از ترمز پایی استفاده کنید.
- اگر موقعیت یا دنده‌ای انتخاب شده و موتور در حال کار است، هرگز از داخل محفظه موتور گاز ندهید. خودرو حتی زمانی که ترمز الکترونیکی پارک آن فعال است ممکن است به حرکت درآید.

- دکمه **(P)** - تصویر 174 را بکشید و نگاه دارید.

- اگر چراغ نشانگر در دکمه - تصویر 174 (فلش) و چراغ ترمز چراغ نشانگر **(P)** در نمایشگر مجموعه نشانگرها روشن شوند، ترمز الکترونیکی پارک روشن می‌شود - صفحه 211.

- دکمه را آزاد کنید.

خاموش کردن ترمز پارک الکترونیکی

- سوئیچ را باز کنید.

- دکمه **(P)** - تصویر 174 را فشار دهید. وقتی موتور در حال کار است در همان زمان، پدال ترمز را با قدرت فشار داده و یا پدال گاز را مختصری فشار دهید.

- اگر چراغ نشانگر در دکمه - تصویر 174 (فلش) و چراغ ترمز نشانگر **(P)** در نمایشگر ابزار ترکیبی خاموش می‌شوند.

خاموش شدن اتوماتیک ترمز پارک الکترونیکی در زمان شروع به حرکت

ترمز الکترونیکی پارک به‌طور اتوماتیک خاموش می‌شود اگر در زمان بسته بودن درب راننده یکی از اتفاقات زیر پیش بیاید:

- در خودروهای با گیربکس دو کلاچه **DSG®**: یک دنده را انتخاب کنید یا عوض کنید.

- در خودروهای دارای دنده دستی: به‌طور کامل پدال از ادامه کار، کلاچ را فشار دهید.

فرآیند خاموش شدن اتوماتیک ترمز پارک الکترونیکی ممکن است با کشیدن و نگاه داشتن دکمه **(P)** - تصویر 174 به سمت بالا در زمان رانندگی مجدد غیرفعال شود.

ترمز پارک کردن الکترونیکی تنها پس از آزاد شدن دکمه **(P)** خاموش می‌شود. راهاندازی با بار زیاد تریلر را می‌توان بدین ترتیب آسانتر نمود - صفحه 260.

روشن شدن اتوماتیک ترمز الکترونیکی پارک هنگام ترک خودرو به صورت نادرست

در خودروها با گیربکس دو کلاچه **DSG®** ترمز الکترونیکی پارک خودرو به صورت اتوماتیک در موقعیت‌های زیر روشن می‌شود:

- موقعیت دنده دستی **D/S** یا **R** است یا دنده دستی در وضعیت انتخاب دنده تیپ ترونیک قرار دارد.

- و: اگر خودرو بدون حرکت باشد.

- و: اگر درب راننده باز باشد.

عملکرد ترمز اضطراری

عملکرد ترمز اضطراری تنها باید در موقعیت‌هایی انجام گیرد که خودرو نتواند با ترمز پایی متوقف شود - **!**

تذکر

به هنگام پارک کردن خودرو برای اجتناب از حرکت غیرارادی آن، در ابتدا ترمز الکترونیکی پارک را روشن کنید و سپس پلکان را از پدال ترمز بردارید.

در خودروهایی که دنده دستی دارند: وقتی پدال کلاچ آزاد شده و پدال گاز همزمان فشار داده می‌شود، ترمز الکترونیکی پارک به‌طور اتوماتیک خاموش می‌شود.

اگر باتری 12 ولت خودرو خالی است، خاموش کردن ترمز پارک الکترونیکی ممکن نمی‌باشد. از باتری به باتری کردن استفاده کنید - صفحه 299.

وقتی ترمز الکترونیکی روشن و خاموش می‌شود، ممکن است صداهایی شنیده شود.

اگر مدتی زیاد، از ترمز الکترونیکی پارک استفاده نشود، زمانی که خودرو پارک است، سیستم هنگام پارک، خود به خود بررسی‌های صداداری را انجام می‌دهد.

عملکرد نگاه داشتن اتوماتیک

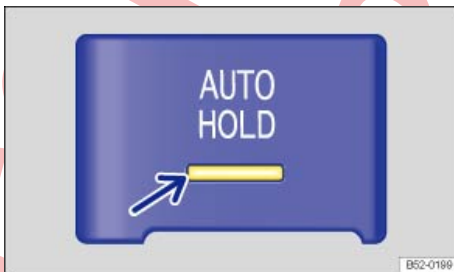

تصویر 175 در قسمت پایین کنسول وسط: دکمه نگهدارنده خودکار قرار دارد.

شرح عملکرد نگه داشتن اتوماتیک

زمانی که همه شرایط روشن کردن مهیا باشد عملکرد نگه داشتن اتوماتیک خودرو را در حالت ثابت در مقابل لغزیدن حفظ می‌کند. در این حالت خودرو نباید توسط پدال ترمز نگه داشته شود.

اگر عملکرد نگه داشتن اتوماتیک روشن باشد، چراغ نشانگر در دکمه (AUTO HOLD) ← تصویر 175 (فلش) به رنگ زرد روشن می‌شود. نگه داشتن اتوماتیک برای عملکرد آماده است، با این حال خودرو بی قید و شرط در مقابل لغزیدن ایمن نشده است.

وقتی خودرو از طریق عملکرد نگه داشتن اتوماتیک نگه داشته شود سپس چراغ نشانگر (P) در نمایشگر مجموعه نشانگرها به رنگ سبز و چراغ نشانگر در دکمه (AUTO HOLD) به رنگ زرد روشن می‌شود.

وقتی خودرو شروع به حرکت می‌کند عملکرد نگه داشتن خودرو توقف را پایان می‌دهد. چراغ نشانگر سبز (P) در نمایشگر مجموعه نشانگرها خاموش می‌شود و خودرو برای حرکت مطابق شیب جاده به حرکت در می‌آید.

پیش شرطها برای خاموش کردن عملکرد نگه داشتن اتوماتیک همچنین برای توقف خودرو با عملکرد نگه داشتن اتوماتیک:

- درب راننده بسته است.
- موتور روشن است.

اگر عملکرد نگهدارنده خودکار را قبل از بستن سوییچ با استفاده از دکمه (AUTO HOLD) روشن کنید، عملکرد نگهدارنده خودکار به طور اتوماتیک بعد از باز و بستن سوییچ در دفعه بعد، روشن می‌شود. اگر عملکرد نگهدارنده خودکار خاموش شود همین مورد دوباره اتفاق می‌افتد. وقتی سوییچ دوباره باز شود، خاموش باقی می‌ماند.

اگر هر یک از این پیش شرطها زمانی که خودرو ثابت است، برای تغییر عملکرد نگهدارنده خودکار تغییر کند، عملکرد نگهدارنده خودکار خاموش می‌شود و چراغ نشانگر سبز (P) در نمایشگر ابزار ترکیبی، همراه با چراغ نشانگر زرد در دکمه (AUTO HOLD) خاموش می‌شود.

روشن کردن عملکرد نگه داشتن اتوماتیک

دکمه (AUTO HOLD) را فشار دهید ← چراغ نشانگر در دکمه (AUTO HOLD) ← تصویر 175 (فلش) به رنگ زرد روشن می‌شود.

اگر در خودرو با گیربکس دو کلاچه DSG®، دسته دنده به موقعیت N حرکت داده شود، عملکرد نگه داشتن اتوماتیک، روشن نخواهد شد یا خاموش می‌شود. در نتیجه، خودرو به طور ایمن متوقف نمی‌شود. ⚠

خاموش کردن عملکرد نگه داشتن اتوماتیک

دکمه (AUTO HOLD) را فشار دهید ← چراغ نشانگر در دکمه (AUTO HOLD) ← تصویر 175 (فلش) خاموش می‌شود.

چراغ نشانگر در دکمه (فلش) وقتی عملکرد نگه داشتن اتوماتیک خاموش شد، خاموش می‌شود. ترمز الکترونیکی پارک به طور اتوماتیک خود را فعال می‌کند تا خودرو ایمن پارک شود. اگر پدال ترمز وقتی عملکرد نگهدارنده خودکار خاموش است فشار داده شود، ترمز الکترونیکی پارک روشن نمی‌شود. ⚠

ایمن کردن خودرو در مقابل لغزیدن با عملکرد نگه داشتن اتوماتیک

دستورالعمل‌های زیر را انجام دهید تا خودرو را در مقابل لغزیدن ایمن کنید:

- دقت کنید که نگه داشتن اتوماتیک برای عملکرد آماده باشد. چراغ نشانگر در دکمه (AUTO HOLD) به رنگ زرد روشن می‌شود.
- خودرو را با ترمز متوقف کنید ← صفحه 210. در گیربکس دستی کلاچ را کامل فشار دهید.
- در گیربکس دستی یا کلاچ را کامل فشار داده نگه دارید یا خودرو را خلاص کنید.
- ترمز را رها کنید. در نمایشگر مجموعه نشانگرها چراغ نشانگر (P) به رنگ سبز و چراغ نشانگر در دکمه (AUTO HOLD) به رنگ زرد روشن می‌شود.
- خودرو در مقابل لغزیدن با عملکرد نگه داشتن اتوماتیک ایمن می‌شود.

خاموش کردن موقتی عملکرد نگه داشتن اتوماتیک با استفاده از دکمه (P)

به عنوان مثال در حین حرکت، می‌توان عملکرد نگهدارنده خودکار را موقتاً خاموش کرد تا حرکت خودرو آسانتر شود.

- با موتور روشن، پدال ترمز را فشار دهید.
- دکمه (P) ← تصویر 174 را فشار دهید. عملکرد نگهدارنده خودکار غیرفعال است.

عملکرد نگهدارنده خودکار به محض اینکه پدال ترمز در حالت توقف خودرو فشار داده شود، فعال می‌گردد.

محدودیت‌های سیستم

در زمان بستن سوییچ یا باز کردن در راننده "فشار دادن" کلاچ می‌تواند خودرو را تحت شرایطی نه از طریق عملکرد نگه داشتن اتوماتیک و نه از طریق ترمز الکترونیکی پارک در مقابل لغزیدن ایمن کند. ⚠

⚠ هشدار

عملکرد نگهدارنده خودکار هوشمند نمی‌تواند بر قوانین فیزیک غلبه کند و عملکرد آن تنها در محدوده سیستم است. هرگز اجازه ندهید راحتی بیشتر عملکرد نگهدارنده خودکار شما را برای انجام خطر به موقع رانندگی وسوسه کند.

- دقت کنید که زمانی که خودرو به صورت ایمن نگه داشته می‌شود چراغ نشانگر (P) در نمایشگر مجموعه نشانگرها به رنگ سبز یا قرمز روشن شود.
- اگر موتور در حال کار است و عملکرد نگهدارنده خودکار خاموش است، هرگز خودرو را رها نکنید.
- عملکرد نگهدارنده خودکار نمی‌تواند خودرو را در تمامی موقعیت‌های شروع در روی تپه یا ترمز کردن به طور مشخص در سرازیری‌ها نگه دارد، مثلاً: اگر زمین لغزنده یا یخ‌زده است.

تذکره

توصیه فولکس واگن این است که همیشه قبل از حرکت در یک کارواش عملکرد نگهدارنده خودکار را خاموش کنید زیرا می‌تواند باعث ایجاد آسیب شود.

سیستم راهنمای پارک

مقدمه در باره موضوع

سیستم راهنمای پارک ParkPilot به راننده به هنگام پارک کردن و تغییر مسیر کمک می‌کند.

سیستم راهنمای پارک ParkPilot از سنسورهای فراصوت برای تعیین فاصله سپر جلو و عقب نسبت به موانع استفاده می‌کند
← صفحه 36، مآهای خارجی.

هشدار

تکنولوژی هوشمند سیستم راهنمای پارک ParkPilot نمی‌تواند بر قوانین فیزیک غلبه کند و عملکردها فقط طبق محدودیت‌های سیستم عمل می‌کند. هرگز اجازه ندهید راحتی زیاد عرضه شده توسط سیستم راهنمای پارک ParkPilot، شما را برای انجام ریسک‌های امنیتی فریب دهد. سیستم راهنمای پارک ParkPilot نمی‌تواند به طور کامل جایگزین تمرکز کامل راننده شود.

- حرکات کنترل‌نشده خودرو ممکن است باعث بروز آسیب‌های شدید شود.
- همیشه سرعت و سبک رانندگی خود را با توجه به شرایط دید، وضعیت آب و هوا، شرایط اتوبان، و وضعیت ترافیکی تنظیم کنید.
- سنسورهای فراصوت، نقاط کوری دارند که در آن نقاط، موانع و افراد مشخص نمی‌شوند.
- همیشه به محیط اطراف خودرو را توجه نمایید زیرا سنسورهای فراصوت همیشه اطفال کوچک، حیوانات و اشیاء را ردیابی نمی‌نمایند.
- برخی از اشیاء و لباس‌ها ممکن است امواج سنسورهای فرا صورت را بازتاب نکنند. سیستم نمی‌تواند این اشیاء یا افرادی را که چنین لباس‌هایی پوشیده‌اند ردیابی نماید یا شاید آنها را اشتباه ردیابی کند.
- منابع بیرونی صدا می‌توانند بر سیگنال‌های سنسور فراصوت تأثیر بگذارند. در شرایطی خاص ممکن است افراد یا اشیایی شناسایی نشوند.

تذکره

عوامل مختلفی می‌توانند تأثیر منفی بر عملکرد سیستم راهنمای پارک ParkPilot بگذارند یا به آسیب رسیدن به خودرو و اشیاء پیرامون خودرو منجر شود.

- سنسورهای فراصوت ممکن است، قادر به ردیابی اشیایی مانند قلاب پیکش‌های تریلر، ریل‌های باریک، پرچین‌ها، میله‌ها، درختان و درب‌های صندوق عقب در حال باز شدن و یا باز شده، نگردند.
 - اگر سیستم راهنمای پارک ParkPilot، یک مانع را ردیابی و ثبت کند، موانع خیلی بزرگتر یا کوچکتر از مانع شناسایی شده برای سنسورها قابل شناسایی نیستند. پس این موانع ثبت نمی‌شوند.
 - اگر هشدار سیستم راهنمای پارک ParkPilot نادیده گرفته شود.
 - شوک، مثلاً شوک‌های هنگام پارک خودرو، می‌تواند باعث از جا در آمدن سنسورهای فراصوت یا آسیب رسیدن به آنها شود.
 - در بعضی موارد، کثیفی و وجود یخ روی سنسورهای فراصوت ممکن است به عنوان مانع شناخته شوند. سنسورهای فراصوت باید تمیز باشد و یخ و برف روی آنها نباشد و نباید هیچ برچسب یا شی دیگری روی آنها قرار بگیرد.
 - رنگ زدن مجدد سنسورهای فراصوت می‌تواند به عملکرد سیستم راهنمای پارک ParkPilot آسیب رساند.
 - موقع تمیز کردن سنسورهای فراصوت با تمیزکننده فشار بالا یا بخارشو باید تنها مدت کوتاهی مستقیماً سنسورها را اسپری کرد و همیشه فاصله حداقل 10 سانتی‌متری را حفظ کنید.
 - منابع سر و صدا می‌توانند منجر به ایجاد خطا در سیستم راهنمای پارک ParkPilot شوند، مثلاً: آسفالت پر دست‌انداز، قلوه سنگ، حلقه القایی، ماشین‌آلات ساختمانی یا پارازیت از سایر خودروها.
 - هر گونه قطعه اضافه شده که روی خودرو نصب شده باشد، مثلاً: حمل‌کننده دوچرخه یا حامل پلاک می‌تواند از عملکرد صحیح سیستم راهنمای پارک ParkPilot جلوگیری کند.
- توصیه فولکس واگن این است که راننده در محیطی با ترافیک کم یا در محل پارکینگ از سیستم راهنمای پارک ParkPilot خودرو به منظور آشنا شدن با سیستم و عملکردهای آن استفاده کند.
- در صورت نقص فنی سیستم به تعمیرگاه مجاز مراجعه کنید. شرکت فولکس واگن در این مورد، نمایندگی‌های فولکس واگن را پیشنهاد می‌کند.
- اگر سنسور فراصوت با خرابی مواجه شود، دامنه عملکرد سنسور خاموش خواهد شد و نمی‌تواند مجدداً فعال شود. این خرابی می‌تواند با تغییر اعلان نمایشگر و صدای سیگنال هم تشخیص داده شود. برای درست کردن این خرابی به یک تعمیرگاه مجاز مراجعه نمایید. شرکت فولکس واگن در این مورد، نمایندگی‌های فولکس واگن را پیشنهاد می‌کند.
- اختلالات عملکرد سیستم دستیار اتوماتیک پارک، در زمان اولین روشن کردن از طریق پیام متنی با صدای هشداردهنده و چراغ نشانگر چشم‌کزن در دکمه‌های **PS** یا **PS** نشان داده خواهد شد. اگر سنسورهای فراصوت خاکی باشند یا

پوشیده شده باشند، مجموع سنسور فراسوت تحت این شرایط، روی نمایشگر سیستم راهنمای پارک ParkPilot نشان داده خواهد شد. پیام تمیز کردن (بسته به تجهیزات خودرو) هم نمایش داده خواهد شد.

برخی از تنظیمات را می‌توان در بخش حساب کاربری در قسمت شخصی‌سازی ذخیره نمود - صفحه 71.

کار کردن با سیستم پارک اتوماتیک

قسمت  و  ابتدای این فصل در صفحه 214 را مورد توجه قرار دهید.









تصویر 177 در کنسول وسط: دکمه برای خاموش و روشن کردن سیستم راهنمای پارک ParkPilot (بسته به تجهیزات خودرو).



تصویر 176 در کنسول وسط: دکمه برای خاموش و روشن کردن سیستم راهنمای پارک ParkPilot (بسته به تجهیزات خودرو).

روشن و خاموش کردن سیستم راهنمای پارک ParkPilot

وضعیت در هنگام باز بودن سوییچ	کارکرد
دکمه  یا  را فشار دهید. چراغ نشانگر در دکمه  یا  تا زمانی که عملکرد فعال است، روشن می‌ماند.	روشن و خاموش کردن دستی سیستم راهنمای پارک ParkPilot:
دنده را در حالت دنده عقب یا دنده اتوماتیک را در حالت R قرار دهید. یا: وقتی خودرو به سمت عقب حرکت می‌کند.	سیستم راهنمای پارک ParkPilot را روشن کنید:
یا: به سمت مانعی در محدوده شناسایی خودرو - تصویر 181 با سرعتی کمتر از 15 کیلومتر در ساعت (9 مایل در ساعت) به آرامی رانندگی کنید. اگر فعال‌کننده اتوماتیک در سامانه اطلاعات و سرگرمی روشن باشد، موانع از فاصله حدود 95 سانتی‌متری قابل شناسایی هستند. نمای بند انگشتی نمایش داده می‌شود.	خاموش کردن اتوماتیک سیستم راهنمای پارک ParkPilot:
دنده را در موقعیت P قرار دهید. یا: به سمت جلو تا سرعتی بیشتر از تقریباً 15 کیلومتر در ساعت (9 مایل در ساعت) گاز بدهید.	به طور موقت سیستم راهنمای پارک ParkPilot را بی صدا کنید:
گزینه  را لمس کنید. یا: ترمز الکترونیکی پارک را روشن کنید.	تغییر دادن از نمای مینیاتوری به صفحه کامل (بسته به تجهیزات):
دنده را در حالت دنده عقب یا دنده اتوماتیک را در حالت R قرار دهید. یا: دکمه عملکرد نمای مینیاتوری را لمس کنید.	تصویر را به سیستم دوربین دید عقب (a) عوض کنید:
گزینه  را لمس کنید.	

(a) بسته به میزان تجهیزات.

عملکرد ترمز در حین حرکت

به محض اینکه، هنگام دنده عقب، مانعی تشخیص داده شد، عملکرد ترمز حین حرکت، ترمز اضطراری انجام می‌دهد. عملکرد ترمز حین حرکت به جلوگیری از تصادف کمک می‌کند. در این حالت سرعت نباید بیشتر از 10 کیلومتر در ساعت شود. عملکرد ترمز حین حرکت با روشن یا خاموش بودن سیستم راهنمای پارک ParkPilot، فعال یا غیرفعال می‌گردد. اگر ترمز اضطراری انجام شد، عملکرد برای فرآیند پارک غیرفعال است. همین محدودیت‌ها برای سیستم دستیار پارک اتوماتیک خودرو هم اعمال می‌شود.

سیستم راهنمای پارک ParkPilot با دستیار پارک خاموش در نمایه رانندگی آفرود شخصی

زمانی که سیستم راهنمای پارک در نمایه آفرود شخصی در کنترل تجربه رانندگی 4MOTION غیرفعال است ←صفحه 169، هشدارهای دیداری و شنیداری خاموش می‌شوند. تصویر دوربین بسته به تجهیزات خودرو، نمایش داده می‌شود. وقتی تصویر دوربین بسته می‌شود، تمامی عملکردهای پارک‌کردن به پایان می‌رسد. هیچ فعالسازی اتوماتیکی انجام نمی‌شود.

ویژگی‌های دستیار پارک اتوماتیک

- در بعضی موارد، سیستم راهنمای پارک ParkPilot، آب و یخ را روی سنسورهای فراصوت به عنوان مانع تشخیص می‌دهد.
- اگر فاصله تغییر نکند، هشدار صوتی، پس از چند ثانیه قطع می‌شود. اگر صدای سیگنال ممتد باشد، شدت سیگنال ثابت باقی می‌ماند.
- به محض اینکه خودرو از مانع دور شود، صدای سیگنال متناوب، اتوماتیک خاموش می‌شود. اگر خودرو مجدداً به مانعی نزدیک شود، صدای سیگنال متناوب، اتوماتیک روشن می‌شود.
- اگر در خودروهایی با گیربکس دو کلاچه® DSG ۷ اهرم انتخاب در وضعیت P باشد یا ترمز الکترونیکی پارک روشن باشد، سیگنال صوتی به دنبال نخواهد داشت.
- زمانی که پایه پدکشن نصب شده توسط کارخانه با تریلر به صورت تک‌پکی در ارتباط است ←صفحه 260، سنسورهای فراصوت عبی سیستم راهنمای پارک ParkPilot روشن نمی‌شود.

فعالسازی اتوماتیک (بسته به تجهیزات خودرو)

وقتی به آهستگی به سمت مانع قرار گرفته در جلوی خودرو حرکت می‌کنید، فعالسازی اتوماتیک سیستم دستیار پارک اتوماتیک تنها زمانی کار می‌کند که سرعت برای اولین بار تقریباً 10 تا 15 کیلومتر در ساعت (6 تا 9 مایل در ساعت) باشد. اگر سیستم راهنمای پارک ParkPilot با دکمه P یا با $\frac{P}{R}$ خاموش شده باشد، در زمان باز کردن سوییچ خودرو یکی از اتفاقات زیر می‌تواند منجر به فعال شدن اتوماتیک مجدد سیستم راهنمای پارک ParkPilot شود:

- اگر خودرو تا سرعت بیشتر از 10 تا 15 کیلومتر در ساعت (6 تا 9 مایل در ساعت) گاز بدهد و دوباره سرعتش کم شود.
 - یا: وقتی سوییچ خودرو باز و سپس بسته می‌شود.
 - یا: اگر دسته دنده در حالت P قرار گیرد و دوباره از آن حالت خارج شود.
 - یا: اگر فعالسازی اتوماتیک، در فهرست‌نامه اطلاعات و سرگرمی غیرفعال شود و دوباره فعال گردد.
 - یا: اگر ترمز الکترونیکی پارک روشن و دوباره خاموش شود.
- فعالسازی اتوماتیک با نمای مینیاتوری می‌تواند در منو سیستم اطلاعات و سرگرمی فعال و غیرفعال‌سازی شود.

هشدار

فعالسازی اتوماتیک سیستم راهنمای پارک ParkPilot تنها در سرعت‌های بسیار کم انجام می‌شود. سبک رانندگی نامناسب و ناصحیح می‌تواند باعث بروز حادثه و جراحتهای جدی گردد.

- همیشه زمان تعویق بین سیگنال‌ها را در ذهن داشته باشید.

تذکره

عدم توجه به پیام‌های متنی روشن‌شده، باعث آسیب رساندن به خودرو می‌شود.

نمایشگرها و صداهای سیگنال سیستم راهنمای پارک ParkPilot

قسمت و ابتدای این فصل در صفحه 214 را مورد توجه قرار دهید.

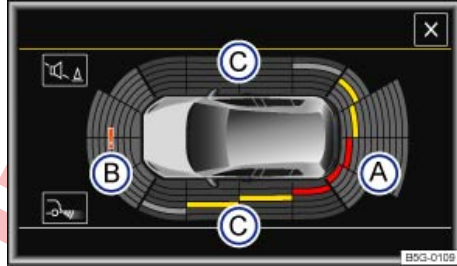

تصویر 178 نمایش نمایشگر دستیار پارک اتوماتیک: حالت تمام صفحه.



تصویر 179 نمایش نمایشگر دستیار پارک اتوماتیک: حالت نمایش مینیاتوری.

تصویر در صفحه، محدوده تحت نظارت را در چند قسمت نمایش می‌دهد. هر چه خودرو حین رانندگی به مانعی نزدیکتر شود، قسمت مربوطه در نمایشگر خودرو ضخیمتر نشان داده می‌شود. زمانی که قسمت آخر نمایش داده می‌شود، به محدوده برخورد رسیده‌اید. به رانندگی ادامه ندهید!

اگر به دلیل حرکت فرمان خودرو، مانعی که در مسیر حرکت قرار دارد، از مسیر برخورد خارج شود، قسمت‌های زرد با رنگ خاکستری نشان داده می‌شوند.

ممکن است چند ثانیه طول بکشد تا سنسورهای فراصوت، محدوده برخورد را در صفحه نمایش کناری نصب شده در سامانه اطلاعات و سرگرمی نشان دهند.

صدای سیگنال

وقتی خودرویی به مانع قرار گرفته در محدوده سنسورهای فراصوت نزدیک شود، صدای سیگنال شنیده می‌شود. اگر فاصله به اندازه کافی کمی میان خودرو و مانع تشخیص داده شود، صدای سیگنال منقطع می‌شود. هر چه فاصله کوتاهتر باشد، توالی بین صداها کوتاهتر می‌شود. وقتی فاصله کمتر از 30 سانتیمتر شد، صدای ممتدی پخش می‌شود. به رانندگی ادامه ندهید!

پس از چند ثانیه اگر فاصله همان اندازه باقی بماند، صدای سیگنال متناوب کمتر می‌شود. اگر صدای سیگنال ممتد باشد، شدت سیگنال ثابت باقی می‌ماند. به محض اینکه خودرو از مانع دور شود، صدای سیگنال متناوب، اتوماتیک خاموش می‌شود. اگر خودرو مجدداً به سمت یک مانع حرکت کند، صدای سیگنال متناوب به طور اتوماتیک شنیده می‌شود.

اگر محوطه‌های کناری در نمایشگر صفحه سامانه اطلاعات و سرگرمی نمایش داده نشود، صدای سیگنال برای این محوطه‌ها به صدا در نمی‌آید.

برای محوطه‌های جلو و عقب، صداهای سیگنال متناوب مختلف وجود دارد.

سیگنال‌های هشدار می‌توانند در منوی سیستم اطلاعات و سرگرمی تنظیم شوند.

قطع کردن صدای سیگنال سیستم راهنمای پارک ParkPilot

با لمس دکمه در صفحه سامانه اطلاعات و سرگرمی، می‌توانید صدای سیگنال را از سیستم راهنمای پارک ParkPilot قطع کنید. برای روشن شدن مجدد صدای سیگنال، گزینه را دوباره لمس کنید.

اگر نمایشگر سیستم راهنمای پارک ParkPilot به صورت دستی خاموش شد و سیستم راهنمای پارک ParkPilot فعال باقی ماند، تنظیم قطع شدن هم لغو می‌شود.

ویژگی‌های قابل توجه محوطه اطراف خودرو

در موقعیت‌های زیر محدوده مشخص شده در طول کناره‌های خودرو به طور اتوماتیک صدا می‌دهند:

- وقتی یک درب خودرو باز است.
- وقتی سامانه کنترل کشش (ASR) خاموش است.
- وقتی سامانه کنترل کشش (ASR) یا سامانه کنترل پایداری الکترونیکی (ESC) تحت کنترل باشند.
- اگر خودرو به مدت بیش از 3 دقیقه ثابت باشد.

راهنمای جدول تصویر 178 و مفهوم تصویر 179

	عملکرد ترمز در حین حرکت
	محوطه بررسی شده پشت خودرو.
	محوطه بررسی شده جلوی خودرو.
	محوطه بررسی شده در کنار خودرو (بسته به میزان تجهیزات خودرو).
	قسمت قرمز، مانعی را نزدیک به خودرو نشان می‌دهد.
	قسمت زرد، مانعی را در مسیر خودرو نشان می‌دهد.
	قسمت خاکستری، مانعی را خارج از مسیر خودرو نشان می‌دهد.
	خطای سیستم در منطقه مورد نظارت (بسته به تجهیزات).
	خطای موقت سیستم در منطقه مورد نظارت (بسته به تجهیزات).

خودرو باید¹⁾ چند متر به عقب یا جلو حرکت کند که بتواند محوطه کامل در اطراف خودرو را نشان دهد. ← برای اینکه محوطه اطراف خودرو بتواند به طور کامل نشان داده شود، خودرو باید چندین متر به عقب یا جلو حرکت کند.

⚠ هشدار

اجازه ندهید، تصاویر نشان داده شده در نمایشگر، حواس شما را از ترافیک اطرافتان پرت کند.

! تذکر

عدم توجه به پیام‌های متنی روشن‌شده، باعث آسیب رساندن به خودرو می‌شود.

راهنما برای تصویر 180 و تصویر 181:

Ⓐ نمایشگر مسیر خودرو.

وقتی سیستم تشخیص دهد که راننده قصد حرکت به جلو یا عقب را دارد، مسیر خودرو بسته به مقداری که با آن غربلیک فرمان می‌چرخد، نمایش داده می‌شود.

! تذکر

اگر سیستم فراصوت خراب شود، نمایشگر مسیر خودرو خاموش می‌شود و نمی‌تواند دوباره فعال شود، مگر این که خرابی درست شود.

• قسمت‌ها و صداها ی سیگنال‌ها بیش از این وابسته به غربلیک فرمان نشان داده نمی‌شوند.

نمایشگر مسیر خودرو

قسمت ⚠ و ⓐ ابتدای این فصل در صفحه 214 را مورد توجه قرار دهید.

پدکشی تریلر

در چین و ژاپن صدق نمی‌کند.

قسمت ⚠ و ⓐ ابتدای این فصل در صفحه 214 را مورد توجه قرار دهید.

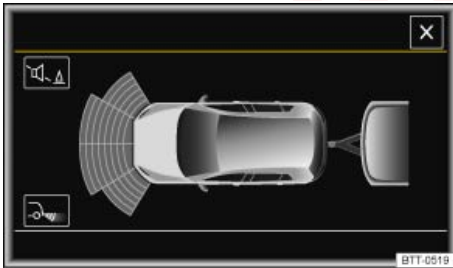

تصویر 182 نمایشگر سیستم راهنمای پارک ParkPilot: پدکشی تریلر.

در خودروهای دارای قلاب پدکشی فابریک و رابط الکتریکی تریلر، روی صفحه سامانه اطلاعات و سرگرمی، محدوده جلو نشان داده می‌شود ← تصویر 182.

نمایشگر مسیر خودرو وقتی در حال پدکشی تریلر است، عمل نمی‌کند ← تصویر 182.

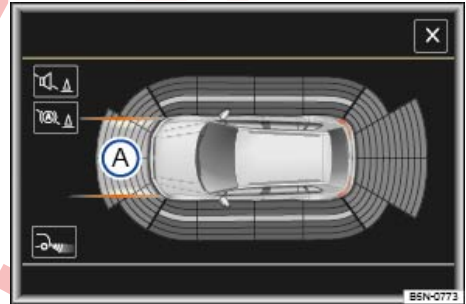

تصویر 180 نمایشگر سیستم راهنمای پارک ParkPilot: نمایشگر مسیر خودرو بدون خروجی فرمان.

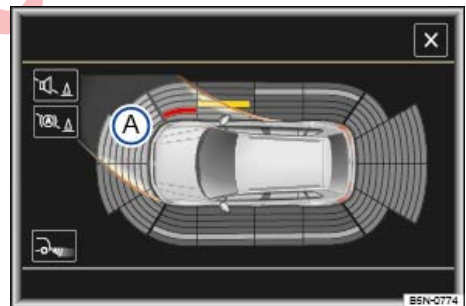

تصویر 181 نمایشگر سیستم راهنمای پارک ParkPilot: نمایشگر مسیر خودرو با خروجی فرمان.

بسته به میزان تجهیزات خودرو و بازار، هر خودرویی با نمایشگر مسیر خودرو تجهیز نیست.

⁽¹⁾ در خودروهای دارای 4 سنسور فراصوت که در سپر جلو و عقب قرار دارند، محوطه اطراف نشان داده نمی‌شود.

فهرست سیستم راهنمای پارک ParkPilot

قسمت و ابتدای این فصل در صفحه 214 را مورد توجه قرار دهید.

تنظیمات سیستم راهنمای پارک ParkPilot در فهرست سامانه اطلاعات و سرگرمی
- سوییچ را باز کنید.
- در صورت لزوم، سامانه اطلاعات و سرگرمی را روشن کنید.
- بر اساس توضیحات دکمه یا دکمه عملکردی **MENU** را فشار دهید سپس دکمه‌های عملکردی **Vehicle** (خودرو)، و **Parking and manoeuvring** (پارک کردن و تغییر مسیر) را فشار دهید.

- در فهرست **ParkPilot** (سیستم راهنمای پارک ParkPilot) تنظیمات دلخواه اعمال می‌شود.

برخی از تنظیمات را می‌توان در بخش حساب کاربری در قسمت شخصی‌سازی ذخیره نمود - صفحه 71.

Activate automatically (فعال‌سازی اتوماتیک): وقتی کادر انتخاب در گزینه فعال است هنگامی که مانعی نزدیک قسمت جلوی خودرو باشد نمایشگر سیستم راهنمای پارک ParkPilot به صورت اتوماتیک روشن می‌شود. برای اینکه عملکرد را خاموش کنید، دکمه **Activate automatically** (فعال‌سازی اتوماتیک) را دوباره فشار دهید. بعد از غیرفعال شدن آن، فعال‌سازی اتوماتیک سیستم راهنمای پارک ParkPilot هنگام نزدیک شدن به مانع از جلو کار نمی‌کند.

با لمس کردن گزینه یا (+)، یا حرکت دادن نوار لغزنده می‌توان تنظیمات مختلفی را انجام داد: **Front volume** (میزان صدای جلو)، **Front tone setting** (تنظیم تن صدای جلو)، **Rear volume** (میزان صدای عقب)، **Rear tone setting** (تنظیم تن صدای عقب)، و **Entertainment fading** (کم شدن سرگرمی).

سیستم دوربین دنده عقب (Rear View)

مقدمه در باره موضوع

در چین و ژاپن صدق نمی‌کند.

سیستم دوربین دید عقب در پشت خودرو، دیدن پشت خودرو را موقع پارک کردن، حرکت کردن یا دنده عقب رفتن آسان‌تر می‌کند.

حالت‌های مختلف برای عملکردها و نمایشگرهای سیستم دوربین دید عقب در خودروها با یا بدون سیستم راهنمای پارک ParkPilot.

حالت سیستم دوربین دنده عقب

- پارک کردن به صورت عمود (حالت 1): پارک کردن دنده عقب با زاویه‌ای متقاطع نسبت به جاده، مثلاً: در یک پارکینگ، دنده عقب بروید.
 - پارک کردن به صورت موازی (حالت 2): پارک کردن دنده عقب، موازی با جاده، مثلاً: در کنار جاده.
 - پشتیبانی از تریلر (حالت 3): پشتیبانی هنگام وصل کردن تریلر به خودرو.
 - ترافیک عبوری (حالت 4): مشاهده ترافیک عبوری.
- حالت‌های در دسترس می‌توانند با فشردن دکمه‌های عملکرد در صفحه سامانه اطلاعات و سرگرمی تغییر کنند.

هشدار

استفاده از سیستم دوربین دید عقب برای تخمین فاصله از موانع (انسان، خودروها و غیره) دقیق نیست و می‌تواند منجر به تصادف و جراحتهای شدید شود.

- لنزهای دوربین، میدان دید را بزرگ و تحریف می‌نمایند و اشیاء در صفحه، دقیقاً آنگونه که در واقعیت هستند نشان داده نمی‌شوند.
- شاید دیدن بعضی اشیاء مانند میله‌ها یا زردهای باریک به دلیل زوایای کم یا شرایط نوری ضعیف در صفحه مشکل یا غیر ممکن باشند.
- سیستم دوربین دید عقب، نقاط کوری دارد که در آن، موانع و افراد نمی‌توانند تشخیص داده شوند.
- لنز دوربین را از زباله، برف و یخ تمیز نگه دارید، و آن را نبیوشانید.

هشدار

تکنولوژی هوشمند سیستم دوربین دید عقب، نمی‌تواند بر قوانین فیزیک غلبه کند و تنها در محدوده سیستم عمل می‌کند. هرگز اجازه ندهید راحتی بیشتر عملکرد سیستم دوربین دید عقب، شما را به انجام خطر حین رانندگی وسوسه کند - این کار باعث ایجاد خطر می‌شود. استفاده بدون دقت یا غیر عمدی از سیستم دوربین دید عقب می‌تواند باعث بروز حادثه شود و به جراحات جدی منجر شود. این سیستم نمی‌تواند جایگزین هوشیاری راننده شود.

- همیشه سرعت و سبک رانندگی خود را با توجه به شرایط دید، وضعیت آب و هوا، شرایط اتوبان، و وضعیت ترافیکی تنظیم کنید.
- دائماً در جهتی که در حال پارک هستید و نواحی مربوطه اطراف خودرو نگاه کنید. جلوی خودرو بیشتر از عقب خودرو به سمت بیرون کشیده شده است.
- اجازه ندهید، تصاویر نشان داده شده در نمایشگر، حواس شما را از ترافیک اطرافتان پرت کند.
- همیشه محوطه اطراف خودرو را بررسی نمایید زیرا بچه‌ها، حیوانات و اشیاء کوچک همیشه با سیستم دوربین دید عقب تشخیص داده نمی‌شوند.
- شاید سیستم دوربین دید عقب نتواند تمامی محوطه‌ها را به‌روشنی نشان دهد.

تذکره

- ✓ سرعت را تقریباً بیشتر از 15 کیلومتر در ساعت (9 مایل در ساعت) نکنید.
- ✓ عرض فضای پارک کردن: عرض خودرو + 0,2 متر.
- ✓ فاصله تقریبی یک متر از فضای پارک کردن (فقط در حالت 2) را حفظ کنید.
- ✓ طول فضای پارکینگ تقریباً 8 متر (فقط در حالت 2).

تنظیم نمایش سیستم دوربین دنده عقب

تنظیمات مختلفی مانند *روشنایی*، *کنترست* و *رنگ*، با فشار دادن هر یک از دکمه‌های عملکرد **[+]** یا **[-]** یا از طریق حرکت دادن نوار لغزنده قابل انجام است.

- خودرو را در محلی امن متوقف کنید.
- سویچ را باز کنید.
- سیستم اطلاعات و سرگرمی را روشن کنید.
- دنده را در حالت دنده عقب یا دنده اتوماتیک را در حالت **R** قرار دهید.
- گزینه **[M]** را لمس کنید.
- تنظیمات مورد نیاز را در منو انتخاب نمایید.

ویژگی‌های قابل توجه

خطوط جهت یاب و عملکردهای راهنمای سیستم دوربین دید عقب، وقتی پایه یدککش فابریک به صورت الکتریکی به تریلر نصب شده نمایش داده نمی‌شود.

توصیه فولکس واگن این است که پارک کردن و تغییر مسیر با سیستم دوربین دید عقب را در محلی با ترافیک کم یا در پارکینگ با دید و شرایط آب و هوایی خوب تمرین کنید، به این ترتیب خود را با سیستم و عملکردهای آن در محیطی ایمن‌تر آشنا می‌کنید.

- سیستم دوربین دید عقب، تنها تصاویر دو بعدی در صفحه نشان می‌دهد. نبود عمق میدانی به معنای این است که موانع گود و برجسته در زمین به سختی تشخیص داده شده یا شاید اصلاً تشخیص داده نشوند.
- شاید همیشه دوربین دنده عقب قادر به تشخیص ریل‌های نازک، حفاظ، میله‌ها، درختان و غیره نباشد. این مورد می‌تواند باعث ایجاد خسارت به خودرو شود.
- سیستم، خطوط جهت‌یابی و جعبه‌ها را بدون در نظر گرفتن اطراف محوطه خودرو نمایش می‌دهد. هیچ تشخیص مانع اتوماتیکی در این‌جا وجود ندارد. راننده باید خودش در مورد اینکه خودرو در فضای پارکینگ جا می‌گیرد یا نه، تصمیم بگیرد.

نحوه استفاده

در چین و ژاپن صدق نمی‌کند.

[!] قسمت **[!]** و **[!]** ابتدای این فصل در صفحه 219 را مورد توجه قرار دهید.

شرایط برای پارک کردن و تغییر مسیر با سیستم دوربین دنده عقب

- ✓ درب صندوق عقب باید بسته باشد.
- ✓ تصویری واضح و روشن نیاز است، مثلاً لنز دوربین باید تمیز باشد.
- ✓ باید دید واضح و غیر مسدود شده‌ای از محوطه پشت خودرو وجود داشته باشد.
- ✓ محوطه مورد استفاده برای حرکت کردن یا پارک کردن در سطحی صاف و مسطح.
- ✓ عقب خودرو نباید بار زیاد و سنگین داشته باشد.
- ✓ راننده باید با سیستم آشنا باشد.
- ✓ خودرو بایستی سالم باشد. اگر موقعیت یا زاویه سیستم دوربین نمای عقب تغییر کند، مثلاً پس از تصادف از عقب، خودرو باید توسط تعمیرگاه مجاز بررسی شود.

استفاده از دوربین دید عقب

در چین و ژاپن صدق نمی‌کند.

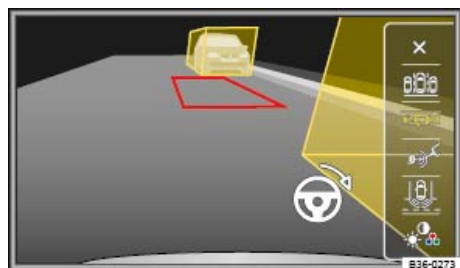

تصویر 184 نمایشگر برای سیستم دوربین دید عقب: حالت 2 را انتخاب کنید.



تصویر 183 نمایشگر برای سیستم دوربین دید عقب: حالت 1 را انتخاب کنید.

به حالت پارک کردن عمودی بروید (حالت 1).

به حالت پارک کردن موازی بروید (حالت 2).

برای پشتیبانی تریلر (حالت 3) انتخاب کنید.

نمایشگر را تنظیم کنید: روشنایی، کنتراست، رنگ.

راهنمای تصویر 183 یا تصویر 184

بسته به میزان تجهیزات: صدای سیستم راهنمای پارک ParkPilot را خاموش و روشن نمایید.

بسته به میزان تجهیزات: نمایشگر سیستم راهنمای پارک ParkPilot را روشن کنید.

بسته به میزان تجهیزات: نمایشگر سیستم راهنمای پارک ParkPilot را خاموش کنید.

بسته به میزان تجهیزات: سیستم راهنمای پارک ParkPilot را نشان دهید.

صفحه کنونی را ترک کنید.

سیستم دوربین دید عقب را روشن و خاموش کنید

وضعیت در هنگام باز بودن سونیچ	کارکرد
خودرو با سیستم راهنمای پارک ParkPilot	خاموش و روشن کردن نمایشگر به صورت دستی:
دکمه PRK را فشار دهید.	
دنده را در حالت دنده عقب یا دنده اتوماتیک را در حالت R قرار دهید.	روشن کردن نمایشگر به صورت اتوماتیک:
دوربین دنده عقب "حالت 1" در صفحه سامانه اطلاعات و سرگرمی نمایش داده می‌شود.	
نمای بند انگشتی سیستم راهنمای پارک ParkPilot هم در سمت چپ نمایشگر سامانه اطلاعات و سرگرمی نمایش داده می‌شود.	
سوییچ را ببندید.	خاموش شدن نمایشگر به طور اتوماتیک:
یا: به سمت جلو تندتر از 15 کیلومتر در ساعت (9 مایل در ساعت) حرکت کنید.	
دکمه سامانه اطلاعات و سرگرمی مثلاً: RADIO را در سامانه اطلاعات و سرگرمی فابریک فشار دهید.	پنهان کردن تصویر از سیستم دوربین دید عقب:
یا: گزینه X را در صفحه لمس کنید.	
یا: گزینه ESC را لمس کنید.	
حالت تمام صفحه سیستم راهنمای پارک ParkPilot نمایش داده می‌شود.	

پارک کردن با زاویه مستقیم به جاده (حالت 1)

قسمت **▲** و **①** ابتدای این فصل در صفحه 219 را مورد توجه قرار دهید.

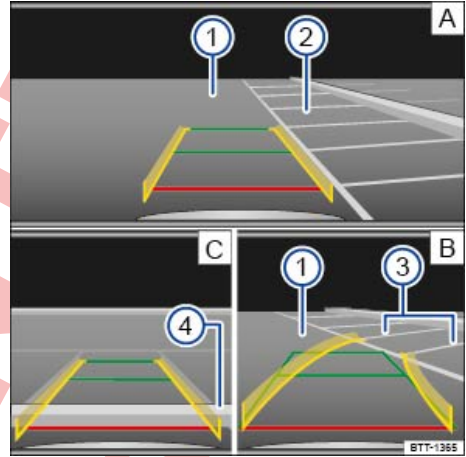

تصویر 185 نمایشگر صفحه: پارک کردن با استفاده از سیستم دوربین دید عقب، حالت 1.

پارک کردن با استفاده از سیستم دوربین دید عقب (حالت 1)

این شرایط برای پارک کردن به هنگام استفاده از سیستم دوربین دید عقب باید رعایت شود.

قبل از وارد شدن به محوطه پارک انتخاب شده دکمه **P** یا **⏪** را فشار دهید.

قبل از محل پارک کردن به آرامی رانندگی کنید.

خودرو را جلوی محل پارک مورد نظر **②** قرار دهید

← تصویر 185 **A**.

دنده عقب بگیرد.

به آرامی به عقب برانید و فرمان را هدایت کنید تا خطوط زرد رنگ با خطوط محدودکننده **③** در محوطه پارک انتخاب شده همتراز شوند **B**.

به این پیام توجه کنید: **Look! Safe to move?** (توجه! مسیر را بررسی کنید!) ← **▲** در مقدمه در باره موضوع در صفحه 219.

خودرو را در محوطه پارک انتخاب شده تراز کنید تا خطوط زرد و سبز رنگ با خطوط محدودکننده کناری **③** محوطه پارک انتخاب شده مطابقت پیدا کنند.

در نهایت، وقتی که خودرو به خط قرمز محدودکننده پشت، مثل جدول **④** برسد خودرو را متوقف کنید **C**.

پارک کردن موازی با جاده (حالت 2)

قسمت **▲** و **①** ابتدای این فصل در صفحه 219 را مورد توجه قرار دهید.

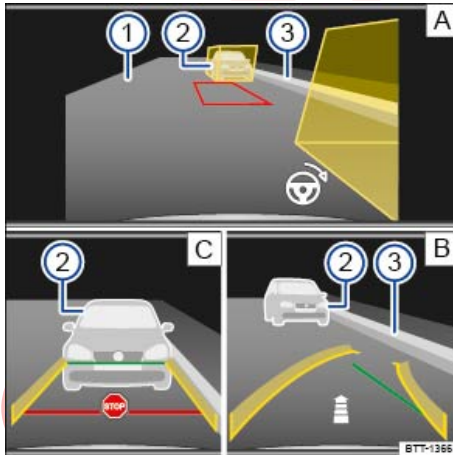

تصویر 186 نمایشگر سیستم اطلاعات و سرگرمی: سیستم دوربین دید عقب، حالت 2.

راهنمای جدول تصویر 185:

① جاده.

② فضای پارک انتخابی.

③ خطوط نشان‌دهنده محدوده جانبی فضای پارک انتخابی می‌باشند.

④ محدوده عقب فضای پارک کردن، مثلاً: جدول.

راهنمای جدول تصویر 185

A به دنبال فضایی برای پارک کردن باشید.

B به داخل فضای پارک کردن انتخابی حرکت کنید.

C حرکت کردن.

خط قرمز حد مجاز و ایمن را نشان می‌دهد. خط قرمز، تقریباً 0,4 متر پشت خودرو در جاده را نشان می‌دهد. خط جهت‌یابی طبق زاویه غریبک تغییر نمی‌کند.

خطوط زرد محدودیت‌های جانبی را بسته به ورودی فرمان نشان می‌دهد. محدوده زرد نشان داده شده در سطح جاده تقریباً 2 متر پشت خودرو تمام می‌شود.

خطوط سبز گسترش به سمت پشت خودرو را نشان می‌دهد. محدوده سبز نمایش داده شده، حدود 2 متری در جاده پشت خودرو تمام می‌شود. خطوط جهت‌یابی مطابق با زاویه فرمان تغییر نمی‌کند.

راهنمای جدول تصویر 186:

① جاده.

② فضای پارک انتخابی.

③ خطوط نشان‌دهنده محدوده جانبی فضای پارک انتخابی می‌باشند.

A به دنبال فضایی برای پارک کردن باشید.

B به داخل فضای پارک کردن انتخابی حرکت کنید.

C حرکت کردن.

خط قرمز افقی حد مجاز و ایمن را نشان می‌دهد. خط قرمز افقی، نقطه‌ای حدود 0,4 متری پشت خودرو در جاده را نشان می‌دهد.

خط قرمز جانبی اگر خط زرد جانبی به سمت رنگ قرمز متمایل باشد، ورودی فرمان باید وقتی تنظیم گردد که رنگ زرد با خط قرمز منحنی هماهنگ شود. یک نماد غریبک فرمان هم در انتهای صفحه به هدف جهت‌یابی ظاهر می‌شود.

خطوط زرد بسته به ورودی فرمان، محدودیت‌های جانبی خودرو را نشان می‌دهند. محدوده زرد نشان داده شده در سطح جاده تقریباً 2 متر پشت خودرو تمام می‌شود.

جعبه‌های کمکی زرد دلالت بر محدودیت‌های فضای پارک کردن در ردیف پارکینگ دارد، مثل: خودروهای پارک کرده. محدودیت‌های فضای پارک کردن نباید در جهت مخالف جعبه‌های کمکی برجسته باشد. محدوده میان جعبه‌های کمکی زرد، فضای حرکت مورد نیاز و فضای پارک کردن انتخابی را نشان می‌دهد.

خط سبز جانبی نشانگر نقطه دوزدن حین پارک. وقتی به نقطه دوزدن می‌رسیم که خط سبز جانبی با جدول یا سایر مرزبندی‌های فضای پارکینگ تماس باید.

خطوط سبز افقی گسترش به سمت عقب خودرو. محدوده سبز نمایش داده شده، حدود 2 متری در جاده پشت خودرو تمام می‌شود. این خطوط تعیین جهت، به تدریج به دلیل نزدیک شدن خودرو به محدوده عقب فضای پارکینگ کم‌رنگ می‌شوند.

پارک کردن با سیستم دوربین دنده عقب (حالت 2)

1. این شرایط برای پارک کردن به هنگام استفاده از سیستم دوربین دید عقب باید رعایت شود.

2. قبل از وارد شدن به محوطه پارک انتخاب شده دکمه **[Pw]** یا **[P]** را فشار دهید.

3. روی گزینه **[Pw]** در صفحه سامانه اطلاعات و سرگرمی برای حالت 2 ضربه بزنید. به هنگام رفتن به حالت 2، جعبه‌های کمکی برای هر دو طرف موازی با جاده نمایش داده می‌شوند.

4. برای طرف خیابانی که می‌خواهید پارک کنید، سیگنال دور زدن را فعال کنید. وقتی راهنما فعال شد، جعبه‌های کمکی که لازم نیستند از نمایشگر حذف می‌شوند.

5. قبل از محل پارک کردن به آرامی رانندگی کنید.

6. خودرو را در محلی با فاصله تقریبی یک متر موازی با ردیف پارکینگ قرار دهید، اطمینان حاصل کنید که جعبه‌های کمکی نشان داده شده در صفحه به طور کامل هر مانعی را پوشش می‌دهد ← تصویر 186 ② **A**. محدوده میان جعبه‌های کمکی باید از هرگونه مانعی پاک باشد. توصیه: اگر مقدور است خود را با محدوده جلویی/خودرو هم‌راستا کنید، مثلاً خودرو در حال پارک باید به طور کامل با جعبه کمکی زرد محصور شود.

7. پدال ترمز را فشار دهید و خودرو را متوقف نمایید.

8. دنده عقب بگیرد. خودروی شما با یک دوزنقه قرمز نشان داده می‌شود. اگر موانع، از پشت جعبه‌های کمکی بیرون آمده‌اند، شاید فضای پارکینگ بسیار کوچک است یا خودرو شما به طور صحیح قرار نگرفته است. اگر لازم است، به دنبال فضای پارک جدید بگردید یا جهت گیری خودرو را تغییر دهید.

9. غریبک فرمان را تا وقتی بچرخانید که دوزنقه قرمز، میان جعبه‌های کمکی قرار بگیرد و به رنگ سبز مشخص شود. می‌توانید از منطقه پارک کردن در دسترس برای نشان دادن دوزنقه سبز استفاده کنید. غریبک فرمان را ثابت در این موقعیت حفظ کنید. علامت غریبک فرمان در لبه سمت راست پلنین صفحه **A** نشان‌دهنده این است که راننده به حرکات غریبک فرمان در تمام مرحله پارک کردن نیاز دارد.

10. غریبک فرمان را در همان موقعیت حفظ کنید، به آهستگی دنده عقب بروید تا وقتی علامت توقف ظاهر شود. یا: تا وقتی خط جانبی سبز منحنی با محدوده کناری فضای پارک کردن، مثلاً جدول ③ مطابق شود. یک فلش **B** بر اساس تعداد قسمت‌های نشان داده شده، فضای تقریبی لازم برای پارک کردن را نشان می‌دهد.

11. به این پیام توجه کنید: **Look! Safe to move?** (توجه! مسیر را بررسی کنید!) ← در مقدمه در این موضوع در صفحه 219.

12. خودرو را متوقف کنید و غریبک فرمان را تا آخر در جهت مخالف بچرخانید، تا وقتی که دیگر علامت فلش بالای نماد فرمان نشان داده نشود.

13. بدون تغییر جهت فرمان، به آرامی دنده عقب بروید. خطوط سبز افقی نمایش داده خواهند شد.

14. به آهستگی به دنده عقب رفتن ادامه دهید تا وقتی علامت توقف **C** پدیدار شود. یا: در آخر، خودرو را وقتی خط قرمز به محدوده پشت رسید، مثلاً خودروی پارک شده ② متوقف کنید **C**. در صورت لزوم، خودرو را با مسیر جاده هم‌راستا کنید.

پشتیبانی از تریلر (حالت 3) و ترافیک عبوری (حالت 4)

در چین و ژاپن صدق نمی‌کند.

قسمت ۱ و ۱ ابتدای این فصل در صفحه 219 را مورد توجه قرار دهید.

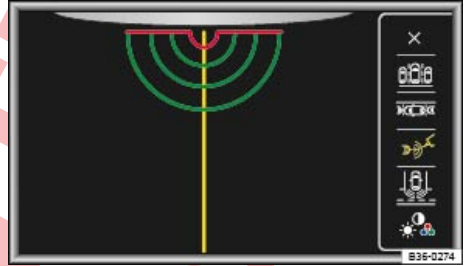

تصویر 187 نمایشگر سیستم دوربین دید عقب: پشتیبانی از تریلر.

پشتیبانی از تریلر

در خودروهای دارای پایه پدککش فابریک، عملکرد پشتیبانی از تریلر می‌تواند در وصل شدن به پایه پدککش به شما کمک کند. سطح زوم کردن با قدرت استفاده شده در این حالت به معنی این است که موانع پشت خودرو بسیار دیر پدیدار می‌شوند. بنابراین این حالت به راننده با توجه بسیار زیاد نیاز دارد.

خط جهت‌یاب قرمز افقی نشان داده شده در صفحه یا پایه پدککش تراز است. خطوط جهت‌یاب قرمز و سبز نیمه دوار، فاصله از پایه پدککش را نشان می‌دهد. فاصله بین هر خط کمی سبز و بین این خطوط و خط کمی قرمز، تقریباً 0,1 متر می‌باشند. خط نارنجی نشانگر مسیر پیش‌بینی شده پایه پدککش بسته به زاویه غربت‌بلیک فرمان است.

ترافیک عبوری

محوطه جلو یا پشت خودرو و محوطه‌های طرفین، به صورت فیش‌آی نشان داده می‌شوند. حالت 4 (ترافیک عبوری) به راننده در نظارت ترافیک پشت خودرو کمک می‌کند و می‌تواند در موقعیت‌هایی مانند وقتی در حال بیرون آمدن از گاراژ یا خروج از فضایی باریک هستیم استفاده شود.

تمیز کردن لنز دوربین

قسمت ۱ و ۱ ابتدای این فصل در صفحه 219 را مورد توجه قرار دهید.

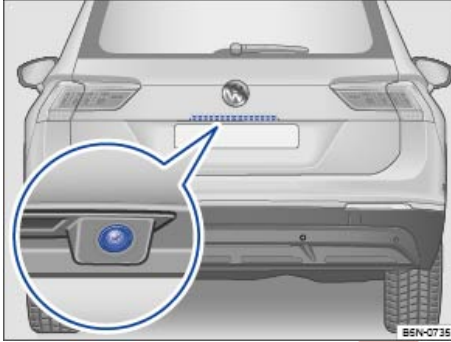

تصویر 188 در پشت خودرو: محل سیستم دوربین دید عقب.

تمیز کردن لنز دوربین

لنز دوربین - تصویر 188 (نمای نزدیک) را تمیز و بدون برف و یخ نگه دارید:

- لنز دوربین را با شیشه‌شور تجاری در دسترس با پایه الکلی مرطوب کرده و با دستمال خشکی پاک کنید.
- برف را با برس دستی کوچکی پاک کنید.
- یخ را با اسپری یخ‌زدا پاک کنید.

سیستم دستیار پارک (Park Assist)

مقدمه در باره موضوع

وقتی در حال پارک کردن یا خارج شدن از پارک هستیم، دستیار پارک فعال می‌شود.

در خودروهای مجهز به نمایشگر نوری، سیستم راهنمای پارک ParkPilot، محوطه مورد بررسی رو به جلو، عقب و اطراف خودرو در صفحه سامانه اطلاعات و سرگرمی فابریک نمایش داده خواهد شد. بسته به محدودیت سیستم، موقعیت موانع در ارتباط با خودرو نشان داده خواهند شد.

عملکردهای سیستم‌های دستیار پارک

دستیار پارک، گسترش سیستم راهنمای پارک ParkPilot است و - صفحه 214 در این مورد به راننده کمک می‌کند:

- انتخاب فضای پارک مناسب،
- انتخاب حالت پارک کردن،

- دستیار پارک از خودروهای پارک شده، جدول و سایر اشیاء به عنوان راهنما استفاده می‌کند. لطفاً در موقع پارک رماقرب لاسنتیگ ها و رینگ ها باثبید که آسیب نبینند. در صورت نیاز، فرآیند پارک کردن را تا زمان مناسب برای جلوگیری از آسیب رسیدن به خودرو متوقف کنید.
- سنسورهای رادار در سپر عقب می‌توانند جا به جا شود یا به دلیل شوک آسیب ببینند، مثلاً هنگام پارک کردن یا خارج کردن خودرو از فضای پارکینگ.

i سنسورهای فراصوت در سپرها باید تمیز و بدون یخ و برف باشند و روی آنها برچسب یا هیچ شیء دیگری قرار نگرفته باشد زیرا این اتفاق می‌تواند از کارکرد درست سیستم جلوگیری کند.

i اگر سیستم فراصوت خراب شود، دستیار پارک خودرو خاموش می‌شود و نمی‌تواند تا وقتی خرابی درست شود دوباره فعال گردد. در صورت نقص فنی سیستم به تعمیرگاه مجاز مراجعه کنید. شرکت فولکس واگن در این مورد، نمایندگی‌های فولکس واگن را پیشنهاد می‌کند.

i منابع سر و صدا می‌توانند منجر به ایجاد خطا در سیستم راهنمای پارک ParkPilot کردن شوند، مثلاً: آسفالت پر دست‌انداز، قله سنگ، حلقه القایی، ماشین‌آلات ساختمانی یا پارازیت از سایر خودروها.

i توصیه فولکس واگن این است که استفاده از سیستم دستیار پارک را در جاده‌های خلوت و یا در محل پارک خودرو تمرین کنید. در این صورت می‌توانید با سیستم و عملکردهای آن در محیطی ایمن آشنا شوید.

عملکرد و ویژگی‌های قابل توجه دستیار پارک

در چین و ژاپن صدق نمی‌کند.

قسمت **و** **ابتدای این فصل در صفحه 225 را مورد توجه قرار دهید.**



تصویر 189 در قسمت پایین کنسول وسط: دکمه برای روشن کردن دستیار پارک قرار دارد.

دستیار پارک در چارچوب سیستم محدودیت هایی دارد. برای مثال، اگر شما در پیچ تندی قرار دارید، دستیار پارک نمی‌تواند به شما برای پارک کردن خودرو یا خارج کردن آن از فضای پارکینگ کمک کند.

- پارک کردن با دنده عقب در فضاهای پارک کردن عمودی و موازی مناسب،
- پارک کردن به سمت جلو در فضای پارک کردن عمودی مناسب،
- خروج از فضای پارک موازی با حرکت به سمت جلو.

⚠ هشدار

تکنولوژی دستیار پارک هوشمند نمی‌تواند بر قوانین فیزیکی غلبه کند و فقط طبق محدودیت‌های سیستم عمل می‌کند. اجازه ندهید راحتی بیشتر دستیار پارک هنگام رانندگی، شما را به انجام خطر و سوسه کند - این کار می‌تواند ایجاد حادثه کند. این سیستم نمی‌تواند جایگزین هوشیاری راننده شود.

- حرکات کنترل نشده خودرو ممکن است باعث بروز آسیب‌های شدید شود.
- همیشه سرعت و سبک رانندگی خود را با توجه به شرایط دید، وضعیت آب و هوا، شرایط اتوبان، و وضعیت ترافیکی تنظیم کنید.
- برخی از اشیاء و لباس‌ها ممکن است امواج سنسورهای فرا صوت را بازتاب نکنند. سیستم نمی‌تواند این اشیاء یا افرادی را که چنین لباس هایی پوشیده‌اند ردیابی نماید یا شاید آنها را اشتباه ردیابی کند.
- منابع بیرونی صدا می‌توانند بر سیگنال‌های سنسور فرا صوت تأثیر بگذارند. شاید سیستم در شرایط خاص، افراد یا اشیاء را تشخیص ندهد.
- سنسورهای فراصوت، نقاط کوری دارند که در آن نقاط، موانع و افراد مشخص نمی‌شوند.
- همیشه به محیط اطراف خودرو را توجه نمایید زیرا سنسورهای فراصوت همیشه اطفال کوچک، حیوانات و اشیاء را ردیابی نمی‌نمایند.

⚠ هشدار

- وقتی در حال پارک کردن یا خروج از پارک با استفاده از سیستم دستیار پارک هستید، حرکات چرخشی سریع غربلیک فرمان می‌تواند باعث جراحتهای شدید شود.
- وقتی در حال پارک کردن یا خروج از فضای پارکینگ هستید، تا وقتی سیستم از شما نخواست به غربلیک فرمان دست نزنید.

! تکرار

- ممکن است، سنسورهای فراصوت قادر به ردیابی اشیائی مانند قلاب بدکش‌های تریلر، ریل‌های باریک، پرچین‌ها، میله‌ها، درختان و درب‌های صندوق عقب در حال باز شدن و یا باز نگردند.
- هرگونه تجهیزات نصب شده در خودرو، مانند باربند دوچرخه، می‌تواند از عملکرد صحیح دستیار پارک جلوگیری کند و باعث خسارت شود.

دستیار پارک کردن، شامل سنسورهای ماورا صوت در جلو و نزدیک سپرها و دکمه‌ای می‌باشد [P59] - تصویر 189 که دستیار پارک کردن را روی مجموعه نشانگرها روشن و خاموش می‌کند.

بدک‌کشی تریلر

دستیار پارک کردن نمی‌تواند وقتی پایه بدک‌کشی فابریک به صورت الکتریکی به تریلر نصب شده است روشن شود.

پس از تغییر فرمان مجدداً دستیار پارک را تنظیم کنید

اگر متوجه شدید که نتیجه پارک کردن یا ترک کردن پارکینگ پس از اینکه فرمان تغییر کرده بدتر می‌شود، دستیار پارک باید با ابعاد فرمان جدید با سیستم تطبیق داده شود. دستیار پارک به صورت اتوماتیک، مقادیر را هنگام رانندگی ثبت می‌کند.

دستیار پارک می‌تواند اینگونه پشتیبانی شود:

- رانندگی در محل دور زدن با سرعت کمتر از 20 کیلومتر در ساعت (12 مایل در ساعت).

لغو کردن حرکات اتوماتیک حین رانندگی به داخل پارکینگ یا در حال خروج از آن

دستیار پارک اگر یکی از موقعیت‌های زیر اتفاق بیفتد، حرکات برای وارد شدن به پارکینگ یا خروج از آن را لغو می‌کند:

- دکمه [P59] فشار داده می‌شود.
- سرعت حدود 7 کیلومتر در ساعت (4 مایل در ساعت) افزایش یابد.
- راننده با استفاده از گریپک فرمان مداخله کند.
- مرحله پارک کردن در حدود 6 دقیقه پس از فعالسازی مداخله فرمان اتوماتیک کامل نشده باشد.
- خطای سیستمی وجود دارد (سیستم به طور موقت در دسترس نیست).

- سامانه کنترل کشش (ASR) خاموش می‌شود.

- سامانه کنترل کشش (ASR) یا سامانه کنترل پایداری الکترونیک (ESC) برای مداخله موثر راه‌اندازی می‌شوند.

دستیار پارک می‌تواند برای حرکت به داخل پارکینگ یا خروج از آن پس از لغو شدن اتوماتیک مجدداً راه‌اندازی شود.

دکمه [P59] را فشار دهید.

ترمزگیری اتوماتیک دستیار پارک

دستیار پارک به راننده با انجام ترمزگیری اتوماتیک در موقعیت‌های خاص کمک می‌کند.

راننده در همه حال مسئولیت دارد به موقع ترمز کند - ▲.

ترمزگیری اتوماتیک برای جلوگیری از سرعت‌گیری

وقتی در حال پارک کردن یا خروج از پارکینگ هستیم، ترمزگیری اتوماتیک می‌تواند از افزایش سرعت حدود 7 کیلومتر در ساعت (4 مایل در ساعت) خودرو جلوگیری کند. پارک کردن یا خروج از فضای پارک می‌تواند پس از ترمزگیری اتوماتیک ادامه یابد.

برای داخل یا خارج شدن به محوطه پارک، ترمزگیری اتوماتیک بیش از یک بار انجام می‌شود. اگر از سرعت حدود 7 کیلومتر در ساعت (4 مایل در ساعت) فراتر رفتید وارد و خارج شدن از محوطه پارک لغو می‌شود.

ترمزگیری اتوماتیک برای به حداقل رساندن آسیب

بسته به شرایط مشخص مانند: شرایط آب و هوایی، شرایط خودرو، بار خودرو یا زاویه خودرو، دستیار پارک می‌تواند خودرو را متوقف کند قبل از اینکه به مانعی برسد کند - پدال ترمز را فشار دهید - ▲!

ترمزگیری اتوماتیک برای به حداقل رساندن خسارت و پایان دادن به حرکات پارک کردن فعال می‌باشد.

هشدار

اجازه ندهید عملکرد ترمز کردن دستیار پارک، شما را به انجام خطر حین رانندگی وسوسه کند - این اقدام می‌تواند باعث تصادف شود. این سیستم نمی‌تواند جایگزین هوشیاری راننده شود.

- دستیار پارک در چارچوب سیستم محدودیت‌هایی دارد. در برخی موقعیت‌ها، عملکرد ترمزگیری اتوماتیک فقط می‌تواند به طرز محدودی عمل کند یا اصلاً عمل نمی‌کند.
- باید همیشه آماده باشید خودتان ترمز کنید.
- ترمزگیری اتوماتیک پس از تقریباً 1,5 ثانیه به اتمام می‌رسد. پس از ترمزگیری اتوماتیک خودتان پدال ترمز را فشار دهید.

انتخاب حالت پارک

قسمت ▲ و ! ابتدای این فصل در صفحه 225 را مورد توجه قرار دهید.

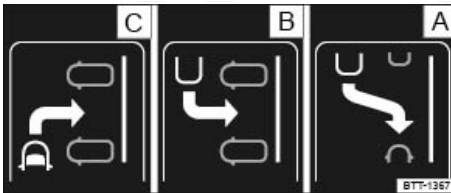

تصویر 190 نمای کلی نمای مینیاتوری برای حالت پارک: [A] پارک دنده عقب در جهت طول، [B] پارک عرضی دنده عقب، [C] پارک عرضی از جلو.

عملکرد
دکمه P_{SH} را فشار دهید.
3. برای طرف خیابانی که می‌خواهید پارک کنید، راهنما را روشن کنید.
4. دکمه P_{SH} را چند بار فشار دهید تا حالت پارک مورد نظر انتخاب شود.
5. پیام‌های نمایش داده شده در نمایشگر مجموعه نشانگرها را دنبال کرده تا خودرو را به فضای پارک راهنمایی کنید.

دستیار پارک می‌تواند بعداً فعال شود. اگر فضای پارکی پشت سر گذاشته شود نمایش داده می‌شود.

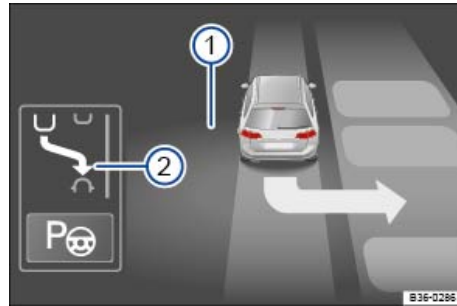

تصویر 191 در نمایشگر مجموعه نشانگرها: نمایش سیستم دستیار پارک به حالت مینیاتوری.

انتخاب حالت پارک

سیستم دستیار پارک به صورت اتوماتیک حالت پارک را انتخاب می‌کند. حالت پارک انتخاب شده در نمایشگر مجموعه نشانگرها نشان داده می‌شود. **تصویر 191**. حالت‌های دیگر جایگزین پارک با نمای مینیاتوری **تصویر 190** نمایش داده شده و می‌تواند با فشار مجدد دکمه **P_{SH}** انتخاب گردد.

عملکرد
1. شرایط برای پارک کردن با استفاده از دستیار پارک را باید رعایت کنید صفحه 228 .
2. وقتی دستیار تریلر روشن باشد یک چراغ نشانگر در دکمه P_{SH} روشن می‌شود.

پارک کردن با استفاده از دستیار پارک

قسمت **A** و **1** ابتدای این فصل در صفحه 225 را مورد توجه قرار دهید.

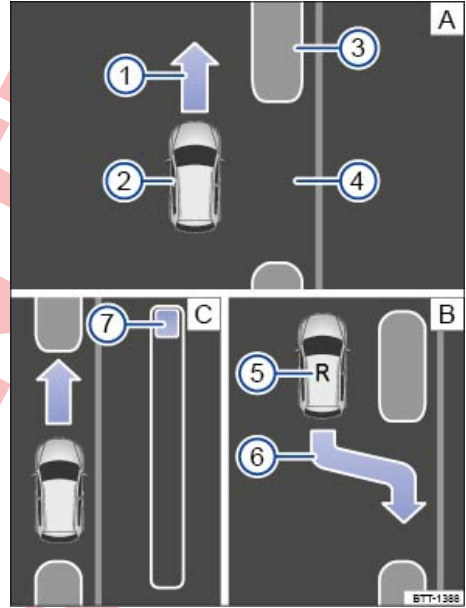
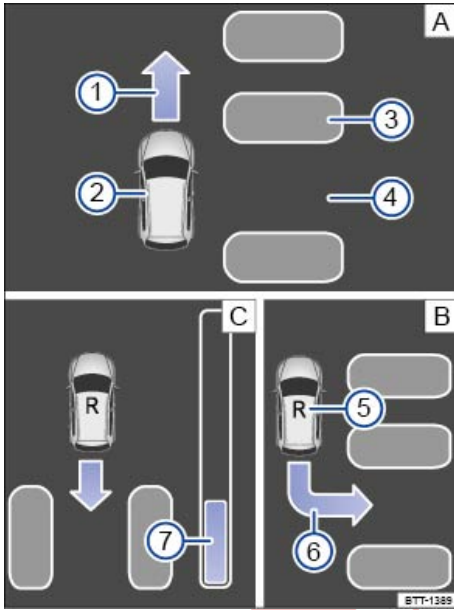

تصویر 193 در نمایشگر ابزار ترکیبی: پارک کردن عمود بر جاده. **A** فضای پارک، **B** وضعیت پارک، **C** حرکت دادن خودرو.

تصویر 192 در نمایشگر ابزار ترکیبی: پارک کردن موازی با جاده. **A** فضای پارک، **B** وضعیت پارک، **C** حرکت دادن خودرو.

نوار پیشرفت

فاصله باقی‌مانده مرتبط با استفاده از علامت در نوار پیشرفت
 ← **تصویر 192** یا **7** ← **تصویر 193** در نمایشگر ابزار
 ترکیبی نشان داده می‌شود. هر چه نوار پیشرفت بالاتر باشد،
 فاصله باقی‌مانده طولانی‌تر است. وقتی به سمت جلو رانندگی
 می‌کنیم، سطح پیشرفت بالا می‌رود و وقتی به عقب حرکت
 می‌کنیم، پایین می‌آید.

راهنمای جدول **تصویر 192** یا **تصویر 193**:

- 1 درخواست برای حرکت به جلو.
- 2 خود خودرو.
- 3 خودروهای پارک شده.
- 4 فضای پارک کردن تشخیص داده شد.
- 5 تقاضا برای دنده عقب گرفتن یا وضعیت دسته دنده R.
- 6 نشانگر مرحله پیشنهادی برای پارک کردن.
- 7 نوار پیشرفت.

الزامات پارک کردن با استفاده از دستیار پارک

برای فضاهای پارک عمود بر جاده	برای فضاهای پارک موازی با جاده
سامانه کنترل کشش (ASR) باید روشن باشد - صفحه 237.	
از سرعت 40 کیلومتر در ساعت (25 مایل در ساعت) به هنگام رانندگی در پشت فضای پارکینگ تجاوز نکنید.	از سرعت 40 کیلومتر در ساعت (25 مایل در ساعت) به هنگام رانندگی در پشت فضای پارکینگ تجاوز نکنید.
فاصله 0,5 - 2,0 متری را وقتی در حال رانندگی پشت فضای پارکینگ هستید حفظ کنید.	فاصله 0,5 - 2,0 متری را وقتی در حال رانندگی پشت فضای پارکینگ هستید حفظ کنید.
عرض فضای پارک کردن: عرض خودرو + 0,8 متر .	طول فضای پارک کردن: طول خودرو + 0,8 متر .
از سرعت تقریبی 7 کیلومتر در ساعت (4 مایل در ساعت) تجاوز نکنید.	از سرعت تقریبی 7 کیلومتر در ساعت (4 مایل در ساعت) تجاوز نکنید.

پارک کردن

این الزامات برای پارک کردن با استفاده از دستیار پارک باید تکمیل شود و حالت پارک کردن باید انتخاب گردد.

نمایشگر ابزار ترکیبی را ملاحظه کنید تا ببینید آیا فضای پارک "مناسب" تشخیص داده شده و آیا وضعیت صحیح برای مانور در فضای پارک - تصویر 192 B یا - تصویر 193 به دست آمده یا نه B.

فضای پارک فقط وقتی مناسب تشخیص داده می‌شود که درخواست پارک 5 در ابزار ترکیبی به عنوان "مناسب" نشان داده شود.

خودرو را متوقف کنید و وقتی خودرو برای مدت کوتاهی بی‌حرکت بود دنده عقب بگیرید.

غریبک فرمان را رها کنید -> در مقدمه در موضوع در صفحه 225.

محوطه اطراف خودرو را بررسی کنید و با احتیاط پدال گاز را فشار دهید - با بیش از 7 کیلومتر در ساعت (4 مایل در ساعت) حرکت نکنید.

دستیار پارک فقط فرمان را حین پارک در اختیار می‌گیرد. راننده پدال گاز، و در صورت لزوم، کلاچ و دنده و ترمز را کنترل می‌کند.

دنده عقب حرکت کنید تا زمانی که سیستم راهنمای پارک ParkPilot یک بوق ممتد بزند.

یا: دنده عقب بیاورید تا زمانی که درخواست حرکت به جلو - تصویر 192 A 1 یا - تصویر 193 A 1 روی نمایشگر ابزار ترکیبی ظاهر شود.

یا: دنده عقب بیاورید تا زمانی که پیام **Park Assist stopped!** (دستیار پارک متوقف شد!) در نمایشگر ابزار ترکیبی ظاهر شود.

نوار پیشرفت 7 فاصله‌ای را که باید حرکت کنید نشان می‌دهد - تصویر 192.

تا زمانی که دستیار پارک هدایت را به پایان می‌رساند پدال ترمز را فشار دهید.

یا: تا زمانی که نماد S در نمایشگر ابزار ترکیبی خاموش شود. دنده 1 بگیرید.

خودرو را به جلو برانید تا سیستم راهنمای پارک ParkPilot یک بوق ممتد بزند.

یا: به جلو برانید تا درخواست حرکت به عقب در نمایشگر ابزار ترکیبی ظاهر شود.

دستیار پارک خودرو را هنگام حرکت به جلو و دنده عقب گرفتن هدایت می‌کند تا زمانی که خودرو در فضای پارک - تصویر 192 C یا - تصویر 193 C مستقیم پارک شود.

منتظر بمانید تا دستیار پارک حرکات چرخشی غریبک فرمان را در پایان هر مرحله از پارک به پایان برساند تا به نتیجه بهینه پارک دست یابید.

وقتی مرحله پارک کامل شد، پیامی روی ابزار ترکیبی ظاهر می‌شود و ممکن است بوقی به صدا در بیاید.

دستیار پارک فضاهای پارک را که برای خودرو مناسبند تشخیص می‌دهد حتی اگر پارک با دستیار پارک به علت محدودیت‌های سیستم مقدور نباشد.

خارج شدن از پارک با سیستم راهنمای پارک

قسمت A و B ابتدای این فصل در صفحه 225 را مورد توجه قرار دهید.

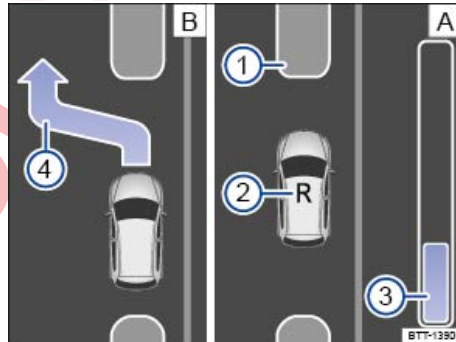

تصویر 194 در نمایشگر ابزار ترکیبی: خارج شدن از پارک موازی.

راهنمای جدول تصویر 194:

- 1 خودروی پارک شده.
- 2 خودروی شما در دنده عقب.
- 3 نوار پیشرفت.
- 4 نمایش محل پیشنهادی برای خارج شدن از پارک.

الزامات خارج شدن از پارک با استفاده از دستیار پارک

- فقط برای فضاهای پارک موازی نسبت به جاده.
- سامانه کنترل کشش (ASR) باید روشن باشد - صفحه 237.
- طول فضای پارک کردن: طول خودرو + 0,5 متر
- هنگام خارج شدن از پارک سریعتر از 7 کیلومتر در ساعت (4 مایل در ساعت) حرکت نکنید.

خارج شدن از پارک

برای خارج شدن از فضای پارک موازی با جاده مراحل زیر را انجام دهید:

- الزامات برای خروج از پارک با استفاده از دستیار پارک را باید رعایت کنید - صفحه 229.
- استارت بزنید - صفحه 147.
- دکمه P را فشار دهید.

این سیستم از چند دوربین برای ایجاد تصویری استفاده می‌کند که روی نمایشگر سامانه اطلاعات و سرگرمی نشان داده می‌شود. دوربین‌ها در شبکه رادیاتور، آینه‌های بغل و درب صندوق عقب قرار دارند.

⚠ هشدار

- استفاده از دوربین برای تخمین فاصله از موانع (انسان، خودروها و غیره) دقیق نیست و می‌تواند منجر به تصادف و جراحت‌های شدید شود.
- لنزهای دوربین، میدان دید را بزرگ و تحریف می‌نمایند و اشیاء را در صفحه متفاوت و غیردقیق نشان می‌دهند.
- شاید دیدن بعضی اشیاء مانند میله‌ها یا نرده‌های باریک به دلیل رزولوشن کم یا شرایط نوری ضعیف در صفحه مشکل یا غیر ممکن باشند.
- دوربین‌ها نقاط کوری دارند که در آن، موانع و افراد نمی‌توانند تشخیص داده شوند.
- لنز دوربین را از زباله، برف و یخ تمیز نگه دارید، و آن را نپوشانید.

⚠ هشدار

- تکنولوژی هوشمند دید اطراف خودرو (Area View) نمی‌تواند از محدوده فیزیکی فراتر رود و عملکرد آن منحصراً در محدوده سیستم است. هرگز اجازه ندهید راحتی زیاد عملکرد دید اطراف خودرو شما را به انجام خطر حین رانندگی و سوسه کند. استفاده بدون دقت یا غیرمسئولانه از سیستم دید اطراف خودرو می‌تواند باعث بروز حادثه شود و به جراحت جدی منجر شود. این سیستم نمی‌تواند جایگزین هوشیاری راننده شود.
- سرعت و سبک رانندگی خود را با توجه به شرایط دید، وضعیت آب و هوا، شرایط جاده، وضعیت ترافیکی تنظیم کنید.
 - اجازه ندهید، تصاویر نشان داده شده در نمایشگر، حواس شما را از ترافیک اطرافتان پرت کند.
 - همیشه محوطه اطراف خودرو را بررسی نمایید زیرا دوربین‌ها همیشه اطفال، حیوانات و اشیاء را تشخیص نمی‌نمایند.
 - شاید سیستم نتواند تمامی محوطه‌ها را به طور واضح نشان دهد.

! نکته

- دوربین تنها تصاویر دو بعدی را در صفحه نشان می‌دهد. نبود عمق میدانی به معنای این است که موانع گود و برجسته در زمین به سختی تشخیص داده شده یا شاید اصلاً تشخیص داده نشوند.
- شاید همیشه دوربین قادر به تشخیص ریل‌های نازک، حفاظ، میله‌ها، درختان و غیره نباشد. این مورد می‌تواند باعث ایجاد خسارت به خودرو شود.
- سیستم، خطوط و کادرهای کمکی را بدون در نظر گرفتن اطراف محوطه خودرو نمایش می‌دهد، هیچ تشخیص مانعی وجود ندارد. راننده باید خودش در مورد اینکه خودرو در فضای پارکینگ جا می‌گیرد یا نه، تصمیم بگیرد.

وقتی دستیاری تریلر روشن باشد یک چراغ نشانگر در دکمه **(P)** روشن می‌شود.

از دسته راهنما و چراغ جلو برای انتخاب جهتی که مایلید از پارک خارج شوید استفاده کنید.

دنده را در حالت دنده عقب یا دنده اتوماتیک را در حالت **R** قرار دهید.

وقتی پیام زیر نمایش داده شد غربلیک فرمان را رها کنید

⚠ در مقدمه در باره موضوع در صفحه **Steer. 225** **Check area around vehicle!** (مداخله در هدایت!) (به محوطه اطراف خودرو توجه کنید!)

محوطه اطراف خودرو را بررسی کنید و با احتیاط پدال گاز را فشار دهید - با بیش از **7** کیلومتر در ساعت (4 مایل در ساعت) حرکت نکنید.

دستیاری پارک فقط حرکات فرمان را حین خروج از پارک انجام می‌دهد. **راننده پدال گاز، و در صورت لزوم، کلاچ و دنده و ترمز را کنترل می‌کند.**

دنده عقب بروید تا سیستم راهنمای پارک یک بوق ممتد بزند. **یا:** به سمت عقب بروید تا زمانی که درخواست حرکت به جلو در نمایشگر مجموعه نشانگرها ظاهر شود.

تا زمانی که دستیاری پارک هدایت را به پایان می‌رساند پدال ترمز را فشار دهید.

یا: پدال ترمز را فشار دهید تا زمانی که نشانه **(S)** در نمایشگر مجموعه نشانگرها خاموش شود.

خودرو را به جلو برانید تا سیستم راهنمای پارک **ParkPilot** یک بوق ممتد بزند.

یا: به جلو برانید تا درخواست حرکت به عقب در نمایشگر ابزار ترکیبی ظاهر شود.

دستیاری پارک خودرو را هنگام حرکت به جلو و دنده عقب گرفتن هدایت می‌کند تا زمانی که بتوان خودرو را از فضای پارک خارج کرد.

خودرو زمانی می‌تواند از فضای پارک خارج شود که پیمای متناسب در نمایشگر مجموعه نشانگرها روشن شده و ممکن است سیگنال صوتی هم به صدا درآید.

فرمان را با زاویه‌ای که توسط دستیاری پارک چرخانده شده به دست بگیرید.

با توجه به وضعیت ترافیک خودرو را از فضای پارک خارج کنید.

دید اطراف خودرو (Area View)

📖 مقدمه در باره موضوع

دید اطراف خودرو (Area View) به راننده در حین پارک، مانور دادن و رانندگی آفرود کمک می‌کند.

تذکره

- ✓ عقب خودرو نباید بار زیاد داشته باشد.
- ✓ راننده باید با سیستم آشنا باشد.
- ✓ دوربین‌های خودرو باید سالم باشد. اگر موقعیت یا زاویه سیستم دوربین تغییر کند، مثلاً پس از تصادف از عقب، خودرو باید توسط تعمیرگاه مجاز بررسی شود.

ویژگی‌ها

نمونه‌هایی از تشخیص بصری توسط دوربین:

دوربین سیستم دید اطراف خودرو فقط تصاویر دو بعدی ارائه می‌دهد. به علت عدم وجود عمق میدان روی صفحه، چاله چوله‌ها و شیب زمین، قسمت‌های بیرون زده خودروهای دیگر یا اشیاء بیرون زده روی زمین ممکن است روی تصویر به سختی دیده شوند یا دیده نشوند.

اشیاء یا سایر خودروها ممکن است روی صفحه دورتر یا نزدیکتر از آنچه که هستند به نظر برسند:

– اگر از یک سطح هموار وارد یک سرازیری یا سربالایی شوید.

– اگر از سرازیری یا سربالایی وارد یک سطح هموار شوید.

– اگر قسمت عقب خودرو بار زیادی داشته باشد.

– هنگام نزدیک شدن به اشیاء برجسته، این اشیاء ممکن است از میدان دید دوربین مخفی بمانند.

– وقتی پایه پدککش فابریک به صورت برقی به تریلر وصل باشد، دید اطراف خودرو همه خطوط جهت‌یابی کمکی را در محوطه دوربین عقب مخفی می‌کند.

سنسورهای فراسوخت در سپرها باید تمیز و بدون یخ و برف باشند و روی آنها برجسب یا هیچ شیء دیگری قرار نگرفته باشد زیرا این اتفاق می‌تواند از کارکرد درست سیستم جلوگیری کند.

• هرگز از یک ماده تمیزکننده خوردنده برای تمیز کردن لنز دوربین‌ها استفاده نکنید.

• هرگز از آب داغ یا گرم برای پاک کردن برف و یخ از لنز دوربین‌ها استفاده نکنید. این کار ممکن است به لنز دوربین آسیب بزند.

ویژگی‌های دید اطراف خودرو

در چین و ژاپن صدق نمی‌کند.

□ قسمت ⚠ و ⓘ ابتدای این فصل در صفحه 230 را مورد توجه قرار دهید.

الزامات به کار انداختن دید اطراف خودرو

✓ درب‌ها و درب صندوق عقب باید بسته باشند.

✓ تصویری واضح و روشن نیاز است، مثلاً لنز دوربین باید تمیز باشد.

✓ محوطه اطراف خودرو باید به وضوح و کامل تشخیص داده شود.

✓ محوطه مورد استفاده برای حرکت کردن یا پارک کردن در سطحی صاف و مسطح.

استفاده از دید اطراف خودرو

□ قسمت ⚠ و ⓘ ابتدای این فصل در صفحه 230 را مورد توجه قرار دهید.



تصویر 195 در قسمت بالایی کنسول وسط؛ دکمه روشن کردن دستی دید اطراف خودرو.

روشن و خاموش کردن دید اطراف خودرو

دکمه  تصویر 195 را یک بار فشار دهید.

روشن کردن دستی نمایشگر: بسته به سرعت خودرو، پس از فعال‌سازی سامانه اطلاعات و سرگرمی نمایشگرهای مختلفی روی آن ظاهر می‌شوند.

روشن و خاموش کردن دید اطراف خودرو	
روشن کردن نمایشگر به صورت اتوماتیک:	دسته دنده را به حالت R عوض کنید. نمای دوربین پشت خودرو در حالت پارک عمودی با نسخه بند انگشتی دید از بالا نشان داده می‌شود.
خاموش کردن دستی نمایشگر:	دکمه FR تصویر 195 را دوباره فشار دهید. یا: یک دکمه سامانه اطلاعات و سرگرمی مثلاً: (RADIO) ، را در سامانه اطلاعات و سرگرمی فابریک فشار دهید. یا: گزینه X را لمس کنید.
خاموش شدن نمایشگر به طور اتوماتیک:	سریعتر از حدود 15 کیلومتر در ساعت (9 مایل در ساعت) برانید. یا: سوییچ را ببندید. فهرست دید اطراف خودرو پس از مدت کوتاهی محو می‌شود.

i توصیه فولکس واگن این است که استفاده از سیستم دستیار پارک کردن را در جاده‌های خلوت و یا در محل پارک خودرو تمرین کنید. در این صورت می‌توانید با سیستم و عملکردهای آن در محیطی ایمن آشنا شوید.

گزینه دید اطراف خودرو

قسمت **!** و **!** ابتدای این فصل در صفحه 230 را مورد توجه قرار دهید.

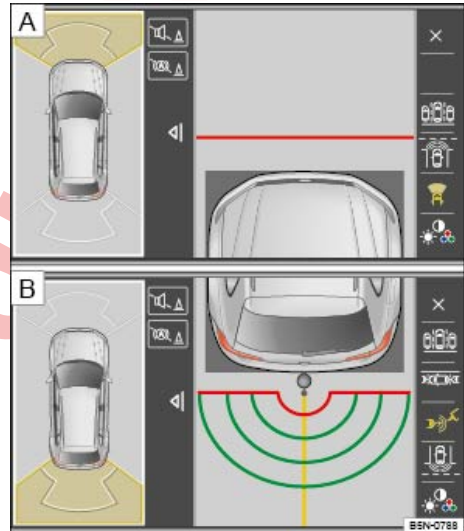

تصویر 196 نمایشگر دید اطراف خودرو: **A** دوربین جلو، **B** دوربین عقب.

راهنمای جدول تصویر 196

- بسته به میزان تجهیزات: صدای سیستم راهنمای پارک ParkPilot را خاموش و روشن نمایید.
- بسته به میزان تجهیزات: نمایشگر سیستم راهنمای پارک ParkPilot را روشن کنید.
- بسته به میزان تجهیزات: نمایشگر سیستم راهنمای پارک ParkPilot را خاموش کنید.
- بسته به میزان تجهیزات: سیستم راهنمای پارک ParkPilot را نشان دهید.
- از نمایشگر دید اطراف خودرو خارج شوید.
- نمایشگر را تنظیم کنید: روشنایی، کنتراست، رنگ.
- به حالت ترافک عمود عقب بروید.
- به حالت 2 بروید.

نماهای دید اطراف خودرو

بسته به میزان تجهیزات: صدای سیستم راهنمای پارک ParkPilot را خاموش و روشن نمایید.
صفحه کنونی را ترک کنید.

نماهای سمبندی

نمایشگر را تنظیم کنید: روشنایی، کنتراست، رنگ.

دید از بالا (A) با ترکیب نماهای همه دوربین‌ها تشکیل می‌شود
تصویر 197. دید از بالا را می‌توان با لمس کردن خودرو در ناحیه روی صفحه انتخاب نمود.

نماهای مربوطه دوربین را با لمس کردن نواحی جداگانه در دید از بالا (تصویر 197 A) تا (D) یا نسخه بند انگشتی دید از بالا انتخاب کنید.

نمای جداگانه دوربین انتخاب شده در سمت راست صفحه نشان داده می‌شود. این نما توسط یک کادر رنگی در نسخه بند انگشتی دید از بالا در سمت چپ نشان داده می‌شود. علاوه بر این، گزینه‌های موجود فهرست و نماهای ممکن دوربین (به اصطلاح "حالت‌ها") برای دوربین مربوطه در سمت راست صفحه نشان داده می‌شود. نما (حالت) فعال کنونی برجسته می‌شود.

نسخه بند انگشتی نمای دید از بالا را می‌توان با فشار دادن دکمه | و نمای انتخاب شده روی کل صفحه نمایش داد.

قسمت و ابتدای این فصل در صفحه 230 را مورد توجه قرار دهید.

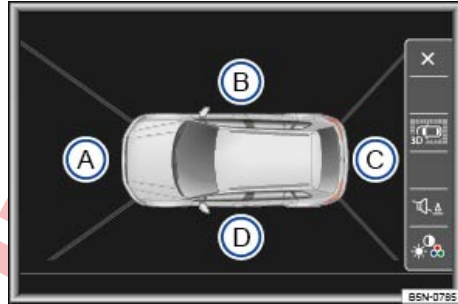

تصویر 197 نمایشگر دید اطراف خودرو: دید از بالا.

راهنمای جدول تصویر 197

(A) محدوده دوربین جلو.

(B) محدوده دوربین سمت راست.

(C) محدوده دوربین عقب.

(D) محدوده دوربین سمت چپ.

نماهای دید از بالا (دید از بالا)

نما	نمایش صفحه از همه دوربین‌ها
حالت اصلی (A)	خودرو و محدوده نزدیک آن در نمای دید از بالا نشان داده می‌شود. بسته به تجهیزات، ممکن است بتوان نمایشگر مسیر سیستم راهنمای پارک ParkPilot را نیز نمایش داد.
	خودرو و محدوده نزدیک آن در نمای دید از بالا نشان داده می‌شود.
نماهای سمبندی	خودرو و محدوده نزدیک آن در نمای دید از بالا به صورت اریب نشان داده می‌شود.
	خودرو و محدوده اطراف آن از بغل نشان داده می‌شود.

می‌توان با کشیدن انگشت در جهت فلش‌ها روی صفحه سامانه اطلاعات و سرگرمی زاویه دید در نماهای سمبندی را به خودرو و محوطه اطراف تغییر داد.

نماهای دوربین جلو (نمای جلو)

نما	نمای دوربین جلو
ترافیک پیش رو در جلو	ناحیه سمت چپ صفحه: تقاطع خیابان در سمت چپ. ناحیه وسط صفحه: درست جلوی خودرو. ناحیه سمت راست صفحه: تقاطع خیابان در سمت راست.
پارک عمودی (P)	ناحیه جلوی خودرو نمایش داده می‌شود. خطوط جهت‌یابی به عنوان دستیار نشان داده می‌شود. به حالت 1 سیستم دوربین نمای عقب مراجعه کنید - صفحه 219.
طبیعت (T)	ناحیه نزدیک به جلوی خودرو در نمای دید از بالا نشان داده می‌شود. از این نما می‌توان مثلاً هنگام عبور از شیب استفاده کرد تا ناحیه‌ای که درست جلوی خودرو قرار دارد دیده شود. خطوط قرمز نمایش داده شده نقطه‌ای در حدود 0,4 متری خودرو را نشان می‌دهد.

نماهای دوربین بغل (نمای بغل)

نمای دوربین بغل	نما
قسمت‌های کاملاً مجاور خودرو در دید از بالا نشان داده می‌شود تا بتوانید در مواجهه با موانع درست خودرو را هدایت کنید. خطوط قرمز نمایش داده شده در فاصله حدود 40 سانتی‌متری خودرو نشان داده می‌شود.	طبیعت، سمت راست و چپ
سمت راننده یا سر نشین جلو را جداگانه درست مجاور خودرو به صورت دید از بالا نشان می‌دهد. این دید به شما امکان می‌دهد نقطه کور مجاور خودرو را ببینید.	سمت چپ و سمت راست

نماهای دوربین عقب (نمای عقب)

نمای دوربین عقب	نما
ناحیه عقب خودرو نمایش داده می‌شود. خطوط کمکی به عنوان راهنما نمایش داده می‌شود. به حالت 1 سیستم دوربین نمای عقب مراجعه کنید - صفحه 219.	پارک عمودی
دقیقاً ناحیه پشت خودرو نمایش داده می‌شود. خطوط و کادرهای کمکی رنگی برای جهت‌یابی ارائه می‌شود. به حالت 2 سیستم دوربین نمای عقب مراجعه کنید - صفحه 219.	پارک موازی
پشت خودرو نمایش داده می‌شود، و خط کمکی قرمز فاصله ایمن را نشان می‌دهد. فاصله خط کمکی قرمز تا خودرو حدود 0,4 متر است. هیچ خط کمکی دیگری نشان داده نمی‌شود.	طبیعت
ناحیه سمت چپ صفحه: تقاطع خیابان در سمت چپ.	ترافیک عبوری در پشت
ناحیه وسط صفحه: درست پشت خودرو.	
ناحیه سمت راست صفحه: تقاطع خیابان در سمت راست.	

دستیار تریلر (Trailer Assist)

مقدمه در باره موضوع

در چین و ژاپن صدق نمی‌کند.

دستیار تریلر هنگام دنده عقب گرفتن یا مانور دادن خودرو حین پدال کشیدن به راننده کمک می‌کند.

- همیشه به وقایع اطراف خودرو و تریلر توجه کنید. دوربین نمی‌تواند بر نواحی پشت سر و طرفین تریلر نظارت کند، یا ممکن است نتواند به طور کامل بر آنها نظارت کند. دوربین نیز همیشه کودکان، حیوانات و سایر اشیاء را تشخیص نخواهد داد.
- دوربین واقع در آرم دایره ای فولکس واگن ممکن است نتواند همه نواحی را به وضوح نمایش دهد.
- لنز دوربین را تمیز نگه دارید، و نگذارید یخ و برف آن را بپوشاند.
- دستیار تریلر تنها باید وقتی که در صندوق عقب به طور کامل بسته شده استفاده شود.

هشدار

- حرکات چرخشی سریع غربلیک فرمان ممکن است باعث آسیب‌دیدگی جدی شود.
- هنگام مانور دادن، غربلیک به فرمان دست نزدیک، مگر آنکه سیستم از شما چنین درخواستی بکند.
- استثناً: اگر موقعیت خطرناکی پیش آمد، مداخله کنید و غربلیک فرمان را در دست بگیرید.

تذکره

دستیار تریلر از نواحی اطراف خودرو برای جهت‌یابی استفاده نمی‌کند و هیچ مانعی را شناسایی نمی‌کند. راننده باید خودش تصمیم بگیرد که آیا می‌توان به طور ایمن تریلر را هدایت کرد یا نه.

هشدار

- دستیار هوشمند تریلر نمی‌تواند بر قوانین فیزیک غلبه کند، و فقط طبق محدودیت‌های سیستم عمل می‌کند. اجازه ندهید راحتی بیشتر دستیار تریلر هنگام رانندگی شما را وسوسه کند ریسک کنید، زیرا این کار ممکن است منجر به تصادف شود. دستیار تریلر نمی‌تواند جایگزین هوشیاری راننده شود.
- حرکات کنترل‌نشده خودرو ممکن است باعث بروز آسیب‌های شدید شود.
- همیشه سرعت و سبک رانندگی خود را با توجه به شرایط دید، وضعیت آب و هوا، شرایط اتوبان، و وضعیت ترافیکی تنظیم کنید.
- دائماً در جهتی که در حال پارک هستید و نواحی مربوطه اطراف خودرو نگاه کنید. جلوی خودرو بیشتر از عقب خودرو به سمت بیرون کشیده شده است.
- اجازه ندهید تصاویر نشان داده شده حواس شما را از ترافیک اطرافتان پرت کند.

- همیشه به حرکات تریلر توجه کنید، و در صورت لزوم هدایت خودکار را متوقف کنید تا باعث آسیب‌پذیری نشود. در برخی موارد نادر ممکن است تریلر رفتار متفاوتی داشته باشد، حتی وقتی دستیار تریلر به طور صحیح به کار گرفته شود.
- به نمایشگرهای واقع در ابزار ترکیبی اکتفا نکنید.

- تجهیزات که در خودرو نصب شده، مثلاً باربر دوچرخه، ممکن است به عنوان تریلر شناسایی شود.
- تریلرهای دارای ساختار غیرعادی یا قسمت‌های افزودنی اضافی در بخش پایه یدک کش همیشه به طور صحیح تشخیص داده نمی‌شوند.

i فولکس واگن توصیه می‌کند استفاده از سیستم دستیار تریلر را در ناحیه‌ای با ترافیک کمتر یا در یک پارکینگ تمرین کنید. این کار به شما امکان می‌دهد با این سیستم و کارکردهای آن در محیطی ایمن‌تر آشنا شوید.

i در صورت نقص فنی سیستم به تعمیرگاه مجاز مراجعه کنید. شرکت فولکس واگن در این مورد، نمایندگی‌های فولکس واگن را پیشنهاد می‌کند.

i اگر آرم فولکس واگن باز شده باشد نمی‌توان در صندوق عقب را باز کرد.

! **تذکر**
دوربین باید تمیز نگه داشته شود و یخ و برف روی آن نباشد، و هیچ برجسب یا شیء دیگری آن را نپوشاند، زیرا این موارد مانع کار کردن درست سیستم خواهد شد. قلاب یدک‌کش نباید پوشانده شود.

● هرگز از یک ماده تمیزکننده خورنده برای تمیز کردن لنز استفاده نکنید.

● هرگز از آب داغ یا گرم برای پاک کردن برف و یخ از لنز دوربین استفاده نکنید. این کار ممکن است به لنز آسیب بزند.

! **تذکر**
هرگونه تجهیزاتی که در خودرو یا تریلر تعمیر اساسی شده باشد ممکن است مانع از کارکرد صحیح دستیار یدک‌کش شود و صدماتی به بار آورد.

به کار انداختن دستیار تریلر

در چین و ژاپن صدق نمی‌کند.

! **قسمت** و **!** ابتدای این فصل در صفحه 234 را مورد توجه قرار دهید.

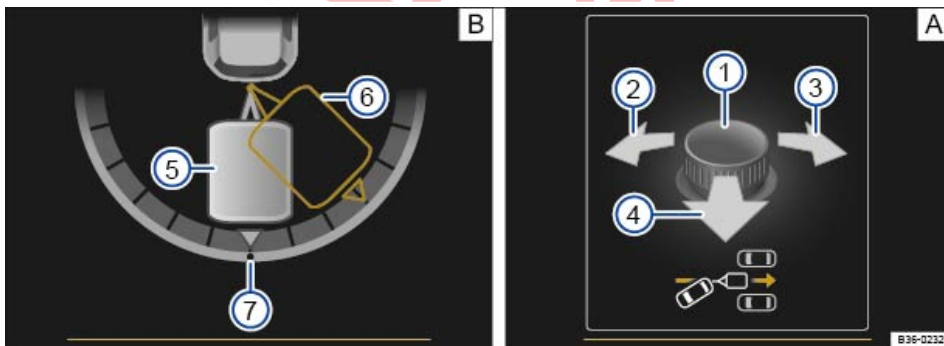

تصویر 198 به کار انداختن دستیار تریلر در نمایشگر ابزار ترکیبی: **A** تنظیم زاویه؛ **B** دنده عقب گرفتن.

- ⑥ وضعیت مورد نظر تریلر.
- ⑦ باز نشانی زاویه نمایشگر.

کلید آینه‌های بغل را می‌توان برای تنظیم جهتی که می‌خواهید تریلر حرکت کند به کار برد.

راهنمای جدول تصویر 198:

- ① پیچ تنظیم آینه بغل.
- ② تریلر را به سمت چپ تراز کنید.
- ③ تریلر را به سمت راست تراز کنید.
- ④ در جهت تریلر رانندگی کنید.
- ⑤ وضعیت کنونی تریلر.

تعیین طول بازوی کشش

- وقتی دستیار تریلر روشن باشد یک چراغ نشانگر در دکمه **Pe** روشن می‌شود.
- پیچ را در جهت دلخواه بچرخانید تا جهت مورد نظر به دست آید ← **تصویر 198 A**.
- نموداری که وضعیت کنونی مجموعه پدک‌کشی را نشان می‌دهد روی نمایشگر ابزار ترکیبی برای جهت‌یابی ظاهر می‌شود **B**.
- به آرامی دنده عقب بگیرید تا وضعیت لازم حاصل شود ← **▲** در مقدمه در **بازه موضوع** در صفحه 234. محوطه اطراف خودرو را بررسی کنید!

الزامات فعال‌سازی دستیار تریلر

- ✓ موتور در حال کار باشد.
- ✓ سامانه کنترل پایداری الکترونیک (ESC) خاموش نباشد.
- ✓ تریلر متصل شده و به صورت الکتریکی متصل است.
- ✓ تریلر ثابت باشد.
- ✓ درب راننده و درب صندوق عقب بسته باشد.
- ✓ آینه‌های بغل جمع نشده باشند.
- ✓ لنز دوربین تمیز باشد.
- ✓ از حداکثر زاویه خم شدن فراتر نروید.
- ✓ دوربین خودرو باید سالم باشد. اگر وضعیت یا زاویه دوربین نمای عقب تغییر کند، مثلاً پس از تصادف از عقب، باید خودرو را برای بررسی به تعمیرگاه مجاز ببرید.

ویژگی‌های قابل توجه

- سیستم هدایت تریلر به طور اتوماتیک تریلر را در جهت تعیین شده هدایت می‌کند ← **تصویر 198**. راننده پدال‌ها را کنترل می‌کند.
- این سیستم فقط از تریلرهای یک و دو محوره و بدون محور هدایت‌شونده پشتیبانی می‌کند.
- به دلایل فنی، دستیار تریلر نمی‌تواند همیشه تریلر دارای چراغ عقب LED را به درستی تشخیص دهد.
- آینه‌های بغل را نمی‌توان هنگام فعال بودن دستیار تریلر تنظیم نمود. می‌توان حین فعال بودن دستیار تریلر به تنظیم ذخیره شده آینه سرنشین جلو برای دنده عقب گرفتن دسترسی یافت ← صفحه 123، **آپدها**.
- عملکرد دستیار تریلر به طور اتوماتیک 10 دقیقه پس از فعال‌سازی خاتمه خواهد یافت.
- همچنین اگر ظرف حدود 3 دقیقه پس از فعال‌سازی هیچ مداخله‌ای از طرف راننده تشخیص داده نشود نیز این عملکرد خاتمه خواهد یافت.

استفاده

هدایت تریلر با استفاده از دستیار تریلر:

- شرایط فهرست بازبینی باید برآورده شده باشد.
 - دنده عقب بگیرید.
 - غربیلک فرمان را رها کنید ← **▲** در مقدمه در **بازه موضوع** در صفحه 234.
 - دکمه **Pe** را برای روشن کردن عملکرد دستیار تریلر فشار دهید.
- ⚠ هشدار**





اجازه ندهید ترمزگیری اتوماتیک باعث شود حین رانندگی ریسک کنید، زیرا ممکن است باعث تصادف شود. این سیستم نمی‌تواند جایگزین هوشیاری راننده شود.

 - دستیار تریلر محدودیت‌هایی دارد که به سیستم مربوط است. در برخی موقعیت‌ها، عملکرد ترمزگیری اتوماتیک فقط می‌تواند به طرز محدودی عمل کند یا اصلاً عمل نمی‌کند.
 - باید همیشه آماده باشید خودتان ترمز کنید.

- ترمزگیری اتوماتیک پس از حدود 1.5 ثانیه از توقف خودرو پایان می‌یابد. پس از ترمزگیری اتوماتیک خودتان پدال ترمز را فشار دهید.

سیستم‌های پشتیبانی ترمز

چراغ‌های نشانگر و هشدار

روشن	دلایل احتمالی/راه حل
	<p>به رانندگی ادامه ندهید!</p> <p>نقص سیستم ترمز. فوراً از افراد متخصص کمک بخواهید.</p> <p>به همراه چراغ نشانگر ABS (ⓐ): سیستم ترمز ضد قفل (ABS) مختل شده است. به تعمیرگاه مجاز مراجعه کنید. می‌توان بدون ABS ترمز گرفت.</p>
	<p>کنترل سیستم ESC خاموش است. سونیچ را ببندید و باز کنید. در صورت لزوم، مسافت کوتاهی را برانید.</p> <p>ESC مختل شده است. به تعمیرگاه مجاز مراجعه کنید.</p> <p>به همراه چراغ نشانگر ABS (ⓐ): سیستم ترمز ضد قفل (ABS) مختل شده است. به تعمیرگاه مجاز مراجعه کنید. می‌توان بدون ABS ترمز گرفت.</p> <p>باتری خودرو دوباره متصل شده است. مسافتی کوتاه را با سرعت 15 تا 20 کیلومتر (10 تا 12 مایل) در ساعت طی کنید. اگر چراغ نشانگر روشن ماند، باید خودرو را به تعمیرگاه مجاز ببرید ← صفحه 319.</p>
	<p>سیستم کنترل کشش (ASR) به صورت دستی خاموش شد. یا: ESC اسپرت به طور دستی روشن شده است.</p> <p>ASR یا ESC اسپرت را خاموش کنید ← صفحه 240. سیستم کنترل کشش ASR را به طور اتوماتیک با باز و بسته کردن سونیچ روشن کنید.</p> <p>نمایه رانندگی آفرود یا نمایه رانندگی آفرود شخصی فعال است.</p>
	<p>به همراه چراغ نشانگر ESC (ⓐ): سیستم ترمز ضد قفل (ABS) مختل شده است.</p> <p>همراه با چراغ هشدار (ⓐ): سیستم ضد قفل (ABS) از کار افتاده است. به تعمیرگاه مجاز مراجعه کنید. می‌توان بدون ABS ترمز گرفت.</p>

چشمک می‌زند	دلایل احتمالی/راه حل
	<p>ESC یا ASR را تنظیم کنید. پای خود را از روی پدال گاز بردارید. متناسب با شرایط جاده سبک رانندگی خود را تغییر دهید.</p>

⚠ هشدار

- عدم توجه به چراغ‌های هشدار روشن شده و پیام‌های متنی می‌تواند منجر به خرابی خودرو در ترافیک، بروز تصادف، و آسیب‌های شدید گردد.
- هرگز به چراغ‌های هشدار روشن شده و پیام‌های متنی بی‌توجهی نکنید.
- در اسرع وقت و به محض امکان خودرو را متوقف کنید.

⚠ هشدار

- رانندگی با ترمز ضعیف ممکن است باعث تصادف و آسیب‌دیدگی جدی شود.
- اگر چراغ هشدار ترمز (ⓐ) به همراه چراغ نشانگر ABS (ⓐ) روشن شد، عملکرد کنترل سیستم ترمز ضد قفل ممکن است از کار افتاده باشد. این اقدام می‌تواند باعث شود که چرخ‌های عقب وقتی ترمز می‌گیرید به سرعت جام کنند. جام کردن چرخ‌های عقب می‌تواند به از دست رفتن کنترل خودرو منجر شود! در صورت امکان، سرعت خود را کم کنید و به دقت با سرعت کم به منظور بررسی سیستم ترمز به سمت تعمیرگاه مجاز حرکت کنید، تا سامانه ترمز مورد بررسی قرار گیرد. از ترمزگیری ناگهانی و مانور دادن اجتناب کنید.
- در صورتی که چراغ نشانگر ABS (ⓐ) خاموش نشود یا حین حرکت خودرو روشن شود سیستم ترمز ضد قفل به درستی عمل نمی‌کند. خودرو می‌تواند با استفاده تنها از ترمزهای معمولی متوقف شود (بدون ABS). محافظت ایجاد شده توسط سیستم ترمز ضد قفل مدتی در دسترس نمی‌باشد. در اسرع وقت به تعمیرگاه مجاز مراجعه کنید.

ⓘ نکته

بی‌توجهی به چراغ‌های هشدار روشن و پیام‌های متنی می‌تواند منجر به آسیب دیدن خودرو شود.

سیستم‌های پشتیبانی ترمز

سیستم‌های پشتیبانی ترمز فقط وقتی کار می‌کنند که موتور در حال کار باشد و به اینی حین رانندگی کمک می‌کنند.

کنترل ثبات الکترونیکی (ESC)

ESC به کاهش خطر لغزش کمک می‌کند و ثبات حرکت را با ترمزگیری جداگانه چرخ‌ها در برخی موقعیت‌های رانندگی بهبود می‌دهد. ESC موقعیت‌های رانندگی حساس مانند سر خوردن عقب خودرو، سر خوردن جلوی خودرو، و یکسوآت کردن چرخ‌ها را تشخیص می‌دهد. این سیستم با اقدام به ترمز هدفمند یا با کاهش گشتاور موتور از فرآیند پایداری خودرو پشتیبانی می‌کند.

سامانه کنترل پایداری الکترونیک (ESC) محدودیت‌هایی دارد. درک این نکته حائز اهمیت است که سامانه کنترل پایداری الکترونیک (ESC) نمی‌تواند بر قوانین فیزیک غلبه کند. ESC نمی‌تواند در هر موقعیتی که راننده با آن روبرو می‌شود مفید باشد. مثلاً، ESC نمی‌تواند هر گاه تغییر ناگهانی در ویژگی‌های سطح جاده وجود داشته باشد به راننده کمک کند. اگر بخشی از جاده خشک به طور غیرمنتظره با آب، گل، یا برف پوشانده شده باشد، سامانه کنترل پایداری الکترونیک (ESC) نمی‌تواند مانند جاده خشک به راننده کمک کند. وقتی خودرو روی آب "لغز می‌خورد" (روی لایه‌ای از آب حرکت می‌کند نه روی سطح جاده)، سامانه کنترل پایداری الکترونیک (ESC) نمی‌تواند در هدایت خودرو کمک کند زیرا تماس با سطح جاده دچار اختلال شده و هدایت با ترمز گرفتن دیگر مقدر نیست. کنترل ثبات الکترونیکی (ESC) همیشه نمی‌تواند موقعیت‌های پیچیده رانندگی را هنگام رانندگی با سرعت در پیچ‌ها مخصوصاً در قسمت‌های پر پیچ جاده، به خوبی رانندگی با سرعت پایین پردازش کند.

همیشه سرعت و طرز رانندگی خود را مطابق با دید، آب و هوا، و وضعیت جاده و ترافیک تنظیم کنید. اگر عدم توجه راننده باعث خارج شدن خودرو از جاده شود، ESC نمی‌تواند برخلاف قوانین حرکت عمل کند، توان خروجی موجود را افزایش دهد، یا خودرو را در جاده نگه دارد. به عبارت دیگر، سامانه کنترل پایداری الکترونیک (ESC) احتمال در کنترل نگهدارنده خودکار را افزایش می‌دهد، و در موقعیت‌های نامساعد درون جاده، حرکت فرمان توسط راننده را ارزیابی می‌کند و به حرکت خودرو در جهت مورد نظر کمک می‌کند. اگر خودرو با سرعتی در حال حرکت باشد که قبل از اینکه ESC بتواند کمکی کند منجر به خارج شدن آن از جاده گردد، ESC نمی‌تواند هیچ کمکی ارائه دهد.

ESC شامل سیستم‌های ABS، BAS، ASR، و EDS است.

اگر در برخی شرایط رانندگی، میزان نیروی محرکه کافی نباشد، سیستم کنترل کشش (ASR) را می‌توان در سیستم اطلاعات و سرگرمی بعد از هر درخواست با استفاده از دکمه عملکردی **MENU** و سپس دکمه‌های عملکردی **(Vehicle)** (خودرو) و **(ESC System)** (سیستم ESC) غیرفعال نمود - صفحه 71.

بسته به میزان تجهیزات خودرو، تنظیمات را می‌توان همچنین با استفاده از دکمه **(ESC)** تنظیم نمود - صفحه 240.

در برخی از مدل‌ها می‌توان به علاوه حالت اسپرت (ESC Sport) را نیز روشن نمود.

همیشه مطمئن شوید که وقتی اصطکاک کافی به دست آمد سامانه کنترل کشش (ASR) و سامانه کنترل پایداری الکترونیک (ESC) دوباره روشن شده‌اند.

سیستم ضد قفل (ABS)

ABS مانع قفل شدن چرخ‌ها در هنگام ترمز گرفتن شده تا زمانی که خودرو تقریباً ثابت شود و به راننده در هدایت خودرو و نگه داشتن کنترل آن کمک می‌کند. این بدان معناست که کمتر احتمال دارد خودرو دور خود بچرخد، حتی وقتی ترمز به طور کامل فشار داده می‌شود:

- پدال ترمز را محکم فشار دهید و نگه دارید. پای خود را از روی پدال ترمز بردارید یا فشار وارده را کاهش ندهید!
- پدال ترمز را "بالا و پایین نبرید" یا فشار روی پدال ترمز را کاهش ندهید!
- زمانی که پدال ترمز کاملاً فشار داده شده است خودرو را هدایت کنید.
- ABS وقتی خاموش می‌شود که پدال ترمز رها شود یا فشار روی پدال ترمز کاهش یابد.

کنترل فرآیند ABS از طریق حرکت ضربانی پدال ترمز همچنین صداهایی قابل شنیدن انجام می‌شود. نباید انتظار داشت که ABS تحت میر شرايط مسافت ترمز را کوتاه کند. اگر روی شن و ماسه یا برف تازه که یک سطح یخی یا لغزنده را پوشانده ترمز بگیرید ممکن است مسافت قبل از توقف بیشتر هم شود.

سیستم دستیاب ترمز (BAS)

سیستم دستیاب ترمز می‌تواند در کاهش مسافت قبل از توقف مفید باشند. هنگامی که راننده پدال ترمز را در مواقع اضطراری سریع فشار می‌دهد سیستم دستیاب ترمز فشار ترمز را تقویت می‌کند. در نتیجه، قدرت کامل ترمز به سرعت قابل دستیابی است، قدرت ترمز تقویت می‌شود و مسافت قبل از توقف کاهش می‌یابد. بنابراین ABS سریعتر و مؤثرتر فعال می‌شود.

فشار روی پدال ترمز را کم نکنید! هنگامی که پدال ترمز رها می‌شود یا اگر فشار روی پدال ترمز کاهش یابد سیستم دستیاب ترمز سروی ترمز را به طور اتوماتیک خاموش خواهد کرد.

سیستم کنترل کشش (ASR)

ASR نیروی محرکه موتور را در صورت یکسوآت کردن کاهش می‌دهد و نیروی محرکه را متناسب با شرایط سطح تنظیم می‌کند. ASR به خودرو در شروع حرکت، شتاب گرفتن و بالا رفتن از شیب‌ها در شرایط نامساعد جاده کمک می‌کند.

ASR می‌تواند به صورت دستی روشن و خاموش شود - صفحه 240.

قفل دیفرانسیل الکترونیکی (EDS و XDS)

EDS برای رانندگی عادی مستقیم قابل استفاده است. EDS برای چرخ‌های یکسوآت می‌کند ترمز می‌گیرد و نیروی محرکه را در سایر چرخ‌های محرک توزیع می‌کند. برای جلوگیری از گرم شدن بیش از حد ترمز دیسکی روی چرخ ترمز گرفته شده، EDS در صورت قرار گرفتن در معرض بار اضافه به طور اتوماتیک قطع می‌شود. به محض اینکه ترمز خنک شود EDS مجدداً به صورت اتوماتیک روشن می‌شود.

عملکرد XDL بخش الحاقی قفل دیفرانسیل الکترونیک است.

XDL به کنترل لغزش پاسخ نمی‌دهد، بلکه به کاهش بار روی قسمت داخلی چرخ جلو حین رانندگی سر پیچ با سرعت بالا جواب

می‌دهد. XDL در قسمت داخلی چرخ جلو ترمز را به کار می‌گیرد تا اصطکاک آن از بین نرود. این باعث بهبود اصطکاک خواهد شد و به خودرو کمک می‌کند مدت بیشتری بین خطوط بماند.

سیستم ترمز اتوماتیک پس از تصادف

در صورت بروز تصادف، سیستم ترمز اتوماتیک پس از تصادف می‌تواند به راننده کمک کند تا خطر لغزش و خطر تصادفات بعدی با ترمز گرفتن اتوماتیک کاهش یابد.

سیستم ترمز پس از تصادف فقط در تصادف از جلو، بغل و عقب عمل می‌کند و در صورتی که واحد کنترل کیسه هوا آستانه باز شدن مربوطه را حین تصادف ثبت کند و تصادف در سرعتی بالاتر از 10 کیلومتر در ساعت (6 مایل در ساعت) رخ دهد.

ESC به طور اتوماتیک ترمز می‌گیرد، مشروط بر آنکه سیستم ترمز هیدرولیک، ESC و سیستم برقی در اثر تصادف آسیب ندیده باشند و کار کنند.

در صورت تصادف، اقدامات زیر بر ترمزگیری اتوماتیک ارجحیت خواهند داشت:

- وقتی راننده پدال گاز را فشار دهد، ترمز اتوماتیک گرفته نشود.
- وقتی فشار ترمز اعمال شده از طریق پدال ترمز بیشتر از فشار ترمز ارائه شده توسط سیستم باشد، ترمز خودرو به طور دستی فعال شود.

⚠ هشدار

فناوری هوشمند به کار رفته در سیستم‌های پشتیبانی ترمز نمی‌تواند به قوانین فیزیک غلبه کند، و فقط در چارچوب محدودیت‌های سیستم کار می‌کند. رانندگی سریع در جاده‌های یخ‌زده، لغزنده یا خیس ممکن است منجر به از دست رفتن کنترل خودرو شود و می‌تواند جراحات جدی به راننده و سرنشینان وارد کند.

- همیشه سرعت و سبک رانندگی خود را با توجه به شرایط دید، وضعیت آب و هوا، شرایط اتوبان، و وضعیت ترافیکی تنظیم کنید. اجازه ندهید ایمنی زیاد ارائه شده توسط سیستم‌های پشتیبانی ترمز ABS، BAS، EDS، ASR و ESC شما را برای انجام ریسک حین رانندگی وسوسه کند.
- سیستم‌های پشتیبانی ترمز نمی‌تواند بر قوانین حرکت غلبه کند. جاده‌های لغزنده و خیس با وجود ESC و سایر سیستم‌ها کامکان بسیار خطرناک هستند.
- رانندگی سریع در جاده‌های خیس ممکن است باعث شود تماس چرخ‌ها با سطح جاده از بین برود و خودرو روی سطح آب "سر بخورد". نمی‌توان ترمز گرفت، خودرو را هدایت کرد، یا کنترل نمود زیرا تماس آن با سطح جاده از بین رفته است.
- در مواردی که به عنوان مثال خیلی به خودروی جلویی نزدیک باشید یا خیلی سریع رانندگی کنید سیستم‌های پشتیبانی ترمز نمی‌توانند از تصادف جلوگیری کنند.
- هر چند سیستم‌های پشتیبانی ترمز بسیار مؤثرند و می‌توانند در کنترل خودرو در موقعیت‌های دشوار رانندگی مفید باشند، اما به یاد داشته باشید که ثبات حرکت خودرو به چسبیدن لاستیک‌ها روی جاده بستگی دارد.

- هنگام گاز دادن در روی سطح لغزنده، مثلاً روی یخ و برف، پدال گاز را با احتیاط فشار دهید. حتی وقتی سیستم‌های پشتیبانی ترمز فعال هستند هم ممکن است چرخ‌ها بکسوات کنند، و این حالت منجر به از دست رفتن کنترل خودرو شود.

⚠ هشدار

در صورتی که سایر قطعات و سیستم‌هایی که بر دینامیک حرکت تأثیر می‌گذارند درست سرویس نشده باشند یا درست کار نکنند تأثیر ESC به طرز قابل توجهی کمتر خواهد شد. این امر در مورد ترمزها، لاستیک‌ها و سایر سیستم‌های فوق‌الذکر نیز صادق است ولی منحصر به آنها نیست.

همیشه مد نظر داشته باشید که تغییرات و اصلاحات انجام شده در خودرو ممکن است بر طرز کار ABS، BAS، EDS و ASR تأثیر بگذارد. ESC تأثیر بگذارد.

تغییر در سیستم تعلیق با استفاده از ترکیب تأیید نشده چرخ‌ها و لاستیک‌ها ممکن است بر عملکرد ABS، BAS، EDS، ASR و ESC تأثیر بگذارد و تأثیر آنها را کم کند.

استفاده از لاستیک‌های مناسب نیز بر کارکرد صحیح ESC تأثیر دارد ← صفحه 323.

⚠ هشدار

رانندگی بدون بوستر ترمز، می‌تواند مسافت قبل از توقف را تا حد قابل ملاحظه‌ای افزایش دهد، و این به نوبه خود می‌تواند منجر به بروز تصادف و جراحات شدید گردد.

- هرگز اجازه ندهید خودرو با موتور خاموش حرکت کند.
- اگر بوستر ترمز کار نکند، یا اگر خودرو بکسل شده باشد، به دلیل عدم وجود بوستر ترمز، پدال ترمز را باید با قدرت بیشتر فشار داد.

ESC یا ASR تنها در صورتی بدون اختلال عمل می‌کنند که همه 4 لاستیک یکسان باشند. هرگونه تفاوت در شعاع چرخش لاستیک‌ها ممکن است باعث شود بازده موتور به طرز غیرمنتظره‌ای کاهش یابد.

با بروز اختلال در ABS سیستم‌های ESC، ASR و EDS نیز از دور خارج می‌شوند.

ممکن است حین تنظیم اتوماتیک سیستم‌های مشروحه فوق صدهایی شنیده شود.

در نسخه‌های مدل که فاقد دکمه‌ای برای روشن و خاموش کردن دستی سیستم کنترل کشش هستند (ASR)، عملکرد ASR را می‌توان در سیستم اطلاعات و سرگرمی فعال یا غیرفعال کرد - صفحه 71.

علاوه بر این، پیام‌های متنی در نمایشگر ابزار ترکیبی نشان داده شده‌اند که اطلاعاتی را ارائه می‌دهند یا از شما می‌خواهند اقدامات خاصی را انجام دهید - صفحه 51، بمرع نشانگرها.

روشن و خاموش کردن ASR، ASR با ESC یا ESC اسپرت



تصویر 199 در کنسول مرکزی: دکمه روشن و خاموش کردن دستی ASR، ASR با ESC یا ESC اسپرت.

کنترل ثبات الکترونیکی (ESC) شامل ABS، EDS و ASR فقط زمانی که موتور در حال کار باشد عمل می‌کند.





عملکرد ASR، یا عملکرد ESC تنها باید در موقعیت‌های خاصی خاموش شود که اصطکاک حاصل شده کافی نیست، مثلاً:

- هنگام رانندگی در برف زیاد یا روی سطوح بی‌ثبات.
- هنگام "تکان دادن" خودرو به عقب و جلو برای در آوردن آن از گل.
- عملکرد ASR یا ESC باید بعد از آن دوباره روشن شود.

روشن و خاموش کردن عملکرد سامانه کنترل کشش (ASR)

- در برخی از سطوح تجهیزات، وقتی موتور در حال کار است، عملکرد سامانه کنترل کشش (ASR) را می‌توان با فشار دادن دکمه  - تصویر 199 خاموش کرد.

- با فشار دادن مجدد دکمه  مجدداً عملکرد ASR را روشن کنید.

- یا: بر اساس درخواست دکمه یا دکمه عملکردی  را فشار دهید، سپس از طریق دکمه عملکردی  (خودرو)،  و  (سیستم ESC) عملکرد ASR را فعال یا غیرفعال کنید - صفحه 71.

روشن و خاموش کردن عملکرد ESC و ASR

در برخی سطوح تجهیزات خودرو، می‌توان علاوه بر خاموش کردن سیستم کنترل کشش (ASR)، کنترل ثبات الکترونیکی (ESC) و حالت اسپرت را روشن کرد. عملکردهای مداخله در ترمز کنترل ثبات الکترونیکی (ESC اسپرت) در حالت اسپرت محدود هستند. این حالت را می‌توان با فشار دادن دکمه  - تصویر 199 روشن و خاموش کرد.

کاربرد	دکمه 
حدود یک ثانیه فشار دهید.	عملکرد سامانه کنترل کشش (ASR) خاموش می‌شود.
بیش از حدود 3 ثانیه فشار دهید.	عملکرد سامانه کنترل کشش (ASR) خاموش شد و ESC اسپرت روشن شد.
دوباره فشار دهید.	عملکرد ASR با ESC روشن شد.

تجهیزات مفید

محل‌های نگهداری وسایل

- نباید فن‌دک در قفسه‌ها، کتو‌ها یا دیگر جاهای خودرو گذاشته شود. در سطوح گرم، مخصوصاً در تابستان، ممکن است فن‌دک خودبه‌خود روشن شود.

شکر

- اشیاء تیز روی صندوق عقب ممکن است سیم‌ها و المنت‌های گرمایشی داخل شیشه عقب را خراش دهند و آسیب‌دیدگی ایجاد کنند.
- هیچ شیء حساس به گرما، غذا، یا دارو را داخل خودرو نگهداری نکنید. دمای بالا و پایین ممکن است آنها را خراب یا غیرقابل‌استفاده کند.
- اشیاء نگهداری شده در خودرو که از مواد شفاف ساخته شده‌اند، مانند عینک، ذربین یا چسبانک لاستیکی روی شیشه، ممکن است اشعه خورشید را متمرکز کند و به خودرو آسیب بزند.

همیشه مطمئن شوید که دریچه‌های تهویه بین شیشه عقب و قفسه‌ها باز هستند تا هوای مانده از خودرو خارج شود.

محل نگهداری وسایل در سمت راننده

قسمت  و  ابتدای این فصل در صفحه 241 را مورد توجه قرار دهید.

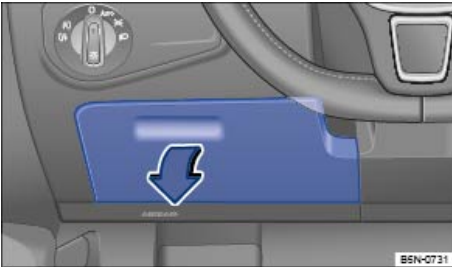

تصویر 200 سمت راننده: قفسه‌ها

باز و بسته کردن قفسه‌ها

برای باز کردن دستگیره را در جهتی که با فلش نشان داده شده بکشید  تصویر 200.

برای بستن قفسه‌ها را در جهت مخالف فلش هل دهید تا با صدای تق تق جا بیفتند.

مقدمه در باره موضوع

از محفظه‌های نگهداری فقط برای نگهداری اشیاء سبک یا نسبتاً کوچک استفاده کنید.

می‌توانید بخش CD فابریک، مبدل Apple iPod®، رابط USB و سوکت چندرسانه‌ای (MEDIA-IN) را در قفسه‌ها در دسته‌صندلی میانی جلو قرار دهید.

هشدار

اشیاء متحرک ممکن است در صورت حرکت ناگهانی یا ترمزهای ناگهانی در داخل خودرو به اطراف پرت شوند. این امر ممکن است باعث آسیب‌دیدگی جدی شود و همچنین منجر به از دست رفتن کنترل خودرو گردد.

- هیچ حیوان خانگی یا اشیاء سخت، سنگین، یا تیز را در محل‌های نگهداری وسایل باز، روی پنل داشبورد، روی صندوق عقب پشت صندلی‌های عقب، یا در جیب‌ها یا کیسه‌های درون خودرو قرار ندهید.
- همیشه محفظه‌های نگهداری را حین حرکت خودرو بسته نگه دارید.

هشدار

اشیاء درون زیرپایی ممکن است مانع کارکرد پدال‌ها شوند. این امر ممکن است منجر به از دست رفتن کنترل خودرو و افزایش خطر جراحت شدید گردد.

- لطفاً همیشه اطمینان حاصل کنید که همه پدال‌ها را می‌توان بدون هیچ مانعی به کار برد.
- کفیوش‌ها باید همیشه به خوبی در زیرپایی محکم شده باشد.
- هیچ کفیوش یا پوشش اضافی نباید روی کفیوش فابریک خودرو گذاشته شود.
- مطمئن شوید که هیچ شیئی هنگام حرکت خودرو نمی‌تواند در محوطه زیرپایی راننده قرار بگیرد.
- اگر شیئی در زیرپایی قرار دارد، هنگامی که خودرو متوقف است آن را بردارید.

هشدار

فن‌دک داخل خودرو ممکن است آسیب ببیند و بدون این که کسی متوجه شود، روشن شود. این امر می‌تواند باعث سوختگی جدی و سایر آسیب‌دیدگی‌ها شود.

- قبل از تنظیم صندلی‌ها مطمئن شوید که فن‌دک روی صندلی‌ها یا در محدوده قسمت‌های متحرک صندلی‌ها نباشد.
- قبل از بستن قفسه‌ها یا محفظه‌های نگهداری وسایل، همیشه مطمئن شوید که فن‌دک در محدوده بسته شدن آن‌ها قرار نداشته باشد.

محل نگهداری وسایل در سمت سرنشین جلو

قسمت **▲** و **①** ابتدای این فصل در صفحه 241 را مورد توجه قرار دهید.

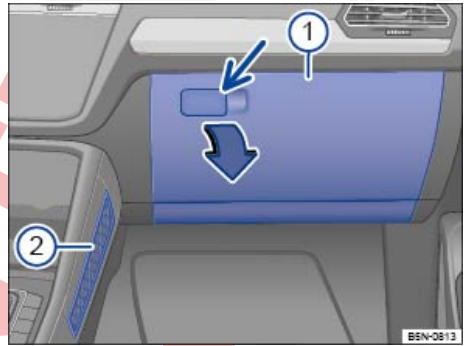

تصویر 201 در پنل داشبورد: محل‌های نگهداری وسایل سمت سرنشین جلو.

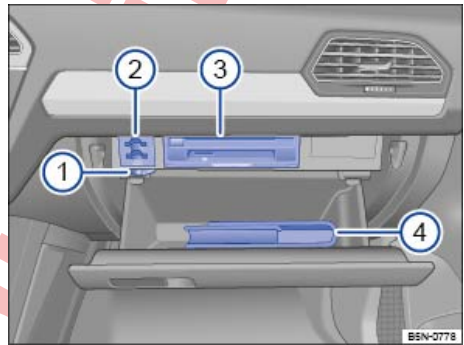

تصویر 202 در پنل داشبورد: محفظه‌های نگهداری وسایل واقع در سمت سرنشین را باز کنید.

راهنمای جدول - تصویر 201:

- ① جعبه داشبورد.
- ② قفسه.

راهنمای جدول تصویر 202:

- ① تنظیم کننده درجه‌های هوا.
- ② نگهدارنده کارت حافظه.
- ③ درایوهای رسانه برای سیستم اطلاعات و سرگرمی، کارت خوان.
- ④ دفتر ثبت خودرو.

باز و بسته کردن قفسه‌ها

برای باز کردن اهرم کنترل - تصویر 201 (فلش) را بکشید و در جهت فلش باز کنید.

برای بستن قفسه‌ها را به بالا هل دهید.

خنک کردن محفظه نگهداری

دریچه‌ای در پنل عقب - تصویر 202 ① وجود دارد، اگر تهویه مطبوع روشن شود، هوای خنک می‌تواند وارد محفظه شود. برای باز کردن یا بستن دریچه آن را بچرخانید.

نگهدارنده کارت حافظه

ممکن است در قسمت فوقانی قفسه‌ها ② نگهدارنده کارت حافظه نصب شده باشد.

درایوهای رسانه برای سیستم اطلاعات و سرگرمی، دستگاه کارت خوان

قسمت فوقانی محفظه نگهداری وسایل ممکن است شامل درایوهای رسانه سیستم اطلاعات و سرگرمی ③ و کارت خوان - دفترچه سیستم اطلاعات و سرگرمی باشد.

دفتر ثبت

قفسه‌ها واقع در سمت سرنشین جلو برای نگهداری دفتر ثبت خودرو ④ در نظر گرفته شده است. دفتر ثبت خودرو باید همیشه در این محفظه نگهداری شود.

⚠ هشدار

اگر قفسه‌ها واقع در سمت سرنشین باز گذاشته شود، ممکن است در صورت تصادف یا ترمز ناگهانی یا مانورهای رانندگی خطر آسیب‌دیدگی جدی را افزایش دهد.

- همیشه حین حرکت خودرو قفسه‌ها را بسته نگاه دارید.

⚠ تکرار

در برخی مدل‌های خودرو، قفسه‌ها واقع در سمت سرنشین شامل دریچه‌هایست، مثلاً پشت محفظه کیف مستندات خودرو که برخی اقلام ممکن است در این دریچه بیفتند و پشت ترمز گیر کنند. این امر ممکن است باعث ایجاد صداهای غیرعادی شود و به خودرو آسیب برساند. اشیاء کوچک را در قفسه‌ها نگذارید.

محفظه نگهداری وسایل در صفحه داشبورد

قسمت **▲** و **①** ابتدای این فصل در صفحه 241 را مورد توجه قرار دهید.



تصویر 203 در مرکز پنل داشبورد: قفسه‌ها.

محفظه‌های نگهداری وسایل در کنسول سقفی

قسمت **▲** و **①** ابتدای این فصل در صفحه 241 را مورد توجه قرار دهید.

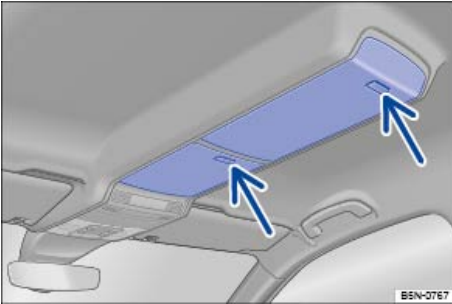

تصویر 205 در کنسول سقفی: قفسه ها .

باز و بسته کردن محفظه‌های نگهداری وسایل

برای باز کردن دکمه مربوطه ← تصویر 205 (فلش) را فشار دهید و نگه دارید. قفسه ها مربوطه به طور اتوماتیک باز می‌شود.

برای بستن قفسه ها را به بالا فشار دهید تا با صدای تق جا بیفتند.

محفظه نگهداری باید هنگامی که خودرو را قفل می‌کنید بسته باشد تا مطمئن شوید سیستم پایش داخل خودرو درست کار می‌کند. ← صفحه 83.

جای عینک

قسمت **▲** و **①** ابتدای این فصل در صفحه 241 را مورد توجه قرار دهید.



تصویر 206 در کنسول سقفی: جای عینک

می‌توان از محفظه نگهداری وسایل برای نگه داشتن عینک یا سایر اشیاء استفاده کرد.

باز و بسته کردن قفسه ها

برای باز کردن دکمه ← تصویر 206 (فلش) را فشار دهید و رها کنید.

برای باز کردن دکمه را در جهت فلش فشار دهید و رها کنید
← تصویر 203. محفظه‌های نگهداری وسایل در خودروهایی با فرمان سمت راست بر عکس هستند.

برای بستن درپوش قفسه ها را به پایین فشار دهید تا با صدای تق جا بیفتند.

محفظه نگهداری وسایل در دسته صندلی وسط جلو

قسمت **▲** و **①** ابتدای این فصل در صفحه 241 را مورد توجه قرار دهید.

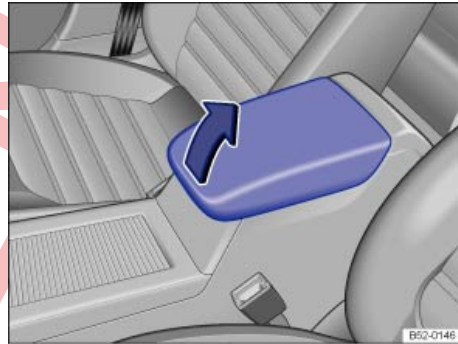

تصویر 204 بین صندلی‌های جلو: قفسه ها در دسته صندلی میانی جلو

باز و بسته کردن قفسه ها

برای باز کردن دسته وسط صندلی‌های جلو را کاملاً در جهت فلش بکشید ← تصویر 204.

برای بستن دسته صندلی وسط را به پایین ببرید.

⚠ هشدار

دسته وسط صندلی‌ها ممکن است حرکات دست راننده را مختل کند و منجر به تصادف و آسیب‌دیدگی‌های شدید گردد.

• همیشه محفظه‌های نگهداری واقع در دسته وسط صندلی‌ها را حین حرکت خودرو بسته نگه دارید.

⚠ هشدار

دسته وسط صندلی‌ها را نمی‌توان به عنوان صندلی به کار برد، وضعیت نشستن نادرست ممکن است آسیب‌دیدگی‌های شدیدی ایجاد کند.

• هرگز یک بزرگسال یا کودک را روی دسته صندلی نشاناند.

برای بستن درپوش را به سمت بالا فشار دهید تا چفت شود.

⚠ هشدار

آویزان کردن لباس ممکن است میدان دید راننده را محدود کند و باعث ایجاد تصادف و آسیب‌دیدگی‌های جدی شود.

- همیشه لباس‌ها را طوری آویزان کنید که میدان دید راننده را محدود نکنند.
- قلاب‌های رخت‌آویز در خودرو تنها باید برای آویزان کردن لباس‌های سبک به کار رود. هرگز اشیاء سنگین یا تیز را در جیب لباس‌ها نگذارید.

ⓘ تذکر

هر یک از قلاب‌های رخت‌آویز مجاز به حمل حداکثر 2.5 کیلوگرم است.

کشوها

قسمت ⚠ و ⓘ ابتدای این فصل در صفحه 241 را مورد توجه قرار دهید.

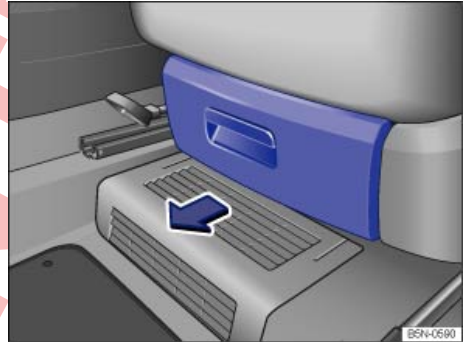

تصویر 207 کشوی زیر صندلی جلو.

باز کردن و بستن کشوها

برای باز کردن دکمه روی دستگیره -تصویر 207 را بنویسید و با کشیدن آن در جهت فلش کشو را باز کنید.

برای بستن کشوی زیر صندلی جلو را بکشید تا جا بیفتد.

جا لیوانی

📖 مقدمه در باره موضوع

نگهدارنده بطری

نگهدارنده بطری در محفظه‌های نگهداری باز شده راننده و صندلی جلو قرار دارد.

در میزهای تاشوی صندلی‌های جلو نیز جا لیوانی تعبیه شده است.

⚠ هشدار

استفاده نادرست از جا لیوانی ممکن است باعث آسیب‌دیدگی شود.

- هرگز نوشیدنی‌های داغ را در جا لیوانی قرار ندهید. هنگام ترمز گرفتن ناگهانی یا تصادفات ممکن است نوشیدنی‌های داغ که در جا لیوانی گذاشته شده بریزند و سوختگی ایجاد کند.
- مطمئن شوید که حین حرکت خودرو بطری یا هیچ شیء دیگری وارد زیرپایی راننده نشود و مانع دسترسی به پدال‌ها نگردد.
- هرگز لیوان‌های سنگین، غذا یا سایر اشیاء سنگین را در جا لیوانی قرار ندهید. این اشیاء سنگین ممکن است حین تصادف در فضای داخلی خودرو پرت شوند و باعث آسیب‌دیدگی جدی شوند.

⚠ هشدار

بطری‌های سر بسته ممکن است در گرمای شدید در خودرو بترکند یا در سرمای شدید ترک بخورند.

- هرگز بطری‌های بسته را در دمای بسیار سرد یا بسیار گرم به مدت طولانی در خودرو نگذارید.

⚠ هشدار

اگر کشو باز گذاشته شود، ممکن است مانع کار کردن پدال‌ها شود. این امر می‌تواند منجر به بروز تصادفات و صدمات سنگین شود.

- همیشه کشو را حین حرکت خودرو بسته نگه دارید. در غیر این صورت کشو یا اشیاء دیگر ممکن است در زیرپایی راننده بیفتد و جلوی پدال‌ها را بگیرد.

ⓘ تذکر

کشو برای بار حداکثر 1,5 کیلوگرم طراحی شده است.

گیره آویزان کردن کیف و لباس

قسمت ⚠ و ⓘ ابتدای این فصل در صفحه 241 را مورد توجه قرار دهید.

قلاب‌های رخت‌آویز در ستون وسطی در و دستگیره‌های سقفی عقب قرار دارند.

گیره آویزان کردن کیف در صندوق عقب قرار دارد -صفحه 255.

جا لیوانی در کنسول وسط عقب

قسمت **▲** و **①** ابتدای این فصل در صفحه 244 را مورد توجه قرار دهید.

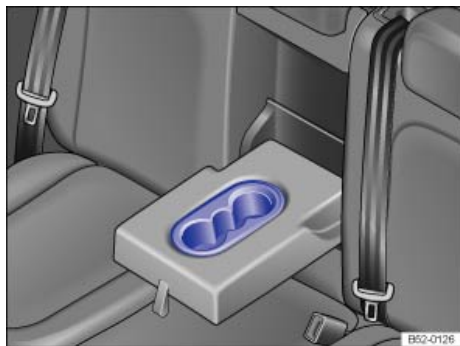

تصویر 209 در دسته وسط صندلی عقب: جا لیوانی.

- برای باز کردن دسته وسط صندلی را به پایین خم کنید. - تصویر 209.
- برای بستن دسته وسط صندلی را به بالا خم کنید. - تصویر 209.

⚠️ هشدار

دسته وسط صندلی عقب باید همیشه حین حرکت خودرو بسته بماند تا خطر آسیب‌دیدگی کاهش یابد.

- صندلی وسط عقب هرگز نباید هنگام پایین بودن دسته وسط صندلی مورد استفاده کودکان یا بزرگسالان قرار گیرد. نشستن نادرست ممکن است باعث ایجاد آسیب‌دیدگی‌های شدید شود.

زیر سیگاری و فندک

📖 مقدمه در باره موضوع

⚠️ هشدار

استفاده نادرست از زیرسیگاری و فندک ممکن است باعث آتش‌سوزی، سوختگی و سایر جراحات جدی شود.

- هرگز کاغذ یا سایر اشیاء قابل اشتعال را در زیرسیگاری قرار ندهید.

ⓘ تذکر

هیچ نوشیدنی سر بازی را حین حرکت خودرو در جا لیوانی قرار ندهید. نوشیدنی ریخته شده، مثلاً هنگام ترمز گرفتن، ممکن است به خودرو و سیستم برقی خودرو آسیب بزند.

ⓘ تذکر

اشیاء نگهداری شده در خودرو که از مواد شفاف ساخته شده‌اند، مانند عینک، نرمین یا چسبانک لاستیکی روی شیشه، ممکن است اشعه خورشید را متمرکز کند و به خودرو آسیب بزند.

جا لیوانی را می‌توان برای تمیز کردن جدا کرد. **i**

جا لیوانی در کنسول وسط جلو

قسمت **▲** و **①** ابتدای این فصل در صفحه 244 را مورد توجه قرار دهید.

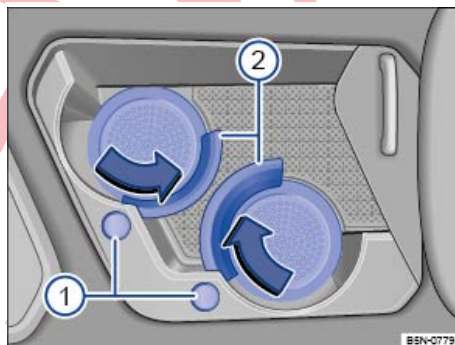

تصویر 208 در کنسول میانی جلو: جا لیوانی.

باز کردن و بستن جا لیوانی

برای باز کردن کاور را به عقب بلغزانید.

برای بستن کاور را به جلو بلغزانید.

استفاده از جا لیوانی

نوشیدنی را در جا لیوانی مربوطه قرار دهید. - تصویر 208.

برای تنظیم جا لیوانی مطابق با اندازه ظرف، دکمه **①** را فشار دهید. گیره‌های نگهدارنده **②** در جهت فلش باز می‌شوند.

اگر جا لیوانی استفاده نمی‌شود، گیره نگهدارنده مربوطه **②** را در جهت مخالف فلش فشار دهید تا چفت شود.

زیرسیگاری جداشتنی در جا لیوانی

قسمت  ابتدای این فصل در صفحه 245 را مورد توجه قرار دهید.

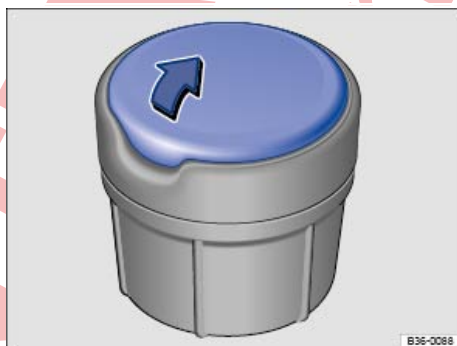

تصویر 210 جا لیوانی در کنسول میانی: زیرسیگاری باز.

برای استفاده، زیرسیگاری جداشتنی را در یکی از جا لیوانی‌های کنسول میانی جلو یا دسته وسط صندلی عقب قرار دهید.  صفحه 244.

باز و بسته کردن زیرسیگاری

برای باز کردن درپوش  تصویر 210 را در جهت فلش خم کنید.

برای بستن درپوش را در خلاف جهت فلش به پایین خم کنید.

خالی کردن زیرسیگاری جداشتنی

– زیرسیگاری جداشتنی را از جا لیوانی بیرون بکشید.

– جاسیگاری جداشتنی را باز کنید و خاکسترهای سرد شده آن را در سطل زباله بریزید.

– پس از خالی کردن زیرسیگاری جداشتنی، آن را از بالا در جا لیوانی قرار دهید.

فندک

قسمت  ابتدای این فصل در صفحه 245 را مورد توجه قرار دهید.



تصویر 211 در قسمت پایین کنسول میانی: فندک.

یک فندک در قسمت پایین کنسول میانی قرار دارد.

– هنگام باز بودن سوییچ، دکمه روی فندک را فشار دهید  تصویر 211.

– منتظر بمانید تا دکمه بیرون بیرون بیاید.

– فندک را بیرون بکشید و سیگار خود را با فنر داغ شده روشن کنید .

– فندک را دوباره در سوکت خود قرار دهید.

هشدار

استفاده نادرست از فندک ممکن است باعث آتش‌سوزی، سوختگی و سایر جراحات جدی شود.

- همیشه از فندک به طور صحیح استفاده کنید، و فقط برای روشن کردن سیگار از آن استفاده نمایید.
- هرگز کودکان را در خودرو تنها نگذارید. وقتی سوییچ باز است می‌توان از فندک استفاده نمود.

نگهدارنده فندک را می‌توان به عنوان یک سوکت 12 ولت  هم به کار برد.

سوکت‌ها

مقدمه در باره موضوع

تجهیزات برقی را می‌توان به سوکت‌های درون خودرو متصل نمود.

دستگاه‌های متصل شده باید در وضعیت بدون عیب بوده و نباید معیوب باشند.

هشدار

استفاده نادرست از سوکت‌ها و لوازم جانبی برقی ممکن است باعث آتش‌سوزی و ایجاد جراحات شدید شود.

- هرگز کودکان را در خودرو تنها نگذارید. سوکت‌ها و دستگاه‌های متصل شده به آنها را می‌توان هنگام باز بودن سوییچ استفاده نمود.
- اگر دستگاه برقی خیلی داغ شد، بلافاصله دستگاه را خاموش کنید و آن را از سوکت جدا کنید.

تذکره

• به منظور جلوگیری از آسیب دیدن سیستم برقی، هرگز تجهیزاتی که برق تولید می‌کنند، مانند پنل‌های خورشیدی یا شارژر باتری برای شارژ کردن باتری خودرو را سوکت 12 ولت متصل نکنید.

• فقط از تجهیزاتی استفاده کنید که مطابق با دستورالعمل‌های کنونی مربوط به سازگاری الکترومغناطیسی تأیید شده‌اند.

• به منظور جلوگیری از آسیب‌دیدگی ناشی از نوسان ولتاژ، همیشه دستگاه‌های مصرف‌کننده برقی متصل به سوکت‌های 12 ولت را قبل از بستن و باز کردن سوییچ یا روشن کردن موتور 

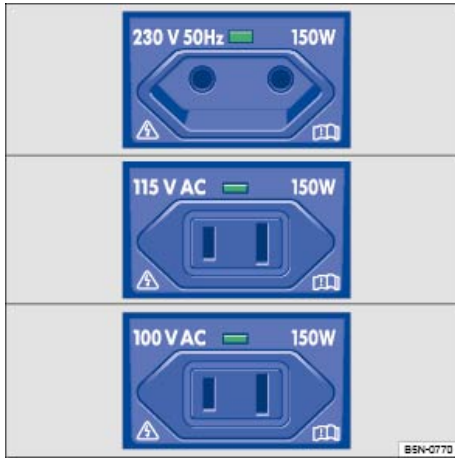

تصویر 213 سمت چپ صندوق عقب: سوکت 230 ولت، سوکت 115 ولت، یا سوکت 100 ولت.

راهنمای جدول ← تصویر 212:

- ① سوکت 12 ولت با درجه پوشاننده.
- ② سوکت 12 ولت با کاور جداشدنی.

حداکثر مصرف برق

سوکت	حداکثر مصرف برق
12 ولت	120 وات
230، 115 یا 100 ولت	150 وات (حداکثر نیرو 300 وات)

اگر 2 یا چند دستگاه به طور همزمان متصل هستند، مطمئن شوید که مصرف برق کلی همه دستگاه‌های متصل شده از 190 وات بیشتر نشود. ①

هرگز نباید از حداکثر توان سوکت‌های جداگانه بیشتر مصرف شود. توان مصرفی هر دستگاه روی پلاک مشخصات آن ذکر شده است.

سوکت 12 ولت

سوکت 12 ولت ← تصویر 212 فقط وقتی کار می‌کند که سوییچ باز باشد.

استفاده از وسایل برقی حین خاموش بودن موتور و باز بودن سوییچ باتری را خالی می‌کند. بنابراین تجهیزات برقی باید فقط وقتی به سوکت‌ها متصل شوند که موتور در حال کار کردن است.

برای جلوگیری از آسیب‌دیدگی ناشی از نوسان ولتاژ، قبل از بستن و باز کردن سوییچ یا روشن و خاموش کردن موتور همه دستگاه‌های متصل را خاموش کنید.

سوکت‌های 12 ولت را می‌توان در این قسمت‌های خودرو یافت: ◀

خاموش کنید. وقتی سامانه روشن/خاموش به طور اتوماتیک خاموش می‌شود و موتور را دوباره راه‌اندازی می‌کند، لازم نیست دستگاه‌های متصل شده مصرف‌کننده برق را خاموش کنید.

- هرگز دستگاه‌های برقی که برق بیشتری نیاز دارند را به سوکت 12 ولت وصل نکنید. در صورتی که توان برقی از حداکثر مجاز بیشتر شود ممکن است سیستم برقی خودرو آسیب ببیند.

هنگام توقف خودرو موتور را خاموش کنید.

استفاده از حین خاموش بودن موتور و باز بودن سوییچ، باتری را خالی خواهد کرد.

دستگاه‌های بدون محافظ ممکن است در سامانه اطلاعات و سرگرمی و قطعات الکترونیکی خودرو اختلال ایجاد کنند.

وقتی دستگاه‌های الکترونیکی در نزدیکی آنتن شیشه کناری مشغول به کار باشند، اختلال در دریافت امواج رادیویی در محدوده AM سیستم اطلاعات و سرگرمی ایجاد می‌شود.

سوکت‌های درون خودرو

شامل بازار چین نباشد

قسمت ① و ابتدای این فصل در صفحه 246 را مورد توجه قرار دهید.

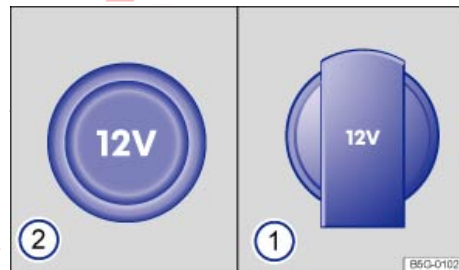

تصویر 212 نمونه‌های مختلف سوکت 12 ولت.

- در قفسه ها جلو -صفحه 49.
- در کنسول میانی عقب بین صندلی‌های جلو.
- در صندوق عقب در قسمت عقب سمت چپ.

● سوکت 230، 115، با 100 ولت:

- هیچ دستگاه سنگین یا اتصالاتی مانند آداپتور برق، را مستقیماً به سوکت وصل نکنید.
- هیچ چراغی که از حباب نئون استفاده می‌کند را به سوکت متصل نکنید.
- فقط دستگاه‌هایی را به سوکت وصل کنید که ولتاژ آنها با ولتاژ سوکت مطابقت دارد.
- در دستگاه‌های برقی که به جریان زیادی در مرحله شروع نیاز دارند، سوییچ جریان اضافی داخلی مانع از روشن شدن دستگاه خواهد شد. در این صورت، دستگاه را از منبع برق جدا کنید و پس از حدود 10 ثانیه دوباره متصل کنید.

دستگاه‌های بدون محافظ ممکن است در سامانه اطلاعات و سرگرمی و قطعات الکترونیکی خودرو اختلال ایجاد کنند.

در برخی دستگاه‌ها هنگام اتصال به سوکت 230، 115 یا 100 ولت به علت بازده توان کمتر (میزان برق برحسب وات) ممکن است اختلال در عملکرد پیش بیاید.



سوکت 230 ولت، سوکت 115 ولت، سوکت 100 ولت

هنگام روشن بودن موتور به محض اینکه فیشری به آن متصل شود سوکت فعال می‌شود. اگر سیستم نیروی کافی داشته باشد، می‌توان هنگام خاموش بودن موتور نیز از سوکت استفاده نمود -> ⚠️.
 وصل کردن یک دستگاه برقی: درپوش را باز کنید و فیشر را کاملاً داخل سوکت فشار دهید تا قفل کودک داخلی آن باز شود. تا زمانی که قفل کودک باز نشود برق در سوکت جریان پیدا نمی‌کند.

نشانگر LED روی سوکت

چراغ سبز ثابت:	قفل کودک باز است. سوکت آماده استفاده است.
چراغ سبز چشمکزن:	سوییچ بسته است اما نیروی کافی برای ادامه رساندن جریان برق به سوکت تا 10 دقیقه وجود دارد. اگر در خلال این مدت فیشر بیرون کشیده شود، سوکت خاموش می‌شود و تا زمانی که دوباره سوییچ باز نشود قابل استفاده مجدد نخواهد بود.
چراغ قرمز چشمکزن:	خطایی رخ داده، مثلاً قطع جریان به علت دما یا جریان بیش از حد.

سوییچ قطع گرمای بیش از حد

اگر دما از حد مشخصی بیشتر شود، مبدل سوکت 230، 115 یا 100 ولت به طور اتوماتیک خاموش می‌شود. هنگامی که مصرف برق بسیار زیاد است یا دمای محیطی بسیار بالاست، عملکرد قطع برق مانع گرم شدن بیش از حد دستگاه متصل شده می‌گردد. سوکت 230، 115 یا 100 ولت را می‌توان دوباره پس از سرد شدن به کار برد.

قبل از استفاده مجدد از سوکت 230، 115 یا 100 ولتی پس از سرد شدن، باید ابتدا فیشر دستگاه متصل شده جدا شود و دوباره وصل شود. این کار مانع روشن شدن تصادفی دستگاه برقی متصل شده می‌گردد.

⚠️ خطر

ولتاژ بالا در سیستم برق!

- از ریختن مایعات روی سوکت ها جداً خودداری کنید.
- هیچ آداپتور یا کابل رابطی به سوکت 230، 115 یا 100 ولت وصل نکنید. در غیر این صورت، قفل کودک داخلی آن قطع می‌شود و جریان برق درون سوکت جاری می‌گردد.
- هیچ شیئی رسانایی، مانند سوزن، را وارد سوکت 230، 115 یا 100 ولت نکنید.

! تکرار

- دستورالعمل‌های کار با هر دستگاهی که به سوکت وصل می‌کنید را رعایت کنید!
- سوکت 12 ولت:

خدمات آنلاین موبایل (Car-Net)

هشدارهای استفاده و ایمنی

اطلاعات مربوط به خدمات، برنامه‌ها، در دسترس بودن، سازگاری Car-Net و دستگاه‌ها و شرح خدمات در وب سایت فولکس واگن موجود است.

به منظور استفاده از Car-Net فولکس واگن، باید خودرو با Car-Net سفارش داده شود و این سیستم در کارخانه روی آن نصب شود. بسته به خدمات Car-Net فولکس واگن را می‌توان با سیستم اطلاعات و سرگرمی فابریک خودرو، یک دستگاه موبایل یا از طریق پرتال Car-Net به کار انداخت.

به منظور حفاظت از داده‌ها، اگر خدمات Car-Net فولکس واگن برای یک خودرو فعال شود شخصی که قرارداد را امضا کرده موظف است به هر کسی که خودرو را می‌راند اطلاع دهد که خودرو می‌تواند داده‌های آنلاین را ارسال و دریافت نماید! بسته به نوع خدمات فعال شده، هرگونه اطلاعات مربوطه نیز باید به راننده داده شود.

اختلالات

نقاط زیر ممکن است باعث قطع خدمات Car-Net فولکس واگن یا انتقال داده یا عدم ارسال آنها شوند:

- مناطق فاقد آنتن‌دهی کافی و امواج GPS یا دارای آنتن‌دهی ضعیف،
- انجام سرویس، تعمیر، به‌روزرسانی نرم‌افزار و تغییرات فنی در شبکه‌ها و پایگاه داده‌های اپراتور خدمات شما،
- تغییر نسل سیستم‌های ارتباطی موبایل توسط اپراتورهای مخابراتی، مثلاً از 3G به 4G/LTE،
- نقص، ضعیف شدن، یا وقفه در آنتن‌دهی موبایل و دریافت امواج GPS، مثلاً به واسطه سرعت زیاد، شرایط جوی، عوارض طبیعی زمین، گاراز، پارکینگ، پل هوایی، پارازیت، و شلوغی شبکه در دکل‌های رادیویی مورد نظر،
- اطلاعات یا داده‌های اشخاص ثالث ممکن است به روز یا در دسترس نباشد،

- در کشورهایی که خدمات Car-Net فولکس واگن در دسترس نیست،
- خطایی در سیستم برقی خودرو رخ دهد،
- باتری خودرو خالی باشد یا ولتاژ آن بسیار پایین باشد،
- اگر واحد کنترل یا سامانه اطلاعات و سرگرمی انجام دهنده خدمات درست کار نکند.

هشدار

عدم رعایت اطلاعات مندرج در شرح خدمات ممکن است منجر به از کار افتادن خودروی شما در ترافیک شود و باعث ایجاد تصادف و آسیب‌دیدگی‌های جدی گردد.

- قفل از استفاده از خدمات Car-Net فولکس واگن لطفاً اطلاعات مندرج در شرح خدمات را خوانده و رعایت کنید، این اطلاعات به سرعت شما را با خدمات آشنا می‌کند و از خطرات احتمالی برای شما و سایرین و چگونگی اجتناب از آنها آگاه می‌سازد.
- همیشه از آخرین نسخه شرح خدمات مربوطه استفاده کنید.

هشدار

یک تلفن همراه که بسته یا به درستی ایمن نشده باشد ممکن است هنگام تغییر مسیر یا ترمز ناگهانی همچنین در صورت وقوع حادثه، داخل فضای خودرو پرت شود و باعث ایجاد مصدومیت گردند.

- حین حرکت خودرو همیشه تجهیزات موبایل را به درستی و خارج از محدوده باز شدن ایربگ محکم کرده یا در محل امنی نگهداری کنید.

هشدار

نمایش اطلاعات در سیستم اطلاعات و سرگرمی، در پرتال Car-Net یا روی دستگاه موبایل ممکن است توجه شما را از اقداماتی که باید برای رانندگی ایمن انجام دهید منحرف کند. این امر ممکن است باعث خرابی خودرو در ترافیک، ایجاد تصادف و آسیب‌دیدگی‌های جدی شود.

- همیشه با دقت و مسئولیت برانید.
- بر اساس هر موقعیت به اطلاعات نمایش داده شده واکنش نشان دهید.
- به چراغ‌های هشدار و نشانگری که روشن شده‌اند توجه کنید.

هشدار

استفاده از کامپیوتر و دستگاه‌های موبایل در شبکه‌های عمومی یا غیر ایمن لن و لن بی‌سیم ممکن است منجر به از دست دادن کنترل روی خدمات Car-Net فولکس واگن شما شود.

- علاوه بر اقدامات احتیاطی عادی که هنگام استفاده از اینترنت انجام می‌دهید باید از کامپیوتر و دستگاه موبایل خود با نرم‌افزار ضد ویروس مناسب محافظت کنید و مرتباً امضاها را به‌روزرسانی کنید.
- قوانین و اطلاعات متداول مربوط به استفاده از کامپیوتر و دستگاه‌های موبایل و نیز حفظ و ایجاد یک رمز عبور امنیتی برای دسترسی به پرتال Car-Net را رعایت کنید.

هشدار

برنامه‌ها و خدمات Car-Net فولکس واگن که ناپایدار یا خراب هستند یا به درستی استفاده نمی‌شوند ممکن است به خودرو آسیب زده و منجر به بروز تصادف و جراحات جدی شوند.

- فولکس واگن توصیه می‌کند فقط از برنامه‌های فولکس واگن و خدمات Car-Net فولکس واگن برای خودروی خود استفاده کنید.
- از دستگاه موبایل و برنامه‌های کاربردی آن در برابر استفاده نادرست محافظت کنید.
- به هیچ عنوان، برنامه‌های کاربردی یا خدمات Car-Net فولکس واگن را تغییر ندهید.

● به دفترچه راهنمای عملیاتی تلفن همراه دقت نمایید.

⚠ هشدار

استفاده از برنامه‌های کاربردی و خدمات Car-Net فولکس واگن حین رانندگی ممکن است حواس شما را از جاده پرت کند. حواس پرتی راننده می‌تواند باعث بروز تصادفات و جراحات شود.

● همیشه با دقت و مسئولیت برانید.

! تذکر

در مناطقی که دارای مقررات ویژه‌ای است و زمانی که استفاده از دستگاه‌های موبایل مجاز نباشد همیشه باید دستگاه موبایل خاموش باشد. امواج ساطع شده توسط دستگاه موبایل هنگام روشن بودن آن ممکن است در دستگاه‌های پزشکی و فنی حساس تداخل ایجاد کند و نقص عملکرد یا آسیب‌دیدگی آن دستگاه را به دنبال داشته باشد.

خدمات Car-Net فولکس واگن

شامل واژر چین می‌شود

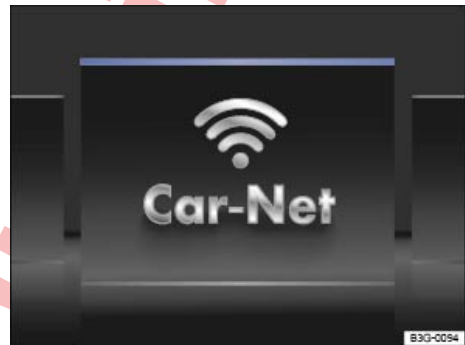

تصویر 214 در سامانه اطلاعات و سرگرمی: گزینه Car-Net.



تصویر 215 تصاویر: انتقال داده و توضیح عملکردها.

راهنمای جدول تصویر 215:

- 1 خودروی سازگار با Car-Net با سامانه اطلاعات و سرگرمی و قابلیت اتصال مناسب.
- 2 سروری که داده‌ها را پردازش، آماده و ارسال می‌کند.
- 3 توضیح خدمات از طریق کامپیوتر یا دستگاه موبایل.

انتقال داده

سیگنال شبکه به خدمات Car-Net فولکس واگن اجازه می‌دهد داده‌های آنلاین را دریافت کند داده‌های خودرو و اطلاعات اضافی، عملکردهای جدید یا عملکردهای اضافی خودرو را به صورت آنلاین ارسال کند. Car-Net فولکس واگن به راننده یا کاربر بر مبنای داده‌های خودرو و داده‌های دست آمده از اینترنت و سیستم‌های فناوری اطلاعات عملکردهای پشتیبانی ارائه می‌دهد.

داده‌های مربوط به استفاده از خدمات Guide & Inform از طریق دستگاه موبایل شما با قابلیت داده یا یک سیم کارت با قابلیت داده¹ منتقل می‌شود. برای برخی از خدمات، دستگاه موبایل یا سیم‌کارت باید از نوع خاصی از اتصال داده مانند rSP پشتیبانی کند.

انتقال داده برای به کار انداختن e-Remote و Security & Service به واحد کنترل فابریک با سیم‌کارت داخلی دارای اتصال داده بستگی دارد.

قابلیت استفاده

خدمات Volkswagen Car-Net ممکن است دارای محدودیت زمانی باشند و بدون اطلاع بیشتر تغییر کنند، تنظیم شوند، غیر فعال یا دوباره فعال شوند و کنترش یابند.

برخی از خدمات Car-Net شامل اطلاعات بیرونی هستند که از اشخاص ثالث گرفته شده‌اند مثلاً اطلاعاتی که نقشه‌ها نمایش می‌دهند. شرکت سهامی فولکس واگن مسئولیتی در قبال صحت، به‌روز بودن، و کامل بودن اطلاعات بیرونی یا در قبال نقض حقوق اشخاص ثالث ندارد.

خدمات Car-Net فولکس واگن ممکن است در بعضی منطقه‌ها محدود باشد. در دسترس بودن این خدمات به پوشش شبکه موبایل در هر کشور نیز بستگی دارد.

تعیین محل کنونی خودرو

در برخی از خدمات Car-Net فولکس واگن برای تشریح عملکردها دانستن محل دقیق خودرو الزامی است. در این صورت، موقعیت کنونی خودرو به طور اتوماتیک یا با درخواست راننده ارسال خواهد شد. هنگامی که ارسال اتوماتیک انتخاب شود، موقعیت کنونی را می‌توان در فواصل منظم ارسال نمود.

کرایه دادن یا فروش خودرو

وقتی خودرو را به فروش می‌رسانید یا کرایه می‌دهید، مالک یا شرکت کرایه‌دهنده باید به شخص خریدار یا کرایه‌گیرنده درباره خدمات Car-Net فولکس واگن نصب شده روی خودرو و اطلاعات عملکرد آنها اطلاع دهد.

(1) انتقال داده از طریق سیم‌کارت‌خوان فابریک (در صورت امکان).

تعویض قطعات

اگر در خودروی دارای خدمات Car-Net فولکس واگن سیستم اطلاعات و سرگرمی یا واحد کنترل نصب شده توسط کارخانه آسیب ببیند یا نیازمند تعویض باشد به تعمیرگاه مجاز مراجعه کنید. این کار ممکن است به ثبت‌نام یا فعال‌سازی مجدد نیاز داشته باشد.

حساب کاربری در پرتال Car-Net

به منظور استفاده از خدمات "e-Remote"، "Guide & Inform" یا "Security & Service" در خودروهای مجهز به Car-Net، ابتدا لازم است یک حساب کاربری در www.volkswagen.com/car-net ایجاد شود و از لحاظ قراردادی Car-Net فعال شود.

شرح خدمات

حیطه و کارکرد خدمات "e-Remote"، "Guide & Inform" و "Security & Service" در شرح خدمات هر مورد توضیح داده شده است. پس از ثبت‌نام و ایجاد یک حساب کاربری همچنین در هر پرتال Car-Net، این شرح خدمات و اطلاعات اضافه درباره همه خدمات و خودروهای دارای قابلیت Car-Net در آدرس www.volkswagen.com/car-net موجود است.

شرح همه خدمات در فواصل زمانی نامنظم به روز می‌شود و در پرتال Car-Net در دسترس قرار می‌گیرد.

به منظور اطمینان از عملکرد و ارائه بدون اشکال این خدمات توسط خدمات Car-Net فولکس واگن شرکت فولکس واگن داده‌های شخصی وارد شده توسط کاربر را در چارچوب مقررات قانونی جمع‌آوری، پردازش، ارسال و استفاده می‌کند. این اطلاعات در اختیار اشخاص ثالث قرار نمی‌گیرد. شرایط استفاده کنونی را می‌توان در www.volkswagen.com/car-net مشاهده نمود.

خدمات Car-Net فولکس واگن سامانه‌ای است که بر مبنای شبکه موبایل کار می‌کند. اگر علی‌رغم لحاظ نمودن همه الزامات اشکالی ایجاد شد، لطفاً سعی کنید بعداً دوباره از این خدمات استفاده کنید.

استفاده از Car-Net فولکس واگن و اتصال به شبکه موبایل مربوطه ممکن است هزینه در بر داشته باشد. به علت مصرف احتمالی حجم زیادی از داده، فولکس واگن توصیه می‌کند از یک تعرفه موبایل با نرخ ثابت داده استفاده کنید. برای کسب اطلاعات بیشتر، با اپراتور موبایل خود تماس بگیرید.

برنامه‌های کاربردی (App)

بسته به تجهیزات موجود، Car-Net فولکس واگن از 2 نوع برنامه (اپ) پشتیبانی می‌کند:

- برنامه‌هایی که خدماتی در خودرو انجام می‌دهند و اطلاعاتی ارائه می‌دهند، مانند برنامه e-Remote در Car-Net فولکس واگن،
- برنامه‌هایی که به صفحه سیستم اطلاعات و سرگرمی ارسال می‌شوند، مثلاً عملکرد App-Connect در Car-Net فولکس واگن.

برنامه‌ها، استفاده از آنها، و اتصال به شبکه موبایل مورد نیاز ممکن است هزینه در بر داشته باشد.

طیف وسیعی از برنامه‌ها ممکن است موجود باشد و ممکن است مخصوص یک خودرو یا منحصر به یک کشور خاص باشند. محتوای محدوده و ارائه‌دهنده برنامه‌ها ممکن است متفاوت باشد. برخی برنامه‌ها نیز به موجود بودن خدمات ارائه شده توسط اشخاص ثالث بستگی دارند. برای استفاده از برنامه‌ها باید یک شبکه موبایل با قدرت آنتن‌دهی کافی موجود باشد.

به علت تعداد بالای دستگاه‌های موبایل و سرعت بالای توسعه نرم‌افزارها، برنامه‌های کاربردی توصیه شده در همه دستگاه‌های موبایل و سیستم‌عامل‌های آنها قابل اجرا نیست. این امر ممکن است درون یک سری از مدل‌های دستگاه موبایل نیز مثلاً به علت نسخه جدید سیستم عامل صادق باشد.

ممکن است برنامه‌ها بدون اطلاع قبلی تغییر کنند، تنظیم شوند، غیرفعال شوند، مجدداً فعال شوند یا توسعه یابند.

تذکره

- فولکس واگن در قبال خسارات وارده به خودرو که ناشی از کیفیت پایین یا اشکال برنامه‌ها، برنامه‌ریزی ناکافی برنامه‌ها، ضعف بودن شبکه یا از دست دادن اطلاعات حین ارسال یا به واسطه استفاده نادرست از تجهیزات موبایل باشد مسئولیتی نخواهد داشت.

حمل و نقل

نگهداری بار

بارهای سنگین را همیشه در صندوق عقب به صورت ایمن قرار دهید. همیشه از طناب‌های مناسب و حلقه و ثابت کننده برای بستن اشیاء سنگین استفاده کنید. هرگز بیش از حد مجاز در خودرو بار نگذارید. گنجایش بار و توزیع بار در خودرو هر دو بر عکس‌العمل خودرو حین رانندگی و مسافت قبل از توقف تأثیر دارند ← ⚠️.

همیشه همه بارها را در خودرو محکم ببندید

بارها را در خودرو، روی تریلر ← صفحه 262 و روی سقف ← صفحه 258 تا حد امکان به صورت یکنواخت توزیع کنید.

اشیاء سنگین را تا حد امکان در دورترین فاصله صندوق عقب قرار دهید و در صورت لزوم پایه‌های صندوق عقب را در محل صحیح خود به طور ایمن قرار دهید.

بار را در صندوق عقب با طناب‌های مناسب به حلقه ثابت کننده‌های اتصال محکم کنید ← صفحه 255.

دامنه روشنایی چراغ‌های جلورا تنظیم کنید ← صفحه 113.

فشار باد لاستیک‌ها را با بار خودرو تنظیم کنید. اطلاعات روی برجسب باد لاستیک را رعایت کنید ← صفحه 329.

در خودروهای دارای سیستم پایش لاستیک‌ها، بر حسب نیاز میزان جدید بار خودرو را تنظیم کنید ← صفحه 323.

⚠️ هشدار

اشیائی که محکم نشده‌اند، یا درست بسته نشده‌اند، ممکن است در صورت حرکات ناگهانی یا ترمز ناگهانی یا بروز تصادف باعث ایجاد جراحات جدی شوند. این امر به ویژه در صورتی صادق است که ایربگ هنگام باز شدن به اشیائی گیر کرده و سپس آنها را در فضای داخلی خودرو پرتاب کند. برای کاهش خطر تصادف، لطفاً دستورالعمل‌های زیر را رعایت کنید:

• همیشه همه اشیاء را در خودرو محکم ببندید. همیشه بار و اشیاء سنگین را در صندوق عقب بگذارید.

• اجسام را همیشه با طناب‌های مناسب، حلقه‌ها و ثابت‌کننده‌ها ایمن کنید تا اجسام در زمان مانورهای رانندگی یا ترمزهای شدید در فضای داخلی خودرو پرتاب نشده و خارج از محدوده عملکرد ایربگ‌ها قرار گیرند.

• اشیاء باید در فضای داخلی خودرو طوری نگهداری شوند که هرگز نتوانند حین حرکت خودرو وارد محوطه‌های باز شدن کیسه هوا شوند.

• همیشه محفظه‌های نگهداری را حین حرکت خودرو بسته نگه دارید.

• اگر بسته به تجهیزات خودرو پشتی صندوق سر نشین جلو به سمت جلو خم شده است، باید همه اشیاء را از روی بالشتک صندوق سر نشین جلو بردارید. وقتی پشتی صندوق به سمت جلو خم می‌شود ممکن است حتی اشیاء سبک و کوچک داخل

کفیوش تشخیص‌دهنده وزن زیر تشکچه صندوق فشار داده شوند و بدین‌ترتیب اطلاعات نادرست به واحدهای کنترل ایربگ ارسال کنند.

• تا وقتی که پشتی صندوق سر نشین جلو خوابیده شده است، باید ایربگ جلو غیرفعال شده و چراغ نشانگر ایربگ سر نشین OFF روشن باشد.

• اشیاء نگهداری شده هرگز نباید باعث شود سر نشینان با حالت نادرست بنشینند.

• اگر چیزی روی صندوق گذاشته‌اید، کسی نباید روی آن بنشیند یا از آن صندوق استفاده کند.

• هیچ شیء سخت، سنگین، یا تیزی را بدون محکم کردن در هیچ یک از محل‌های نگهداری وسایل باز خودرو، روی طاقچه پشت صندوق عقب، یا روی صفحه داشبورد نگهداری نکنید.

• هر گونه شیء سخت، سنگین یا تیز را از توی لباس‌ها و کیسه‌های داخل خودرو بیرون بیاورید و در جای ایمن بگذارید.

⚠️ هشدار

اگر اشیاء بزرگ یا سنگین را حمل کنید ممکن است کنترل خودرو و تأثیر ترمز تغییر کند.

• همیشه سرعت و سبک رانندگی خود را با توجه به شرایط دید، وضعیت آب و هوا، شرایط اتوبان، و وضعیت ترافیکی تنظیم کنید.

• با دقت مضاعف و آرام‌تر گاز دهید.

• از ترمزهای ناگهانی و تغییر مسیر ناگهانی پرهیز کنید.

• زودتر از رانندگی در وضعیت معمول ترمز بگیرید.

⚠️ هشدار

حمل اشیاء سنگین کنترل خودرو را تغییر می‌دهد و مسافت قبل از توقف را طولانی‌تر می‌کند. اشیاء سنگین که درست در خودرو قرار داده نشده یا محکم نشده باشند ممکن است باعث خارج شدن کنترل خودرو و ایجاد جراحات جدی شوند.

• حمل اشیاء سنگین کنترل خودرو و مرکز ثقل آن را تغییر می‌دهد.

• همیشه تا جایی که ممکن است وزن بار درون خودرو به طور مساوی و عمیق توزیع شود.

• همیشه اشیاء سنگین را در صندوق عقب محکم کنید و تا حد امکان دور از جلوی محور عقب قرار دهید.

⚠️ هشدار

وقتی از خودرو استفاده نمی‌کنید یا آن را به حال خود رها کرده‌اید، همیشه درب‌ها و درب صندوق عقب را قفل کنید تا خطر ایجاد جراحات شدید یا مرگبار کاهش یابد.

• هرگز کودکان را، مخصوصاً هنگام باز بودن درب صندوق عقب، به حال خود رها نکنید. ممکن است کودکان داخل صندوق عقب شوند، درب را ببندند و نتوانند بیرون بیایند. این امر ممکن است باعث ایجاد جراحات شدید یا مرگبار شود.

⚠ هشدار

اشیائی که محکم نشده‌اند، یا درست بسته نشده‌اند، با حیوانات روی صندوق عقب ممکن است در صورت حرکات ناگهانی یا ترمز ناگهانی با بروز تصادف باعث ایجاد جراحات جدی شوند.

- هیچ شیء سخت، سنگین یا تیزی را چه به صورت پراکنده چه در جعبه روی صندوق عقب قرار ندهید.
- هرگز حیوانات را روی صندوق عقب حمل نکنید.

ⓘ نکته

برای جلوگیری از آسیب دیدن صندوق عقب، آنقدر بار روی آن قرار ندهید که وقتی در صندوق عقب بسته می‌شود در آن تحت فشار قرار گیرد.

- هرگز اجازه ندهید کودکان داخل یا در اطراف خودرو بازی کنند.
- کسی را در صندوق عقب حمل نکنید.

ⓘ نکته

اشیاء سخت ممکن است به سیم‌های المنت گرمایشی در شیشه عقب ساییده شوند و به آن آسیب بزنند.



دریچه‌های تهویه روی شیشه‌های بغل عقب را در صندوق عقب نبوشانید زیرا مانع بیرون رفتن هوای مانده از خودرو خواهد شد.

درپوش صندوق عقب

کفی صندوق عقب

کفی جدا شدنی صندوق عقب

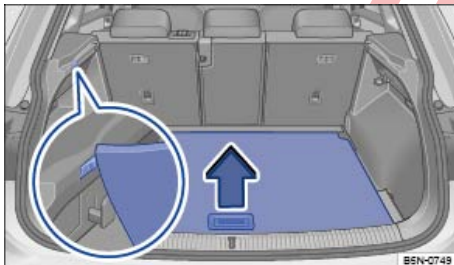

تصویر 217 در صندوق عقب: بلند کردن کفی صندوق عقب.

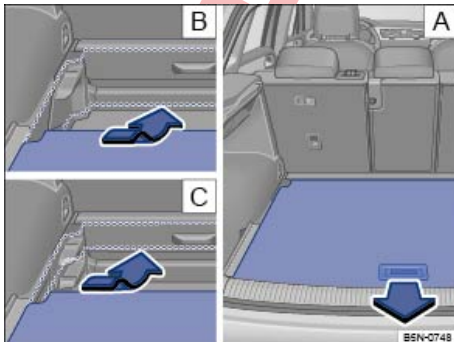

تصویر 218 در صندوق عقب: تنظیم ارتفاع کفی صندوق عقب.

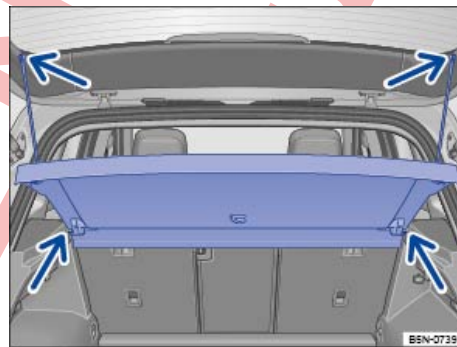

تصویر 216 در صندوق عقب: ول کردن و جدا کردن درپوش صندوق عقب.

هنگام استفاده از طناب‌های نگهدارنده وقتی در صندوق عقب را باز یا بسته می‌کنید -صفحه 92 طاقچه را بالا یا پایین می‌برند. لباس‌های سبک را می‌توانید روی صندوق عقب قرار دهید. لطفاً مطمئن شوید که دید عقب خودرو را مسدود نکرده‌اید.

باز کردن صندوق عقب

- طناب‌های نگهدارنده را از در صندوق عقب باز کنید -تصویر 216 (فلش‌های بالا).
- طاقچه را به بالا فشار دهید تا از گیره‌های بغل جدا شود -تصویر 216 (فلش‌های پایین).
- بسته به میزان تجهیزات خودرو، ممکن است بتوانید طاقچه جدا شده را زیر کفی جدا شدنی صندوق عقب قرار دهید -صفحه 253.

نصب صندوق عقب

- صندوق عقب را از بالا روی گیره‌های بغل فشار دهید -تصویر 216 (فلش‌های پایین).
- طناب‌های نگهدارنده را به در صندوق عقب ببویازید -تصویر 216 (فلش‌های بالا).

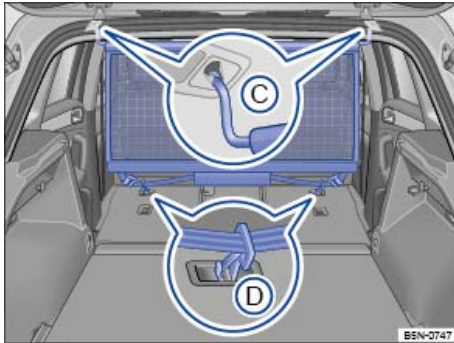

تصویر 220 در صندوق عقب: جدا کردن تور جدا کننده.

توری جدا کننده باید بتواند مانع به حرکت در آمدن اشیاء از صندوق عقب به فضای سر نشینان شود، مثلاً هنگام ترمز گرفتن ناگهانی.

باز کردن تور جدا کننده

میله‌های کناری تور جدا کننده را باز کنید تا صدای "تق" بشنوید.

نصب کردن توری جدا کننده پشت دو ردیف صندلی

تور جدا کننده را به نگهدارنده سمت چپ عقب در سقف **تصویر 219 (A)** آویزان کنید.

با فشار دادن میله **تصویر 219 (A)** تور جدا کننده را به نگهدارنده سمت راست عقب در سقف وصل کنید.

هر دو قلاب نگهدارنده تور جدا کننده را در حلقه‌های صندوق عقب **تصویر 219 (B)** ببندازید.

طناب را سفت کنید.

وقتی هر دو سر آن در نگهدارنده‌های مربوطه جا افتاد **تصویر 219 (B)** تور جدا کننده به درستی بسته شده است.

نصب تور جدا کننده پشت صندلی عقب

بسته به تجهیزات خودرو می‌توان توری جدا کننده را پشت صندلی‌های جلو نصب نمود.

ردیف دوم صندلی‌ها را خم کنید و در حالت بارگیری قرار دهید **صفحه 110**.

تور جدا کننده را به نگهدارنده سمت چپ در سقف **تصویر 220 (C)** آویزان کنید.

با فشار دادن میله **تصویر 220 (C)** تور جدا کننده را به نگهدارنده سمت راست جلو در سقف وصل کنید.

هر دو قلاب نگهدارنده تور جدا کننده را به نگهدارنده‌های پشت صندلی عقب خم شده **تصویر 220 (D)** وصل کنید.

طناب را سفت کنید.

وقتی هر دو سر آن در نگهدارنده‌های مربوطه جا افتاد **تصویر 220 (D)** تور جدا کننده به درستی بسته شده است.

باز کردن و بستن کفی صندوق عقب

برای باز کردن دستگیره تور فته واقع در کفی صندوق عقب را بگیرید **تصویر 217** و کفی صندوق عقب را در جهت فلش خم کنید تا توسط گیره‌های بغل (نمای نزدیک) نگه داشته شود **تصویر 217**.

برای بستن کفی صندوق عقب را به سمت پایین جا ببندازید **تصویر 218 (D)**.

تنظیم ارتفاع کفی صندوق عقب

بسته به تجهیزات کفی جدا شنی صندوق عقب در زمینه ارتفاع قابل تنظیم است.

در صورت لزوم تور بار را آویزان کرده **صفحه 256** و ثابت‌کننده و حلقه‌ها را جدا کنید.

کفی صندوق عقب را بلند کنید و از کشویی‌های طرفین صندوق عقب به سمت عقب بکشید **تصویر 218**.

کفی صندوق عقب را درون کشویی‌ها با ارتفاع لازم قرار دهید و تا آخر به سمت جلو فشار دهید **تصویر 218**.

تذکره

هرگز کفی صندوق عقب را رها نکنید، بلکه به آرامی آن را به عقب و پایین هدایت کنید. در غیر این صورت ممکن است فریم یا کفی صندوق عقب آسیب ببیند.

توری جدا کننده

استفاده از توری جدا کننده

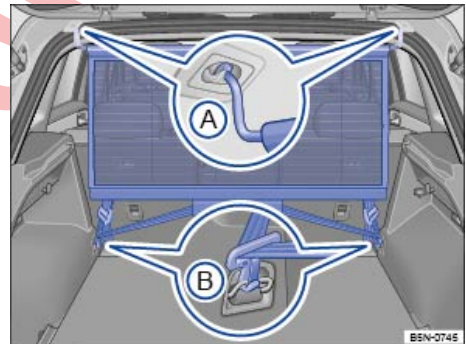

تصویر 219 در صندوق عقب: وصل کردن تور جدا کننده.

تجهیزات صندوق عقب

حلقه‌های اتصال

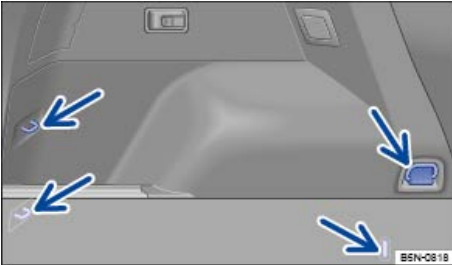

تصویر 221 در صندوق عقب: حلقه‌های اتصال.

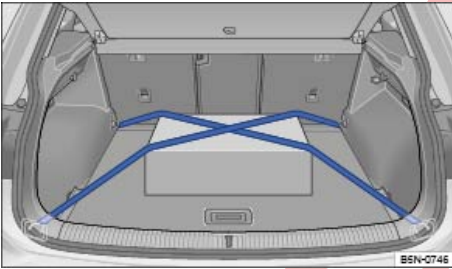

تصویر 222 در صندوق عقب: بار را درست و محکم ببندید.

کلاً چهار حلقه اتصال در صندوق عقب برای بستن بار وجود دارد. دو حلقه باز شونده در قسمت عقب و دو حلقه ثابت در قسمت جلوی صندوق عقب قرار دارد - تصویر 221 (فلش‌ها).

هنگام بستن چند قلم بار، باید از وسایل اضافی مانند تشک صندوق عقب برای بستن آنها استفاده کنید. در صورت امکان، همیشه از طبقه فوقانی کفی صندوق عقب استفاده کنید.

▶ طبق ارتفاع بار، کفی جداشده صندوق عقب را تنظیم کنید. مطمئن شوید که لبه فوقانی بار بالاتر از حلقه‌های اتصال می‌ایستد - تصویر 222 - ⚠. در صورت لزوم، کفی صندوق عقب را بگذارید یا بردارید.

- طناب‌های نگهدارنده را به حلقه‌های اتصال جلو وصل کنید. در صورت استفاده از طناب‌های دارای گیره، آنها را طوری وصل کنید که گیره به حلقه‌های اتصال عقب وصل شود.

- بار را وسط صندوق عقب قرار دهید.

- طناب‌های محکم‌کننده را ضربدری وصل کنید و آنها را روی بار محکم بکشید. مطمئن شوید ضربدر طناب‌ها در وسط بار قرار گرفته است.

- بررسی کنید که آیا بار می‌تواند تکان بخورد یا نه. در صورت لزوم، طناب‌های محکم‌کننده را حتی بیشتر بکشید.

▶ طناب‌های محکم‌کننده کشیده شده‌اند - ⚠.

جدا کردن تور جدا کننده

تور جدا کننده را می‌توان از فضای سر نشین یا از صندوق عقب جدا کرد.

- ردیف دوم صندلی‌ها را خم کنید و در حالت بارگیری قرار دهید - صفحه 110.

- یا: برای جدا کردن تور جدا کننده از صندوق عقب، صندوق عقب را بردارید - صفحه 253.

- طناب را شل کنید.

- قلاب‌های نگهدارنده تور جدا کننده را از حلقه‌های اتصال یا نگهدارنده‌های - تصویر 219 (B) یا - تصویر 220 (D) جدا کنید.

- تور جدا کننده را از نگهدارنده سمت راست در سقف - تصویر 219 (A) یا - تصویر 220 (C) با فشار دادن میله جدا کنید.

- تور جدا کننده را از نگهدارنده سمت چپ در سقف باز کنید.

جمع کردن تور جدا کننده

- تور جدا کننده را از وسط تا کنید.

- تور جدا کننده را لوله کنید و در یک کیسه نگهداری نمایید.

- تور جدا کننده را در محل مناسبی در خودرو نگهداری کنید.

⚠ هشدار

در زمان ترمزهای ناگهانی یا بروز تصادف ممکن است اشیاء در فضای داخلی خودرو پرت شده و منجر به جراحت‌های مرگبار گردد.

- مطمئن شوید که میله‌ها درست جا افتاده‌اند.
- حتی وقتی تور جدا کننده درست نصب شده است اشیاء باید ایمن شوند.
- حین حرکت خودرو، هیچ یک از سر نشینان نباید پشت تور جدا کننده نشسته باشند.

! تکرار

بستن نادرست تور جدا کننده به نقاط مهارکننده فوقانی پشت صندلی عقب ممکن است باعث ایجاد آسیب‌دیدگی شود.

هشدار

طناب‌های محکم‌کننده، تسمه‌های تثبیت کننده یا لاستیکی نامناسب یا آسیب‌دیده ممکن است در صورت ترمز ناگهانی یا تصادف پاره شوند. این ممکن است باعث شود اشیاء در فضای داخلی خودرو پرت شوند و منجر به جراحت‌های مرگبار گردد.

- همیشه از طناب‌های محکم‌کننده، تسمه‌های تثبیت کننده یا لاستیکی مناسب و سالم استفاده کنید.
- طناب‌های محکم‌کننده، تسمه‌های تثبیت کننده یا لاستیکی را محکم به حلقه‌های اتصال وصل کنید.
- اشیاء رها شده در صندوق عقب ممکن است ناگهان بلغزند و موجب تغییر در رفتار خودرو شوند.
- اشیاء کوچک و سبک نیز باید محکم بسته شوند.
- هنگام بستن اشیاء هرگز از حداکثر بار مجاز حلقه‌های اتصال تحظی نکنید.
- هرگز صندلی کودک را به حلقه‌های اتصال نبندید.



تصویر 223 در صندوق عقب: توری نگهدارنده به کفی صندوق عقب بسته شده.

توری نگهدارنده می‌تواند در ممانعت از لغزش و جابجایی اقلام سبک در صندوق عقب کمک کننده باشد. توری نگهدارنده دارای یک جیب زیپ‌دار داخلی است که می‌توان اشیاء کوچکتر را در آن نگهداری کرد.

در صورت لزوم باید از حلقه‌های نگه دارنده برای متصل کردن استفاده نمود ← صفحه 255.

آویزان کردن توری نگهدارنده در کف صندوق عقب

توری نگهدارنده را با گیره‌های نگهدارنده به کفی صندوق عقب وصل کنید ← **تصویر 223**. زیپ توری نگهدارنده باید رو به بالا کشیده شود.

جدا کردن توری نگهدارنده

توری نگهدارنده پس از نصب شده باید محکم کشیده شده باشد. ⚠️

– بست نگهدارنده قلاب‌های توری نگهدارنده را از کفی صندوق عقب جدا کنید.

– توری نگهدارنده را در صندوق عقب نگهداری کنید.

هشدار

هنگامی که توری نگهدارنده کشسان به حلقه‌های اتصال در صندوق عقب وصل می‌شود باید کش بیاید. توری نگهدارنده هنگام نصب محکم کشیده می‌شود. اگر توری نگهدارنده درست نصب یا جدا نشود ممکن است حلقه‌های آن باعث جراحت شوند.

- برای جلوگیری از بیرون افتادن قلاب‌های توری نگهدارنده از حلقه حین نصب یا جدا کردن همیشه حلقه‌ها را محکم نگه دارید.

- از چشمها و صورت خود محافظت کنید تا به واسطه بیرون پریدن قلاب‌ها حین نصب یا جداسازی آسیب نبینند.

- همیشه قلاب‌های توری نگهدارنده را به ترتیب ذکر شده نصب کنید. اگر یکی از قلاب‌های توری نگهدارنده به عقب برگردد خطر آسیب‌دیدگی وجود دارد. ▶

احتیاط

هنگام حمل باری که ارتفاعش کمتر از حلقه‌های اتصال است، ممکن است اشیاء در فضای داخلی پرت شوند و باعث ایجاد آسیب‌دیدگی شوند.

- از طبقه فوقانی کفی صندوق عقب برای اشیاء تخت استفاده کنید. از تصویر ارائه شده در صندوق عقب استفاده کنید.
- هنگام استفاده از طناب‌های محکم‌کننده مطمئن شوید بار درست روی کفی صندوق عقب قرار گرفته و طناب‌های محکم‌کننده محکم روی آن کشیده شده‌اند. توصیه می‌کنیم که علی‌الخصوص برای اشیاء تخت از کفی فوقانی صندوق عقب استفاده کنید.
- در صورت لزوم از تجهیزات اضافی برای بستن بار استفاده کنید.

تکرار

بستن نادرست طناب‌های اتصال و طناب‌های محکم‌کننده به نقاط مهارکننده فوقانی پشت صندلی عقب ممکن است باعث ایجاد آسیب‌دیدگی شود.

حداکثر میزان بار حلقه‌های اتصال حدوداً 3.5 کیلو نیوتن است. **i**

طناب‌های محکم‌کننده، تسمه‌های تثبیت کننده یا لاستیکی و سیستم‌های نگهداری بار را می‌توانید از تعمیرگاه‌های مجاز تهیه کنید. شرکت فولکس واگن در این مورد، نمایندگی‌های فولکس واگن را پیشنهاد می‌کند. **i**

گیره آویزان کردن کیف

برای جلوگیری از کثیف شدن فضای داخلی خودرو قبل از قرار دادن اقلام کثیف در دریچه دسترسی به صندوق عقب از اقلامی مانند پتو برای پیچیدن دور آنها استفاده کنید.

هنگامی که دسته وسط صندلی عقب به پایین خم شده از صندلی وسط عقب برای حمل سر نشین استفاده نکنید.

باز کردن دریچه دسترسی به صندوق عقب

- دکمه آزادسازی تصویر 225 ① را فشار دهید و دریچه دسترسی به صندوق عقب را به جلو خم کنید.
- درب صندوق عقب را باز کنید.
- از میان دریچه دسترسی به صندوق عقب اشیاء بلند را از صندوق عقب عبور دهید.
- در صورت لزوم همه اشیاء را با کمربند ایمنی وسط مهار کنید.
- درب صندوق عقب را ببندید.

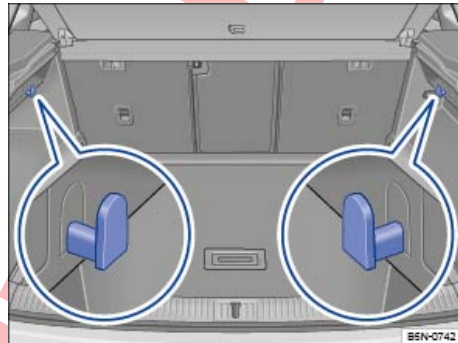

تصویر 224 در صندوق عقب: گیره آویزان کردن کیف.

در صندوق عقب می‌توان گیره‌های آویزان کردن کیف را در سمت چپ و راست مشاهده نمود تصویر 224.

⚠ هشدار

هرگز از گیره آویزان کردن کیف به عنوان حلقه اتصال برای تسمه‌ها استفاده نکنید. گیره آویزان کردن کیف ممکن است حین ترمز ناگهانی یا تصادف بشکند.

! تکرار

بیش از 2,5 کیلوگرم بار را به گیره آویزان کردن کیف آویزان نکنید.

دریچه دسترسی به صندوق عقب



تصویر 225 در پشتی صندلی عقب: باز کردن دریچه دسترسی به صندوق عقب.

یک دریچه دسترسی به صندوق عقب در پشتی صندلی عقب پشت دسته وسط صندلی قرار دارد که می‌توان برای حمل اشیاء بلند مانند چوب اسکی در داخل خودرو از آن استفاده کرد.

⚠ هشدار

بی‌توجهی و عدم کنترل در خواباندن و به حالت عادی برگرداندن دریچه دسترسی به صندوق عقب ممکن است منجر به جراحات جدی شود.

- هرگز دریچه دسترسی به صندوق عقب را در هنگام حرکت نخوابانید و به حالت عادی برنگردانید.
- مراقب باشید که در حین برگرداندن دریچه صندوق عقب به حالت عادی، کمربند ایمنی گیر نکرده و صدمه ندیده باشد.
- همواره در هنگام خواباندن و به حالت عادی برگرداندن دریچه صندوق عقب دست‌ها، انگشتان، پاها و دیگر اعضای بدن را از محدوده حرکت دور نگاه دارید.
- اگر علامت قرمز هنوز روی نشانگر قفل قابل مشاهده است دریچه دسترسی به صندوق عقب درست بسته نشده است. هنگامی که دریچه دسترسی به صندوق عقب در وضعیت قائم است، همیشه مطمئن شوید که علامت قرمز هرگز قابل مشاهده نباشد.
- اگر دریچه دسترسی به صندوق عقب به سمت جلو خم شده یا درست جا نیفتاده، سر نشینان مخصوصاً کودکان نباید از این صندلی استفاده کنند.

چراغ جاشدنی

چراغ با سه باتری قابل شارژ نوع AAA که در بازار موجود است روشن می‌شود. استفاده از باتری‌های غیرقابل شارژ یا باتری‌هایی که با این مشخصات مطابقت ندارند ممکن است خطر آفرین باشد. ❶

فولکس واگن توصیه می‌کند از نمایندگی فولکس واگن یا تعمیرگاه مجاز بخواهید باتری‌ها را شارژ کند.

- چراغ را از نگهدارنده خارج کنید.
- درپوش باتری قابل شارژ را با جسمی نازک در زیر قسمت (A) اهرم کنید.
- باتری‌ها را با باتری‌هایی با همان ولتاژ، اندازه و مشخصات عوض کنید.
- درپوش باتری‌ها را روی چراغ فشار دهید تا درپوش با صدا جا بیفتد.

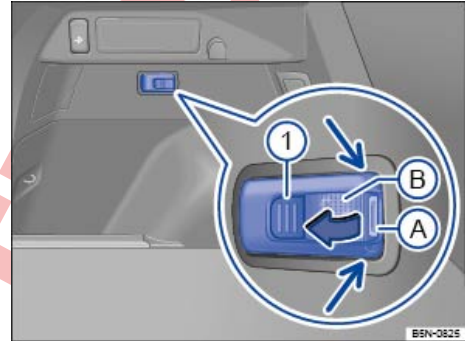

تصویر 226 در سمت چپ صندوق عقب: چراغ جاشدنی.

بسته به تجهیزات می‌توان در گیره سمت چپ صندوق عقب چراغ قابل خارج شدنی را مشاهده نمود. هنگامی که چراغ در سربیش نصب شده و موتور در حال کار است باتری‌های چراغ شارژ می‌شود.

چراغ صندوق عقب

هنگامی که چراغ سیار نصب باشد، وقتی در صندوق عقب باز شود این چراغ در قسمت ← تصویر 226 (B) روشن می‌شود. وقتی در صندوق عقب بسته شود چراغ خاموش می‌شود.

جدا کردن چراغ

- قسمت جلویی چراغ را لمس کنید ← تصویر 226 (فلش‌های کوچک).
- چراغ را در جهت فلش از نگهدارنده خارج کنید.

استفاده از چراغ

چراغ مجهز به آهنرباست. پس از جدا کردن، می‌توانید چراغ را به عنوان مثال به بدنه خودرو وصل کنید. ❶

چراغ جدا شدنی محدوده (B) را روشن می‌کند. قدرت روشنایی بین دو سطح قابل تنظیم است.

- برای خاموش کردن دکمه ❶ را فشار دهید. چراغ با روشنایی کامل روشن می‌شود.
- مجدداً دکمه ❶ را فشار دهید تا 50 درصد از قدرت روشنایی را تنظیم کنید.
- مجدداً دکمه ❶ را فشار دهید تا چراغ را خاموش کنید.

نگهداری چراغ

- چراغ را خاموش کنید.
- چراغ را خلاف جهت فلش ← تصویر 226 در نگهدارنده آن فشار دهید.

تعویض باتری‌های قابل شارژ

وقتی مطمئن شدید که چراغ با شدت نور مورد نظر روشن نمی‌شود باید باتری‌های آن تعویض شوند.

❶ تذکر

برای جلوگیری از آسیب دیدن، چراغ سیار را قبل از حرکت در محل مناسبی گیر دهید.

❶ تذکر

استفاده از باتری‌های عادی یا باتری‌های قابل شارژ نامناسب ممکن است به چراغ سیار و قطعات الکترونیکی خودرو آسیب بزند.

- فقط از باتری‌های قابل شارژ با مشخصات AAA استفاده کنید. ▶

باربند

مقدمه در باره موضوع

با کمک باربند می‌توان اجسام دست و پاگیر را روی سقف خودرو حمل نمود.

هشدارهای استفاده

سقف خودرو برای داشتن ایرودینامیک بهینه طراحی شده است. بنابراین نمی‌توان باربندهای معمولی را به ناودانی روی سقف متصل نمود.

از آنجا که ناودانی‌ها برای داشتن ایرودینامیک بهتر در سقف گنجانده شده‌اند، فقط می‌توان از سیستم باربند تأیید شده توسط فولکس واگن استفاده نمود.

میله‌های نصب شده با میله‌های اصلی و سیستم باربند در موقعیت‌های زیر نصب می‌شوند:

- باربند بیشتر از این مورد نیاز نیست.
- قبل از وارد شدن به سیستم کارواش اتوماتیک.
- وقتی ارتفاع خودرو متجاوز از فضای لازم مورد نیاز است، مثلاً در یک گاراژ.

⚠ هشدار

هنگام حمل اشیاء سنگین یا حجیم در سیستم باربند، به علت تغییر در مرکز ثقل کنترل خودرو تغییر خواهد کرد و خودرو بیشتر در معرض بادهای مخالف قرار خواهد داشت.

- همیشه با استفاده از طناب‌ها، تثبیت کننده‌ها یا تسمه‌های محکم‌کننده مناسب و سالم بارها را محکم ببندید.
- بارهای بزرگ، سنگین، حجیم، بلند یا تخت تأثیری منفی بر آیرودینامیک، مرکز ثقل و کنترل کلی خودرو خواهند داشت.
- از رانندگی ناگهانی و غیرمنتظره و گرفتن ترمزهای ناگهانی خودداری کنید.
- همیشه سرعت و سبک رانندگی خود را با توجه به شرایط دید، وضعیت آب و هوا، شرایط اتوبان، و وضعیت ترافیکی تنظیم کنید.

! تکرار

- همیشه قبل از حرکت در یک کارواش اتوماتیک سیستم باربند را جدا کنید.
- ارتفاع خودرو با نصب سیستم باربند و همچنین بار روی آن تغییر می‌کند. ارتفاع خودرو را با ارتفاع سقف، مثلاً در زیرگذرها یا درب گاراژ بررسی و مقایسه کنید.
- باربند و بار آن نباید مانع باز کردن درب صندوق عقب و سقف شیشه‌ای شوند یا بر آنتن سقفی تأثیر بگذارند.
- هنگام باز کردن درب صندوق عقب مراقب باشید به بار روی سقف برخورد نکند.

رانندگی با سیستم باربند مقاومت هوا را افزایش می‌دهد و مصرف سوخت را بالا می‌برد.

محکم کردن میله‌های نصب شده یا میله‌های اصلی و سیستم باربند

📄 قسمت ⚠ و ! ابتدای این فصل در صفحه 259 را مورد توجه قرار دهید.

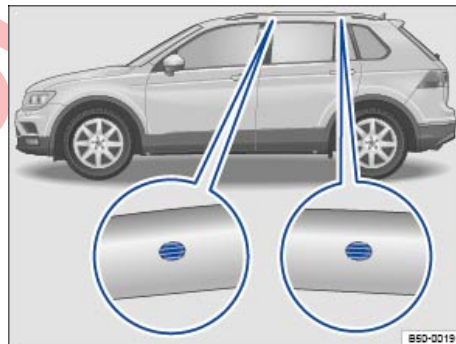

تصویر 227 خودروی دارای ریل سقف: نقاط اتصال برای میله‌های نصب شده.

میله‌های نصب شده یا میله‌های اصلی پایه‌های سیستم ویژه باربند هستند. سپس باید به طور ایمن اتصالات خاصی را برای حمل چمدان، دوچرخه، چوب اسکی، تخته موج‌سواری، یا قالیق روی سیستم باربند اضافه نمود. لوازم جانبی مناسب را می‌توانید از نمایندگی فولکس واگن تهیه کنید.

خودروهای فاقد ریل سقف: محکم کردن پایه‌ها و باربند

پایه‌ها و باربند باید همیشه درست نصب شوند. به دستورالعمل‌های ارائه شده برای میله‌های نصب شده یا پایه‌های باربند دقت کنید.

نقاط اتصال در قسمت زیر سقف قرار دارند.

نقاط اتصال تنها در زمان باز بودن درها قاب مشاهده هستند.

باربند را فقط بر اساس دستورالعمل‌های ارائه شده می‌توان در نقاط نشان داده شده در تصویر نصب نمود.

خودروهای دارای ریل سقف: محکم کردن اتصال باربند

باربند‌های معمولی را نمی‌توان روی ریل سقف نصب نمود. فقط از باربندهایی که توسط شرکت فولکس واگن تأیید شده استفاده کنید.

دستورالعمل‌های ارائه شده برای باربند را رعایت کنید و همیشه در خودرو همراه خود داشته باشید.

نقاط اتصال در داخل ریل سقف قرار دارند - تصویر 227 (نمای نزدیک).

⚠ هشدار

اتصال نادرست پایه‌ها و باربند و استفاده نادرست از آنها، ممکن است باعث شود کل سیستم از روی سقف بیفتد و باعث تصادف و جراحت شود.

- همیشه دستورالعمل‌های تولیدکننده را رعایت کنید.
- فقط زمانی از سیستم باربند استفاده کنید که سالم باشند و درست نصب شده باشند.
- همواره پایه‌ها و سیستم باربند را درست نصب کنید.
- باربند را فقط می‌توان در نقاط نشان داده شده در تصویر - تصویر 227 نصب نمود.
- پیچ‌ها و نقاط مهار را قبل از شروع سفر بررسی کنید و در صورت لزوم پس از طی مسافت کوتاهی آنها را تنظیم کنید. حین یک سفر طولانی، همه پیچ‌ها و اتصالات را در هر توقف بررسی کنید.
- همیشه باید سیستم باربند خاصی برای اقلامی مانند دوچرخه، چوب اسکی، تخته موج‌سواری، و غیره نصب کنید.
- هیچ تغییری یا تعمیری در پایه باربند یا سیستم باربند به وجود نیاورد.

دستورالعمل‌های ارائه شده در مورد میله‌های نصب شده یا میله‌های اصلی و سیستم باربند را بخوانید و به آن توجه کنید و همیشه در خودرو به همراه داشته باشید.

قسمت ۱ و ۲ ابتدای این فصل در صفحه 259 را مورد توجه قرار دهید.

مقدمه در باره موضوع

در چین و ژاپن صدق نمی‌کند.

وقتی یک ارابه بارکش با استفاده از پایه پدک‌کش حمل می‌کنید، هر گونه قانون مخصوص آن کشور را رعایت کنید.

خودروی شما عمدتاً برای حمل سرشین و بار در نظر گرفته شده است، اما می‌توان از آن برای پدک‌کشیدن یک تریلر یا خودروی اتاقدار نیز استفاده کرد، مشروط بر آنکه به تجهیزات لازم مجهز باشد. این بار اضافی بر عمر، مصرف سوخت و عملکرد خودرو تأثیر دارد و در برخی شرایط ممکن است فواصل سرویس خودرو را کوتاهتر کند.

رانندگی با تریلر نه تنها بار اضافی بر خودرو وارد می‌کند، بلکه به تمرکز بیشتر راننده نیاز دارد.

در دمای پایین از لاستیک‌های زمستانی برای خودرو و تریلر استفاده کنید.

بار بازوی کشش

حداکثر بار مجاز بازوی کشش که توسط بازوی کشش تریلر به تویپی بکسل وارد می‌شود نباید بیش از 100 کیلوگرم باشد.

خودرو با سیستم استارت/توقف

در صورتی که خودرو دارای پایه پدک کش فابریک یا پایه پدک کش اضافه شده توسط فولکس واگن باشد، سامانه روشن/خاموش به صورت عادی عمل می‌کند. لازم نیست هیچ اقدام احتیاطی دیگری انجام دهید.

اگر تریلر متصل شده تشخیص داده نشد، یا هنگام استفاده از پایه‌های پدک‌کشی که توسط فولکس واگن اضافه نشده‌اند، قبل از شروع پدک‌کشی یک تریلر باید سامانه روشن/خاموش را با دکمه واقع در قسمت پایین کنسول وسط به صورت دستی غیرفعال نمود و تا هنگام پدک‌کشی تریلر خاموش نگه داشت.

خودروهای دارای گزینه نمایه رانندگی

در صورتی که پایه پدک‌کش در کارخانه نصب شده باشد و توسط شرکت خودروی فولکس واگن به پایه پدک‌کش مجهز شده باشد، به محض اتصال تریلر نمایه رانندگی اقتصادی ذخیره می‌شود.

اگر هنگام اتصال تریلر، خودرو روی نمایه رانندگی اقتصادی گذاشته شده باشد، خودرو به صورت اتوماتیک به نمایه رانندگی عادی می‌رود. اگر تریلر متصل شده تشخیص داده نشد، یا هنگام استفاده از پایه پدک‌کشی که توسط فولکس واگن اضافه نشده، نمایه رانندگی عادی باید قبل از پدک‌کشی تریلر به صورت دستی انتخاب شود.

وقتی تریلر باز شد، باید سوییچ یک بار باز و بسته شود تا نمایه رانندگی اقتصادی دوباره فعال شود.

هشدار

حمل افراد در تریلر خطرناک است و ممکن است غیرقانونی هم باشد.

با فقط زمانی می‌تواند به صورت ایمن محکم شود که سیستم باربند به درستی نصب شده باشد.

ماکزیمم بار مجاز روی سقف

حداکثر بار مجاز سقف 75 کیلوگرم است. حداکثر بار مجاز سقف شامل بار ترکیبی سیستم باربند و بار روی سقف می‌شود.

همیشه وزن سیستم باربند و بار آن را بررسی کنید و در صورت لزوم بار را وزن کنید. هرگز بیش از حداکثر بار مجاز سقف بار نزنید.

اگر از سیستم باربندی با قابلیت حمل بار کمتر استفاده کنید نمی‌توانید حداکثر بار مجاز را حمل کنید. در این صورت، بیش از حداکثر بار مجاز سیستم باربند بار نزنید، این حد مجاز در دستورالعمل‌های نصب ذکر شده است.

توزیع بار

بار را به طور یکنواخت توزیع کنید و آن را محکم ببندید.

بررسی اتصالات

پس از اینکه سیستم باربند سقفی محکم شد باید مدتی پس از حرکت کردن و در فواصل منظم، رینگ‌ها و اتصالات بررسی گردند.

هشدار

اگر بیش از حد مجاز بار سقف بار نزنید ممکن است باعث تصادف و آسیب‌دیدگی خودرو شود.

- هرگز از حداکثر بار مجاز سقف، حداکثر بار مجاز محورها، و حداکثر وزن ناخالص خودرو بیشتر بار نزنید.
- بیشتر از حداکثر بار قابل تحمل سیستم باربند بار نزنید، حتی اگر از بار روی سقف استفاده‌ای نمی‌شود.
- اشیاء سنگین را تا حد امکان دور از هم ببندید و بار را به صورت یکنواخت توزیع کنید.

هشدار

ممکن است بارهای بسته نشده یا بارهایی که درست بسته نشده‌اند، از روی سیستم باربند بیفتند و باعث تصادف و جراحت شوند.

- همیشه از طناب‌های محکم‌کننده، تسمه‌های تثبیت کننده یا لاستیکی مناسب و سالم استفاده کنید.
- بار را محکم ببندید.

قسمت ۱ و ۲ **⚠️** **!** ابتدای این فصل در صفحه 260 را مورد توجه قرار دهید.

اگر خودرو مجهز به یک پایه یدک کش فابریک است تغییرات فنی لازم روی آن انجام شده و با الزامات قانونی برای یدککشی تریلر مطابقت دارد.

فقط از یک پایه یدک کش تأیید شده برای وزن ناخالص تریلری که می‌خواهید بکشید به عنوان بسته اصلاح کلی استفاده کنید. پایه یدک کش باید برای خودرو و تریلر مناسب باشد و محکم به شاسی خودرو پیچ شود. فقط از پایه یدک کش استفاده کنید که توسط فولکس واگن برای نوع خودروی شما تأیید شده باشد. همیشه داده‌های ارائه شده توسط تولیدکننده پایه یدک کش را بررسی و از آن پیروی کنید. هرگز یک "توزیع‌کننده وزن" یا "متعادل‌کننده وزن" روی خودرو نصب نکنید.

پایه نصب شده روی سپر عقب

هرگز روی سپر عقب یا اتصالات آن یک پایه یدک کش نصب نکنید. پایه یدک کش نباید مانع عملکرد صحیح سپر عقب شود. هیچ تغییری در آگزوز یا سیستم ترمز ندهید. مرتباً بررسی کنید تا ببینید آیا پایه یدک کش محکم وصل شده است یا نه.

سیستم خنک‌کننده موتور

هنگام کشیدن تریلر بار بیشتری روی موتور و سیستم خنک‌کننده موتور است. سیستم خنک‌کننده موتور باید دارای مایع خنک‌کننده موتور کافی باشد تا بتواند از پس بار اضافی وارده هنگام یدککشی تریلر بر بیاید.

حداکثر مصرف نیروی تریلر

مصرف‌کننده	اروپا، آسیا، آفریقا، آمریکای جنوبی و مرکزی	استرالیا
همه چراغ‌های ترمز	84 وات	108 وات
چراغ راهنما در هر سمت	42 وات	54 وات
همه چراغ‌های پارک	100 وات	100 وات
همه چراغ‌های عقب	42 وات	54 وات
چراغ ماشین عقب	42 وات	54 وات

هرگز از مقادیر مشخص شده تخطی نکنید!

- هرگز سیستم برقی تریلر را مستقیماً به اتصالات برقی چراغ‌های عقب یا به سایر منابع برقی متصل نکنید. فقط از رابط‌های مناسب برای برق رساندن به تریلر استفاده کنید.

یدککشی تریلر بار زیادی به خودرو وارد می‌کند، فولکس واگن توصیه می‌کند در صورتی که مرتباً از خودرو برای کشیدن یک تریلر استفاده می‌کنید بین فواصل عادی معاینه خودرو سرویس‌های بیشتری را انجام دهید.

در برخی کشورها اگر وزن ناخالص تریلر بیش از 2500 کیلوگرم باشد باید از یک کپسول آتش‌نشانی اضافه استفاده کنید.

⚠️ هشدار

اگر پایه یدک کش نامناسب باشد یا درست نصب نشده باشد، تریلر ممکن است از خودرو جدا شود و باعث ایجاد جراحات شدید شود.

! تذکر

- اگر چراغ‌های عقب تریلر درست وصل نشده باشند ممکن است قطعات الکترونیکی خودرو آسیب ببینند.
- اگر تریلر زیاد برق بکشد ممکن است قطعات الکترونیکی خودرو آسیب ببیند.

تویی بکسل جدا شونده برقی

در چین و ژاپن صق نمی‌کند.

قسمت **▲** و **!** ابتدای این فصل در صفحه 260 را مورد توجه قرار دهید.



تصویر 228 در سمت راست صندوق عقب: دکمه آزاد کردن تویی بکسل.

تویی بکسل پایه پدک کش در سپر واقع شده است. تویی بکسل جدا شونده برقی برای استفاده چرخنده مکانیکی است و نمی‌تواند برداشته شود.

هیچ شخص، شیء یا حیوانی نباید در مسیر تویی بکسل قرار داشته باشد **▲**.

آزاد کردن و بیرون آوردن تویی بکسل

خودرو را متوقف کنید و ترمز الکترونیکی پارک را بزنید **←**صفحه 211.

موتور را خاموش کنید.

درب صندوق عقب را باز کنید.

دکمه **←**تصویر 228 را کمی بکشید. تویی بکسل به صورت برقی آزاد می‌شود و به صورت اتوماتیک باز می‌شود. چراغ نشانگر در دکمه چشمک می‌زند.

با دست تویی بکسل را بچرخانید تا صدای تق را بشنوید و چراغ نشانگر در دکمه روشن شود.

درب صندوق عقب را ببندید.

اگر درپوش گردگیر روی تویی بکسل قرار گرفته، آن را جدا کنید و قبل از وصل کردن تریلر در محل مناسبی نگهداری کنید.

جمع کردن تویی پدک کش

خودرو را متوقف کنید و ترمز الکترونیکی پارک را بزنید **←**صفحه 211.

موتور را خاموش کنید.

تریلر را جدا کنید و اتصال برقی بین خودرو و تریلر را قطع کنید. اگر آداپتور نصب شده آن را از سوکت تریلر جدا کنید.

درپوش گردگیر را (در صورت موجود بودن) روی تویی بکسل قرار دهید.

درب صندوق عقب را باز کنید.

دکمه **←**تصویر 228 را کمی بکشید. قفل تویی بکسل به صورت برقی باز می‌شود.

با دست تویی بکسل زیر سپر را بچرخانید تا صدای تق را بشنوید و چراغ نشانگر در دکمه روشن شود.

درب صندوق عقب را ببندید.

معنای چراغ‌های نشانگر

اگر چراغ نشانگر در دکمه **←**تصویر 228 چشمک بزند، یا تویی بکسل درست جا نیفتاده یا آسیب دیده است **▲**.

اگر چراغ نشانگر هنگام باز بودن در صندوق عقب به طور ثابت روشن ماند، تویی بکسل به درستی در وضعیت باز یا جمع درگیر شده است.

چراغ نشانگر دکمه حدود یک دقیقه پس از بسته شدن صندوق عقب خاموش می‌شود.

هشدار **!**

استفاده نادرست از پایه پدک کش ممکن است باعث جراحت و سانحه شود.

فقط در صورتی از تویی بکسل استفاده کنید که درست جا افتاده باشد.

مطمئن شوید که هیچ شخص، حیوان یا شیئی در مسیر تویی بکسل قرار ندارد.

هرگز هنگام چرخیدن تویی بکسل مانع آن نشوید، مثلاً با ابزار.

اگر تریلر متصل شده یا اگر ترکبند یا سایر تجهیزات روی تویی بکسل نصب شده هرگز دکمه **←**تصویر 228 را فشار ندهید.

اگر تویی بکسل به درستی جا نیفتاده باشد یا در سیستم الکتریکی یا خود پایه پدک کش اختلالی وجود داشته باشد، از پایه پدک کش استفاده نکنید و آن را در یک تعمیرگاه تخصصی بررسی نمایید.

اگر کوچکترین قطر تویی بکسل کمتر از 49 میلی‌متر است، از پایه پدک کش استفاده نکنید.

تذکره **!**

شلنگ پرفشار یا بخارشو را مستقیماً به سمت تویی بکسل یا سوکت تریلر نصب شده نگیرید. ممکن است واشرها آسیب ببینند یا گریس مورد نیاز برای روان‌سازی شسته شود.

در دمای بیرونی بسیار پایین، تویی بکسل برقی ممکن است نچرخد. در این صورت، کافی است خودرو را در جایی گرم‌تر، مثلاً در گاراژ قرار دهید.

نصب حمل‌کننده دوچرخه روی توپی بکسل

در چین و ژاپن صدق نمی‌کند.

قسمت **⚠** و **①** ابتدای این فصل در صفحه 260 را مورد توجه قرار دهید.

حداکثر ظرفیت بار

حداکثر ظرفیت بار (سیستم باربند شامل بار) روی حمل‌کننده‌های دوچرخه نصب شده روی توپی بکسل 75 کیلوگرم در فاصله 300 میلی‌متر است. این فاصله به شکاف بین مرکز ثقل حمل‌کننده دوچرخه و وسط توپی بکسل اشاره می‌کند.

⚠ هشدار

استفاده نادرست از پایه پدک کش با حمل‌کننده دوچرخه نصب شده روی توپی بکسل ممکن است باعث جراحت و تصادف شود.

- هرگز از میزان ظرفیت بار خودرو و فاصله ذکر شده تجاوز نکنید.
- حمل‌کننده دوچرخه را زیر توپی بکسل روی گردن توپی بکسل وصل نکنید. شکل گردن توپی بکسل و طراحی حمل‌کننده دوچرخه ممکن است منجر به تغییر زاویه حمل‌کننده دوچرخه نسبت به خودرو شود.
- دستورالعمل‌های مونتاژ که توسط سازنده حمل‌کننده دوچرخه ارائه شده است را بخوانید و رعایت کنید.

ⓘ تذکر

اگر از حداکثر ظرفیت بار یا فاصله مجاز فراتر روید ممکن است خسارت قابل توجهی به خودرو وارد شود.

- هرگز از مقادیر مشخص شده فراتر نروید.
- فولکس واگن توصیه می‌کند قبل از حرکت تا حد امکان تمامی تجهیزات که روی دوچرخه قرار دارد را جدا کنید. سبد و کیسه دوچرخه، صندلی کودک یا باتری‌های قابل شارژ از جمله این موارد هستند. بدین ترتیب بار باد و همچنین مرکز ثقل سیستم باربند بهبود می‌یابد.

وصل کردن و اتصال تریلر

در چین و ژاپن صدق نمی‌کند.

قسمت **⚠** و **①** ابتدای این فصل در صفحه 260 را مورد توجه قرار دهید.

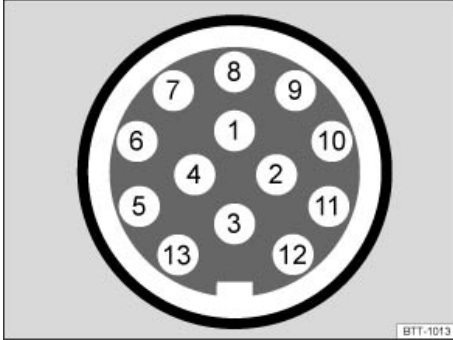

BTT-1013

تصویر 229 اختصاص عادی بین برای سوکت تریلر (تصویر).

راهنمای جدول تصویر 229:

پین	مفهوم
1	راهنمای چپ
2	چراغ هشکن عقب
3	پین‌های اتصال زمین 1، 2، 4، 5، 6، 7، 8
4	راهنمای راست
5	چراغ عقب، راست
6	چراغ ترمز
7	چراغ عقب، چپ
8	چراغ دنده عقب
9	به طور ثابت روشن
10	کابل شارژ اضافه
11	پین اتصال زمین 10
12	اختصاص داده نشده
13	پین اتصال زمین 9

سوکت تریلر

یک سوکت تریلر 13 پینی اتصال برقی بین خودروی پدک‌کش و تریلر را برقرار می‌کند. وقتی خودرو یک تریلر را از طریق قطعات برقی تشخیص می‌دهد، تجهیزات برقی در تریلر از طریق اتصال برقی برق می‌گیرند (پین 9 و 10). پین 9 به عنوان برق ثابت اختصاص داده شده که به عنوان مثال چراغ داخلی تریلر را به کار می‌اندازد.

تجهیزات برقی مانند یخچال خودروی اتاقدار فقط هنگامی که موتور در حال کار است (از طریق پین 10) برق می‌گیرند.

برای جلوگیری از فشار آمدن به سیستم برقی، سه سیم اتصال زمین، پین 3، 11، و 13، را به هم وصل نکنید.

اگر تریلر دارای فیش 7 پین باشد، باید از کابل آداپتور مناسب استفاده کنید. پس از آن عملکرد پین 10 در دسترس نیست.

کابل جدا شدن اضطراری

همیشه کابل بکسل تریلر را به خودرو بدککش ببندید. کابل بکسل را به حد کافی شل ببندید تا خودرو بتواند سر پیچ‌ها بپیچد. با این حال کابل بکسل هنگام حرکت شما نباید روی زمین کشیده شود.

چراغ‌های عقب تریلر

مطمئن شوید که چراغ‌های تریلر درست کار می‌کنند و با الزامات قانونی مطابقت دارند. بیش از حد مجاز برای تریلر برق مصرف نکنید ← صفحه 262.

اتصال به سیستم ضد سرقت

در شرایط زیر تریلر به دزدگیر متصل خواهد بود:

– وقتی خودرو دارای دزدگیر فابریک و پایه یدک کش فابریک باشد.

– وقتی تریلر به طور برقی از طریق سوکت تریلر به خودرو بدککش وصل باشد.

– وقتی سیستم برقی خودرو و تریلر کار کند، بدون نقص و سالم باشد.

– وقتی خودرو با کلید خودرو قفل شده باشد و دزدگیر فعال باشد.

وقتی خودرو قفل باشد، به محض اینکه اتصال برقی با تریلر قطع شود دزدگیر به صدا در می‌آید.

همیشه هنگام کشیدن یا جدا کردن تریلر دزدگیر را خاموش کنید. در غیر این صورت ممکن است سنسور نوسان باعث به کار افتادن دزدگیر شود.

تریلرهای دارای چراغ LED عقب

به دلایل فنی، تریلرهای دارای چراغ عقب LED را نمی‌توان به دزدگیر وصل کرد.

وقتی خودرو قفل باشد، به محض اینکه اتصال برقی با تریلر دارای چراغ عقب LED قطع شود دزدگیر به صدا در نمی‌آید.

اگر نمایه رانندگی اقتصادی هنگام وصل کردن تریلر انتخاب شده باشد به طور اتوماتیک به عادی تغییر خواهد کرد. چنانچه تریلر متصل شده، تشخیص داده نشد یا در صورت استفاده از پایه بدککشی که توسط فولکس واگن اضافه نشده، باید قبل از بدککشی تریلر نمایه رانندگی عادی به صورت دستی انتخاب گردد.

وقتی تریلر باز شد، باید سوئیچ یک بار باز و بسته شود و مجدداً باز شود تا نمایه رانندگی اقتصادی دوباره فعال گردد.

هشدار

هرگونه لوازم جانبی برقی که درست وصل نشده باشد ممکن است باعث زیاد شدن ناگهانی جریان برق در تریلر شود. این امر ممکن است باعث اختلالات عملکرد کل سیستم الکترونیکی خودرو و نیز ایجاد تصادف و جراحات شود.

● هر گونه عملیات روی سیستم‌های برقی باید در تعمیرگاه مجاز انجام شود.

● هرگز سیستم برقی تریلر را مستقیماً به اتصالات برقی چراغ‌های عقب یا به سایر منابع برقی متصل نکنید.

هشدار

تماس بین پین‌ها در سوکت تریلر ممکن است باعث اتصال کوتاه، اضافه بار سیستم برقی و از کار افتادن سیستم روشنایی و بدین طریق باعث ایجاد تصادف و جراحات جدی شود.

● هرگز پین‌ها را در سوکت تریلر به یکدیگر وصل نکنید.
● از تعمیرگاه مجاز درخواست کنید پین‌های خم شده را تعمیر کنید.

تذکره

اگر با چرخ نگهدارنده یا سایر نگهدارنده‌های تریلر آن را پارک کرده‌اید، تریلر را از خودرو جدا کنید. به طور مثال اگر بار تغییر پیدا کند یا لاستیک‌ها آسیب ببینند ممکن است خودرو بالا و پایین برود. در این صورت، نیروی زیادی به پایه یدک کش و تریلر وارد خواهد آمد که ممکن است منجر به آسیب دیدن خودرو و تریلر شود.

خطایی در سیستم برقی خودرو یا تریلر رخ داده یا خطایی در سیستم ضد سرقت وجود دارد، از تعمیرگاه مجاز بخواهید سیستم‌ها را بررسی کند.

اگر موتور در حال کار نباشد و تجهیزات برقی در تریلر از طریق سوکت تریلر روشن شوند، باتری خودرو خالی می‌شود.

چنانچه میزان باتری خودرو کم شده باشد، اتصال برقی با تریلر به طور اتوماتیک قطع خواهد شد.

بارگیری تریلر

در چین و ژاپن صدق نمی‌کند.

قسمت **⚠** و **!** ابتدای این فصل در صفحه 260 را مورد توجه قرار دهید.

وزن تریلر و بار بازاری کشش

وزن تریلر وزنی است که خودرو می‌تواند بکشد ← **⚠**. بار بازاری کشش وزنی است که پایه یدک کش به صورت عمودی از بالا به تویی بکسل وارد می‌کند ← صفحه 357.

اعداد مربوط به وزن تریلر و بار بازاری کشش که در پلاک اطلاعات پایه یدک کش ذکر شده فقط به منظور صدور گواهی است. مقادیر صحیح برای مدل مخصوص شما که ممکن است کمی از این اعداد باشد، در دفترچه های مربوط به خودرو ذکر شده است. تمامی داده‌ها در کیف مستندات خودرو بر این داده‌ها ارجحیت دارند.

به منظور حفظ ایمنی جاده، فولکس واگن توصیه می‌کند همیشه حداکثر بار بازاری کشش را حمل کنید. اگر بار بازاری کشش کم باشد در شیوه حرکت تریلر اختلال به وجود می‌آید.

بار بازاری کشش وزن روی محور عقب را افزایش و در نتیجه حداکثر میزان بار را کاهش می‌دهد.

هشدار

اجازه ندهید ایمنی اضافی ارائه شده توسط عملکرد تثبیت تریلر شما را وسوسه کند. حین رانندگی ریسک کنید، این کار ممکن است باعث تصادف شود.

- همیشه سرعت و سبک رانندگی خود را با توجه به شرایط دید، وضعیت آب و هوا، شرایط اتوبان، و وضعیت ترافیکی تنظیم کنید.
- در جاده‌های لغزنده با احتیاط گاز بدهید.
- اگر یکی از سیستم‌ها فعال است پایتان را از روی پدال گاز بردارید.

هشدار

عملکرد تثبیت تریلر ممکن است نتواند همه وضعیت‌های رانندگی را درست تشخیص دهد.

- تثبیت تریلر هنگام غیرفعال بودن کنترل الکترونیکی ثبات خاموش می‌شود.
- تریلرهای سبک که پیچ و تاب می‌خورند در همه موارد توسط عملکرد تثبیت تریلر تشخیص داده نمی‌شوند و در نتیجه تثبیت نمی‌شوند.
- با این وجود ممکن است تریلر در جاده‌های لغزنده با چسبندگی کم بکشد، حتی اگر خودروی پدککش مجهز به تثبیت تریلر باشد.
- تریلرهای دارای مرکز ثقل بالا ممکن است قبل از شروع پیچ و تاب خوردن واژگون شوند.
- در موقعیت‌های نامساعد رانندگی اگر سوکت تریلر بدون تریلر به کار رود (مثلاً برای حمل‌کننده دوچرخه با چراغ) ممکن است ناگهان به طور اتوماتیک ترمز گرفته شود.

• همیشه با احتیاط و با برنامه‌ریزی قبلی رانندگی کنید. زودتر از رانندگی در وضعیت معمول ترمز بگیرید.

• همیشه سرعت و سبک رانندگی خود را با توجه به شرایط دید، وضعیت آب و هوا، شرایط اتوبان، و وضعیت ترافیکی تنظیم کنید. سرعت خود را کاهش دهید، مخصوصاً هنگام حرکت در سراسیمگی.

• با دقت مضاعف و آرام‌تر گاز دهید. از رانندگی ناگهانی و غیرمنتظره و گرفتن ترمزهای ناگهانی خودداری کنید.

• هنگام سبقت گرفتن خیلی احتیاط کنید. همچنین اگر تریلر حتی کمترین نشانه‌ای از پیچ و تاب خوردن داشت بلافاصله سرعت را کم کنید.

• هرگز سعی نکنید با "افزایش" سرعت خود مانع پیچ و تاب خوردن تریلر شوید.

• همیشه به حداکثر میزان سرعت توجه کنید. حداکثر سرعت برای خودروهایی که تریلر را می‌کشند کمتر از خودروهای بدون تریلر است.

سیستم تثبیت تریلر

در چین و ژاپن صدق نمی‌کند.



📌 قسمت ⚠️ و ⚠️ ابتدای این فصل در صفحه 260 را مورد توجه قرار دهید.

اگر تریلر متصل شده دچار نوسان شد عملکرد تثبیت تریلر می‌تواند این را تشخیص دهد و فرمان را در جهت مناسب هدایت کند.

سیستم تثبیت تریلر، عملکرد جنبی کنترل ثبات الکترونیکی (ESC) است.

اگر نوسان تشخیص داده شد، عملکرد تثبیت تریلر به طور اتوماتیک با استفاده از پشتیبان جهت درست فرمان به کاهش حرکت نوسانی تریلر کمک می‌کند.

الزامات تثبیت تریلر

- پایه پدککش فابریک باشد یا یک پایه پدککش سازگار نصب شده باشد.
- سیستم کنترل ثبات الکترونیکی (ESC) و سیستم کنترل کشش (ASR) فعال باشند. چراغ نشانگر  یا  در مجموعه ابزارهای ترکیبی روشن نباشند.
- تریلر از طریق برق از راه سوکت تریلر به خودروی پدککش وصل باشد.
- سرعت خودرو بیشتر از حدود 60 کیلومتر در ساعت (37 مایل در ساعت) باشد.
- حداکثر بار باروی کشش حمل شود.
- تریلر باید دارای باروی کشش ثابت باشد.
- تریلرهای ترمزدار باید دارای سیستم مکانیکی ترمز موتور باشند.

نصب پایه یدککش

در چین و ژاپن صدق نمی‌کند.

قسمت **A** و **B** ابتدای این فصل در صفحه 260 را مورد توجه قرار دهید.

- D 348 میلی متر
- E حداقل 65 میلی متر
- F 350 تا 420 میلی متر
- G 1061 تا 1066 میلی متر

⚠ هشدار

لوازم جانبی که درست وصل نشده باشند ممکن است باعث اختلالات عملکرد کل سیستم الکترونیکی خودرو شوند و تصادفات و جراحات جدی به بار بیاورند.

- هرگز سیستم برقی تریلر را مستقیماً به اتصالات برقی چراغ‌های عقب یا به سایر منابع برقی نامناسب متصل نکنید. فقط از یک رابط مناسب برای اتصال تریلر استفاده کنید.
- پایه یدک کش باید توسط تعمیرگاه مجاز روی خودرو نصب شود.

⚠ هشدار

اگر پایه یدک کش نامناسب باشد یا درست نصب نشده باشد ممکن است تریلر از خودروی یدککش جدا شود. این ممکن است منجر به تصادفات خطرناک و جراحات‌های مرگبار شود.

- ▶ فقط از پایه یدک‌کشی استفاده کنید که از طرف فولکس واگن برای مدل خودروی شما تأیید شده باشد.

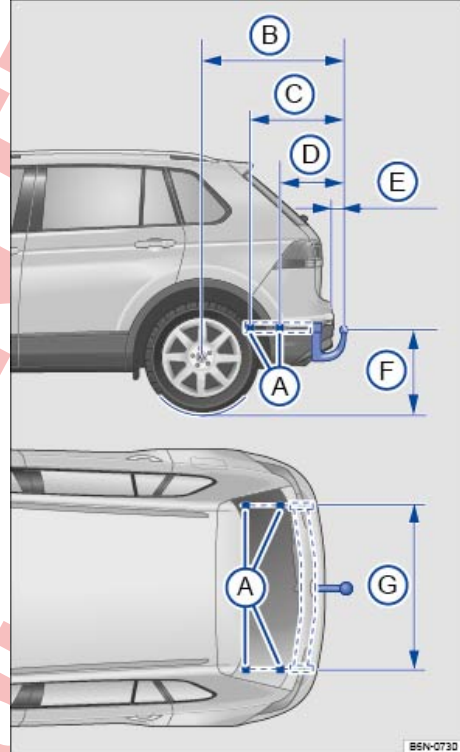

تصویر 230 ابعاد و نقاط اتصال برای نصب پایه یدک کش.

فولکس واگن توصیه می‌کند از تعمیرگاه مجاز بخواهید پایه یدک کش را برایتان نصب کند. ممکن است لازم باشد سیستم خنک‌کننده تغییر پیدا کند یا عایق‌های حرارتی نصب شود. شرکت فولکس واگن در این مورد، نمایندگی‌های فولکس واگن را پیشنهاد می‌کند.

میزان فاصله

در هر شرایطی میزان فاصله **← تصویر 230** را هنگام نصب پایه یدک‌کش رعایت کنید. همیشه حداقل فاصله را از وسط تویی بکسل تا سطح جاده **(F)** رعایت کنید. وقتی خودرو کاملاً بارگیری شده، از جمله حداکثر بار بازوی کشش نیز شامل این مورد می‌شود.

(A) نقاط اتصال.

(B) 989 میلی متر

(C) 595 میلی متر

– مطمئن شوید ظرف سوخت اضافی با استانداردهای مربوطه، مثلاً ANSI، یا ASTM F852-86 مطابقت دارد.

تذکره

فقط با سوخت‌های ذکر شده روی برچسب داخل درجهٔ باک سوخت‌گیری کنید.

- اگر با سوخت نامناسب سوخت‌گیری کردید تحت هیچ شرایطی موتور را روشن نکنید. به تعمیرگاه مجاز مراجعه کنید. سوخت تأیید نشده ممکن است آسیب جدی به موتور و سیستم سوخت‌رسانی بزند.
- سوخت ریخته شده را از همهٔ قسمت‌های خودرو به سرعت جمع کنید تا به خودرو آسیب نزنند.

سوخت می‌تواند محیط را آلوده کند. مایعات مصرفی جدا شده از خودرو را تفکیک و به طور صحیح دفع کنید.

باز کردن اضطراری قفل درب باک امکان‌پذیر نمی‌باشد. در صورت لزوم به تعمیرگاه مراجعه کنید.

سوخت‌گیری

مقدمه در باره موضوع

درجهٔ باک در سمت راست عقب خودرو قرار دارد – صفحه 36.

موتورهای مختلف به سوخت‌های مختلفی نیاز دارند. برچسب فابریک روی قسمت داخلی درجهٔ باک نوع سوخت لازم برای خودرو را نشان می‌دهد.

سوخت‌گیری

به قسمت ⚠ و ⓘ در صفحه 269 توجه کنید.



تصویر 231 تصویر: درجهٔ باک باز شده با درپوش باک.

همیشه قبل از پر کردن باک، موتور، بخاری کمکی – صفحه 136، سوئیچ را ببندید، و تلفن همراه خود را خاموش کنید و حین سوخت‌گیری آن را خاموش نگه دارید.

دستورالعمل‌های ایمنی درباره استفاده از سوخت

هشدار

پر کردن نادرست باک و استفاده نادرست از سوخت ممکن است باعث انفجار، آتش‌سوزی، سوختگی‌های جدی و سایر جراحات می‌شود.

- هنگام پر کردن باک باید گرمکن کمکی – صفحه 136، و موتور و خاموش و سوئیچ بسته باشد تا از آتش‌سوزی، انفجار، سوختگی‌های شدید و سایر جراحات جلوگیری گردد.
- هنگام پر کردن باک، همیشه تلفن همراه، رادیوی دو طرفه، یا هر گونه تجهیزات رادیویی دیگر را خاموش کنید. تشعشعات الکترومغناطیسی ممکن است جرقه‌هایی ایجاد کند که در نتیجه باعث آتش‌سوزی شود.
- هرگز هنگام سوخت‌گیری در خودرو نمانید. در موارد نادر اگر وارد خودرو شدید، در را ببندید و قبل از لمس کردن مجدد نازل پرکننده یک شیء فلزی را لمس کنید. این کار هرگونه بار الکترواستاتیکی را از شما دور خواهد کرد، عدم انجام این کار ممکن است باعث ایجاد جرقه شود. جرقه ممکن است هنگام پر کردن باک باعث آتش‌سوزی شود.
- همیشه مطمئن شوید که درپوش باک درست بسته شده، تا سوخت بخار نشود و بیرون نریزد.
- هرگونه موارد ایمنی و قوانین مربوط به استفاده از سوخت را رعایت کنید.

هشدار

به دلایل ایمنی، فولکس واگن حمل ظرف سوخت اضافی در خودرو را توصیه نمی‌کند. ممکن است سوخت از ظرف بیرون بریزد و آتش بگیرد، که خصوصاً در صورت وقوع تصادف ممکن است این اتفاق بیفتد. این امر ممکن است باعث انفجار، آتش‌سوزی و جراحات شود.

- اگر استثنائاً، مجبور شدید یک ظرف سوخت اضافی همراه خود ببرید، به نکات زیر توجه کنید:
 - هنگام سوخت‌گیری، هرگز ظرف سوخت اضافی را داخل یا روی خودرو، مثلاً در صندوق عقب قرار ندهید. ممکن است حین سوخت‌گیری یک جریان الکترومغناطیسی ایجاد شود و باعث شود بخارهای سوخت مشتعل شوند.
 - همیشه ظرف سوخت اضافی را روی زمین قرار دهید.
 - هنگام پر کردن ظرف سوخت اضافی، نازل پرکننده را تا جایی که ممکن است داخل دهانه ظرف فرو کنید.
 - اگر ظرف سوخت اضافی از فلز ساخته شده، نازل پرکننده باید با ظرف تماس دائم داشته باشد تا بار استاتیکی ایجاد نشود.
 - لطفاً همهٔ مقررات مربوط به استفاده، نگهداری و حمل ظرف سوخت اضافی را رعایت کنید.

دستگاه جلوگیری از سوخت‌گیری نامناسب در خودروهای دیزلی

شامل بازار چین می‌شود

☐ به قسمت ⚠ و ⓘ در صفحه 269 توجه کنید.



تصویر 232 تصویر: دستگاه جلوگیری از سوخت‌گیری نامناسب در گردن باک.

گردن باک در خودروهای دیزلی را می‌توان به یک دستگاه جلوگیری از سوخت‌گیری نامناسب مجهز نمود - تصویر 232. دستگاه جلوگیری از سوخت‌گیری نامناسب باعث می‌شود خودرو را فقط بتوان با نازل‌های پمپ دیزل مناسب سوخت‌گیری کرد.

نازل فرسوده، آسیب‌دیده یا دارای مشخصات نامناسب دستگاه جلوگیری از سوخت‌گیری نامناسب را باز نخواهد کرد.

اگر نازل پمپ دیزل را نمی‌توان درست در گردن باک فرو کرد، نازل را با اندکی فشار به عقب و جلو ببرید. این کار ممکن است دستگاه جلوگیری از سوخت‌گیری نامناسب را باز کند و بتوانید سوخت‌گیری نمایید. اگر دستگاه جلوگیری از سوخت‌گیری نامناسب بسته ماند، به یک تعمیرگاه مجاز بروید و بخواهید سیستم را بررسی کنید.

اگر لازم شد با یک طرف سوخت اضافی در مواقع اضطراری باک را پر کنید، دستگاه جلوگیری از سوخت‌گیری نامناسب باز نخواهد شد. به منظور پر کردن باک با سوخت، دیزل را کاملاً به اهستگی در مقادیر بسیار اندک درون باک بریزید.

انواع سوخت

مقدمه در باره موضوع

موتورهای مختلف به سوخت‌های مختلفی نیاز دارند. برچسب فابریک روی قسمت داخلی درجه‌بک باک نوع سوخت لازم برای خودرو را نشان می‌دهد.

اطلاعات مربوط به ظرفیت در فصل - صفحه 357، داده‌های فنی ارائه شده است.

باز کردن درپوش باک

درجه‌بک باک در عقب خودرو در سمت راست قرار دارد - صفحه 36.

- با کلید خودرو یا دکمه قفل مرکزی ☐ در درب راننده درجه‌بک را باز کنید - صفحه 83.
- درجه‌بک را باز کنید.
- درپوش باک را به سمت چپ بپچانید تا باز شود و آن را در نگهدارنده واقع در درجه‌بک قرار دهید.

سوخت‌گیری

درجه صحیح سوخت برای خودروی شما روی برچسب واقع در قسمت داخلی درجه‌بک ذکر شده است - تصویر 231.

- باک وقتی پر شده است که نازل پرکننده اتوماتیک قطع شود - ⚠.

- پس از قطع شدن آن دیگر به پر کردن باک ادامه ندهید! در غیر این صورت فضای انبساط در باک پر می‌شود و ممکن است سوخت بیرون بریزد - ⓘ.

بستن درپوش باک

- درپوش باک را به سمت راست داخل گردن باک بچرخانید تا جا بیفتد.

- درپوش باک را ببندید. باید با بدنه خودرو همسطح باشید.

هشدار ⚠

وقتی نازل پرکننده به طور اتوماتیک متوقف شد به پر کردن باک ادامه ندهید. باک ممکن است بیش از حد پر شود. این امر ممکن است باعث بیرون پاشیدن و سر رفتن سوخت شود. ممکن است این باعث آتش‌سوزی، انفجار، و جراحات شدید شود.

تذکره ⓘ

سوخت ریخته شده را از همه قسمت‌های خودرو به سرعت جمع کنید تا به خودرو آسیب نزنند.

فولکس واگن توصیه می‌کند از سوخت‌هایی استفاده کنید که دارای مقادیر گوگرد کم یا بدون گوگرد هستند تا مصرف سوخت و آسیب‌دیدگی موتور کمتر شود.

اگر موتور درست کار نمی‌کند یا می‌لرزد، ممکن است نشانه کیفیت پایین یا نامناسب سوخت، مثلاً وجود آب در سوخت باشد.

اگر این نشانه‌ها را مشاهده کردید، بلافاصله سرعت خودرو را کم کرده و با دور متوسط موتور به نزدیکترین تعمیرگاه مجاز بروید و فشار زیادی به موتور وارد نکنید. اگر این نشانه‌ها را پس از سوختگیری مشاهده کردید، در سریع‌ترین زمان ممکن موتور را خاموش کنید و از متخصص کمک بخواهید. این کار ممکن است باعث جلوگیری از آسیب بیشتر شود.

سوخت بنزین

شامل بازار چین و روسیه می‌شود

☐ به قسمت ⚠ و Ⓛ در صفحه 269 توجه کنید.

انواع بنزین

خودروهای دارای موتور بنزینی باید از بنزین بدون سرب مطابق با استاندارد EN 228 اروپا یا استاندارد DIN 51626-1 آلمان استفاده کنند. Ⓛ سوخت‌های دارای حداکثر اتانول 10% (E10) را می‌توان برای سوختگیری استفاده کرد.

وقتی بنزین مطابق با استانداردهای مشخص شده یافت نمی‌شود، نمایندگی فولکس واگن اطلاعات مربوط به سوخت‌های مناسب برای خودرو را در اختیار خواهد داشت.

درجه بنزین با توجه به عدد اکتان متفاوت است. می‌توان خودرو را با بنزینی با عدد اکتان بالاتر از آنچه موتور به آن نیاز دارد پر کرد، اما، این امر از نظر مصرف سوخت یا بازده موتور هیچ مزیتی نخواهد داشت.

افزودنی‌های بنزین

کیفیت بنزین بر طرز کار، کارایی، و عمر مفید موتور تأثیر می‌گذارد. به همین علت باید از سوخت با کیفیت که قبلاً توسط تولیدکننده با مکمل‌های مناسب بنزین (افزودنی‌ها) مخلوط شده استفاده نمود. این مکمل‌های بنزین مانع خوردگی می‌شوند، سیستم سوخت‌رسانی را تمیز نگه می‌دارند و مانع جمع شدن رسوبات در موتور می‌شوند.

اگر مشکلاتی که به طور بالقوه مربوط به مشخصات سوخت است هنگام حرکت موتور رخ داده، توصیه می‌کنیم به تعمیرگاه مجاز مراجعه کنید. شرکت فولکس واگن در این مورد، نمایندگی‌های فولکس واگن را پیشنهاد می‌کند. در نمایندگی‌های فولکس واگن سرویس‌های خاصی برای شستن خودرو موجود است. از طریق آن می‌توان اختلالات عملکرد حاصل از رسوب در سیستم سوخت‌رسانی و موتور خودرو را برطرف نمود. فقط از مکمل‌های مورد تأیید فولکس واگن به میزان مجاز استفاده کنید.

استفاده از مکمل‌های بنزینی نامناسب (افزودنی) ممکن است باعث وارد شدن خسارتی به موتور و مبدل‌های کاتالیستی شود. هیچ وقت نباید از مکمل‌های حاوی افزودنی‌های متالیک استفاده کرد. افزودنی‌های موتور که برای بهبود مقاومت کوبشی یا افزایش عدد

اکتان به کار می‌رود نیز ممکن است شامل افزودنی‌های متالیک باشد. بنابراین افزودنی‌های سوخت که جداگانه فروخته می‌شود عموماً نباید استفاده شود. Ⓛ

تذکره

قبل از سوختگیری، بررسی کنید که آیا سوخت طبق اطلاعات استاندارد در پمپ بنزین با الزامات خودرو مطابقت دارد یا نه.

• فقط از سوختی استفاده کنید که با استاندارد مشخص شده مطابقت دارد و دارای عدد اکتان صحیح است. در غیر این صورت، ممکن است موتور و سیستم سوخت‌رسانی آسیب قابل توجهی ببینند. در غیر این صورت، ممکن است کارایی موتور کاهش یابد و یا حتی از کار بیفتند.

• اگر در موارد اضطراری، مجبور شدید از بنزینی با عدد اکتان کمتر از عدد توصیه شده استفاده کنید، با دور موتور متوسط حرکت کنید و به موتور فشار نیاورید. با دور موتور بالا نرانید و به موتور فشار نیاورید. در غیر این صورت ممکن است به موتور صدمه وارد شود! در اسرع وقت بنزین دارای عدد اکتان مناسب بزنید.

• استفاده از مکمل‌های بنزینی نامناسب (افزودنی) ممکن است باعث وارد شدن خسارتی به موتور و مبدل‌های کاتالیستی شود.

• سوخت‌هایی که در پمپ بنزین به عنوان سوخت‌های شامل افزودنی مشخص شده‌اند نباید استفاده شود. سوخت LPR شامل غلظت زیادی از افزودنی‌های متالیک است. خطر آسیب دیدن موتور!

• فقط یک باک از سوخت سرب‌دار، یا سوخت دارای افزودنی‌های متالیک دیگر، ممکن است به طور جدی بر کارایی مبدل کاتالیستی اثر بگذارد و باعث وارد آمدن آسیب‌های قابل توجهی به مبدل کاتالیستی و موتور شود.

دیزل

شامل بازار چین و روسیه می‌شود

☐ به قسمت ⚠ و Ⓛ در صفحه 269 توجه کنید.

سوخت دیزل

سوخت دیزل بایستی با استاندارد EN 590 اروپا یا استاندارد DIN EN 590 آلمان مطابقت داشته باشد. Ⓛ وقتی سوخت دیزل مطابق با استانداردهای مشخص شده یافت نمی‌شود، نمایندگی فولکس واگن اطلاعات مربوط به انواع سوخت دیزل مناسب برای خودرو را در اختیار خواهد داشت.

کیفیت سوخت بر طرز کار، کارایی، و عمر مفید موتور تأثیر می‌گذارد. به همین علت باید خودرو را با سوخت با کیفیت که قبلاً با افزودنی‌های بهبود دهنده کیفیت (افزودنی) توسط تولیدکننده مخلوط شده است پر کرد.

اگر از سوخت دیزل با مقدار گوگرد بالا استفاده کنید، فواصل سرویس کوتاهتر از دفترچه جدول سرویس‌های خودرو خواهد بود. نمایندگی فولکس واگن می‌تواند به شما اطلاع دهد کدام کشورها دارای سوخت دیزل با مقدار گوگرد بالا هستند.

افزودنی‌های سوخت (افزودنی) که به طور جداگانه موجود است، بهبوددهنده‌های جریان، یا عامل‌های مشابه را نباید با دیزل مخلوط کرد. اگر مشکلاتی که به طور بالقوه مربوط به مشخصات سوخت است هنگام حرکت موتور رخ داد، توصیه می‌کنیم به تعمیرگاه مجاز مراجعه کنید تا اشکال بررسی شود. شرکت فولکس واگن در این مورد، نمایندگی‌های فولکس واگن را پیشنهاد می‌کند. در نمایندگی‌های فولکس واگن سرویس‌های خاصی برای شستن خودرو موجود است. از طریق آن می‌توان اختلالات عملکرد حاصل از رسوب در سیستم سوخت‌رسانی و موتور خودرو را برطرف نمود. فقط از مکمل‌های مورد تأیید فولکس واگن به میزان مجاز استفاده کنید.

دیزل زمستانی

هنگام استفاده از "سوخت دیزل تابستانی"، در دماهای زیر 0 درجه سانتی‌گراد (+32 درجه فارنهایت) ممکن است مشکلاتی پیش بیاید زیرا سوخت به علت جدا شدن پارافین غلیظ می‌شود. به این دلیل، "دیزل زمستانی" را می‌توان در فصول سرد سال و در دماهای زیر 20- درجه سانتی‌گراد (4- درجه فارنهایت) به کار برد. Ⓜ

در کشورهای دارای شرایط آب و هوایی متفاوت سوخت دیزل جداگانه فروخته می‌شود و مشخصات دمایی متفاوتی دارد. از نمایندگی فولکس واگن یا پمپ بنزین‌ها در کشورهای مورد نظر درباره انواع دیزل موجود سؤال کنید.

ممکن است صدای موتور دیزلی سرد در دماهای پایین نسبت به آب و هوای گرم بلندتر باشد. علاوه بر این، ممکن است هنگام راه‌اندازی موتور و تا زمانی که به دمای کار می‌رسد دود آگروز آبی کم رنگ باشد.

گره‌کن فیلتر

خودروهای دیزلی به یک سیستم گره‌کن فیلتر مجهز شده‌اند. بدین ترتیب اطمینان حاصل می‌شود که سیستم سوخت حتی در دماهای تقریباً 24- درجه سانتی‌گراد (11- درجه فارنهایت) نیز کار می‌کند. مشروط بر اینکه سوخت دیزل زمستانی که تا 20- درجه سانتی‌گراد (4- درجه فارنهایت) قابل استفاده است به کار برده شود.

اما اگر سوخت تا حدی غلیظ شد که موتور در دماهای زیر 24- درجه سانتی‌گراد (11- درجه فارنهایت) روشن نمی‌شود، کفایت خودرو را مدتی در یک گاراژ یا تعمیرگاه گرم قرار دهید.

هشدار

هرگز در زمان روشن کردن خودرو گاز ندهید. شتاب دهنده استارت آپ ممکن است منفجر شود یا باعث شود موتور ناگهان با دور بالا کار کند، که باعث جراحات جدی و آسیب دیدن موتور می‌شود.

تذکره

قبل از سوخت دیزل زدن، بررسی کنید که آیا سوخت طبق اطلاعات استاندارد در پمپ بنزین با الزامات خودرو مطابقت دارد یا نه.

• فقط از سوختی استفاده کنید که با استاندارد مشخص شده مطابقت دارد و دارای عدد ستان صحیح است. در غیر این صورت ممکن است نقص‌های مهمی ایجاد شود.

- خودروی شما برای استفاده از بیودیزل مناسب نیست و به هیچ وجه نباید در آن بیودیزل بزیند و با بیودیزل رانندگی کنید. عدم رعایت این نکته ممکن است منجر به آسیب دیدن سیستم سوخت‌رسانی و موتور شود!
- بلافاصله و کاملاً هر گونه سوخت که از خودرو بیرون ریخته را با آب گرم و صابون بشوید تا خودرو آسیب نبیند.
- موتور دیزلی فقط برای استفاده از سوخت دیزل درست شده است. به این دلیل، بنزین، گازوئیل یا سایر سوخت‌های نامناسب نباید استفاده شود. این سوخت‌ها ممکن است آسیب جدی به سیستم سوخت‌رسانی و موتور بزند.
- اگر از سوخت‌های دیزلی با مقدار گوگرد زیاد استفاده شود عمر مفید فیلتر ذرات دیزل ممکن است کاهش قابل توجهی پیدا کند.

تذکره

در آب و هوای سرد بنزین را با سوخت دیزل مخلوط نکنید، زیرا این کار ممکن است منجر به وارد شدن آسیب فراوانی به سیستم تزریق سوخت موتور شود.

سیستم کنترل گازهای خروجی برای خودروهای دیزلی (AdBlue®)

مقدمه در باره موضوع

شامل بازار چین می‌شود

مدل‌های کاتالیستی SCR را می‌توان برای کاهش آلانندگی موتورهای دیزلی به کار برد. کاتالیست SCR از محلول اوره AdBlue® برای تبدیل اکسیدهای نیتروژن به نیتروژن و آب استفاده می‌کند.

این خودرو مجهز به مخزن جداگانه برای AdBlue® است. صفحه 274. محدوده باقیمانده را می‌توان به صورت منظم روی نمایشگر ابزار ترکیبی بررسی کرد.

هشدار

اگر مقدار AdBlue® خیلی کم باشد، خودرو را پس از بستن سوئیچ نمی‌توان روشن کرد. استارت زدن با کابل رابط باتری نیز ممکن نیست!

- حداکثر وقتی که فاصله باقیمانده به حدود 1000 کیلومتر می‌رسد AdBlue® را به مقدار کافی اضافه کنید.
- هرگز نگذارید مخزن AdBlue® خالی شود.

احتیاط

AdBlue® مایعی سوزش‌آور و خورنده است که در صورت تماس با پوست، چشم‌ها و مجراهای تنفسی ممکن است به آنها آسیب برساند.

روشن	دلایل احتمالی/راهحل ←
	بلافاصله به تعمیرگاه مجاز مراجعه کنید. درخواست نمایندگی سامانه بررسی شود.
	سطح AdBlue® پایین است. در محدوده باقیمانده نمایش داده شده AdBlue® را اضافه کنید ←صفحه 274.

در زمان باز کردن سوییچ، بعضی چراغ‌های هشدار و نشانگر به منظور آزمایش کارکرد خودرو، به مدت کوتاهی روشن می‌شوند. چراغ‌ها پس از چند ثانیه خاموش می‌شوند.

هشدار ⚠️

عدم توجه به چراغ‌های هشدار روشن شده و پیام‌های متنی می‌تواند منجر به خرابی خودرو در ترافیک، بروز تصادف، و آسیب‌های شدید گردد.

- هرگز به چراغ‌های هشدار روشن شده و پیام‌های متنی بی‌توجهی نکنید.
- در اسرع وقت و به محض امکان خودرو را متوقف کنید.

تذکره ⚠️

بی‌توجهی به چراغ‌های هشدار روشن و پیام‌های متنی می‌تواند منجر به آسیب دیدن خودرو شود.

- هنگام استفاده از ظرف‌های AdBlue® و هنگام پرکردن AdBlue® با نازل پیستول، همواره دستورالعمل‌های مربوطه را مد نظر قرار دهید. اگر طبق دستورالعمل‌ها از ظرف‌ها استفاده کنید، احتمال اینکه با AdBlue® تماس پیدا کنید کم است.
- اگر AdBlue® وارد چشم‌تان شد، بلافاصله چشم‌ها را با آب فراوان به مدت حداقل 15 دقیقه بشویید و به پزشک مراجعه کنید.
- اگر AdBlue® روی پوست‌تان ریخت، فوراً آن قسمت را با آب فراوان به مدت حداقل 15 دقیقه بشویید و اگر پوست‌تان ملتهب شد به پزشک مراجعه کنید.
- اگر AdBlue® بلعیده شده، فوراً دهان را با آب فراوان به مدت حداقل 15 دقیقه بشویید. استراحت نکنید مگر اینکه این کار توسط دکتر تجویز شود. فوراً به پزشک مراجعه کنید.

تذکره ⚠️

- AdBlue® ممکن است سطوحی مانند قسمت‌های رنگ شده خودرو، قطعات پلاستیکی، پارچه‌ها و کپوش‌ها را از بین ببرد. هر گونه AdBlue® ریخته شده را بلافاصله با یک پارچه نمناک و آب سرد فراوان پاک کنید.
- اگر AdBlue® به کریستال تبدیل شده، با آب گرم و اسفنج آن را پاک کنید.

چراغ‌های هشدار و نشانگر

شامل ابزار جین نمی‌شود

قسمت ⚠️، ⚠️ و ⚠️ ابتدای این فصل در صفحه 272 را مورد توجه قرار دهید.

اطلاعات مربوط به AdBlue®

شامل ابزار جین نمی‌شود

قسمت ⚠️، ⚠️ و ⚠️ ابتدای این فصل در صفحه 272 را مورد توجه قرار دهید.





مصرف AdBlue® به سبک رانندگی فرد، دمای کار سیستم، و دمای محیطی که خودرو در آن استفاده می‌شود بستگی دارد.

AdBlue® در دمای -11 درجه سانتی‌گراد (+13 درجه فارنهایت) یخ می‌زند. اگر AdBlue® یخ زده باشد نباید آن را اضافه کنید. سیستم دارای المنت‌های گرمایی است تا اطمینان حاصل شود در دماهای پایین نیز کار می‌کند.

حداقل و حداکثر میزان پر کردن AdBlue® در نمایشگر ابزار ترکیبی نشان داده می‌شود ← ①.

مخزن AdBlue® نباید خالی باشد. زمانی که باقیمانده موجود حدود 2400 کیلو متر باشد، پیامی در نمایشگر ابزار ترکیبی نمایش داده می‌شود مبنی بر اینکه AdBlue® باید دوباره پر شود ←صفحه 274. اگر به پیام پر کردن توجه نشود، در آینده استارت زدن موتور خودرو امکان‌پذیر نخواهد بود. اگر پیامی اعلام نشود، نیازی به پر کردن نیست.

AdBlue® علامت تجاری ثبت شده‌ای در انجمن صنعت خودروی آلمان (VDA) است، و نیز با عنوانین AUS32 یا DEF (سیال خروجی دیزل) شناخته می‌شود.

روشن	دلایل احتمالی/راهحل ←
	امکان راه‌اندازی مجدد برای موتور وجود ندارد! مقدار AdBlue® خیلی کم است. خودرو را در محل مناسب و هموار پارک کنید و حداقل میزان AdBlue® را اضافه کنید ←صفحه 274.
	امکان راه‌اندازی مجدد برای موتور وجود ندارد! سیستم SCR دچار اختلال شده است. بلافاصله بدون خاموش کردن موتور به تعمیرگاه مجاز مراجعه کنید. درخواست نمایندگی سامانه بررسی شود.
	سطح AdBlue® پایین است. قبل از آنکه کیلو مترهای نمایش داده شده به صفر برسد AdBlue® را اضافه کنید ←صفحه 274. فولکس واگن توصیه می‌کند این کار توسط تعمیرگاه مجاز انجام شود.
	سیستم SCR خراب شده است یا با مایع AdBlue® غیراستاندارد پر شده است.

تذکره

پر کردن بیش از حد AdBlue® ممکن است منجر به وارد شدن صدماتی به سیستم باک خودرو شود.

• شرکت فولکسواگن توصیه می‌کند که برای پر کردن AdBlue® به تعمیرگاه مجاز مراجعه کنید.

• هرگز تا بیش از مقداری که در نمایشگر ابزار ترکیبی، به عنوان حداکثر پر کردن مجدد، تعریف شده است، مخزن را پر نکنید.

پر کردن AdBlue®

شامل باز کردن مخزن

قسمت **⚠** و **⚠** و **⚠** ابتدای این فصل در صفحه 272 را مورد توجه قرار دهید.



تصویر 233 پشت دریچه باک: گلوبی پرکننده مخزن برای AdBlue.

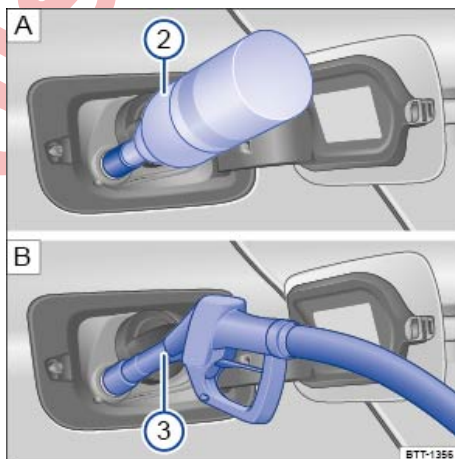

تصویر 234 پشت دریچه باک: AdBlue را با استفاده از **A** بطری پرکننده یا **B** نازل بیستول پر کنید.

جدول راهنما تصویر 233 و تصویر 234:

- 1 درپوش باک .
- 2 بطری پرکننده.
- 3 بیستوله پرکننده.

آماده‌سازی برای پر کردن

خودرو را روی سطح صاف و هموار پارک کنید. اگر خودرو روی سطح صاف و هموار نباشد، مثلاً یک طرف آن، روی لبه پداده رو باشد، یا در شیب قرار گرفته باشد، ممکن است نشانگر سطح، مقدار حجم افزوده شده را، به درستی تشخیص ندهد.

پیام روی نمایشگر ابزار ترکیبی را باز کنید تا حداقل و حداکثر حجم دوباره پر شده را، نشان دهد.

اگر پیامی در مورد مقدار AdBlue®، روی نمایشگر ابزار ترکیبی نمایش داده شد، آن را **لااقل**، با کمترین حجم پر کنید. حجم کمتر از آن مقدار، کافی نیست.

سونیچ را ببندید. اگر در خلال عمل پر کردن مجدد، سونیچ بسته نباشد، ممکن است همچنان پیام درخواست پر کردن مجدد، روی نمایشگر ابزار ترکیبی نمایش داده شود.

هرگز به طور همزمان، دو عمل سوخت‌گیری و افزودن AdBlue® را انجام ندهید.

صرفاً، از نوعی از AdBlue® استفاده کنید که با استاندارد ISO 22241-1 مطابقت داشته باشد. صرفاً از بطری‌های اصل استفاده کنید.

باز کردن دهانه مخزن

دهانه پرکننده AdBlue®، در پشت درب مخزن و کنار دهانه پرکننده مخزن قرار دارد.

– باز کردن درب مخزن.

– پیچ درپوش را از روی دهانه فیلتر مخزن، با چرخاندن در خلاف جهت حرکت عقربه‌های ساعت، باز کنید.

پر کردن AdBlue® با بطری پدکی

– لطفاً به تدریجات و اطلاعات سازنده، بر روی بطری پدکی، توجه نمایید.

– به تاریخ انقضاء، دقت کنید.

– درب پیچی بطری پدکی را، باز کنید.

– دهانه بطری پدکی را، روی دهانه فیلتر مخزن قرار داده، در جهت حرکت عقربه‌های ساعت بچرخانید، تا محکم شود.

– بطری پدکی را، به طرف دهانه فیلتر مخزن، فشار دهید و به طرف پایین نگاه دارید.

– تا زمانی که محتویات بطری پدکی وارد مخزن AdBlue® شوند، منتظر بمانید. بطری پدکی را مچاله و خراب نکنید!

– پیچ بطری پدکی را، در خلاف جهت حرکت عقربه‌های ساعت بچرخانده، و با دقت به طرف بالا، بیرون بکشید **⓪**.

– وقتی مخزن AdBlue® پر است، AdBlue® دیگر از بطری خارج نشده، و داخل مخزن نمی‌شود.

پر کردن AdBlue® با نازل پرکننده

مخزن AdBlue® را می‌توان با پمپ‌های AdBlue® معمولی پر کرد.

روش پر کردن، با نازل AdBlue®، دقیقاً مانند پر کردن باک خودرو با سوخت است.

- دسته نازل باید به سمت پایین باشد تا از پر شدن بیش از حد مخزن AdBlue® جلوگیری شود. در غیر این صورت بسته شدن اتوماتیک نازل پیستول امکان‌پذیر نخواهد بود.
- به محض آنکه اولین بار، نازل پرکننده‌ای که، درست از آن استفاده شده است، بسته شود، مخزن AdBlue® پر شده است. دیگر به پر کردن ادامه ندهید، ممکن است مخزن AdBlue®، بر اثر پر شدن زیاد آسیب دیده، و AdBlue® سر برود.

بستن دهنه مخزن

- درب بطری پدکی را، روی دهنه قرار داده، و در جهت حرکت عقربه‌های ساعت بچرخانید تا محکم شود.
- در پوش باک را ببندید.

آماده شدن برای رانندگی

- بعد از پر کردن دوباره فقط سوییچ را باز کنید.
- سوئیچ خودرو را، حداقل 30 ثانیه باز نگه دارید، تا فرآیند پر کردن دوباره، توسط سیستم شناسایی شود.
- قبل از 30 ثانیه، موتور خودرو را روشن نکنید!

هشدار

- AdBlue® را باید، تنها در ظرف اصلی، که درب آن محکم بسته شده باشد، و در محلی امن نگهداری کرد.
- AdBlue® را، هرگز در ظرف‌های خالی غذا، بطری‌ها یا هر ظرف غیر اصلی دیگر، نگهداری نکنید، زیرا ممکن است افرادی که آنها را پیدا می‌کنند، اطلاع نداشته باشند که ظرف‌ها حاوی AdBlue® هستند.
- AdBlue® را باید، دور از دسترس اطفال قرار دهید.

تذکره

صرفاً، از نوعی از AdBlue® استفاده کنید که با استاندارد ISO 22241-1 مطابقت داشته باشد. صرفاً از بطری‌های اصل استفاده کنید.

- هرگز آب، سوخت یا افزودنی‌های دیگر را با AdBlue® مخلوط نکنید. هرگونه آسیب، که به دلیل مخلوط کردن آب با افزودنی‌های دیگر به‌وجود آمده باشد، تحت ضمانت کارخانه قرار نمی‌گیرد.
- هرگز AdBlue® را در باک سوخت دیزلی نریزید! در غیر این صورت ممکن است به موتور صدمه وارد شود!
- هرگز بر حسب عادت، بطری پدکی را، در خودرو حمل نکنید. ممکن است به‌دنبال تغییرات دمایی و آسیب، سوراخ در بطری ایجاد شود، و AdBlue® به فضای داخلی خودرو آسیب بزند.

بطری‌های پدکی، باید بر اساس قوانین محافظت از محیط زیست دور انداخته شوند.

بطری‌های پدکی AdBlue® را می‌توانید از نمایندگی فولکس واگن تهیه کنید.

چنانچه دمای بیرون کمتر از 11- درجه سانتیگراد (+13) درجه فارنهایت) باشد ممکن است محدودیت‌هایی در پر کردن AdBlue® پیش بیاید. چنانچه AdBlue® یخ‌زده و چراغ هشدار نیز روشن باشد ممکن است سوخت‌گیری امکان‌پذیر نباشد. خودرو را در محلی گرم پارک کنید تا AdBlue® دوباره روان شود یا پر کردن مخزن را به نمایندگی‌های مجاز فولکس واگن بسپارید.

کنترل موتور و سیستم تصفیه گازهای خروجی از اگزوز

مقدمه در باره موضوع

شامل ابزار جین نمی‌شود

هشدار

اجزاء سیستم اگزوز خیلی داغ می‌شوند. این امر ممکن است باعث ایجاد حریق شود.

- خودرو را طوری پارک کنید، که هیچ بخشی از سیستم اگزوز با مواد خشک قابل اشتعال، مانند چمن‌های خشک زیر خودرو، در تماس نباشد.
- هرگز درزگیر و پوشش زیر بنده خودرو یا مواد پوششی ضد تداخل، میدل کاتالیست، فیلتر ذرات دیزل یا محافظ‌های گرمایی را روی لوله اگزوز نمالید.

چراغ‌های نشانگر

شامل ابزار جین نمی‌شود

قسمت ابتدای این فصل در صفحه 275 را مورد توجه قرار دهید.

روشن	دلایل احتمالی/راهمحل
EPC	نقص در کنترل موتور (کنترل برق الکترونیک). موتور خودرو، باید هرچه زودتر، در تعمیرگاه مجاز بررسی شود.
	دور موتور به صورت اتوماتیک محدود می‌شود تا از گرم شدن بیش از حد موتور ممانعت به عمل آید. دور موتور در نمایشگر مجموعه ابزارهای ترکیبی نشان داده می‌شود.
	چنانچه دمای موتور از محدوده دمای بحرانی خارج شده باشد و یا از روی پدال گاز برداشته شده باشد، محدودکننده دور موتور متوقف خواهد شد.

مبدل کاتالیستی

قسمت ▲ ابتدای این فصل در صفحه 275 را مورد توجه قرار دهید.

مبدل کاتالیستی برای محافظت از فیلتر گازهای خروجی آگزوز، و کمک به کاهش انتشار گازها به کار می‌رود. به منظور اطمینان از عملکرد طولانی‌مدت سیستم تصفیه گازهای خروجی آگزوز و مبدل کاتالیستی موتورهای بنزینی:

- تنها از بنزین بدون سرب استفاده کنید - صفحه 270.
- اجازه ندهید باک خودرو کاملاً خالی شود.
- از روغن موتور، به مقدار زیاد مصرف نکنید - صفحه 311.
- هرگز خودرو را بکسل نکنید، بلکه با استفاده از کابل رابط باتری آنرا روشن کنید - صفحه 299.

اگر وقتی موتور در حال حرکت است، متوجه احتراق ناقص، کاهش رانندگی یا از دست رفتن قدرت موتور شدید، فوراً سرعت را کاهش دهید. خودرو باید در نزدیکترین تعمیرگاه مجاز امتحان شود. در اینصورت، ممکن است سوخت خام وارد سیستم آگزوز شده، و به هوا وارد شود. علاوه بر این، ممکن است مبدل کاتالیستی در اثر گرم شدن بیش از حد، آسیب ببیند!

حتی زمانی که سیستم تصفیه گازهای خروجی از آگزوز، به خوبی کار می‌کند، در برخی از مواقع ممکن است بوی گوگرد از آگزوز خودرو استشمام شود. این مسأله بستگی به گوگرد موجود در سوخت دارد.

فیلتر ذرات دیزل

شامل بازار چین نمی‌شود







قسمت ▲ ابتدای این فصل در صفحه 275 را مورد توجه قرار دهید.



فیلتر ذرات دیزل، ذرات ریز گازهای آگزوز را تصفیه می‌کند. ذرات ریز در فیلتر جمع آوری شده، به صورت دورهای در دمای بالا سوزانده می‌شوند (بازتولید). در نتیجه حرارت تولید شده، محفظه موتور گرم می‌شود.

احتمال دارد بازسازی باعث ایجاد صدا، نور و بو شود، و ممکن است فن رادیاتور صرف نظر از دمای خارج، و حتی پس از خاموش کردن موتور، شروع به کار کند.

برای کمک به بازتولید فیلتر ذرات دیزل، شرکت سهامی فولکس‌واگن توصیه می‌کند، که از طی مسافت‌های کوتاه خودداری کنید. علاوه بر این در خودروهای دارای گیربکس دوکلاچه [®]DSG، ممکن است در جریان رانندگی دور موتور کمی افزایش یابد. در هر صورت چراغ نشانگر روشن نخواهد شد.

برای اینکه سیستم تصفیه گازهای خروجی آگزوز، و سیستم فیلتر ذرات دیزل کار کنند:

روشن	دلایل احتمالی/اراحل ←
	محدودکننده دور موتور به علت بروز اختلال در کنترل موتور فعال می‌شود.
	مراقب باشید دور موتور از دور موتور نشان داده شده بیشتر نشود. موتور خودرو، باید هرچه زودتر، در تعمیرگاه مجاز بررسی شود.
	موتور دیزلی قبل از روشن کردن باید گرم شود - صفحه 147.
	اختلالی به وجود آمده است که بر آگزوز تأثیر می‌گذارد.
	موتور خودرو، باید در تعمیرگاه مجاز کنترل شود.
	فیلتر ذرات دیزل از دوده اشباع شده است. حدود 15 دقیقه با دنده 4 (گیربکس دستی) یا با انتخاب دنده در وضعیت D (گیربکس دوکلاچه [®] DSG) با سرعت حداقل 70 کیلومتر در ساعت (44 مایل در ساعت) رانندگی کنید. به سرعت مجاز وقت کنید.
	اگر هنوز چراغ نشانگر خاموش نمی‌شود، به نزدیکترین تعمیرگاه مجاز مراجعه کنید.

چشمک می‌زند	دلایل احتمالی/اراحل ←
	کنترل موتور دچار اختلال شده است (موتور دیزل).
	موتور خودرو، باید هرچه زودتر، در تعمیرگاه مجاز بررسی شود.
	احتراق ناقص به مبدل کاتالیستی آسیب می‌زند. یا را از روی پدال گاز بردارید و با احتیاط تا نزدیکترین تعمیرگاه مجاز رانندگی کنید. موتور خودرو باید کنترل شود.

در زمان باز کردن سوئیچ، بعضی چراغ‌های هشدار و نشانگر به منظور آزمایش کارکرد خودرو، به مدت کوتاهی روشن می‌شوند. چراغ‌ها پس از چند ثانیه خاموش می‌شوند.

هشدار

قوانین ترافیک را رعایت کنید.

- تنها در صورتی که دبد، آب و هوا، جاده، و شرایط ترافیک مناسب باشند، توصیه‌های رانندگی را رعایت کنید.
- سایر کاربران جاده را به خطر نیندازید.

تذکر

برای جلوگیری از وارد شدن آسیب به خودرو خود، همیشه به چراغ‌های نشانگر روشن شده به تذکرات و توضیحات توجه کنید.

تا زمانی که چراغ‌های نشانگر روشن باشند یا چشمک بزنند می‌بایست اختلال در موتور، مصرف سوخت بالا و نقص عملکرد موتور در نظر گرفته شوند.

- فقط از سوخت دیزل، با سطح گوگرد پایین استفاده کنید
-صفحه 270.
- هرگز از سوخت بیودیزل، بنزین یا نفت کوره شونده استفاده نکنید.
- اجازه ندهید باک خودرو کاملاً خالی شود.
- از روغن موتور، به مقدار زیاد مصرف نکنید -صفحه 311.
- هرگز خودرو را بکسل نکنید، بلکه با استفاده از کابل رابط باتری آنرا روشن کنید -صفحه 299.
- حتی زمانی که سیستم تصفیه گازهای خروجی از اگزوز، به خوبی کار می‌کند، در برخی از مواقع ممکن است بوی گوگرد از اگزوز خودرو استشمام شود. این مسأله بستگی به گوگرد موجود در سوخت دارد.

مراقبت و نگهداری از خودرو

نکاتی در خصوص مراقبت و نگهداری از خودرو

مراقبت و نگهداری تخصصی و منظم از خودرو، به حفظ ارزش خودرو کمک می‌کند. ممکن است این مسأله نیز، یکی از شرایط لازم برای پذیرش درخواست گارانتی، در صورت خوردگی یا نقص در رنگ خودرو باشد.

باقی ماندن لکه‌ها، کثیفی و اثرات دیگر در محل‌های نگهداری وسایل و روی روکش صندلی‌ها، تمیزکاری و شستشوی آنها را مشکل می‌کند. لکه‌ها، آلودگی‌ها و لایه‌های رسوب، ممکن است در اثر زیاد ماندن تقریباً غیر قابل پاک شدن شوند.

محصولات محافظ مناسب در تعمیرگاه‌های مجاز، قابل دسترسی هستند. از دستورالعمل‌های روی بسته پیروی کنید. در صورت داشتن سوالات خاص و یا درج نشدن اجزاء خودرو، از تعمیرگاه مجاز مشورت بخواهید.

⚠ هشدار

مراقبت یا تمیزکاری غیر صحیح قطعات خودرو ممکن است به تجهیزات ایمنی خودرو را دچار اختلال کند و موجب بروز آسیب‌های جدی شود.

● قطعات خودرو باید بر اساس دستورالعمل تولیدکننده خودرو، تمیزکاری و مراقبت و نگهداری شوند.

● همواره از محصولات پاک‌کننده تأیید شده یا توصیه شده استفاده کنید.

● هرگز از مواد پاک‌کننده که دارای مواد حلال هستند، استفاده نکنید. مواد حلال ممکن است صدمات جبران ناپذیری به بخش کیسه هوا وارد کنند.

● دست‌ها و بازوهای خود را، مثلاً زمانی که مشغول تمیز کردن زیربند یا درون محفظه چرخ هستید، در برابر قطعات دارای لبه‌های تیز محافظت کنید.

⚠ هشدار

کثیفی، بخار یا یخ‌زدگی روی شیشه‌های خودرو، میزان دید را کاهش داده و خطر تصادف و بروز آسیب‌های جدی را افزایش می‌دهد. ممکن است تجهیزات ایمنی خودرو صدمه ببینند.

● تنها زمانی که، امکان دید واضح از طریق تمام شیشه‌ها، برای شما وجود دارد، رانندگی کنید.

● شیشه جلو خودرو را با مواد پوششی شیشه که دافع آب هستند، شستشو ندهید. زیرا ممکن است، در شرایط دید نامطلوب، با درخشش و برق خود، موقتاً جلوی دید را بگیرند.

⚠ هشدار

محصولات مراقبت و نگهداری خودرو، ممکن است سمی و خطرناک باشند. محصولات نامناسب مراقبت و نگهداری خودرو، و کاربرد غلط آنها، ممکن است باعث بروز تصادف، آسیب‌های جدی، آتش‌سوزی و یا مسمومیت شوند.

● محصولات مراقبت و نگهداری را، باید فقط در ظروف اصلی که درب آنها کاملاً بسته است، نگهداری کرد.

● به توصیه‌های تولیدکننده، توجه کنید.

● هرگز از قوطی‌های خالی غذا، بطری یا سایر ظروف برای نگهداری این مواد استفاده نکنید.

● کودکان را از محصولات مراقبت و نگهداری دور نگاهدارید.

● محصولات ممکن است در زمان استفاده، از خود، گازهای مضر ساطع کنند. بنابراین، باید از این مواد، تنها در فضاهای باز یا در مکان‌هایی که دارای تهویه مناسب هستند، استفاده کرد.

● هرگز از بنزین، تریابتین، روغن موتور، استون یا سایر مایعات قرار، برای شستشو، تمیزکاری یا مراقبت و نگهداری از خودرو استفاده نکنید. آنها سمی، و به آسانی قابل اشتعال هستند.

⚠ تذکر

لکه‌ها، گرد و خاک، لکه‌های ثابت و ترکیبات حلال به مواد حمله کرده و حتی اگر زمانی کوتاه روی سطح آن‌ها باقی بمانند، ممکن است آسیب‌های جبران‌ناپذیری وارد کنند.

● هرگز از مواد پاک‌کننده که دارای مواد حلال هستند، استفاده نکنید.

● همیشه باید در اسرع وقت، آلودگی‌ها، گرد و خاک، و سایر رسوبات پاک شده، اجازه ندهید خشک شوند.

▶ ● اجازه دهید لکه‌های مقاوم توسط تعمیرگاه مجاز پاک شوند.

شستشوی خودرو

همچنین، سطح زیرین خودرو را، به طور منظم شستشو داده، تا نمک جاده و آب دریای ته نشین شده، از آن پاک شود.

کارواش اتوماتیک

به ویژه اگر خودروی شما دارای قطعات جانبی است، همیشه به تمامی توصیه‌های متصدی کارواش، توجه نمایید. Ⓛ

– ترجیحاً به کارواشی که بدون برس کار می‌کند، مراجعه کنید.

– به ارتفاع و عرض ورودی کارواش دقت کنید.

– قبل از شستشو، روی خودرو را با آب اسپری کنید.

– وقتی خودرو را به کارواش می‌برید نباید میله فرمان را قفل کنید. ←صفحه 83.

– همیشه، عملکرد توقف اتوماتیک ←صفحه 211، برف‌پاک‌کن ←صفحه 121 و سنسور نور/باران را، قبل از شستشوی خودرو خاموش کنید.

– درب صندوق عقب را قفل کنید.

– آینه‌های بغل را ببندید.

– تمام شیشه‌ها و سقف شیشه‌ای خودرو را ببندید.

– در خودروهای دارای برجسب‌های تزئینی و محافظه، برنامه شستشو با واکس داغ را انتخاب نکنید. ▶

شوینده پرفشار

به راهنمایی‌های تولیدکننده در مورد شوینده‌های پرفشار توجه کنید. به هیچ وجه، از دهنه نازل دایره‌ای یا فن هوا استفاده نکنید. (1)

– تنها از آب با حداکثر دمای +60 درجه سانتی‌گراد (+140 درجه فارنهایت) استفاده کنید.

– شیشه‌های یخ زده یا پوشیده از برف را، با شوینده پرفشار تمیز کاری نکنید.

– دستگاه کارواش را آهسته، در بالای خودرو حرکت دهید و نازل شوینده را در فاصله حداقل 40 سانتی‌متری خودرو نگه دارید.

– دستگاه واتر جت را به طور مستقیم و به مدت طولانی روی یک نقطه نگه ندارید، به جای این کار اجازه دهید گرد و خاک‌ها خیس بخورند.

– تا جای ممکن، دستگاه واتر جت را به سمت قطعات استیل، لاستیک‌ها، شلنگ‌های لاستیکی، بخش‌های عایق و سایر بخش‌های حساس خودرو (مثل قفل درب‌ها)، نگیرید.

– تنها به مدت کوتاه، دستگاه واتر جت را به طور مستقیم روی سنسورها و لنزهای دوربین، گرفته و حداقل فاصله 10 سانتی‌متری را رعایت کنید.

– روی برچسب‌های تزئینی و محافظ خودرو را، به صورت مستقیم، فقط به مدت کوتاه و با فشار حداکثر 100 بار، آب بپاشید.

شستشوی خودرو با دست

شستشوی خودرو با دست، اساساً روشی ملایم برای شست و شوی خودرو می‌باشد. با این وجود، نکاتی وجود دارد که باید به آن توجه شود. (1)

– پیش از شستشوی خودرو، لکه‌ها و آلودگی‌های روی آن را با آب فراوان خیس‌انده و بعد کل آن را با آب بشویند.

– خودرو را با اسفنج نرم تمیز کنید، و در موقع شستشو با استفاده از دستکش یا برس زیاد فشار وارد نکنید. از سقف خودرو شروع کنید و شستشو را از بالا به پایین انجام دهید.

– اسفنج را بشویند، و دستکش یا برس را به طور مرتب، کاملاً با آب شستشو دهید.

– لاستیک‌ها، رکاب‌ها و سایر قسمت‌های مشابه را، در پایان کار تمیزکاری کنید. برای این قسمت‌ها از اسفنج دیگری استفاده کنید.

تنها در صورت آلودگی زیاد، از شامپو برای شستشوی خودرو استفاده کنید.

واکس زدن

واکس زدن، از رنگ خودرو محافظت می‌کند. در آخر، وقتی خودرو به دلیل تیزی دیگر قطرات آب روی خود نگه نمی‌دارد، باید دوباره، و با یک محلول واکس مناسب، واکس زده شود.

حتی اگر به طور مرتب در کارواش اتوماتیک، از واکس محافظ رنگ خودرو استفاده شود، فولکس واگن توصیه می‌کند که برای محافظت از رنگ خودرو، حداقل 2 بار در سال، از یک پوشش واکس ترکیبی قوی نیز، استفاده شود.

پولیش زدن

زمانی که رنگ خودرو درخشش خود را از دست داده، و این درخشش با استفاده از واکس‌های محافظ قابل برگشت نباشد، پولیش زدن رنگ خودرو لازم است.

اگر پولیش استفاده شده حاوی مواد محافظ نباشد، باید پس از پولیش زدن، خودرو را با یک واکس قوی واکس بزیند.

هشدار

ممکن است پس از شستشوی خودرو، به دلیل مرطوب بودن، و یا در زمستان به دلیل یخ‌زدگی دیسک یا لنت ترمز، تأثیر ترمز به تأخیر افتاده، مسافت قبل از توقف طولانی‌تر شود.

- می‌توانید در موقع حرکت، با تغییر دادن مداوم جهت خودرو و هم‌زمان ترمز گرفتن‌ها، با احتیاط "ترمزها را خشک کرده یا یخ آنها را بزایید". مطمئن شوید، با انجام این عمل، سایر کاربران جاده را، به خطر نمی‌اندازید، و مقررات قانونی را زیر پا نمی‌گذارید.

نکته

شستشوی غیر صحیح خودرو می‌تواند آسیب‌هایی جدی به خودرو وارد کند!

- همیشه دستورالعمل‌ها را به دقت رعایت کنید.
- هرگز خودرو را، در زیر نور مستقیم آفتاب شستشو ندهید.
- هرگز دستگاه کارواش را، در آب و هوای سرد، به طور مستقیم به طرف قفل‌ها، درب‌ها یا درب صندوق عقب نگیرید. ممکن است قفل‌ها یا لاستیک‌های دور درب‌ها یخ بزنند!

نکته

قطعات دارای رنگ صاف، قطعات پلاستیکی بدون رنگ، لنزهای چراغ جلو یا قاب چراغ‌های عقب ممکن است به خاطر شستشوی نادرست خودرو آسیب ببینند.

- به قطعات خودرو واکس و پولیش نزنید.
- از برس‌های سخت و ساینده استفاده نکنید.
- با شستشوی دستی و تمیزکننده‌های با فشار بالا آلودگی‌ها را تمیز کنید.

خودرو را فقط در محلی‌هایی که برای شستشو تعبیه شده‌اند بشویند. در آنجا از ورود آب‌های آلوده حاوی روغن، گریس یا سوخت، به شبکه فاضلاب جلوگیری می‌شود.

تمیز کردن و مراقبت و نگهداری قسمت بیرون خودرو

برای تمیزکاری و نگهداری از اجزا خاص خودرو می‌توانید به جدول زیر مراجعه کنید. این مطالب فقط به عنوان توصیه‌های مفید بیان شده‌اند.

نکاتی درباره تمیزکاری و نگهداری خودرو

موقعیت	نحوه عمل ←	قطعات خودرو
پسمانده‌های واکس پولیش بعد از شستشوی خودکار و یا مواد شوینده.	پسمانده‌های واکس پولیش را از سطح تمام شیشه‌ها، با استفاده از پارچه مخصوص G 052 522 A2 و تمیزکننده‌های مناسب شیشه، پاک کنید.	شیشه‌ها، سطح شیشه‌ها
برف.	با کمک جارو دستی برف را از روی تمام شیشه‌ها و آینه‌های بغل پاک کنید.	
یخ.	از افشانه یخ‌زدا استفاده کنید. اگر از لیسبه و یا کاردک پلاستیکی استفاده می‌کنید، دقت داشته باشید که همیشه آن را تنها در یک جهت فشار دهید. هرگز آن را به صورت رفت و برگشتی فشار ندهید. از آب جوش و آب گرم استفاده نکنید.	
تیغه‌های برف‌پاک‌کن	← صفحه 286	
رنگ خودرو	خش‌گیری بوسیله قلم لاک. برای دستیابی به کد رنگ به برجسب اطلاعات خودرو مراجعه کنید. در صورتی که رنگ خودرو شما از نوع رنگ‌های مات است، به یک نمایندگی مجاز مراجعه کنید.	خط و خش‌های کوچک روی رنگ بدنه خودرو.
	بلافاصله با آب بشویید.	سوخت سر ریز شده روی رنگ بدنه خودرو.
	زنگ‌زدگی و لایه‌های رسوب ناشی از آن را با استفاده از مواد رسوب‌زدا و ضد زنگ‌زدگی مناسب برطرف کنید. روی لایه‌های رسوبی ناشی از زنگ‌زدگی‌ها را پولیش نزنید! در انتهای خش‌گیری روی قسمت رنگ شده را با واکس پوشش دهنده مقاوم، خوب پولیش بزنید. نمایندگی‌های مجاز پاسخگوی سوال‌های شما هستند.	رسوب زنگ‌زدگی‌ها.
	جهت برطرف کردن آنها به تعمیرگاه مجاز مراجعه نمایید.	زنگ بدنه خودرو را دست‌کم 2 بار در سال با واکس مقاوم پوشش دهید.
	بدنه خودرو را از آلودگی و گرد و غبار پاک نموده، سپس رنگ خودرو را خوب پولیش بزنید.	براق نبودن رنگ بدنه خودرو علی‌رغم پوشش مناسب رنگ.
	در پایان، اگر پولیش مورد استفاده فاقد مواد پوشش دهنده مناسب است، از واکس مقاوم جهت پوشش رنگ بدنه خودرو استفاده کنید.	
	در کمترین زمان ممکن با آب خیسانده و با استفاده از دستمال‌های مخصوص میکروفایبر پاک شوند.	انواع رسوب‌ها، برای مثال: بقایای حشرات، فضله پرندگان، صمغ درخت‌ها، نمک پاشیده شده در جاده‌ها
	هرچه سریع‌تر با محلول رقیق آب و صابون (a) و با استفاده از پارچه‌ای نرم برطرف شوند.	لکه‌های چرب مانند کرم‌های آرایشی و ضدآفتاب.
	از پولیش مناسب استفاده کنید. در پایان، اگر پولیش مورد استفاده فاقد مواد پوشش دهنده مناسب است، از واکس مقاوم جهت پوشش رنگ بدنه خودرو استفاده کنید.	اختلاف در رنگ، پس از برداشتن برجسب‌های تزئینی و محافظ.
	به همان روش تمیزکاری رنگ خودرو.	آلودگی‌ها.

برجسب‌های تزئینی،
برجسب‌های محافظ

موقعیت	نحوه عمل ← (i)	قطعات خودرو
	برچسب‌های تزئینی مات: از مواد پاک‌کننده با قابلیت حل کردن پلاستیک استفاده کنید.	
	ابتدا با دقت و با استفاده از شوینده‌های حاوی الکل آلودگی را پاک کرده، سپس با آب ولرم بشویید.	آلودگی‌هایی که پاک کردن آنها مشکل است.
	برچسب‌های تزئینی مات: از مواد پاک‌کننده با قابلیت حل کردن پلاستیک استفاده کنید.	
	هرچه سریع‌تر با آب و یا محلول رقیق آب و صابون (a) خیسباند و سپس با استفاده از دستمال‌های مخصوص میکروفایبر پاک شوند.	انواع رسوبات، برای مثال: بقایای حشرات، فضله پرندگان، صمغ درخت‌ها، نمک پاشیده شده در جاده‌ها
	هر 3 ماه یک بار، پس از زدودن گرد و خاک و آلودگی‌ها، بدنه خودرو را با واکس مایع مقاوم پوشش دهید. تنها از دستمال‌های مخصوص میکروفایبر استفاده کنید.	مراقبت و نگهداری.
	هرگز از واکس داغ استفاده نکنید، و همین‌طور در کارواش‌ها!	
	فقط از پارچه‌های نرم و محلول آب و صابون رقیق (a) استفاده کنید و نظافت را در محیط‌ها فاقد گرد و خاک انجام دهید.	آلودگی‌ها.
	آلودگی‌های مقاوم روی قسمت‌های استیل را در صورت لزوم، با استفاده از پاک‌کننده‌های مناسب فاقد حل‌کننده برطرف کنید.	زهارها، تزئینات داخلی خودرو
	سطوح آیکاری شده: از جلا دهنده‌های مخصوص فلزات استفاده نکنید.	
	با اسفنجی نرم و با استفاده از محلول آب و صابون رقیق (a) پاک کنید. از مواد پاک‌کننده حاوی الکل استفاده نکنید.	چراغ جلو، چراغ‌های عقب آلودگی‌ها.
	با آب زیاد پاک کنید. از پولیش رنگ یا دیگر مواد ساینده استفاده نکنید.	آلودگی‌ها و نمک جاده.
	رینگ‌های فلزی: هر 2 هفته یک بار با آب شسته شوند، در انتها با مواد شوینده فاقد اسید پاک شوند. شرکت فولکس واگن توصیه می‌کند، هر 3 ماه یک بار چرخ‌ها با واکس مقاوم پوشش داده شوند.	چرخ‌ها
	هر چه سریع‌تر آن را با قلم رنگ مرمت کنید.	پوشش رنگ محافظ آسیب دیده.
	از مواد پاک‌کننده مخصوص استفاده کنید.	براده‌های لنت ترمز.
	سنسورها: از پارچه نرم و مواد پاک‌کننده فاقد حلال استفاده کنید.	آلودگی‌ها.
	لنزهای دوربین: از پارچه نرم و مواد پاک‌کننده فاقد الکل استفاده کنید.	حسگرها، لنز دوربین‌ها
	با برس کوچک پاک کنید. از آب جوش و آب گرم استفاده نکنید.	برف.
	با استفاده از افشانه بخازدا فاقد مکمل برطرف شود. از آب جوش و آب گرم استفاده نکنید.	یخ.
	شرکت فولکس واگن توصیه می‌کند، برای یخ‌زدایی از مغزی قفل درها، از افشانه اصل فولکس واگن با خاصیت روان‌کنندگی و ضد خوردگی استفاده شود. از ضدیخ‌های حاوی مکمل‌های حل‌کننده روغن و گریس استفاده نکنید.	یخ‌زدگی.
	از آب و در صورت لزوم مواد پاک‌کننده مناسب پاک کردن استیل استفاده کنید. از مواد پاک‌کننده حاوی مکمل‌های حل‌کننده استفاده نکنید!	لایه رسوب نمک جاده.
		آگزوز

موقعیت	نحوه عمل ←	قطععات خودرو
مواد پوشش دهنده زیر بدنه نگهداری.	به طور مرتب مواد پوشش دهنده زیر بدنه خودرو را کنترل کنید و در صورت لزوم، برای ترمیم ببرید. هرگز درزگیر یا پوشش زیر بدنه خودرو و پوشش‌های ضدزنگ را روی اجزای خودرو که حرارت پیدا می‌کنند، استفاده نکنید.	مواد پوشش دهنده زیر بدنه نگهداری.
برگ‌ها و دیگر اجسام سبک. آلودگی‌ها.	با یک جارو برقی و یا با دست آنها را تمیز کنید ←. تمیزکاری همیشه باید توسط نمایندگی مجاز انجام شود. ←.	محفظه موتور، مخزن آب (فاصله بین محفظه موتور و شیشه جلو)
	پر کردن دستی مخزن آب خودرو با آب پر فشار، برای مثال در کارواش‌ها، می‌تواند آسیب‌های قابل ملاحظه‌ای به خودرو وارد کند.	

(a) محلول صابون ملایم: حداکثر 2 قاشق غذاخوری صابون خنثی را، در یک لیتر آب حل کنید.

- هرگز از پاک‌کننده‌ها و شوینده‌های بسیار قوی و ساینده استفاده نکنید.

تذکره

مجاری خروجی مخزن آب ممکن است توسط برگ یا سایر آلودگی‌ها مسدود شوند. مسدود بودن مجاری ممکن است باعث ورود آب به فضای داخلی خودرو شود.

- اجازه دهید، فضای زیر سروپوش سورخ‌دار، توسط نمایندگی مجاز تمیزکاری شود.

نکته

شرایط محیطی مانند نور آفتاب، رطوبت، آلودگی هوا، برخورد سنگ‌ها و غیره، بر دوام و رنگ برجسب‌های تزئینی و محافظ اثر می‌گذارد. برجسب‌های تزئینی پس از حدود 1 تا 3 سال و برجسب‌های محافظ پس از حدود 2 تا 3 سال، ممکن است نشانه‌های فرسودگی و طول عمر را نشان دهند. در مناطق بسیار گرم ممکن است برجسب‌های تزئینی ظرف یک سال و برجسب‌های محافظ ظرف دو سال کمرنگ شوند.

هشدار

محفظه موتور خودرو یک محل پرخطر است. انجام هر کاری روی موتور، و یا در محفظه موتور، خطر آسیب‌دیدگی، سوختگی، تصادف و آتش‌سوزی را با خود به همراه دارد!

- قبل از هر کار، ابتدا از اقدامات ضروری و مقررات ایمنی عمومی، به طور کامل اطلاع حاصل کنید. ← صفحه 307.
- شرکت فولکس واگن توصیه می‌کند که این کارها، توسط نمایندگی مجاز انجام شود.

تذکره

تمیزکاری و نگهداری نادرست می‌تواند موجب وارد آمدن آسیب به خودرو شود.

- همیشه دستورالعمل‌ها را به دقت رعایت کنید.

تمیزکاری و مراقبت و نگهداری از فضای داخلی خودرو

در صورت مراقبت بسیار، ممکن است در تماس با این نوع از پارچه‌ها لک شده و یا رنگ به خود بگیرند. این تغییر رنگ به دلیل نامرغوب بودن پارچه صندلی نیست، بلکه به دلیل عدم ثبات رنگ در پارچه برخی لباس‌هاست.

برای تمیزکاری و نگهداری از اجزا خاص خودرو می‌توانید به جدول زیر مراجعه کنید. این مطالب فقط به عنوان توصیه‌های مفید بیان شده‌اند.

پارچه‌های لباس مدرن، برای مثال لباس‌های جین تیره رنگ، در برخی موارد ممکن است از ثبات رنگ مناسبی برخوردار نباشند. روکش‌های صندلی با رنگ روشن (پارچه یا چرم)، حتی

نکاتی درباره تمیزکاری و نگهداری خودرو

موقعیت	نحوه عمل ←	قطععات خودرو
آلودگی‌ها.	شیشه‌ها را با شیشه‌پاک‌کن پاک کرده، سپس آن را با چرم نازک تمیز یا با پارچه‌ای نرم و بدون پرز خشک کنید.	شیشه‌های خودرو
ذرات آلودگی و گرد و غبار چسبیده روی سطوح.	به طور مرتب با استفاده از جارو برقی سطوح پارچه‌ای را تمیز کنید تا در اثر آلودگی، پارچه‌ها دچار پوسیدگی نشوند.	منسوجات، پارچه میکروفایبر، چرم مصنوعی
آلودگی‌های پر پایه آب مانند قهوه و چای.	با دستمال نرم و محلول آب و صابون رقیق (a) آنها را پاک کنید.	

موقعیت	نحوه عمل ← (1)	قطعات خودرو
آلودگی‌های چرب مانند روغن و مواد آرایشی.	محلول آب و صابون رقیق (a) را با پارچه‌ای جاذب روی قسمت روغنی یا رنگی بکشید سپس در صورت لزوم دوباره با آب پاک کنید.	
آلودگی‌های خاص، مانند جوهر خودکار، لاک ناخن، رنگ‌های شیمیایی، واکس کفش و خون.	از مواد لک‌بر خاص همان آلودگی استفاده کنید و سپس در صورت لزوم از محلول آب و صابون رقیق (a) نیز استفاده کنید.	
مراقبت و نگهداری.	پارچه‌ها، پارچه میکروفایبر یا چرم مصنوعی را با مواد حل‌کننده، واکس‌های جلا دهنده، واکس کفش، محصولات مراقبت از چرم، لک‌بر یا مواد مشابه پاک نکنید.	
آلودگی‌های تازه.	لکه‌ها را با دستمال پنبه‌ای و محلول آب و صابون رقیق (a) پاک کنید. چرم طبیعی را بلافاصله پاک کنید.	چرم طبیعی
آلودگی‌های بر پایه آب مانند قهوه و چای.	لکه‌های تازه: با دستمال جاذب پاک کنید. لکه‌های خشک شده: از لک‌بر مناسب چرم استفاده کنید.	
آلودگی‌های چرب مانند روغن و مواد آرایشی.	لکه‌های تازه: از لک‌بر مناسب چرم و پارچه جاذب استفاده کنید. لکه‌های خشک شده: از افزایش‌دهی پاک‌کننده چربی استفاده کنید.	
آلودگی‌های خاص، مانند جوهر خودکار، لاک ناخن، رنگ‌های شیمیایی، واکس کفش و خون.	از پاک‌کننده مناسب چرم استفاده کنید.	
مراقبت و نگهداری.	مرتب پس از هر تمیزکاری از کرم‌های محافظ ملایم و با خاصیت ضد آب و در صورت لزوم از کرم‌های مخصوص چرم رنگ شده استفاده کنید. در صورت توقف‌های طولانی مدت زیر نور مستقیم خورشید، می‌بایست قسمت‌های چرمی را با استفاده از پوشش مناسب، از تابش مستقیم آفتاب محافظت کنید.	
هرگز چرم را با مواد حلال، واکس‌های جلا دهنده، واکس کفش، لک‌برها و سایر مواد مشابه تمیزکاری نکنید.	با دستمال نرم و مرطوب تمیز کنید.	
آلودگی‌ها.	با دستمال نرم و محلول آب و صابون رقیق (a) پاک کنید و در صورت لزوم از محلول‌های پاک‌کننده فاقد مکمل‌های حل‌کننده استفاده کنید.	قطعات پلاستیکی
آلودگی‌ها.	فقط از پارچه‌های نرم و محلول آب و صابون رقیق (a) استفاده کنید و نظافت را در محیط‌ها فاقد گرد و خاک انجام دهید. آلودگی‌های مقاوم روی قسمت‌های استیل را در صورت لزوم، با استفاده از پاک‌کننده‌های مناسب فاقد حل‌کننده برطرف کنید. سطوح آبکاری شده: از جلا دهنده‌های مخصوص فلزات استفاده نکنید.	زهوارها، تزئینات داخلی خودرو
آلودگی‌ها.	آلودگی‌های بزرگ را با استفاده از یک قلمو یا فرچه‌ی خیلی نرم پاک کنید. سپس کنترل‌ها را با دستمال نرم و محلول آب و صابون رقیق (a) تمیز کنید. دقت داشته باشید که مایعات وارد کنترل‌ها نشود.	قطعات و دکمه‌های کنترلی
آلودگی‌ها.	از دستمال نرم و مقداری آب و یا از شیشه‌پاک‌کن‌های معمول و یا پاک‌کننده‌های LCD استفاده کنید.	صفحه‌های نمایش
آلودگی‌ها.	هرگز صفحه‌های نمایش را با دستمال خشک پاک نکنید. با دستمال نرم بدون پرز و آب زیاد آنها را پاک کنید.	واشرها و درزگیرهای لاستیکی
مراقبت و نگهداری.	مرتب آنها را با محصولات مناسب پاک کردن لاستیک پاک کنید.	

موقعیت	نحوه عمل ←	قطعات خودرو
آلودگی‌ها.	تسمه کمربند ایمنی را با دقت بیرون کشیده و رها کنید ←. ▲ آلودگی‌های بزرگ را با یک برس نرم پاک کنید. کمربندهای ایمنی را با محلول صابون ۱۰٪ تمیز کنید. اجازه دهید تا بافت کمربند کامل خشک شده سپس آن را جمع کنید.	کمربندهای ایمنی
آلودگی‌ها.	با دستمال نرم و محلول آب و صابون رقیق (۹) آنها را پاک کنید.	تزئینات چوبی داخلی

(۹) محلول صابون ملایم؛ حداکثر ۲ قاشق غذاخوری صابون خنثی را، در یک لیتر آب حل کنید.

⚠ هشدار

نظافت نادرست ممکن است صدماتی به کمربند ایمنی، زبانه‌ها و جمع‌کننده خودکار کمربند ایمنی، وارد کند.

- هرگز از مواد پاک‌کننده شیمیایی برای پاک کردن کمربند ایمنی و اجزای آن استفاده نکنید، یا آن را در تماس با مایعات خورنده، حلال‌ها، و اشیاء تیز قرار ندهید.
- کمربندهای ایمنی تمیز شده را قبل از جمع کردن مجدد به طور کامل خشک کنید.
- هرگز اجازه ندهید اجسام خارجی یا مایعات وارد جفت قفل کمربندهای ایمنی شوند.
- هرگز سعی نکنید کمربندهای ایمنی را خودتان تعمیر، تعویض و یا تقویت کنید.

⚠ تذکر

تمیزکاری و نگهداری نادرست می‌تواند موجب وارد آمدن آسیب به خودرو شود.

- همیشه دستورالعمل‌ها را به دقت رعایت کنید.
- اجسام تیز مانند زپ و پرچ‌های روی لباس یا کمربند ممکن است به سطوح آسیب برسانند. چسب‌های باز شده جیب پشت شلوارها هم ممکن است باعث بروز آسیب شوند.
- به هیچ‌عنوان از بخارشو، برس‌ها یا اسفنج‌های سخت و غیره برای تمیز کردن استفاده نکنید.
- برای جلوگیری از وارد شدن آسیب، آلودگی‌های مقاوم باید توسط نمایندگی‌های مجاز رفع شوند.

تمیزکاری پارچه روکش‌های صندلی‌های مجهز به گرمکن و صندلی‌های با قابلیت تنظیم برقی یا با اجزای ایربگ

ممکن است تجهیزات سامانه کیسه هوا و اتصالات برقی، در صندلی راننده، صندلی سرنشین کنار راننده و بعضی تجهیزات در صندلی‌های عقب جانبی، نصب شده باشند. بالشک‌ها و پشتی صندلی‌هایی که خراب شده‌اند، به صورت نادرست تمیز شده‌اند یا از آنها به صورت نادرست استفاده شده است، یا خیس شده‌اند، ممکن است خرابی‌هایی در سامانه برقی خودرو یا ضامن سامانه کیسه هوا ایجاد کنند. **▲** در نکاتی در خصوص مراقبت و نگهداری از خودرو در صفحه 278.

اجزای برقی و رابط‌های داخل صندلی‌هایی که به صورت برقی قابل تنظیم‌اند و داخل تشکچه صندلی‌هایی مجهز به سیستم گرمکن صندلی قرار گرفته‌اند، ممکن است در نتیجه استفاده نادرست یا تمیز کردن نادرست آنها آسیب ببینند. **⓪** این امر همچنین ممکن است موجب وارد آمدن آسیب‌های دیگری به سایر تجهیزات الکترونیکی خودرو شود.

به این دلیل لازم است همواره به این نکات مفید برای تمیزکاری‌ها توجه کنید:

- از کمپرسورهای فشار بالای هوا، بخار شوی یا افشانه‌های خشک‌کننده استفاده نکنید.
- سامانه گرمکن صندلی را برای خشک کردن تشکچه روی آن روشن نکنید.
- از خمیرهای شستشو و یا محلول‌های پاک‌کننده ملایم استفاده نکنید.
- در هر شرایطی از خیس شدن صندلی‌ها جلوگیری کنید.
- فقط از تمیزکننده‌هایی که توسط شرکت فولکس واگن در اختیار شما قرار می‌گیرد استفاده کنید.
- در صورت عدم اطمینان از نحوه انجام امور به شرکت‌های تخصصی نظافت خودرو مراجعه کنید.

انجام کارها توسط خودتان

جعبه ابزار خودرو

اجزاء

قسمت **▲** ابتدای این فصل در صفحه 285 را مورد توجه قرار دهید.

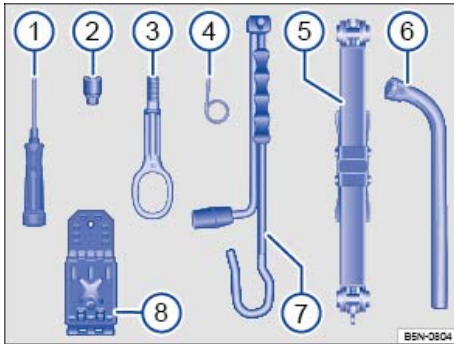

تصویر 235 محتویات جعبه ابزار.

گسترده‌گی جعبه ابزار بستگی به تجهیزات خودرو دارد تصویر 235. در زیر، حداکثر وسعت توصیف شده است.

اجزاء جعبه ابزار:

- 1 پیچ‌گوشی با سر شش‌گوش درون دسته باز و بسته کردن پیچ‌های لاستیک‌ها. سر پیچ‌گوشی قابل تعویض است. پیچ‌گوشی ممکن است زیر آچار چرخ تعبیه شده باشد.
- 2 تبدیل پیچ‌های ضدسرفت. شرکت فولکس واگن توصیه می‌کند که تبدیل مربوط به پیچ‌های ضدسرفت، همیشه همراه خودرو درون جعبه ابزار حمل شود. روی بنده تبدیل پیچ ضدسرفت چرخ شماره ۴ حک شده است. در صورت گم شدن تبدیل، برای جایگزین کردن آن، به این کد نیاز دارید. شماره کد تبدیل پیچ‌های ضدسرفت را یادداشت کرده و در جایی امن خارج از خودرو نگه دارید.
- 3 قلاب پدکی بکسل.
- 4 قلاب مقفولی برای بیرون کشیدن درپوش مرکزی چرخ، قالیقاها و کلاهیک پیچ‌های چرخ.
- 5 چک خودرو. قبل از قرار دادن چک خودرو درون قاب مخصوص یونولیتی، آن را به طور کامل بسته و به حالت اولیه بازگردانید.
- 6 آچار چرخ.
- 7 هندل.
- 8 نگهدارنده ناشوی چرخ ← صفحه 286.

چک خودرو: نگهداری

نگهداری از چک خودرو اصلاً کار دشواری نیست. هر زمان که لازم بود، با گریس همکاره، چک را گریس‌کاری کنید.

مقدمه در باره موضوع

برای محافظت از خودرو در مواقع بروز اشکالات، به مقررات قانونی در هر کشوری دقت نمایید.

هشدار

- در صورت کم بودن قطعه‌ای از جعبه ابزار، ممکن است خرابی یا لاستیک زاپاس در زمان وقوع تصادف یا مانور ناگهانی رانندگی یا ترمز در اتاق خودرو پرتاب شود و آسیب‌های جدی را به دنبال داشته باشد.
- همیشه مطمئن شوید که جعبه ابزار، ست پنچرگیری و لاستیک زاپاس یا چرخ زاپاس در صندوق عقب به صورت ثابت قرار گرفته باشند.

هشدار

- ابزارهای نامناسب یا آسیب دیده درون جعبه ابزار خودرو می‌تواند منجر به بروز تصادف یا آسیب‌های جدی شوند.
- هرگز با ابزارهای نامناسب یا آسیب دیده جعبه ابزار خودرو کار نکنید.

چیدن بار

قسمت **▲** ابتدای این فصل در صفحه 285 را مورد توجه قرار دهید.

جعبه ابزار و بسته تجهیزات خودرو ممکن است در محل‌های متفاوتی در صندوق عقب خودرو قرار گرفته باشند:

- در محفظه نگهداری وسایل، داخل کیفی در سمت چپ یا راست صندوق عقب خودرو ← صفحه 255.
- درون قاب اسفنجی مخصوص زیر کیفی صندوق عقب ← صفحه 255.

بسته به مدل خودرو، درون صندوق عقب جعبه‌ای حاوی ابزار وجود دارد. این جعبه ابزار برای عوض کردن لاستیک‌های زمستانی در نظر گرفته شده و لازم نیست همیشه آن را به همراه داشته باشید.

پس از استفاده از چک خودرو، آن را به حالت اولیه برگردانده و با ایمنی در جای مخصوص خود قرار دهید.

تیغه‌های برف‌پاک‌کن

تنظیمات سرویس

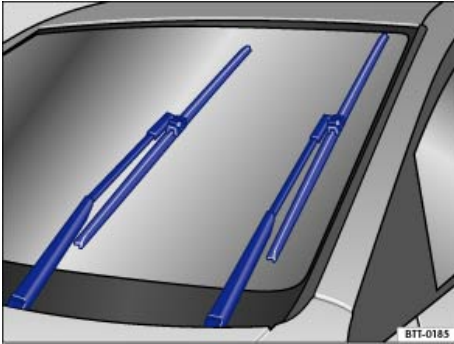

تصویر 237 برف‌پاک‌کن در حالت سرویس.

در حالت سرویس، بازوهای برف‌پاک‌کن می‌توانند از سطح شیشه‌جلو بالا برده و جدا شوند. دستورالعمل‌های زیر را انجام داده تا برف‌پاک‌کن‌ها -تصویر 237- را در حالت سرویس قرار دهید:

فعال کردن موقعیت سرویس

- درب محفظه موتور باید بسته باشد -صفحه 307.
- سویچ را باز کنید و دوباره ببندید.
- دسته برف‌پاک‌کن را در زمان کوتاه به سمت پایین فشار دهید.

بالا بردن بازوی برف‌پاک‌کن

- بازوهای برف‌پاک‌کن‌ها را قبل از بالا بردن در وضعیت سرویس قرار دهید -تصویر 1-.
- برای بلند کردن بازوهای برف‌پاک‌کن فقط با گرفتن تیغه نصب شده برف‌پاک‌کن آن را لمس کنید.

بازوهای برف‌پاک‌کن را قبل از شروع حرکت دوباره روی شیشه جلو قرار دهید! دسته برف‌پاک‌کن را زمانی که سویچ باز است کمی به سمت پایین فشار دهید تا بازوی برف‌پاک‌کن دوباره در جایگاه اصلی خود قرار گیرد.

تذکره

- برای جلوگیری از وارد آمدن آسیب به درب محفظه موتور خودرو و بازوهای برف‌پاک‌کن، بازوهای برف‌پاک‌کن شیشه جلو را فقط در موقعیت سرویس بالا ببرید.
- همیشه قبل از رانندگی مجدد، بازوهای برف‌پاک‌کن را روی شیشه جلو قرار دهید.

نگهدارنده تاشوی چرخ

قسمت  ابتدای این فصل در صفحه 285 را مورد توجه قرار دهید.

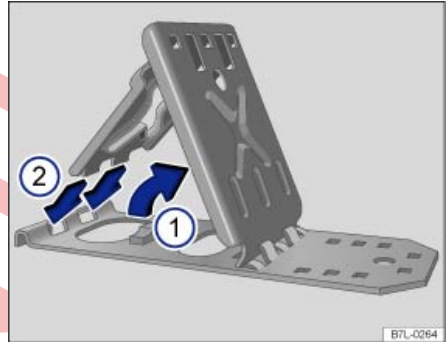

تصویر 236 باز کردن نگهدارنده تاشوی چرخ.

نگهدارنده‌های تاشوی چرخ در جعبه ابزار خودرو قرار گرفته‌اند -صفحه 285.

نصب نگهدارنده تاشوی چرخ

- صفحه محافظ را بالا ببرید -تصویر 236 1-.
- صفحه محافظ را به سمت بیرون باز کنید و دو "زبانه" موجود روی صفحه را داخل دو شیار صفحه پایه قرار دهید -تصویر 236 2-.

استفاده صحیح

- نگهدارنده تاشوی چرخ را می‌توان برای ثابت کردن چرخ مقابل چرخ‌ی که در حال عوض شدن است، مورد استفاده قرار داد.
- نگهدارنده تاشوی چرخ باید مستقیماً جلو و پشت چرخ گذاشته شود و تنها روی سطح صاف آن استفاده گردد.

هشدار

- نصب و استفاده نامناسب نگهدارنده تاشوی چرخ ممکن است منجر به بروز تصادف و آسیب‌دیدگی شود.
- هرگز از نگهدارنده تاشوی آسیب‌دیده چرخ استفاده نکنید.
- هرگز از نگهدارنده تاشوی چرخ برای ایمن کردن خودرویی که در سربالایی یا سرازیری قرار گرفته است استفاده نکنید.

عوض کردن و تمیز کردن تیغه‌های برفپاککن

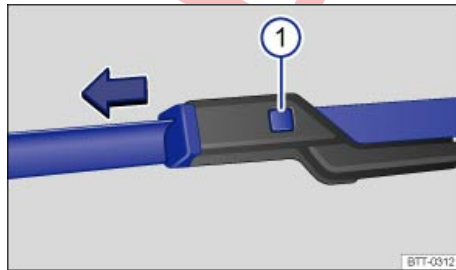

تصویر 238 تیغه‌های برفپاککن شیشه جلو را عوض کنید.

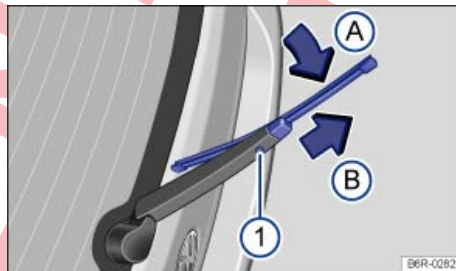

تصویر 239 تیغه برفپاککن شیشه‌های عقب را عوض کنید.

- دکمه باز کننده قفل ← تصویر 238 ① را فشار داده و نگه دارید و همزمان تیغه برفپاککن را در جهت فلش بردارید.
- تیغه جدید برفپاککن با مدل و اندازه یکسان را روی بازوی برفپاککن قرار دهید تا چفت شود.
- بازوی برفپاککن را با احتیاط روی شیشه جلو قرار دهید.

تعویض تیغه برفپاککن شیشه‌های عقب

- برای بلند کردن بازوهای برفپاککن فقط با گرفتن تیغه نصب شده برفپاککن آن را لمس کنید.
- بازوی برفپاککن را بلند کرده و آن را به سمت عقب تا کنید.
- دکمه بازکننده قفل ← تصویر 239 ① را فشار داده و نگه دارید.
- تیغه برفپاککن را در جهت بازوی برفپاککن ← تصویر 239 (فلش A) کج کرده و همزمان در جهت فلش B آن را بردارید. گاهی لازم است از نیروی بیشتری استفاده کنید.
- تیغه جدید برفپاککن با همان مدل و اندازه را روی بازوی برفپاککن در خلاف جهت فلش ← تصویر 239 B قرار دهید تا چفت شود. بدین منظور بایستی تیغه برفپاککن در وضعیت جمع شده ← تصویر 239 (فلش A) قرار داشته باشد.
- بازوی برفپاککن را با احتیاط روی شیشه عقب قرار دهید.

⚠ هشدار

تیغه‌های برفپاککن فرسوده و کثیف دید را کاهش داده و خطر تصادف و جراحات جدی را افزایش می‌دهند.

- زمانی که تیغه‌های برف پاک کن آسیب دیده یا فرسوده شده باشند و نتوانند سطح شیشه را به میزان کافی تمیز کنند، حتماً آن‌ها را عوض کنید.

! تذکر

- تیغه‌های آسیب دیده یا کثیف ممکن است شیشه را خراش دهند.
- از مواد پاک‌کننده حلال، اسفنج‌های سخت و اشیاء تیز استفاده نکنید، چرا که ممکن است هنگام تمیز کردن تیغه‌های برفپاککن، روکش گرافیتی آن آسیب ببیند.
- شیشه‌ها را با سوخت، اسeton، بنزین یا مایعات مشابه پاک نکنید.



چنانچه پسمانده واکس در اثر شستشوی اتوماتیک و سایر مواد پاک‌کننده روی شیشه جلو یا عقب باقی مانده باشد، ممکن است باعث خراش دادن برف پاککن‌ها شود. پسمانده واکس را با پاک‌کننده مخصوص یا پارچه مخصوص تمیز کردن پاک کنید.

تیغه‌های برفپاککن در کارخانه نصب شده و با پوشش گرافیتی روکش شده‌اند. روکش گرافیتی کمک می‌کند تا تیغه‌های برفپاککن به آرامی شیشه را شستشو دهند. روکش گرافیتی آسیب دیده منجر به افزایش سر و صدای آب هنگام شستشوی شیشه‌ها می‌شود.

مرتباً وضعیت همه تیغه‌های برفپاککن را بررسی کنید. تیغه برفپاککن‌هایی که خراش می‌دهند در صورت آسیب دیدن آن‌ها را عوض کرده و در صورت کثیف بودن آن‌ها را تمیز کنید ← ①. تیغه برفپاککن‌هایی که آسیب دیده‌اند باید سریعاً تعویض شوند. تیغه برفپاککن در تعمیرگاه مجاز در دسترس است.

تمیز کردن تیغه برفپاککن

در خصوص برفپاککن شیشه جلو دقت داشته باشید: بازوهای برفپاککن‌ها را قبل از بالا بردن در وضعیت سرویس قرار دهید ← صفحه 121.

- برای بلند کردن بازوهای برفپاککن فقط با گرفتن تیغه نصب شده برفپاککن آن را لمس کنید.
- با اسفنجی نرم با احتیاط تیغه برفپاککن را تمیز کنید ← ①.
- بازوی برفپاککن را با احتیاط روی شیشه قرار دهید.

تعویض تیغه برفپاککن شیشه جلو

- بازوهای برفپاککن‌ها را قبل از بالا بردن در وضعیت سرویس قرار دهید ← صفحه 121.
- برای بلند کردن بازوهای برفپاککن فقط با گرفتن تیغه نصب شده برفپاککن آن را لمس کنید.

اگر خیابان به اندازه کافی روشن نباشد و رنگتاران در جاده دیده نشده و یا به سختی دیده شوند، ممکن است تصادف رخ دهد.

تعویض نادرست لامپ‌ها ممکن است تصادفات و آسیب‌های جدی را موجب شود.

- قبل از انجام هر کاری در محفظه موتور همیشه نکات ایمنی را به دقت خوانده و رعایت نمایید - صفحه 307. محفظه موتور هر خودرو فضایی پر خطر است و ممکن است باعث بروز آسیب‌های جدی شود.
- لامپ‌های H7/H15 تحت فشار هستند و ممکن است هنگام تعویض، بترکند.
- لامپ‌های معیوب را فقط هنگامی که به طور کامل سرد شده باشند تعویض کنید.
- اگر از اصول اقدامات اولیه اطلاع کافی ندارید، هرگز لامپ‌ها را تعویض نکنید. هنگام عدم اطمینان از چگونگی انجام کاری، اجازه دهید کار های ضروری توسط تعمیرگاه مجاز انجام شوند.
- حباب لامپ‌ها را با دست برهنه و بدون دستکش لمس نکنید. چربی اثر انگشت باقی مانده روی حباب لامپ در اثر گرمای شدید سوخته و موجب "کور سو" شدن تابش نور لامپ خواهد شد.
- قاب چراغ‌های جلو درون محفظه موتور و قاب چراغ‌های عقب، دارای قطعاتی با لبه‌های تیز هستند. هنگام تعویض لامپ‌ها از دست‌های خود محافظت کنید.

اگر پس از تعویض لامپ، در پوش پلاستیکی یا واشرهای لاستیکی پشت کاسه‌ی چراغ‌های جلو درست بسته نشوند، ممکن است به سامانه برق خودرو به واسطه ورود آب به کاسه‌ی چراغ آسیب‌هایی وارد شود.

در چین و ژاپن صدق نمی‌کند.

قسمت ⚠ و ⓘ ابتدای این فصل در صفحه 288 را مورد توجه قرار دهید.

روشن	دلایل احتمالی/راهحل
☀️	لامپ‌های چراغ‌های بیرونی خودرو (به جز چراغ چرخشی ^a) از کار افتاده‌اند. تعویض لامپ‌های معیوب.

^a این علامت در صورت اختلال در عملکرد چراغ های چرخشی در نمایشگر ابزار ترکیبی، به صورت جداگانه نشان داده می‌شود.

تعویض لامپ‌های خودرو نیاز به مهارت فنی قابل ملاحظه‌ای دارد. بدر صورت عدم اطمینان از توانمندی انجام آن، شرکت فولکس واگن توصیه می‌کند برای تعویض لامپ‌ها به نمایندگی فولکس واگن مراجعه کرده و یا از یک متخصص کمک بگیرید. اگر سایر بخش‌های اطراف لامپ‌ها باید برداشته شوند لازم است به تعمیرکار متخصص مراجعه نمایید.

جهت حفظ امنیت خودرو، در هنگام رانندگی، همیشه جعبه‌ای حاوی لامپ‌های جایگزین برای تعویض در مواقع اضطراری همراه داشته باشید. لامپ‌های جایگزین همیشه در نمایندگی‌های فولکس واگن قابل تهیه هستند. در بعضی کشورها، داشتن لامپ‌های جایگزین در خودرو هنگام رانندگی جزء قوانین است. رانندگی کردن با لامپ‌های معیوب در اماکن عمومی می‌تواند غیر قانونی باشد.

لامپ‌های که خودتان می‌توانید تعویض کنید:

- لامپ‌های هالوژن جلو: نور پایین، نور بالا، چراغ‌های رانندگی در روز، چراغ پارک خودرو، راهنمای جلو.
- چراغ‌های روی سپر جلو: چراغ‌های ماشین جلو، چراغ‌های روشنایی پیچ.
- لامپ‌های چراغ‌های عقب: راهنمای عقب، در صورتی که از نوع LED نباشند (بسته به تجهیزات).

سایر لامپ‌ها و چراغ‌ها باید توسط تعمیرکار متخصص تعویض گردند.

لامپ‌های خاص

بعضی از لامپ‌ها در چراغ‌های جلو یا چراغ‌های عقب از انواع مخصوص بوده و خصوصیات لامپ‌های استاندارد را ندارند. مشخصات فنی هر لامپ روی پایه یا حباب لامپ درج شده است.

لامپ‌های LED در خودرو

در چراغ‌های زیر ممکن است از فناوری LED استفاده شود:

- چراغ ترمز، چراغ ماشین عقب، چراغ عقب، چراغ چشمکزن و چراغ دنده عقب در پشت خودرو.
- چراغ نور پایین، چراغ نور بالا، چراغ‌های رانندگی در روز، چراغ روشنایی پیچ‌ها، چراغ بغل و چراغ راهنما.
- چراغ پلاک خودرو.

مالکین خودرو نمی‌توانند خودشان LEDها را تعویض کنند. اگر چند LED خراب شوند، می‌توانند نشانه‌ای از خراب شدن بقیه نیز باشند. در این شرایط چراغ‌ها را در یک تعمیرگاه مجاز بررسی کرده و در صورت لزوم آنها را تعویض کنید.

فهرست بازبینی "اطلاعاتی در خصوص عوض کردن لامپ‌ها"

قسمت **▲** و **ⓘ** ابتدای این فصل در صفحه 288 را مورد توجه قرار دهید.

فهرست بازبینی

- این مراحل را همیشه مطابق فهرست داده شده انجام دهید **▲**:
1. خودرو را در مکانی مسطح و با رعایت حد اکثر فاصله ایمن از خودروهای در حال حرکت پارک کنید.
 2. ترمز الکترونیکی پارک را روشن کنید **←**صفحه 211.
 3. کلید چراغ را در موقعیت **0** بچرخانید **←**صفحه 113.
 4. دسته چراغ راهنما را در حالت خلاص قرار دهید **←**صفحه 113.
 5. دسته دنده گیربکس اتوماتیک را در وضعیت **P** قرار دهید **←**صفحه 155.
 6. سوئیچ را ببندید و کلید خودرو را از داخل قفل سوئیچ بیرون بکشید **←**صفحه 147.
 7. دنده دستی: خودرو را در دنده قرار دهید **←**صفحه 154.
 8. اجازه دهید چراغ‌های راهنما خاموش شوند **←**صفحه 113.
 9. اجازه دهید لامپ‌های خودرو سرد شوند.
 10. کنترل کنید، آیا هیچ چراغ فیوزی روشن است یا نه **←**صفحه 293.
 11. لامپ‌های معیوب را طبق راهنما عوض کنید **ⓘ**. لامپ‌های معیوب باید حتماً با نمونه‌های کاملاً مشابه جایگزین شوند. مشخصات فنی هر لامپ روی پایه یا جابجی لامپ درج شده است.
 12. جابجی لامپ‌ها را با دست برهنه لمس نکنید. چربی اثر انگشت باقی مانده روی جابجی لامپ در اثر گرمای شدید سوخته و موجب عدم تمرکز نور روی بازتاب دهنده خواهد شد، این امر روی نور چراغ‌های جلو تأثیر می‌گذارد.
 13. پس از تعویض لامپ‌ها، عملکرد صحیح آنها را امتحان کنید. وقتی که لامپ به درستی کار نمی‌کند، ممکن است لامپ به درستی جاسازی نشده باشد، دوباره سوخته باشد یا ممکن است، رابط به درستی جاسازی نشده باشد.
 14. پس از هر بار تعویض لامپ‌های جلو، عملکرد صحیح آنها باید توسط تعمیرگاه مجاز کنترل و تأیید شود.

هشدار **▲**

عدم توجه به برخی مطالب مهم ایمنی در فهرست بازبینی، می‌تواند منجر به بروز تصادفات و صدمات سنگین شود.

- همیشه روش‌های موجود در فهرست بازبینی را دنبال نموده و به تمامی موارد احتیاطی مطرح شده توجه کنید.

تذکر **!**

همیشه در زمان تعمیر یا تعویض چراغ‌ها مراقب باشید تا از صدمه زدن به رنگ یا سایر بخش‌های خودرو جلوگیری شود.

خاموش می‌شود

دلایل احتمالی/راه حل

چراغ راهنمای تریبلر یا همه چراغ‌های تریبلر از کار افتاده‌اند.
لامپ معیوب را عوض کرده یا چراغ‌های تریبلر را بررسی نمایید.

در زمان باز کردن سوئیچ، بعضی چراغ‌های هشدار و نشانگر به منظور آزمایش کارکرد خودرو، به مدت کوتاهی روشن می‌شوند. چراغ‌ها پس از چند ثانیه خاموش می‌شوند.

کنترل چراغ‌های تریبلر

در خودروهای دارای پایه پدکشن فابریک، لامپ‌های خاصی در تریبلر که به درستی به سوکت تریبلر وصل شده‌اند نیز کنترل می‌شوند.

خرابی چراغ راهنمای تریبلر یا تمامی چراغ‌های تریبلر از طریق خاموش شدن چراغ نشانگر **▲** در ابزارهای ترکیبی نشان داده می‌شود **←**صفحه 113.

- خرابی تمامی چراغ‌های راهنمای خودرو در یک سمت.
- خرابی چراغ‌های عقب در یک سمت (در بعضی مدل‌ها خرابی چراغ پلاک خودرو).
- از کار افتادن هر دو چراغ ترمز.

هشدار **▲**

عدم توجه به چراغ‌های هشدار روشن شده و پیام‌های متنی می‌تواند منجر به خرابی خودرو در ترافیک، بروز تصادف، و آسیب‌های شدید گردد.

- هرگز به چراغ‌های هشدار روشن شده و پیام‌های متنی بی‌توجهی نکنید.
- در اسرع وقت و به محض امکان خودرو را متوقف کنید.

تذکر **!**

بی‌توجهی به چراغ‌های هشدار روشن و پیام‌های متنی می‌تواند منجر به آسیب دیدن خودرو شود.

خرابی یکی از دیودهای ساطع کننده نور (LED) درون چراغ‌های عقب نشان داده نمی‌شود. فقط زمانی که همه لامپ‌های LED درون یک چراغ بسوزند، خرابی از طریق چراغ نشانگر **▲** اعلام خواهد شد.

هشدار **▲**

عدم توجه به برخی مطالب مهم ایمنی در فهرست بازبینی، می‌تواند منجر به بروز تصادفات و صدمات سنگین شود.

- همیشه روش‌های موجود در فهرست بازبینی را دنبال نموده و به تمامی موارد احتیاطی مطرح شده توجه کنید.

تذکر **!**

همیشه در زمان تعمیر یا تعویض چراغ‌ها مراقب باشید تا از صدمه زدن به رنگ یا سایر بخش‌های خودرو جلوگیری شود.

تعویض لامپ‌های چراغ‌های جلو (لامپ‌های هالوژنی)

برای تعویض لامپ‌ها نیازی به بیرون آوردن چراغ جلو نیست. مراحل را فقط به این ترتیب انجام دهید:

قسمت **A** و **1** ابتدای این فصل در صفحه 288 را مورد توجه قرار دهید.

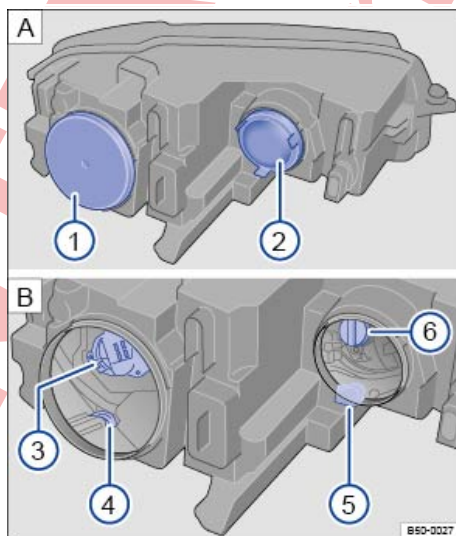

تصویر 240 درون محفظه موتور: پوشش‌ها و **A** لامپ‌ها در سمت چپ چراغ‌های جلو.

تصویر 240	نور پایین	چراغ پارک خودرو / چراغ‌های رانندگی در روز	چراغ چشمکزن	نور بالا
1.				
2.				
3.	واشر لاستیکی 1 را از پشت چراغ جلو بردارید.	واشر لاستیکی 1 را از پشت چراغ جلو بردارید.	نگهدارنده لامپ 5 را تا جای ممکن در خلاف جهت عقربه‌های ساعت چرخانده و لامپ را بطور کامل بیورید.	واشر لاستیکی 2 را از پشت چراغ جلو بردارید.
4.	نگهدارنده لامپ 3 را تا جای ممکن در خلاف جهت عقربه‌های ساعت چرخانده و لامپ را بطور کامل بیورید.	نگهدارنده لامپ 4 را تا جای ممکن در خلاف جهت عقربه‌های ساعت چرخانده و لامپ را بطور کامل بیورید.	نگهدارنده لامپ 6 را تا جای ممکن در خلاف جهت عقربه‌های ساعت چرخانده و لامپ را بطور کامل بیورید.	نگهدارنده لامپ 6 را تا جای ممکن در خلاف جهت عقربه‌های ساعت چرخانده و لامپ را بطور کامل بیورید.
5.				
6.				
7.	نگهدارنده لامپ 3 را داخل چراغ جلو قرار داده، در جهت عقربه‌های ساعت تا جای ممکن بچرخانید.	نگهدارنده لامپ 4 را داخل چراغ جلو قرار داده، در جهت عقربه‌های ساعت تا جای ممکن بچرخانید.	نگهدارنده لامپ 5 را داخل چراغ جلو قرار داده، در جهت عقربه‌های ساعت تا جای ممکن بچرخانید.	نگهدارنده لامپ 6 را داخل چراغ جلو قرار داده، در جهت عقربه‌های ساعت تا جای ممکن بچرخانید.
8.	واشر لاستیکی 1 را نصب کنید.	واشر لاستیکی 1 را نصب کنید.		واشر لاستیکی 2 را نصب کنید.
9.				

تصاویر، چراغ جلوی سمت چپ را از عقب نشان می‌دهند. پشت چراغ جلو سمت راست، قریبه‌ی همین تصویر است. **i**

تعمیرگاه
LED، توسط مشنری امکان‌پذیر نمی‌باشد. به تعمیرگاه
مجاز مراجعه کنید.

انواع مختلفی از چراغ‌های جلو وجود دارند، بدین سبب
ممکن است محل و ساختار پوشش‌های لامپ‌ها و
نگهدارنده‌های لامپ با آنچه در تصویر نمایش داده شده، متفاوت
باشند.

مراحل را فقط به این ترتیب انجام دهید:

4. چراغ مشکن را از داخل سپر خودرو بیرون بکشید.
5. سوکت اتصال برق را آزاد کرده و آن را بیرون بکشید.
6. نگهدارنده لامپ را تا جای ممکن در خلاف جهت عقربه‌های ساعت چرخانده و لامپ را بطور کامل بیرون بیاورید.
7. لامپ معیوب را با لامپ جدید کاملاً مشابه جایگزین کنید.
8. نگهدارنده لامپ را داخل چراغ جلو قرار داده، در جهت عقربه‌های ساعت تا جای ممکن بچرخانید.
9. سوکت اتصال برق را به نگهدارنده لامپ متصل کنید. صدای جا افتادن سوکت برق به نگهدارنده لامپ باید شنیده شود.
10. چراغ مشکن را مانند اول درون سپر قرار دهید.
11. پیچ محکم‌کننده ← تصویر 241 ① را با آچار پیچ‌گوشتی محکم کنید.
12. پوشش را درون سپر قرار دهید ← تصویر 241.
13. قلاب مفتولی و پیچ‌گوشتی را درون جعبه ابزار قرار دهید.

ⓘ تذکر

- به موقعیت درست اتصالات برقی سوکت در محفظه چراغ‌های جلو توجه فرمایید تا از وارد آمدن آسیب به تجهیزات برقی به علت نفوذ آب در آن‌ها جلوگیری شود.
- هنگام برداشتن و قرار دادن چراغ‌های جلو مراقب باشید رنگ خودرو آسیب نبیند.

تعمیر لامپ‌ها در سپر جلو

قسمت ⚠ و ⓘ ابتدای این فصل در صفحه 288 را مورد توجه قرار دهید.

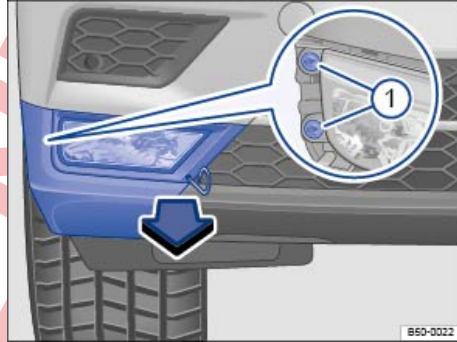

تصویر 241 در سپر جلو سمت راست: باز کردن چراغ‌های مشکن جلو.

مراحل را فقط به این ترتیب انجام دهید:

1. به فهرست بازیابی دقت کنید و مراحل کار را انجام دهید ← صفحه 289.
2. قلاب مفتولی را از جعبه ابزار خودرو بیرون آورده و وارد شکاف درپوش کنید ← تصویر 241. پوشش را به سمت جلو در جهت علامت پیکان فشار دهید.
3. پیچ محکم‌کننده ← تصویر 241 ① را با آچار پیچ‌گوشتی داخل جعبه ابزار ببچانید تا باز شود ← صفحه 285.

تعویض لامپ‌های سپر جلو (R-Line)

قسمت  و  و  ابتدای این فصل در صفحه 288 را مورد توجه قرار دهید.

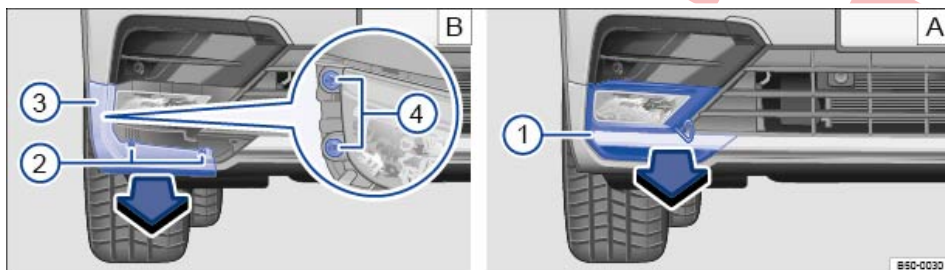

تصویر 242 در سپر جلو سمت راست: باز کردن چراغ‌های ماشین جلو.

مراحل را فقط به این ترتیب انجام دهید:	مراحل را فقط به این ترتیب انجام دهید:
10. لامپ معیوب را با لامپ جدید کاملاً مشابه جایگزین کنید.	1. به فهرست بازبینی دقت کنید و مراحل کار را انجام دهید
11. نگهدارنده لامپ را داخل چراغ جلو قرار داده، در جهت عقربه‌های ساعت تا جای ممکن بچرخانید.	2. پیچ‌گوشی و قلاب مفتولی را از جعبه ابزار موجود در صندوق عقب دارید - صفحه 285.
12. سوکت اتصال برق را به نگهدارنده لامپ متصل کنید. صدای جا افتادن سوکت برق به نگهدارنده لامپ باید شنیده شود.	3. قلاب فلزی را به شیار روی پوشش زیر چراغ ماشین جلو متصل کنید - تصویر 242 A. پوشش را در جهت فلش به سمت جلو هل دهید - تصویر 242 1 A.
13. چراغ ماشین را مانند اول درون سپر قرار دهید.	4. 2 عدد پیچ محکم‌کننده 2 B درون قلاب 3 B را به وسیله پیچ‌گوشی باز کنید.
14. 2 پیچ محکم‌کننده 4 B در چراغ ماشین جلو را (تصویر ذره‌بین) با پیچ‌گوشی محکم کنید.	5. قلاب 3 B را آزاد کرده و در جهت علامت پیکان جدا کنید.
15. قلاب 3 B را در خلاف جهت علامت پیکان درون سپر قرار دهید. قلاب‌ها باید محکم در جای خود قرار بگیرند.	6. 2 پیچ محکم‌کننده در چراغ ماشین جلو 4 B (تصویر ذره‌بین) را با پیچ‌گوشی باز کنید.
16. 2 پیچ محکم‌کننده 2 B را درون قلاب 3 B قرار داده و با پیچ‌گوشی محکم کنید.	7. چراغ ماشین را از داخل سپر خودرو بیرون بکشید.
17. پوشش 1 A را در خلاف جهت علامت پیکان درون سپر محکم کنید. پوشش باید محکم در جای خود قرار بگیرند.	8. سوکت اتصال برق را آزاد کرده و آن را بیرون بکشید.
18. قلاب مفتولی و پیچ‌گوشی را درون جعبه ابزار قرار دهید.	9. نگهدارنده لامپ را تا جای ممکن در خلاف جهت عقربه‌های ساعت چرخانده و لامپ را بطور کامل بیرون بیاورید.

عوض کردن لامپ‌های چراغ‌های عقب روی بدنه خودرو

قسمت **▲** و **①** ابتدای این فصل در صفحه 288 را مورد توجه قرار دهید.

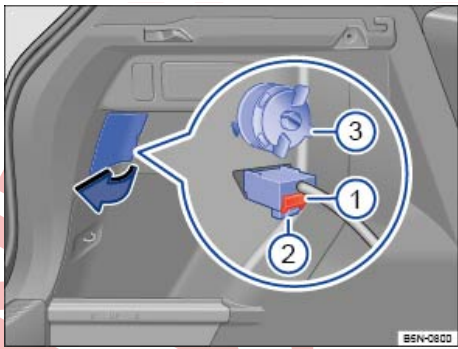

تصویر 243 جانی صندوق عقب: بیرون آوردن چراغ‌های عقب.

دستکاری را تنها به ترتیب ارائه شده انجام دهید.

بیرون آوردن چراغ‌های عقب

1. به فهرست بازبینی دقت کنید و مراحل کار را انجام دهید - صفحه 289.
2. درب صندوق عقب را باز کنید - صفحه 92.
3. روکش‌های جانبی داخل صندوق عقب، نزدیک چراغ‌های عقب را در جهت علامت پیکان باز کنید - تصویر 243.
4. قفل قرمز - تصویر 243 **①** روی رابط را فشار دهید و رابط - تصویر 243 **②** را بیرون بکشید. در صورت لزوم، از پیچ‌گوشی درون جعبه ابزار خودرو برای جدا کردن ضامن قرمز کمک بگیرید.
5. پیچ محکم کننده را در خلاف جهت عقربه‌های ساعت آزاد کنید - تصویر 243 **③**.
6. چراغ‌ها را با دقت به سمت عقب بکشید تا از بدنه جدا شوند، آن را روی سطحی نرم و تمیز قرار دهید.

عوض کردن فیوزها

مقدمه در باره موضوع

به دلیل توسعه مداوم خودرو و امکان بهره گرفتن قطعات مختلف خودرو از فیوزهای مشترک، امکان مشخص کردن مکان و عملکرد دقیق هر فیوز در زمان چاپ این دفترچه‌ی راهنما وجود ندارد. برای کسب اطلاعات بیشتر در مورد عملکرد فیوزها می‌تواند به نمایندگی فولکس واگن مراجعه کنید.

تعویض لامپ

7. نگهدارنده لامپ را تا جایی که امکان پذیر است در خلاف جهت عقربه‌های ساعت بچرخانید و لامپ را با احتیاط از چراغ عقب بیرون بکشید.
9. لامپ معیوب را با لامپ جدید کاملاً مشابه جایگزین کنید.
10. نگهدارنده لامپ را با دقت درون چراغ عقب وارد کنید در جهت عقربه‌های ساعت بچرخانید تا در جای خود درست قرار بگیرد.

نصب چراغ‌های عقب

11. چراغ‌های عقب را با دقت درون بدنه خودرو در جای خود قرار دهید.
12. با یک دست چراغ عقب را در محفظه، در جای خود نگه دارید و با دست دیگر پیچ‌های محکم کننده را محکم کنید - تصویر 243 **③**.
13. از نصب صحیح و محکم قرار گرفتن چراغ‌های عقب اطمینان حاصل کنید.
14. سوکت اتصال برق را به نگهدارنده لامپ متصل کنید.
15. روکش‌های جانبی داخل صندوق عقب، نزدیک چراغ‌های عقب را در خلاف جهت علامت پیکان ببندید.
16. درب صندوق عقب خودرو را ببندید - صفحه 92.

i تصاویر چراغ‌های عقب سمت چپ را نشان می‌دهند. تصویر چراغ عقب سمت راست، قرینه‌ی همین تصویر است.

i انواع مختلفی از چراغ‌های عقب وجود دارد، پس محل و ساختار پوشش‌ها، لامپ‌ها و نگهدارنده‌های لامپ ممکن است با آنچه در تصویر دیده می‌شود، متفاوت باشند.

i در ساختار چراغ‌های عقب با فناوری LED ممکن است مشترکاتی با لامپ‌های "معمولی" وجود داشته باشد. این لامپ‌ها می‌توانند تعویض گردند.

چند قطعه‌ی برقی مختلف ممکن است همزمان از یک فیوز واحد استفاده کنند. همچنین احتمال دارد یک قطعه‌ی برقی چندین فیوز داشته باشد.

فیوزها فقط هنگامی باید تعویض گردند که عامل خرابی آنها برطرف شده باشد. اگر یک فیوز در مدتی کوتاه پس از تعویض دوباره بسوزد، سامانه برق خودرو می‌باید توسط یک تعمیرگاه مجاز بررسی شود.

مدل فیوزها

- فیوز تخت استاندارد (ATO®).
- فیوز تخت کوچک (MINI®).
- فیوز قالبی (JCASE®).

رنگ شناسایی فیوزها

رنگ	درجه آمپر (ATO / MINI)	درجه آمپر (JCASE)
سیاه	1	
نارنجی	5	
قهوه‌ای	7.5	
قرمز	10	50
آبی	15	20
زرد	20	60
سفید یا بیرنگ	25	
صورتی	30	30
سبز	30	40
سبز روشن	40	
صورتی	30	30

- هرگز از تیغه‌های فلزی، گیره کاغذ یا اجسام مشابه به جای فیوز استفاده نکنید.

تذکره

- برای جلوگیری از وارد شدن آسیب به سیستم‌های برقی خودرو، باید قبل از تعویض فیوز، سوئیچ را ببندید، و چراغ‌ها و تمام تجهیزات برقی را خاموش کنید و کلید خودرو را از قفل سوئیچ بیرون بکشید.
- با استفاده از فیوزی با آمپر بالاتر ممکن است به بخش دیگری از سامانه برق خودرو آسیب وارد کنید.
- جعبه فیوزهایی که باز شده‌اند را باید از ورود خاک و رطوبت محافظت کرد. آلودگی و رطوبت در جعبه فیوزها می‌تواند منجر به وارد آمدن صدماتی به سامانه برق خودرو شود.

در خودرو فیوزهای دیگری هم وجود دارند که در این فصل مورد بررسی قرار نگرفته‌اند. آنها باید فقط توسط تعمیرگاه مجاز تعویض گردند.

هشدار

- ولتاژ بالای برق در سامانه‌های برقی می‌تواند باعث برق‌گرفتگی، سوختگی‌های جدی و مرگ شود!
- هرگز سیم‌کشی برق سامانه احتراق خودرو را لمس نکنید.
- باعث بروز اتصال در سامانه برقی خودرو نشوید.

هشدار

- استفاده از فیوزهای نامناسب یا تعمیر شده و یا ایجاد اتصال کوتاه بدون استفاده از فیوز می‌تواند منجر به وقوع آتش‌سوزی و آسیب‌های جدی شود.
- هرگز از فیوزهایی که آمپری بالاتر از اندازه‌ی لازم دارند استفاده نکنید. فیوزها باید با فیوزی با اندازه و قدرت مشابه (رنگ و مارک مشابه) جایگزین گردند.
- هرگز فیوزها را تعمیر نکنید.

فیوزهای داخل صفحه داشبورد

قسمت **▲** و **!** ابتدای این فصل در صفحه 294 را مورد توجه قرار دهید.

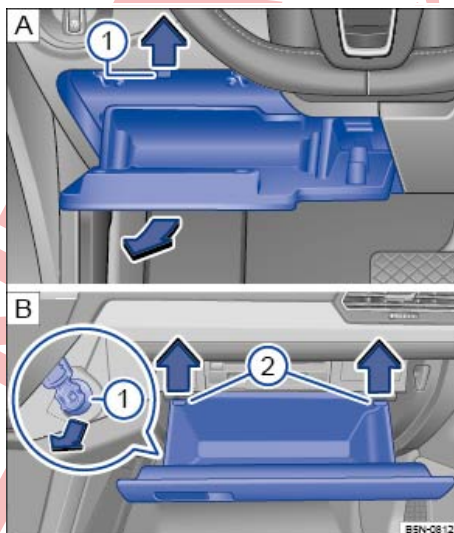

تصویر 244 در سمت راسته داخل صفحه داشبورد: پوشش جعبه فیوز.

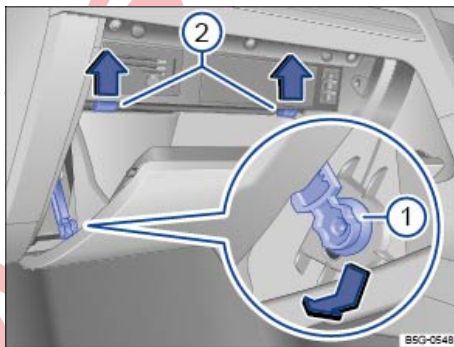

تصویر 245 پوشش جعبه فیوز در صفحه داشبورد: در خودروهای با فرمان سمت راست سمت سرنشین جلو.

باز کردن جعبه فیوز درون داشبورد: برای خودرو با فرمان در سمت چپ

- جعبه داشبورد سمت راسته را باز کنید ← تصویر 244.
- در صورت لزوم جعبه داشبورد سمت راسته را خالی کنید.

– ضامن زبانه **1** را در جهت فلش به بالا فشار دهید و همزمان جعبه داشبورد را بیشتر باز کنید و نگه دارید تا نگهدارنده فیوزها در دسترس قرار بگیرد.

– برای نصب جعبه داشبورد را در ابتدای صفحه داشبورد فشار دهید، تا جایی که از هر دو طرف با صدا جا برود و سپس قفسه را ببندید.

باز کردن جعبه فیوز درون داشبورد: برای خودرو با فرمان در سمت راست

– جعبه داشبورد سمت سرنشین جلو را باز کرده و در صورت لزوم آن را خالی کنید ← تصویر 245.

– اجزای ترمز **1** را به سمت پایین در شیر نگهدارنده فشار دهید و از کنار بیرون بکشید.

– پینهای نگهدارنده **2** را در جهت فلش به سمت بالا فشار دهید و همزمان جعبه داشبورد را بیشتر باز کنید.

– برای نصب جعبه داشبورد را در جای خود قرار دهید. اهرم ترمز را که در دریچه نگهدارنده قرار دارد، به سمت بالا بکشید تا با صدا جا برود. جعبه داشبورد را با احتیاط در مقابل مقاومت پینهای نگه دارنده **2** به سمت جلو فشار دهید.

تذکره **!**

- پوششهای جعبه‌های فیوز را با احتیاط بردارید و دوباره با احتیاط وصل کنید، تا از وارد آمدن آسیب به خودرو پیشگیری شود.
- جعبه فیوزهایی که باز شده‌اند را باید از ورود خاک و رطوبت محافظت کرد. الودگی و رطوبت در جعبه فیوزها می‌تواند منجر به وارد آمدن صدماتی به سامانه برق خودرو شود.

فیوزهای محفظه موتور

قسمت **▲** و **!** ابتدای این فصل در صفحه 294 را مورد توجه قرار دهید.

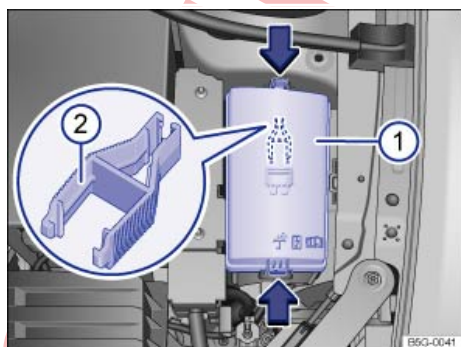

تصویر 246 درون محفظه موتور: پوشش **1** جعبه فیوز دارای انبرک پلاستیکی **2**.

باز کردن جعبه فیوز درون محفظه موتور

- درب موتور را باز کنید ⚠️ - صفحه 307.
- دکمه‌های قفل‌کننده را در جهت فلش فشار دهید تا پوشش جعبه فیوز - تصویر 246 ① باز شود.
- پوشش را به سمت بالا بکشید.
- برای نصب، پوشش جعبه فیوز را خوابانیده و به سمت پایین فشار دهید تا صدای جا افتادن پوشش از هر دو طرف شنیده شود.

در سمت داخلی پوشش جعبه فیوز در محفظه موتور ممکن است یک انبردست پلاستیکی - تصویر 246 ② برای بیرون کشیدن فیوزها وجود داشته باشد.

تذکر

- پوشش‌های جعبه‌های فیوز را با احتیاط بردارید و دوباره با احتیاط وصل کنید، تا از وارد آمدن آسیب به خودرو پیشگیری شود.
- جعبه فیوزهایی که باز شده‌اند را باید از ورود خاک و رطوبت محافظت کرد. آلودگی و رطوبت در جعبه فیوزها می‌تواند منجر به وارد آمدن صدماتی به سامانه برقی خودرو شود.

جدول فیوز برای فیوزها در صفحه داشبورد

در چین و ژاپن صدق نمی‌کند.

قسمت ⚠️ و ① ابتدای این فصل در صفحه 294 را مورد توجه قرار دهید.

جدول، محل قرار گرفتن فیوزها را در تجهیزات برقی مرتبط با راننده نشان می‌دهد. ستون اول جدول، جایگاه هر فیوز و ستون بعدی عملکرد فیوز، میزان آمپر آن و مصرف کننده‌ای که با فیوز محافظت می‌شود را نشان می‌دهد.

بسته به مدل و تجهیزات خودرو ممکن است تعداد فیوزها و محل قرار گرفتن آنها یا اطلاعات موجود در جدول متفاوت باشد. در صورت لزوم، محل دقیق قرار گرفتن فیوز را از نمایندگی فولکس واگن بپرسید.

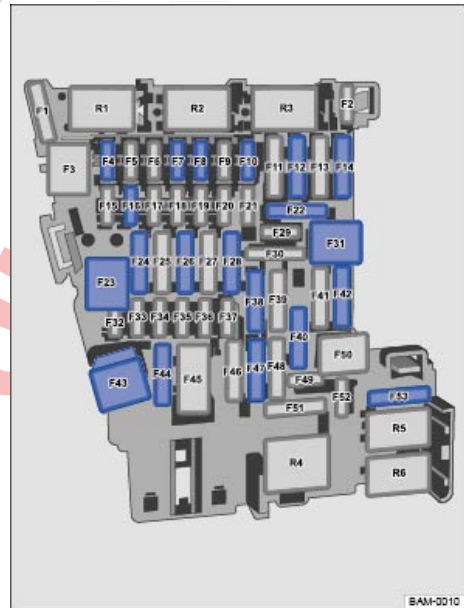

تصویر 247 در صفحه داشبورد: موقعیت فیوز.

مصرف‌کننده	میزان آمپر	عملکرد فیوز	جایگاه فیوز تصویر 247
سامانه دزدگیر خودرو	10	MINI®	F4
بخش عمل‌کننده سیستم تهویه مطبوع یا سیستم گرمایش و هوای تازه، رله گرمکن شیشه عقب، انتخاب‌کننده عملکرد گیربکس اتوماتیک® DSG	10	MINI®	F7

مصرف‌کننده	میزان آمپر	عملکرد فیوز	جایگاه فیوز تصویر 247
سوئیچ نوری (نور رانندگی)، حسگر نور رانندگی، ترمز الکترونیکی زمان پارک	10	MINI®	F8
نمایشگر، نمایشگر، دکمه‌های کنترل کننده	7.5	MINI®	F10
گسترده‌ی اطلاعات و سرگرمی	20	ATO®	F12
تنظیم کننده دمنده	30	ATO®	F14
تلفن	7.5	MINI®	F16
کابل اتصال ارابه بارکش	15	ATO®	F22
چراغ‌های خارجی، سمت راست	40	JCASE®	F23
سقف شیشه‌ای	30	ATO®	F24
گرمن سنبدلی	30	ATO®	F26
کنترل‌کننده ارابه بارکش در سمت چپ	25	ATO®	F28
چراغ‌های خارجی، سمت چپ	40	JCASE®	F31
کنترل‌کننده ارابه بارکش در سمت راست	25	ATO®	F38
فندک، سوکت برقی	20	ATO®	(a)F40
قفل مرکزی	40	ATO®	F42
چراغ‌های داخلی	30	JCASE®	F43
دستگاه کنترل‌کننده ارابه بارکش	15	ATO®	F44
برف‌پاک‌کن شیشه عقب	15	ATO®	F47
گرمن سن شیشه عقب	30	ATO®	F53

(a) به موقعیت نصب دقت کنید. محل قرار گرفتن فیوزهای نصب شده توسط کارخانه، در تصویر - تصویر 247 نشان داده شده است.

شیشه‌ها و سنبدلی‌های قابل تنظیم برقی ممکن است با **فیوزهای خودکار** ایمن‌سازی شده‌باشند، آنها چند ثانیه بعد از استفاده بیش از حد دوباره فعال خواهند شد، مثلاً در زمان پایین آوردن شیشه‌های یخ‌زده، .



جدول فیوزها برای فیوزهای داخل محفظه موتور

شامل بازار ژاپن می‌شود

جدول، محل قرار گرفتن فیوزها را در تجهیزات برقی مرتبط با راننده نشان می‌دهد. ستون اول جدول، جایگاه هر فیوز و ستون بعدی عملکرد فیوز، میزان آمپر آن و مصرف کننده‌ای که با فیوز محافظت می‌شود را نشان می‌دهد.

قسمت ⚠️ و ⓘ ابتدای این فصل در صفحه 294 را مورد توجه قرار دهید.

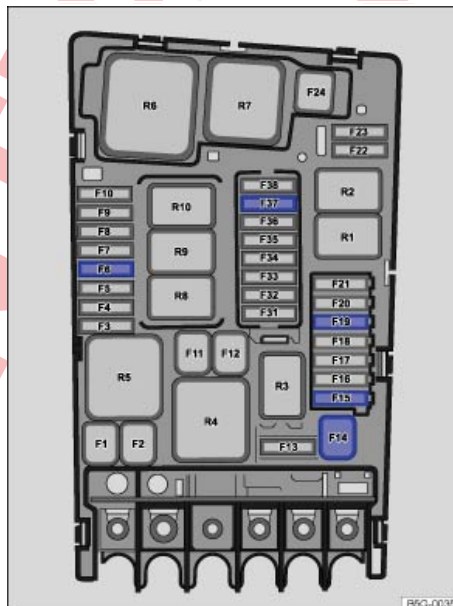

تصویر 248 در محفظه موتور: موقعیت فیوزها.

مصرف کننده	میزان آمپر	عملکرد فیوز	جایگاه فیوز تصویر 248
حسگر چراغ ترمز	5	ATO®	F6
گرمکن شیشه جلو	40	JCASE®	F14
بوق	15	ATO®	F15
برف‌پاککن جلو	30	ATO®	F19
بخاری کمکی	20	ATO®	F37

یسته به مدل و ویژگی‌های خودرو شما، تعداد و محل قرار گرفتن فیوزها ممکن است با اطلاعات موجود در جدول متفاوت باشد. در صورت لزوم، محل دقیق قرار گرفتن فیوز را از یک تعمیرگاه مجاز بپرسید. شرکت فولکس واگن، شرکای تجاری فولکس واگن را توصیه می‌کند.

تعویض فیوزهای سوخته

قسمت **⚠** و **!** ابتدای این فصل در صفحه 294 را مورد توجه قرار دهید.

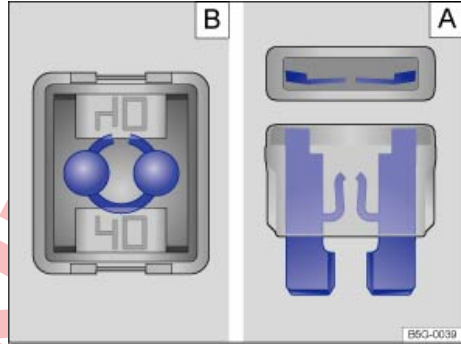

تصویر 249 فیوزهای سوخته.

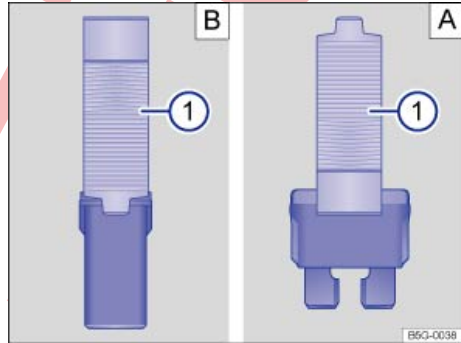

تصویر 250 فیوز را با انبردست پلاستیکی بیرون بکشید یا در جای خود قرار دهید: **A**: فیوز تخت، **B**: فیوز قالبی.

آماده سازی

- سوئیچ را ببندید، و چراغ‌ها و همه تجهیزات برقی را خاموش کنید.
- جعبه فیوز مناسب را باز کنید - صفحه 295.

تشخیص فیوزهای سوخته

- از چراغ قوه برای دیدن بهتر فیوزها استفاده کنید. تا قادر باشید فیوزهای سوخته را بهتر شناسایی کنید.
- فیوز تخت (*ATO, MINI*) سوخته، از بالا و کنارهای محفظه شفاف اطراف آن و تیغه‌های فلزی ذوب‌شده، قابل شناسایی است - تصویر 249 **A**.
- اگر فیوز قالبی (*JCASE*) سوخته باشد، از طریق تیغه‌های فلزی ذوب‌شده و از طریق قسمت بالایی محفظه شفاف آن قابل شناسایی است - تصویر 249 **B**.

عوض کردن فیوزها

- در صورت امکان انبردست پلاستیکی - تصویر 250 **1** را از پوشش جعبه فیوز مربوطه بردارید.
- متناسب با مدل فیوز انبردست پلاستیکی با دهانه مناسب - تصویر 250 **A** **1** یا - تصویر 250 **B** **1** را از بغل فیوز فشار دهید.
- فیوز را بیرون بکشید.
- اگر فیوز سوخته باشد، فیوز را با یک فیوز جدید با همان قدرت (رنگ و نشانه‌های یکسان) و با همان اندازه جایگزین کنید - **!**
- پس از قرار دادن فیوز جدید در صورت لزوم انبردست پلاستیکی را دوباره در پوشش بگذارید.
- پوشش جعبه فیوز را در جای خود قرار دهید.

تذکره

اگر فیوزی با فیوز قوی‌تری جایگزین شود، می‌تواند آسیب‌هایی به بخش‌های دیگر سامانه برق خودرو وارد کند.

باتری به باتری

مقدمه در باره موضوع

وقتی که موتور خودرو به دلیل خالی شدن باتری استارت نمی‌خورد، می‌توان از باتری خودروی دیگری برای استارت زدن استفاده کرد.

برای باتری به باتری کردن، کابل باید با یک استاندارد، مثلاً DIN 72553 (به مستندات تولیدکننده مراجعه کنید). برای خودروهایی با موتور بزرگ برش عرضی کابل باید حداقل 25 میلی‌متر² و برای خودروها با موتور دیزلی باید حداقل 35 میلی‌متر² باشد.

هشدار

استفاده نادرست از کابل و انجام عمل باتری به باتری به صورت غلط، می‌تواند منجر به بروز انفجار در باتری خودرو و آسیب‌های جدی شود. برای کاهش خطر انفجار در باتری خودرو به موارد زیر دقت کنید:

- کار بر روی باتری و سامانه برق خودرو ممکن است آسیب‌های جدی، آتش سوزی و یا شوک الکتریکی ایجاد کند. قبل از انجام هر کاری بر روی باتری خودرو همیشه هشدارها و دستورالعمل‌های ایمنی را خوانده و به آن توجه کنید - صفحه 319.
- باتری خودروی تأمین کننده برق باید ولتاژی مشابه (12 ولت) تولید کند و گنجایش تقریباً یکسانی (رجوع کنید به حک شده روی باتری خودرو) با باتری خودروی گیرنده داشته باشد.

در محفظه موتور، نقطه اتصال باتری به باتری (اتصال ارت) برای متصل کردن کابل باتری به باتری ممتکی قرار دارد
 ←تصویر 251 →

خودرو فقط از طریق این نقطه اتصال می‌تواند برای شارژ خودرو دیگر اقدام کند و یا از خودرو دیگر شارژ بگیرد.

نقطه اتصال باتری به باتری (قطب مثبت)

قسمت ▲ و ① ابتدای این فصل در صفحه 299 را مورد توجه قرار دهید.

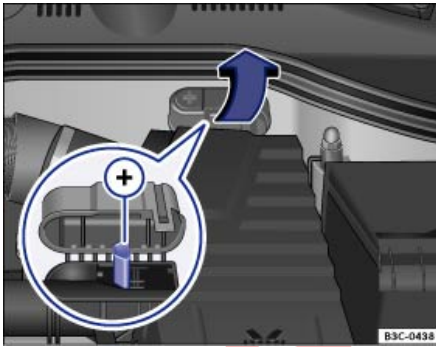

تصویر 252 درون محفظه موتور زیر پوشش: نقطه اتصال باتری به باتری (قطب مثبت).

در خودروهایی که باتری آنها در صندوق عقب است، در محفظه موتور زیر پوشش نقطه اتصال باتری به باتری (قطب مثبت) ←تصویر 252 → برای متصل کردن کابل شارژ و بر در نظر گرفته شده‌است.

خودرو فقط از طریق این نقطه اتصال می‌تواند برای شارژ خودرو دیگر اقدام کند و یا از خودرو دیگر شارژ بگیرد.

هرگز زمانی که باتری خودرو یخ زده و دوباره ذوب شده است آن را شارژ نکنید. باتری‌های خالی خودرو ممکن است در دمایی حدود 0 درجه سانتی‌گراد (+32 درجه فارنهایت) یخ بزنند.

- اگر باتری یخ زده و یا قبلاً یخ زده بوده است، باید حتماً تعویض گردد.
- هنگام باتری به باتری کردن، حجم زیادی از انواع گازهای قابل اشتعال تولید می‌شود. همیشه باتری خودرو را از آتش، جرقه، شعله‌های مستقیم، و سیگارهای روشن دور نگاه دارید. هیچگاه در زمان باتری به باتری کردن، از تلفن همراه استفاده نکنید.
- شارژ باتری را تنها در اتاق دارای تهویه مناسب انجام دهید، چون در هنگام باتری به باتری کردن حجم زیادی از انواع گازهای قابل اشتعال تولید می‌شود.
- کابل‌های شارژ باتری را طوری قرار دهید که هرگز با بخش‌های متحرک درون محفظه موتور در تماس نباشد.
- هرگز سر مثبت و منفی کابل را با هم در تماس قرار ندهید و یا آنها را جابجا وصل نکنید.
- به دستورالعمل استفاده از کابل باتری به باتری دقت کنید.

تذکره !

لطفاً به موارد ذکر شده زیر توجه نمایید تا از وارد آمدن آسیب به سامانه برق خودرو جلوگیری شود:

- نصب غلط کابل‌های شارژ باتری خودرو ممکن است منجر به اتصال می‌شود.
- بین دو خودروها نباید هیچگونه اتصال دیگری وجود داشته‌باشد، در غیر این صورت ممکن است با اتصال قطب‌های مثبت، برق جریان پیدا کند.

نقطه اتصال باتری به باتری (اتصال ارت)

قسمت ▲ و ① ابتدای این فصل در صفحه 299 را مورد توجه قرار دهید.



تصویر 251 درون محفظه موتور: نقطه اتصال باتری به باتری (اتصال زمین).

باتری به باتری کردن

قسمت **▲** و **①** ابتدای این فصل در صفحه 299 را مورد توجه قرار دهید.

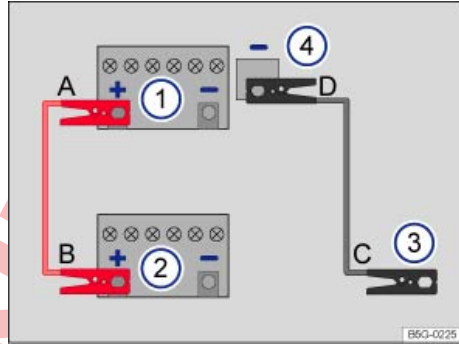

تصویر 253 نقشه‌ی نحوه اتصال کابل‌های شارژ (باتری خودرو داخل محفظه موتور).

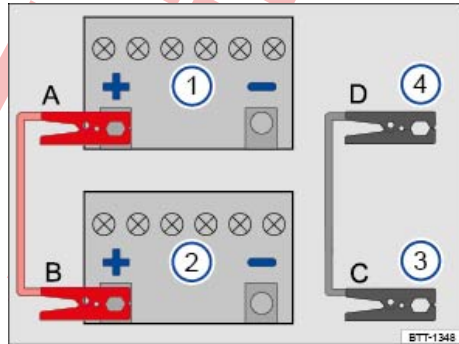

تصویر 254 نقشه‌ی نحوه اتصال کابل‌های شارژ (باتری خودرو در صندوق عقب).

جدول راهنما ← **تصویر 253** و ← **تصویر 254**:

- ① قطب مثبت باتری خالی شده، برق باتری به باتری را دریافت می‌کند.
- ② قطب مثبت باتری ولتاژ مورد نیاز برای شارژ باتری خودرو دیگر را تولید می‌کند.
- ③ اتصال مناسب به زمین از خودرو در زمان باتری به باتری کردن محافظت می‌کند. ترجیحاً برای باتری به باتری از نقطه اتصال باتری به باتری (اتصال ارت) استفاده کنید، در

غیر این صورت، می‌توان قلاب جلویی یدککش، قطعه‌ای سفت و بزرگ در بدنه موتور یا قطعه فلزی در خود موتور را نیز مورد استفاده قرار داد.

- ④ اتصال زمین مناسب در خودرویی که باتری آن در حال شارژ شدن است. ترجیحاً برای باتری به باتری از نقطه اتصال باتری به باتری (اتصال ارت) استفاده کنید، می‌توان قلاب جلویی یدککش، قطعه‌ای سفت و بزرگ در بدنه موتور یا قطعه فلزی در خود موتور را نیز مورد استفاده قرار داد.

باتری خودرو خالی شده باید درست به سامانه برق خودرو متصل شود.

قبل از باتری به باتری کردن، روزنه‌های باتری خودرو را امتحان کنید ← صفحه 319.

خودروها نباید لمس شوند. اگر نه محض اتصال قطب‌های مثبت، برق جریان پیدا خواهد کرد.

اطمینان حاصل نمایید که فلز گیره‌های باتری به خوبی با فلز قطب‌های باتری اتصال دارند.

اگر موتور بلافاصله روشن نشد، بعد از حدود 10 ثانیه دست از استارت زدن بردارید و بعد از حدود یک دقیقه دوباره سعی کنید.

اگر موتور خودرو باز هم روشن نشد، از تعمیرکار متخصص کمک بخواهید.

وصل کردن کابل باتری به باتری (برای خودروهایی با باتری در محفظه موتور)

کابل باتری به باتری را فقط به ترتیب **A - B - C - D** وصل کنید ← **تصویر 253**.

- سویچ هر دو خودرو را ببندید ← صفحه 147.
- در صورت لزوم، پوشش روی باتری خودرو درون محفظه موتور را باز کنید ← صفحه 319.
- انتهای کابل باتری به باتری **فرز** را به قطب مثبت (+) خودرو با باتری خالی شده ← **تصویر 253 ①** وصل کنید ← **▲**.
- انتهای دیگر کابل باتری به باتری **فرز** را به قطب مثبت (+) باتری خودرویی که برق تولید می‌کند ← **تصویر 253 ②** وصل کنید.

یک انتهای کابل باتری به باتری به باتری **مشکی** ← **تصویر 253 ③** را ترجیحاً به نقطه اتصال باتری به باتری (اتصال ارت)، و در غیر این صورت، به قلاب بکسل جلویی، قطعه‌ای سفت و بزرگ در بدنه موتور یا قطعه فلزی در خود موتور وصل کنید.

انتهای دیگر کابل باتری به باتری **مشکی** ← **تصویر 253 ④** را به خودرویی که خالی شده‌است، ترجیحاً به نقطه اتصال باتری به باتری (اتصال ارت)، و در غیر این صورت، به قلاب بکسل جلویی، قطعه‌ای سفت و بزرگ در بدنه موتور یا قطعه فلزی در خود موتور وصل کنید ← **▲**.

کابل‌های باتری به باتری را طوری وصل کنید که با هیچ یک از اجزا متحرک محفظه موتور در تماس نباشند.

وصل کردن کابل باتری به باتری (برای خودروها با باتری خودرو در صندوق عقب)

کابل باتری به باتری را فقط به ترتیب **A - B - C - D** وصل کنید - تصویر 254.

- سوییچ هر دو خودرو را ببندید - صفحه 147.

- پوشش نقطه اتصال باتری به باتری را درون محفظه موتور بردارید - صفحه 300.

- انتهای کابل باتری به باتری قرمز را به نقطه اتصال باتری به باتری (قطب مثبت) (+) خودرو با باتری خالی شده - تصویر 254 ① وصل کنید - Δ .

- انتهای دیگر کابل باتری به باتری قرمز را به قطب مثبت (+) باتری خودرویی که برق تولید می‌کند - تصویر 254 ② وصل کنید.

- انتهای کابل باتری به باتری سبکی - تصویر 254 ③ را به خودرویی که برق تولید می‌کند، ترجیحاً به نقطه اتصال باتری به باتری (اتصال ارت)، و در غیر این صورت، به قلاب بکسل جلویی، قطعه‌ای سفت و بزرگ در بدنه موتور یا قطعه فلزی در خود موتور وصل کنید.

- انتهای دیگر کابل باتری به باتری سبکی - تصویر 254 ④ را به خودرویی که باتری آن خالی شده‌است، ترجیحاً به نقطه اتصال باتری به باتری (اتصال ارت)، و در غیر این صورت، به قلاب بکسل جلویی، قطعه‌ای سفت و بزرگ در بدنه موتور یا قطعه فلزی در خود موتور وصل کنید - Δ .

- کابل‌های باتری به باتری را طوری وصل کنید که با هیچ یک از اجزا متحرک محفظه موتور در تماس نباشند.

روشن کردن موتور

- موتور خودرو مولد برق را روشن کرده و بگذارید درجا کار کند.

- موتور خودرویی که باتری آن خالی شده‌است را روشن کنید و دو تا سه دقیقه صبر کنید تا موتور "روی دور بیفتد".

برداشتن کابل باتری به باتری کردن

- قبل از جدا کردن کابل‌های باتری به باتری، چراغ نور پایین خودرو را در صورت روشن بودن، خاموش کنید.

- سامانه تهویه مطبوع یا سامانه گرمایش و هوای تازه و گرمکن شیشه عقب را در خودرو با باتری خالی شده روشن کنید. این امر به حداقل کردن پیک ولتاژ در زمان جدا کردن کابل‌ها کمک می‌کند.

- کابل باتری به باتری را فقط به ترتیب **D - C - B - A** تصویر 253 یا تصویر 254 جدا کنید.

- پوشش باتری را ببندید یا پوشش نقطه اتصال باتری به باتری را دوباره در جای خود قرار دهید - صفحه 300

- در اسرع وقت به تعمیرگاه مجاز مراجعه کرده و باتری خودرو را بررسی نمایید.

⚠ هشدار

باتری به باتری کردن غلط می‌تواند منجر به بروز انفجار در باتری خودرو و آسیب‌های جدی شود. برای کاهش خطر انفجار در باتری خودرو به موارد زیر دقت کنید:

• کار بر روی باتری و سامانه برق خودرو ممکن است آسیب‌های جدی، آتش سوزی و یا شوک الکتریکی ایجاد کند. قبل از انجام هر کاری بر روی باتری خودرو همیشه هشدارها و دستورالعمل‌های ایمنی را خوانده و به آن توجه کنید - صفحه 319.

• همیشه محافظ مناسب چشم و دستکش‌های ایمنی بپوشید و هرگز روی باتری خودرو خم نشوید.

• کابل‌های رابط را به دقت متصل کنید - ابتدا کابل مثبت و سپس کابل منفی.

• هرگز کابل منفی را به سامانه سوخت یا سیم ترمز متصل نکنید.

• بخش‌های بدون عایق گیره‌های باتری نباید لمس شوند. کابل باتری به باتری متصل شده به قطب مثبت باتری خودرو، نباید هیچ‌یک از بخش‌های فلزی خودرو را لمس کند.

• روزه‌های باتری خودرو را امتحان کنید، در صورت لزوم از چراغ قوه استفاده کنید. اگر به رنگ زرد کمرنگ یا بدون رنگ است، باتری را شارژ نکنید و از متخصص کمک بخواهید.

• از تخلیه الکترواستاتیک در مجاورت باتری خودرو جلوگیری به عمل بیاورید. گازهای متصاعد شده از باتری خودرو ممکن است در اثر جرقه مشتعل شوند.

• در صورتی که باتری خودرو خراب است و یا قبلاً یک بار یخ زده است، هرگز از شارژر باتری به باتری استفاده نکنید.

ⓘ تذکر

پس از فرایند باتری به باتری در اسرع وقت به تعمیرگاه مجاز مراجعه کرده و باتری خودرو را بررسی نمایید.

بکسل کردن یا بکسل شدن

📖 مقدمه در باره موضوع

بکسل کردن به معنای روشن کردن خودرو از طریق به حرکت در آوردن خودرو با کمک خودروی کشنده می‌باشد.

بکسل شدن به معنای خودرویی است که قادر به حرکت نمی‌باشد و به کمک سایر خودروها کشیده می‌شود.

در زمان بکسل کردن یا بکسل شدن تمام موارد قانونی را رعایت کنید.

به دلایل فنی، خودرویی با باتری خالی شده را نباید بکسل کرد. - صفحه 299

خودروهایی با سیستم دسترس‌ی بدون کلید فقط باید حین باز بودن سوییچ بکسل شوند!

نکاتی در خصوص بکسل کردن و بکسل شدن

قسمت **▲** و **①** ابتدای این فصل در صفحه 303 را مورد توجه قرار دهید.

سیم بکسل: میله بکسل

بکسل کردن خودرو با میله بکسل آسانتر و امنتر است. فقط زمانی که میله بکسل در دسترس ندارید از سیم بکسل استفاده کنید.

سیم بکسل باید انعطاف‌پذیر باشد تا از هر دو خودرو محافظت گردد. از یک طناب پلاستیکی یا یک رشته با مواد انعطاف‌پذیر مشابه استفاده کنید.

سیم بکسل یا میله بکسل را فقط در حلقه یدککش یا پایه یدککش محکم کنید.

خودروهای دارای **قلاب بکسل فابریک** را باید فقط با میله بکسل مخصوص اتصال تویی بکسل یدککشی کرد - صفحه 260.

بکسل شدن

خودروها را نباید در هر جایی بکسل کرد. به جای آن باتری به باتری - صفحه 299 انجام دهید یا خودرو را با خودروی اوراقی حمل کنید.

در صورتیکه خودرو همچنان نیاز به بکسل کردن داشته باشد:

- خودرو را در وضعیت دنده 2 یا دنده 3 قرار دهید.
- کلاچ را فشار دهید.
- سویچ را باز کرده و سامانه چراغ‌های خطر خودرو را روشن کنید.
- وقتی که هر دو خودرو به حرکت درآیند، کلاچ را آزاد کنید.
- به محض اینکه موتور روشن شد، کلاچ را فشار داده و دنده را خلاص کنید، این مسئله مانع از برخورد به خودروی خواهد شد.

چه زمانی اجازه ندارید خودرو خود را بکسل کنید؟

- در موقعیت‌های زیر نباید خودرو بکسل شود:
- گیربکس خودرو آسیب دیده باشد یا گریس نداشته باشد.
- باتری خودرو خالی شده باشد. سیستم فرمان قفل مانده باشد و ترمز الکترونیکی پارک و قفل فرمان الکترونیکی در صورت استفاده قابل آزاد شدن نباشند.
- مسافت بکسل شدن بیشتر از 50 کیلومتر باشد.
- فاصله ایمنی بین چرخ‌ها یا عملکرد فرمان، پس از تصادف قابل تضمین نخواهد بود.

زمانی که باید خودروی خودتان را بکسل کنید:

- سویچ را باز کنید.
- دسته دنده را در وضعیت خلاص و یا جایگاه انتخاب **N** قرار دهید - صفحه 155.
- با سرعت بالاتر از 50 کیلومتر در ساعت (30 مایل در ساعت) بکسل نکنید.

در زمان بکسل کردن در صورتی که موتور خاموش و سویچ باز باشد، باتری خودرو خالی می‌شود. بر اساس میزان شارژ باتری، ممکن است افت ولتاژ به اندازه‌ای زیاد باشد که پس از چند دقیقه، تمامی تجهیزات برقی خودرو مانند سیستم چراغ‌های خطر، از کار بیفتند.

هشدار

هرگز خودرویی بدون برق را بکسل نکنید.

- هرگز هنگام بکسل شدن، کلید خودرو را از قفل سویچ بیرون نکشید یا سویچ را با دکمه استارت نزنید. قفل میله فرمان مکانیکی (قفل فرمان) یا قفل میله فرمان الکترونیکی ممکن است ناگهان فعال شود. در این صورت دیگر امکان فرمان دادن به خودرو وجود نخواهد داشت. این امر می‌تواند منجر به بروز تصادف، آسیب‌های جدی و از دست رفتن کنترل خودرو شود.
- اگر در زمان بکسل شدن برق خودرو قطع شد، بلافاصله توقف کرده و از تعمیرکار متخصص کمک بخواهید.

هشدار

در زمان بکسل کردن یک خودرو، طرز رانندگی و اثر ترمزها به طرز قابل توجهی تغییر می‌کنند. برای کاهش خطر تصادف و یا آسیب‌های جدی به موارد زیر توجه نمایید:

- نکاتی برای راننده خودرو بکسل شونده:
 - چون بوستر ترمز کار نمی‌کند، برای ترمز کردن باید پدال ترمز را با قدرت بیشتری نسبت به حالت عادی فشار داد. همیشه مراقب باشید تا به خودرویی که شما را یدک می‌کشد برخورد نکنید.
 - برای استفاده از فرمان، به نیروی بیشتری نیاز است، چون فرمان خودکار خودرو هنگام خاموش بودن موتور خودرو عمل نمی‌کند.
- نکاتی برای راننده خودروی بکسل کننده:
 - با دقت مضاعف و آرام‌تر گاز دهید.
 - از ترمزهای ناگهانی و تغییر مسیر ناگهانی پرهیز کنید.
 - قبل از زمان معمول و با فشار ملایم روی پدال، ترمز بگیرد.

تذکره

- قلاب بکسل را با دقت متصل و جدا کنید تا آسیبی مثلا رنگ خودرو وارد نیاید.
- در زمان بکسل کردن، سوخت بجا مانده ممکن است وارد مبدل کاتالیزوری شود و به آن آسیب برساند.

نصب قلاب بکسل در عقب

در چین و ژاپن صق نمی‌کند.

قسمت **▲** و **①** ابتدای این فصل در صفحه 303 را مورد توجه قرار دهید.



تصویر 255 در سمت راست سپر عقب: چرخاندن قلاب بکسل.

محل قرارگیری قلاب بکسل پیشی در سمت راست سپر عقب پشت یک پوشش **تصویر 255 ①** می‌باشد، در خودروی دارای پایه پیکتشر فابریک پشت پوشش جایی برای قلاب بکسل پیشی وجود ندارد. برای بکسل کردن، تویی بکسل را باز کرده، نصب نمایید و مورد استفاده قرار دهید **صفحه 260** - **②**.

در زمان بکسل کردن به نکات زیر توجه کنید - صفحه 303.

نصب قلاب بکسل عقب

- قلاب بکسل را از جعبه ابزار داخل صندوق عقب بیرون بیاورید - صفحه 285.
- فضای زیری پوشش **تصویر 255 ①** (فلش) را فشار دهید، تا جفت پوشش آزاد شود.
- درپوش را بردارید و اجازه دهید از خودرو اویزان شود.
- زیر درپوش را درون سپر در جای خود قرار داده و روی لبه بالایی آن فشار وارد کنید تا ضامن‌های آن با صدا جا بیرون.
- در صورت لزوم، قلاب بکسل را تمیز کرده و آن را درون جعبه ابزار موجود در صندوق عقب خودرو قرار دهید.

تذکره

- قلاب بکسل باید همیشه محکم و کامل در جای خود قرار گیرد. در غیر این صورت ممکن است در زمان بکسل شدن یا بکسل کردن، از جای خود بیرون بیورد.
- خودروهای دارای قلاب بکسل فابریک را **فقط** باید با میله بکسل مخصوص اتصال تویی بکسل پدککشی کرد. استفاده از میله بکسل نامناسب می‌تواند به تویی بکسل و خودرو آسیب وارد آورد. به جای آن از سیم بکسل استفاده کنید.

- اجازه ندهید خودرو بیش از 50 کیلومتر بکسل شود.
- در خودروهای دارای گیربکس دوکلاچه **DSG®** ممکن است لازم باشد برای بکسل کردن از پدککشی که چرخ‌های جلو را بلند می‌کند، استفاده کرد.

بکسل کردن با خودروهای دو دیفرانسیل (4MOTION)

خودروهای دو دیفرانسیل (4MOTION) باید به وسیله سیم یا میله بکسل، پدک کشیده شوند. اگر خودرو از طریق بلند کردن اکسل جلو یا عقب پدک کشیده می‌شود، باید موتور آن خاموش باشد، در غیر این صورت منتقل کننده قدرت ممکن است آسیب ببیند.

در زمان بکسل کردن توسط خودروی دیگر، به نکات زیر دقت کنید:

- مقررات قانونی را رعایت کنید.
- به تذکرات موجود در کیف مستندات خودروی دیگر در رابطه با بکسل کردن توجه کنید.

تذکره

در زمان بکسل شدن، سوخت باقی مانده ممکن است وارد مبدل کاتالیزوری شود و به آن آسیب برساند.

تذکره

هنگام هل دادن خودرو با دست چراغ‌های عقب، بال‌های جانبی روی شیشه‌های عقب و بال عقب و همچنین سطوح فلزی را فشار ندهید. زیرا از این طریق به خودرو صدمه وارد می‌شود و بال عقب خودرو شل می‌شود.

بکسل کردن خودرو تنها زمانی امکان‌پذیر است که ترمز الکترونیکی پارک و قفل الکترونیکی ستون فرمان آن آزاد باشند. اگر مولد برق خراب باشد و یا سامانه برق خودرو دچار مشکل شده‌باشد، ممکن است نیاز به باتری به باتری کردن باشد تا موتور روشن شود تا ترمز الکترونیکی پارک و قفل الکترونیکی ستون فرمان آزاد شوند.

نصب قلاب بکسل جلو (R-Line)

قسمت  و  ابتدای این فصل در صفحه 303 را مورد توجه قرار دهید.



تصویر 257 در سمت راست سپر جلو: درپوش محل نصب قلاب بکسل.



تصویر 258 در سمت راست سپر جلو: چرخاندن قلاب بکسل.

محل نصب برای قلاب بکسل پیچشی در جلو سمت راست سپر، پشت درپوش قرار دارد. **تصویر 257**. قلاب بکسل همیشه باید درون خودرو باشد. به نکات مربوط به بکسل کردن خودرو توجه کنید.

نصب قلاب بکسل جلو

- قلاب بکسل را از جعبه ابزار داخل صندوق عقب بیرون بیاورید.
- لبه‌ی درپوش **تصویر 257** را به سمت خودرو و در جهت علامت پیکان فشار دهید تا ضامن آن آزاد شود.
- درپوش را بردارید و اجازه دهید از خودرو اویزان شود.
- قلاب بکسل کردن را تا جای ممکن، **خلاف جهت عقربه‌های ساعت** در محل قرارگیری حلقه **تصویر 258** محکم کنید. **تصویر 258** از ابزار مناسب برای بستن قلاب بکسل استفاده کنید تا به طور کامل و محکم شده و در جای خود قرار گیرد.

نصب قلاب بکسل در جلو

قسمت  و  ابتدای این فصل در صفحه 303 را مورد توجه قرار دهید.

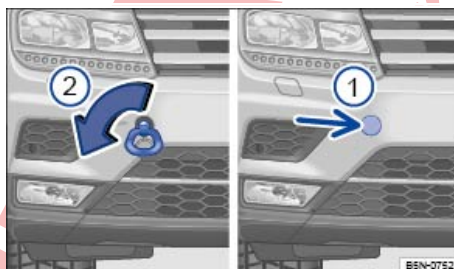

تصویر 256 در سمت راست سپر جلو: حلقه بکسل.

محل نصب برای قلاب بکسل پیچشی در جلو سمت راست سپر، پشت درپوش قرار دارد. **تصویر 256**. قلاب بکسل همیشه باید درون خودرو باشد.

در زمان بکسل کردن، به نکات مربوطه توجه کنید. **تصویر 303**.

نصب قلاب بکسل جلو

- قلاب بکسل را از جعبه ابزار داخل صندوق عقب بیرون بیاورید. **تصویر 285**.
- فضای کناری پوشش **تصویر 256** (فلش) را فشار دهید، تا جفت پوشش آزاد شود.
- درپوش را بردارید و اجازه دهید از خودرو اویزان شود.
- قلاب بکسل را تا جایی که امکان دارد **تصویر 256** در جهت فلش نشان داده شده در محل قرارگیری حلقه، محکم کنید. **تصویر 256** از ابزار مناسب برای بستن قلاب بکسل استفاده کنید تا به طور کامل و محکم شده و در جای خود قرار گیرد.
- در پایان بکسل کردن، قلاب بکسل را در خلاف جهت علامت پیکان چرخانده، آن را با استفاده از ابزار مناسب باز کنید.
- در پوش را درون سپر در جای خود قرار داده و روی لبه بالایی آن فشار وارد کنید تا ضامن‌های آن با صدا جا بروند.
- در صورت لزوم، قلاب بکسل را تمیز کرده و آن را درون جعبه ابزار موجود در صندوق عقب خودرو قرار دهید.

تذکره

قلاب بکسل باید همیشه محکم و کامل در جای خود قرار گیرد. در غیر این صورت ممکن است در زمان بکسل شدن یا بکسل کردن، از جای خود بیرون بیفتد.

– در پایان بکسل کردن، قلاب بکسل را با چرخاندن آن در خلاف جهت عقربه‌های ساعت با استفاده از ابزار مناسب باز کنید.

– در پوش را درون سپر در جای خود قرار داده و روی لبه بالایی آن فشار وارد کنید تا ضامن‌های آن با صدا جا برود.

– در صورت لزوم، قلاب بکسل را تمیز کرده و آن را درون جعبه ابزار موجود در صندوق عقب خودرو قرار دهید.

تذکر

قلاب بکسل باید همیشه محکم و کامل در جای خود قرار گیرد. در غیر این صورت ممکن است در زمان بکسل شدن یا بکسل کردن، از جای خود بیرون بپرد.

نکات رانندگی در زمان بکسل کردن

قسمت **▲** و **!** ابتدای این فصل در صفحه 303 را مورد توجه قرار دهید.

بکسل کردن خودرو نیازمند کمی تجربه است، به خصوص زمانی که از سیم بکسل استفاده می‌شود. هر دو راننده باید با ویژگی‌های لازم برای بکسل کردن آشنا باشند. رانندگان بدون تجربه نباید خودرو ای را بکسل کنند.

هنگام رانندگی باید دقت کرد که خودرو بکسل شونده محکم کشیده نشود و از مانورهای سریع و ناگهانی پرهیز شود. هنگام بکسل کردن در جاده‌های ناهموار، همیشه خطرات غیرمنتظره و در نتیجه آسیب به نقاط مهار خودرو وجود دارد.

هنگام بکسل کردن می‌توان با روشن کردن سامانه چراغ‌های خطر، جهت پیچیدن خودرو را برای خودروی پشت سر مشخص نمود. در زمان باز بودن سوییچ خودرو، اهرم چراغ راهنما را در جهت مورد نظر خود به کار ببرید. چراغ‌های خطر زمانی که از چراغ راهنما استفاده می‌شود کار نمی‌کنند. وقتی دسته راهنما دوباره در حالت اولیه قرار گرفت، چراغ‌های خطر به صورت خودکار دوباره روشن می‌شوند.

نکاتی برای راننده خودروی بکسل شده:

– سوییچ را باز کنید تا غربیلک فرمان قفل نباشد، ترمزهای الکترونیکی پارک آزاد شوند و بتوان چراغ‌های چشمک‌زن، برف‌پاک‌کن و سیستم شستشوی شیشه‌ها را روشن کرد.

– چون فرمان خودکار خودرو با موتور خاموش کار نمی‌کند، برای فرمان دادن باید نیروی بیشتری بکار برد.

– چون بوستر ترمز کار نمی‌کند، برای ترمز کردن باید پدال ترمز را با قدرت بیشتری نسبت به حالت عادی فشار داد. به خودرو بکسل کننده زیاد نزدیک نشوید.

– به اطلاعات و توصیه‌های ذکر شده در دفترچه راهنما برای بکسل کردن خودرو دقت کنید.

راننده خودرو بکسل کننده:

– با دقت مضاعف و آرام‌تر گاز دهید. از مانورهای ناگهانی پرهیز کنید.

– کمی زودتر از معمول و با فشار ملایم‌تری پدال ترمز را فشار دهید.

– به اطلاعات و نکات در دفترچه راهنما برای بکسل کردن خودرو دقت کنید.

کنترل و بررسی مجدد

در محفظه موتور

توصیه‌های ایمنی برای کار کردن درون محفظه موتور

قبل از انجام هر کاری درون محفظه موتور، خودرو را روی سطح صاف و ثابت، به صورت ایمن پارک کنید.

محفظه موتور خودرو محدوده‌ای خطرناک است. کار بر روی موتور و محفظه موتور تنها زمانی مجاز است که شما با اقدامات لازم، الزامات ایمنی معمول و تجهیزات لازم آشنا باشید. همچنین باید تجهیزات و مواد مخصوص و متناسب خودرو در دسترس باشند. کار کردن نادرست ممکن است آسیب‌های جدی را منجر شود. ⚠️ در صورت لزوم، تمامی تعمیرات را به یک تعمیرگاه مجاز واگذار کنید. شرکت فولکس واگن در این مورد، نمایندگی‌های فولکس واگن را پیشنهاد می‌کند.

⚠️ هشدار

حرکات‌های ناگهانی خودرو در زمان انجام خدمات می‌تواند منجر به صدمات جدی شود.

- هرگز زیر خودرویی که به طور کامل و امن در جای خود ثابت نشده است کار نکنید. اگر هنگامی که چرخ‌های خودرو روی زمین هستند در حال کار زیر خودرو هستید، باید آن را روی سطحی بدون شیب ثابت نگه داشته و مانع از حرکت ناگهانی چرخ‌ها شوید، سوییچ خودرو را از روی استارت بردارید.

- زمانی که در زیر خودرو عملیاتی انجام می‌شود، باید خودرو توسط چند پایه محکم نگه داشته شود. جک خودرو به تنهایی برای این کار کافی نیست زیرا ممکن است افتاده و منجر به بروز آسیب‌های جدی شود.

- سامانه استارت/توقف باید غیرفعال شود.

⚠️ هشدار

محفظه موتور خودرو فضایی خطرناک است که می‌تواند منجر به بروز آسیب‌های جدی شود!

- کار بر روی خودرو باید در نهایت دقت و احتیاط انجام شود و مقررات عمومی ایمنی باید رعایت شوند. هرگز به تنهایی خطر نکنید.

- هرگز بر روی موتور یا درون محفظه موتور کار نکنید، مگر اینکه بر چگونگی انجام آن کار به صورت کامل تسلط داشته باشید. هنگام عدم اطمینان از چگونگی انجام کاری، اجازه دهید کارهای ضروری توسط تعمیرگاه مجاز انجام شوند. کار کردن نادرست روی خودرو ممکن است منجر به بروز آسیب‌های جدی شود.

- هرگز زمانی که آب رادیاتور در حال سرریز شدن یا بخار شدن است، درب محفظه موتور را باز نکنید. بخار آب و مایعات داغ درون سامانه خنک‌کننده موتور می‌توانند سوختگی‌های شدید ایجاد کنند. همیشه صبر کنید تا دیگر نه صدایی از ریختن مایعات بشنوید و نه دیگر بخاری ببینید.

- همیشه قبل از باز کردن محفظه موتور، اجازه دهید موتور خودرو سرد شود.

- قسمت‌های داغ موتور یا سامانه آگزوز ممکن است پوست را بسوزانند.

- زمانی که موتور سرد شد، قبل از باز کردن درب محفظه موتور به مسایل زیر توجه کنید:

- ترمز الکترونیکی پارک خودرو را روشن کنید و دسته دنده را در وضعیت **P** قرار دهید یا دنده را خلاص کنید.

- سوییچ خودرو را ببندید و کلید خودرو را از روی استارت بردارید.

- کولکان را از محفظه موتور دور نگه دارید و هرگز آنها را بدون مراقب رها نکنید.

- سامانه خنک‌کننده موتور، زمانی که موتور گرم است، تحت فشار قرار دارد. هرگز زمانی که موتور گرم است، درب مخزن انبساط مایع خنک‌کننده موتور را باز نکنید. زیرا ممکن است مایع خنک‌کننده موتور بیرون بیاید و آسیب‌های جدی و صدمات دیگری ایجاد کند.

- آرام و با دقت درب محفظه مایع خنک‌کننده موتور را در خلاف جهت عقربه‌های ساعت باز کنید و آرام به سمت پایین فشار دهید.

- همیشه صورت، دست و بازوها را از مایع خنک‌کننده داغ و یا بخار آن با پارچه‌ای بزرگ و کلفت حفاظت کنید.

- در زمان پر کردن، هرگز مایعات خودرو را روی اجزا موتور یا سامانه آگزوز نریزید. سیالات خودرو ریخته شده ممکن است باعث بروز آتش سوزی شوند.

⚠️ هشدار

ولتاژ بالا در سامانه برق خودرو می‌تواند منجر به بروز شوک الکتریکی، سوختگی، آسیب‌های جدی و مرگ شود!

- هرگز در سامانه برق خودرو اتصال کوتاه ایجاد نکنید. باتری خودرو ممکن است منفجر شود.

- به توصیه‌های ایمنی زیر به منظور کاهش خطر شوک الکتریکی و آسیب‌های جدی در زمان کار کردن و یا استارت زدن خودرو دقت نمایید:

- هرگز سیم‌های برق سامانه احتراق خودرو را لمس نکنید.

- هرگز سیم‌های برق و اتصالات لامپ‌های گازی را لمس نکنید.

⚠️ هشدار

درون محفظه موتور قطعات متحرکی وجود دارند که می‌توانند آسیب‌های جدی ایجاد کنند.

- هرگز دست خود را نزدیک این قطعات و یا پره‌های

- رادیاتور نبرید. لمس کردن پره‌های در حال چرخش ممکن است منجر به بروز آسیب‌های جدی شود. فن خودرو توسط دامپسج کنترل می‌شود، حتی اگر سوییچ خودرو بسته باشد و کلید از داخل استارت بیرون آورده شده باشد، ممکن است به صورت خودکار شروع به کار کند.

تذکره

هنگام پر کردن مایعات خودرو یا تعویض آنها از نحوه درست ریختن آنها و محفظه صحیح مربوط به آنها اطمینان حاصل کنید. استفاده از سیالات نامناسب باعث ایجاد نقص‌های جدی و آسیب دیدن موتور می‌شود.

مایعات تعویض شده خودرو به محیط زیست آسیب می‌زنند. بنابراین مرتباً باید زمین زیر خودرو را کنترل کنید. اگر لکه‌هایی از روغن یا دیگر مایعات خودرو روی زمین دیده شود، خودرو باید توسط تعمیرگاه مجاز بررسی شود. همه‌ی مایع نشت کرده خودرو باید به طور کامل پاک شود.

آماده سازی خودرو برای کار کردن در محفظه موتور آن

فهرست بازبینی

- مراحل زیر باید همواره در زمان کار و یا قبل از کار کردن در محفظه موتور مورد توجه قرار گیرند: 
- ✓ خودرو را روی سطحی بدون شیب و سخت به صورت ایمن پارک کنید.
- ✓ تا زمان خاموش شدن خودرو، پدال ترمز را فشرده نگه دارید.
- ✓ ترمز الکترونیکی پارک را روشن کنید ← صفحه 211.
- ✓ دسته دنده را خلاص کرده ← صفحه 154 یا دنده در از وضعیت P قرار دهید ← صفحه 155.
- ✓ سویچ را ببندید و کلید خودرو را از داخل قفل سویچ بردارید ← صفحه 147.
- ✓ اجازه دهید موتور کاملاً خنک شود.
- ✓ کودکان و افراد دیگر را اطراف از محفظه موتور نگه دارید.
- ✓ اطمینان حاصل کنید که خودرو به صورت غیرمنتظره به حرکت در نخواهد آمد.

هشدار

- عدم توجه به برخی مطالب مهم ایمنی می‌تواند منجر به بروز صدمات سنگین شود.
- همیشه روش‌های موجود در فهرست بازبینی را دنبال نموده و به تمامی موارد احتیاطی مطرح شده توجه کنید.

• اگر هنگام استارت زدن و یا در جا کار کردن موتور خودرو باید کاری بر روی آن انجام شود، ممکن است خطر مرگ به واسطه بخش‌های متحرک موتور مانند تسمه‌های آجدار، دینام، فن رادیاتور و همچنین سامانه احتراق ولتاژ بالا وجود داشته باشد. همیشه بسیار مراقب باشید.

– همیشه دقت داشته باشید که هیچ یک از اندام بدن، جواهرات، کروات، قسمت‌های آزاد لباس و موهای بلند به قطعات متحرک موتور گیر نکنند. همیشه قبل از شروع به کار، برای پیشگیری از گیر کردن در قطعات موتور، جواهرات و کروات را از خود دور کرده، موهای بلند را از بالا ببندید و تمام بخش‌های آزاد لباس را روی بدن محکم کنید.

– همیشه جوانب احتیاط را رعایت کرده و هرگز بدون توجه پدال گاز را فشار ندهید. خودرو حتی زمانی که ترمز الکترونیکی پارک آن فعال است ممکن است به حرکت درآید.

• همیشه اطمینان حاصل کنید که چیزی مانند پارچه تمیز کننده و ابزار را در محفظه موتور جا نگذاشته باشید. وسایل به جای مانده ممکن است منجر به اختلالات عملکرد، آسیب به موتور و آتش‌سوزی شوند.

هشدار

عایق‌های اضافی مانند پوشاندن روی موتور ممکن است عملکرد موتور را مختل کرده و منجر به بروز آتش یا آسیب‌های جدی شوند.

- هرگز موتور را با پوشش یا دیگرهای دیگر نپوشانید.

هشدار

مایعات خودرو و بعضی مواد دیگر در محفظه موتور خودرو بسیار اشتعال‌پذیر بوده و ممکن است منجر به آتش‌سوزی یا آسیب‌های جدی شوند!

- هرگز نزدیک محفظه موتور سیگار نکشید.
- هرگز نزدیک چراغ‌های بدون حباب یا آتش کار نکنید.
- هرگز مایعات خودرو را روی موتور نریزید. زیرا ممکن است در اثر تماس با قطعات داغ موتور آتش گرفته و آسیب‌هایی را ایجاد کنند.
- زمانی که روی سامانه سوخت یا سامانه برق خودرو کار می‌کنید به مطالب زیر دقت کنید:
 - همیشه باتری خودرو را قطع کنید. اطمینان حاصل کنید که در زمان جدا کردن باتری، خودرو قفل نباشد. در غیر این صورت دزدگیر خودرو فعال می‌شود.
 - هرگز نزدیک سامانه گرمایش، بخاری یا شعله‌های مستقیم آتش کار نکنید.
- همیشه توصیه‌های ایمنی را رعایت کرده و کپسول آتش‌نشانی در دسترس داشته باشید.

باز کردن و بستن درب موتور

دري که درست بسته شده باشد، با بدنه اطراف خود درست درگیر می‌شود. چراغ مربوط به آن در مجموعه نشانگرها خاموش شده و صفحه 309 یا اطلاعات نمایش داده شده خاموش می‌شود.

⚠ هشدار

دري کامل بسته نشده باشند می‌تواند هنگام حرکت، به طور ناگهانی باز شده و به طور کامل مانع از دید جلو شود. این اتفاق می‌تواند منجر به بروز تصادف و جراحات جدی شود.

- پس از بستن درب موتور بررسی کنید که آیا درست بسته شده است یا نه. دري که درست بسته شده است باید هم سطح قسمت‌های اطراف اتاق خودرو قفل شود.
- اگر هنگام رانندگی متوجه باز بودن درب محفظه موتور خودرو شدید، بیدرنگ خودرو را متوقف کرده و آن را ببندید.
- درب محفظه موتور را فقط هنگامی باز یا بسته کنید که اطمینان داشته باشید کسی در مسیر آن قرار ندارد.

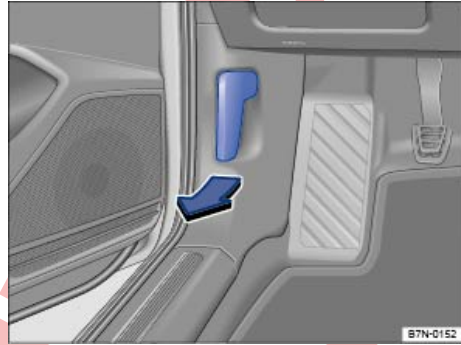

تصویر 259 در فضای پای راننده: دسته آزاد کننده درب محفظه موتور.

⚠ تذکر

- درب موتور خودرو فقط زمانی که بازوهای برف‌پاککن جلو روی شیشه جلو قرار گرفته‌اند و خاموش هستند باید باز شود تا از وارد شدن آسیب به بازوهای برف‌پاککن و درب موتور خودرو جلوگیری شود.
- همیشه قبل از شروع حرکت، بازوهای برف‌پاککن را روی شیشه قرار دهید.

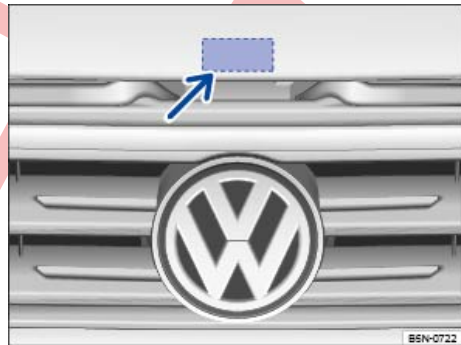

تصویر 260 بالای شبکه رادیاتور: اهرم نگه دارنده درب محفظه.

اطلاعات نمایش داده شده



تصویر 261 در نمایشگر: درب محفظه موتور باز است یا درست بسته نشده است (نمودار طرح کلی).

نمایش نمادین - تصویر 261 در نمایشگر، نشان می‌دهد که درب موتور باز است یا درست بسته نشده است.

به رانندگی ادامه ندهید! در صورت لزوم درب محفظه موتور را یک بار دیگر بالا برده و دوباره ببندید.

این تصویر هنگام خاموش کردن موتور نیز قابل رویت است و چند ثانیه پس از آنکه خودرو با بسته شدن همه درب‌ها قفل شود نماد خاموش می‌شود.

باز کردن درب محفظه موتور

- قبل از باز کردن درب محفظه موتور اطمینان حاصل کنید که برف‌پاککن‌های جلو روی شیشه جلو در جایگاه درست خود قرار گرفته‌اند (1).

- در سمت راننده را باز کنید و دسته آزاد کننده درب موتور خودرو را در جهت علامت پیکان بکشید - تصویر 259. درب محفظه موتور با جهش از قفل خود آزاد می‌شود - (2).

- درب موتور را روی اهرم نگه دارنده بالا ببرید - تصویر 260 (علامت پیکان) و به طور کامل باز کنید. درب محفظه موتور توسط جک گازی در موقعیت باز قرار می‌گیرد.

بستن درب محفظه موتور

- برای بستن درب آن را تا حدی که بر فشار جک گازی غلبه کنید پایین بکشید - (3).

- درب را از فاصله حدود 30 سانتی‌متری به سمت پایین رها کنید - فشار دهید!

اگر درب محفظه موتور درست بسته نشد، آن را یک بار دیگر بالا برده و دوباره ببندید.

هشدار

- عدم توجه به هشدارهای نمایش داده شده می‌تواند منجر به ماندن در ترافیک، تصادف و جراحات جدی شود.
- هرگز به هشدار نمایش داده شده بی‌توجهی نکنید.
- در اسرع وقت و به محض امکان خودرو را متوقف کنید.



بسته به مدل مجموعه نشانگرها، ممکن است این نماد متفاوت باشد.

مایع شیشه‌شوی

شامل بازار روسیه نمی‌شود



69FR-077B

تصویر 262 درون مخزن مایع شیشه‌شوی.

سطح مایع شیشه‌شوی را مرتب بررسی کرده و در صورت لزوم آن را پر کنید.

ممکن است در گلوگاه تغذیه مخزن فیلتری تعبیه شده باشد. فیلتر می‌تواند در زمان پر کردن مخزن مانع از ورود اجرام آلاینده بزرگ به داخل آبپاش شیشه جلو شود. فیلتر فقط باید در زمان تمیز کردن از مخزن جدا شود. اگر فیلتر خراب یا موجود نباشد، اجرام آلاینده می‌توانند در زمان پر کردن مخزن، وارد مجاری سامانه شده و آبپاش شیشه جلو را مسدود کنند.

درب موتور را باز کنید **⚠** ← صفحه 307.

مخزن مایع شیشه‌شوی با نشانه‌های **⚠** روی پوشش قابل مشاهده است ← **تصویر 262**.

کنترل کنید که آیا مقدار کافی مایع درون مخزن وجود دارد یا نه.

برای پر کردن مخزن، آب تمیز (نه آب مقطر) را با مواد پاک‌کننده شیشه توصیه شده توسط شرکت فولکس واگن مخلوط کنید **ⓘ** ←. به نسبت‌های مخلوط کردن روی بسته‌بندی دقت کنید.

در دمای پایین، محلول ضدیخ ویژه‌ای را برای جلوگیری از یخ زدن مایعات داخل آن بریزید **⚠** ←.

ظرفیت‌ها

ظرفیت مخزن نگهداری مایع شیشه‌شور شیشه جلو خودرو بسته به سطح امکانات خودرو گنجایشی در حدود 3 تا 5 لیتر دارد.

سیالات خودرو و قطعات یدکی

همه سیالات خودرو و قطعات یدکی به عنوان مثال لاستیک‌ها، مایع خنک‌کننده موتور و باتری‌های خودرو، مدام در حال توسعه هستند. برای موتورهای احتراقی همچنین کمربندهای دنداندار، روغن موتور و شمع خودرو هم اضافه می‌شوند. به همین دلیل سیالات خودرو و قطعات یدکی باید در تعمیرگاه‌های مجاز تعویض گردند. نمایندگی فولکس واگن همیشه از آخرین تغییرات مطلع است.

هشدار

سیالات خودرو و قطعات یدکی نامناسب و استفاده نامناسب از این سیالات و قطعات ممکن است منجر به بروز تصادفات، آسیب‌های جدی، سوختگی یا مسمومیت شود.

- سیالات خودرو باید فقط در ظروف در بسته اصلی نگهداری شوند.
- هرگز از قوطی‌های خالی غذا، بطری‌ها یا سایر ظروف برای نگهداری سیالات خودرو استفاده نکنید، زیرا ممکن است کسی اشتباهاً آنها را بنوشد.
- کودکان را از سیالات خودرو و قطعات یدکی دور نگه دارید.
- همیشه اطلاعات و هشدارهای روی بسته بندی سیالات خودرو را بخوانید و به آنها توجه کنید.
- در زمان استفاده از محصولاتی که بخارهای زیان‌آور دارند، همیشه در فضای باز یا فضایی که تهویه هوای مناسب داشته باشد کار کنید.
- هرگز سوخت، روغن موتور، حل‌کننده‌های رنگ یا سایر مواد قرار را برای مراقبت و نگهداری از خودرو به کار نبرید. این مواد سمی بوده و در دمای بالا قابل اشتعال هستند. ممکن است ایجاد آتش‌سوزی یا انفجار کنند!

تذکر

- فقط از سیالات خودرو مناسب استفاده کنید. به هیچ عنوان از سیالات نادرست برای خودرو استفاده نکنید. این کار ممکن است باعث ایجاد نقص‌های جدی و آسیب دیدن موتور شود!
- هر وسیله اضافی که در مقابل روزه‌های عبور هوا قرار بگیرد، اثر خنک‌کنندگی مایع خنک‌کننده موتور را کاهش می‌دهد. موتور ممکن است در دمای بالای محیط و یا استفاده بیش از حد از موتور، داغ کند!

⚠ هشدار

هرگز مایعات افزودنی رادیاتور یا مایعات نامناسب مشابه را با مایع شیشه‌شوی شیشه جلو خودرو مخلوط نکنید. بنابراین ممکن است لایه ای نازک از روغن روی شیشه جلو ایجاد شود که می‌تواند به مقدار زیادی دید را محدود کند.

- آب تمیز و شفاف (نه آب مقطر) را با مواد پاک‌کننده شیشه توصیه شده توسط شرکت فولکس واگن مخلوط کنید. مواد پاک‌کننده شیشه توصیه شده توسط شرکت فولکس واگن در نمایندگی‌های مجاز در دسترس هستند.
- در صورت لزوم مایع ضدیخ مناسب باید به مخزن شیشه‌شور اضافه شود.

! تکرار

- هرگز مواد پاک‌کننده شیشه توصیه شده توسط شرکت فولکس واگن را با سایر مواد پاک‌کننده شیشه مخلوط نکنید. ممکن است عناصر سازنده لخته شوند و روزه آنجا شیشه‌شوی را مسدود کنند.
- در زمان پر کردن مایعات خودرو از نحوه ریختن صحیح و محفظه درست مربوط به آن اطمینان حاصل کنید. استفاده از سیالات نامناسب باعث ایجاد نقص‌های جدی و آسیب دیدن موتور می‌شود.

روغن موتور

📖 مقمه در باره موضوع

⚠ هشدار

- استفاده نادرست از روغن موتور ممکن است موجب بروز صدمات و سوختگی‌های شدید شود.
- هنگام کار با روغن موتور همیشه از محافظ چشم استفاده کنید.
- روغن موتور سمی است و باید دور از دسترس کودکان نگهداری شود.
- روغن موتور باید فقط در ظروف دربسته اصلی نگهداری شوند. رعایت این امر همچنین برای روغن تعویض شد نیز تا زمان دفع صادق است.
- هرگز از قوطی‌های خالی غذا، بطری‌ها یا سایر ظروف برای نگهداری روغن موتور استفاده نکنید، ممکن است کسی اشتباهاً آن را بنوشد.
- تماس مداوم با روغن موتور می‌تواند منجر به بروز آسیب‌های پوستی شود. بعد از تماس پوست با روغن موتور، بلافاصله آن را با آب و صابون بشویید.

- روغن موتور توسط موتوری که روشن است به شدت داغ می‌شود و ممکن است سوختگی‌های شدید ایجاد کند. همیشه اجازه دهید موتور خنک شود.



نشت روغن موتور موجب بروز آلودگی در محیط زیست می‌شود. مایعات استفاده شده توسط خودرو باید تفکیک شده، کامل و بر اساس قوانین زیست محیطی دفع شوند.

چراغ‌های نشانگر و چراغ‌های هشدار

📖 به قسمت ⚠ و ! در صفحه 307 و قسمت ⚠ در ابتدای این فصل در صفحه 311 توجه کنید.

در مجموعه صفحه نمایشگر، چراغ‌های هشدار و پیام‌های متنی می‌توانند نشان داده شوند. علاوه بر آن پیام‌های صوتی نیز شنیده خواهند شد.

روشن	دلایل احتمالی/راه حل
	مقدار روغن موتور خیلی کم است. موتور را خاموش کنید. مقدار روغن موتور را بررسی کنید ← صفحه 314.

چشمک می‌زند	دلایل احتمالی/راه حل
	فشار روغن موتور بسیار کم است. STOP به رانندگی ادامه ندهید! موتور را خاموش کنید. مقدار روغن موتور را بررسی کنید ← صفحه 314.
	– وقتی چراغ هشدار چشمک می‌زند، حتی اگر مقدار روغن موتور عادی است به رانندگی و یا روشن گذاشتن موتور ادامه دهید. آسیب به موتور می‌تواند پیامد آن باشند. به تعمیرگاه مجاز مراجعه کنید. سامانه روغن موتور مختل شده است. به تعمیرگاه مجاز مراجعه کنید. حسگر روغن موتور را بررسی کنید.

⚠ هشدار

- عدم توجه به چراغ‌های هشدار روشن شده و پیام‌های متنی می‌تواند منجر به خرابی خودرو در ترافیک، بروز تصادف، و آسیب‌های شدید گردد.
- هرگز به چراغ‌های هشدار روشن شده و پیام‌های متنی بی‌توجهی نکنید.
- در اسرع وقت و به محض امکان خودرو را متوقف کنید.

! تکرار

عدم توجه به چراغ‌های هشدار روشن شده و پیام‌های متنی می‌تواند منجر به وارد آمدن خسارتی به خودرو شود.

هنگام باز کردن سوییچ، بعضی چراغ‌های هشدار و نشانگر در مجموعه نشانگرها به منظور آزمایش عملکرد، به مدت کوتاهی روشن می‌شوند. چراغ‌ها پس از چند ثانیه خاموش می‌شوند.

مشخصات روغن موتور

شامل بازار چین می‌شوند

☑️ به قسمت ❶ و ❷ در صفحه 307 و قسمت ❸ در ابتدای این فصل در صفحه 311 توجه کنید.

چون کیفیت سوخت در بازارهای مختلف به شدت متفاوت است، باید در انتخاب روغن موتور مناسب بسیار دقت نمود.

استفاده از روغن موتور بر اساس VW 507 00، VW 504 00 و VW 508 00 نیاز به سوخت با کیفیت مطابق با EN 228 (سوخت بنزینی) و EN 590 (سوخت دیزلی) یا سوخت با کیفیت متناسب، دارد. بنابراین روغن موتورهای طبق استانداردهای VW 507 00، VW 504 00 و VW 508 00 در بسیاری از بازارها برای مصرف مناسب نیستند.

روغن موتور مناسب برای کارکرد و طول عمر موتور بسیار مهم است. روغن موتور مخصوص با کیفیت بالا که توسط کارخانه درون خودرو ریخته شده، به صورت معمول می‌تواند به عنوان روغن موتور همه فصول استفاده شود.

چنانچه موتور با روغن موتور طبق استاندارد VW 508 00 پر شده باشد روی نگهدارنده قفل محفظه موتور، برجسی با نکات مربوطه یافت می‌شود. لطفاً به این نکات توجه داشته باشید!

در صورت امکان، فقط از روغن موتور تأیید شده توسط شرکت فولکس واگن استفاده کنید. ❶ برای مطابقت با سرویس متغیر تعویض روغن، فقط از سرویس روغن موتور متغیر تأیید شده طبق استاندارد VW، استفاده کنید. روغن‌های موتور لیست شده روغن موتور مولتی‌گریید با لزنگی بالا هستند.

روغن موتورهای همواره در حال توسعه و پیشرفت هستند. نمایندگی فولکس واگن همیشه از آخرین تغییرات مطلع است. بنابراین شرکت فولکس واگن در این مورد توصیه می‌کند، روغن موتور را در یکی از نمایندگی‌های فولکس واگن عوض کنید.

کیفیت عملکرد روغن موتور نه فقط به نیاز موتور و سامانه کنترل گازهای خروجی بلکه به کیفیت سوخت نیز بستگی دارد. در تمام انواع موتور احتراقی روغن موتور همیشه با کاهنده احتراق و سوخت در ارتباط قرار می‌گیرد، که تأثیر به‌سزایی روی ماندگاری روغن موتور دارد.

مشخصات مجاز روغن موتورها	سرویس ثابت Q11، Q12، Q13، Q14، Q17 (وابسته به زمان یا رانندمان)	سرویس انعطاف‌پذیر Q16 (طولانی مدت)	مدل موتور
مشخصات فائده روغن موتور	قطر در اندازه اروپا، سوئیس، نروژ، ژاپن و استرالیا ^(a)		
VW 504 00	VW 502 00	VW 508 00 ^(b) ثانویه:	موتورهای بنزینی
—	VW 507 00	VW 504 00 ^(c)	موتورهای دیزلی با فیلتر ذرات دیزل ^(d)
VW 507 00	VW 505 01	VW 507 00	موتورهای دیزلی بدون فیلتر ذرات دیزل ^(d)

(a) مشخصات جایگزین روغن موتور باید فقط در سرویس‌های ثابت Q11، Q12، Q13، Q14 و Q17 و فقط زمانی استفاده شوند که کیفیت سوخت بر اساس EN 228 (سوخت‌های بنزینی) و EN 590 (سوخت‌های دیزلی) یا کیفیت‌های قابل مقایسه در کشورهای دیگر، در دسترس باشد.

(b) چنانچه کیفیت سوخت با استاندارد EN 228 مطابقت نداشته باشد، با ایستای روغن موتور VW 502 00 مورد استفاده قرار گیرد.

(c) استفاده از VW 504 00 به جای استفاده از VW 508 00 ممکن است مقدار دود آگزوز خودرو را به مقدار ناچیزی کاهش دهد.

(d) زمانی که مجهز بودن خودرو دیزلی به فیلتر ذرات دیزل مشخص نیست، به تعمیرگاه مجاز مراجعه کنید. شرکت فولکس واگن در این مورد، نمایندگی‌های فولکس واگن را پیشنهاد می‌کند.

تذکره

- به روغن موتور هیچ نوع روغن دیگری اضافه نکنید. هرگونه آسیبی، که از طریق اضافه کردن این مواد به خودرو وارد شده باشد، شامل گارانتی نمی‌شود.
- فقط روغن موتورهایی که مشخصات تایید شده برای استفاده در موتورها داشته‌باشند باید مورد استفاده قرار گیرند. استفاده از سایر روغن موتورها ممکن است باعث بروز آسیب به موتور شود!

• در شرایط اضطراری و در مواردی که روغن موتورهای موجود در این لیست در دسترس نباشند، می‌توان از روغن موتورهای دیگر استفاده کرد. برای پیشگیری از وارد آمدن آسیب به موتور خودرو، تا تعویض روغن بعدی مجاز است فقط یک بار حداکثر تا 0,5 لیتر روغن دوباره اضافه شود:

– موتورهای بنزینی: استاندارد ACEA A3/B4 یا API (API SM) SN

– موتورهای دیزلی: استاندارد ACEA C3 یا API CJ-4

تعویض روغن موتور

این فصل در صفحه 311 توجه کنید. و قسمت 307 در صفحه 307 در ابتدای

روغن موتور باید مناسب با برنامه سرویس خودرو به طور مرتب تعویض گردد. دفترچه راهنما سرویس خودرو.

به دلیل نیاز به ابزار خاص و دانش تخصصی، تعویض فیلتر و روغن و همچنین دفع روغن استفاده شده باید توسط تعمیرگاه مجاز انجام گیرد. شرکت فولکس واگن در این مورد، نمایندگی‌های فولکس واگن را پیشنهاد می‌کند.

اطلاعات بیشتری در مورد فاصله بین سرویس‌ها در برنامه سرویس خودرو می‌توان یافت.

روغن سوخته باقی مانده درون موتور ممکن است باعث تیره شدن رنگ روغن موتور ظرف مدت کوتاهی پس از تعویض شود. این امر طبیعی بوده و نیاز به تعویض روغن موتور مجدد نیست.

هشدار

- اگر در شرایط خاص لازم باشد که روغن موتور را خودتان عوض کنید، به نکات زیر توجه کنید:
- همیشه از محافظ چشم استفاده کنید.
- همیشه اجازه دهید موتور به طور کامل سرد شده تا از وقوع سوختگی پیشگیری شود.
- در زمان پاک کردن قطره روغن موتور روی دست، بازو را بالا نبرید و با انگشت مانع از پایین رفتن قطره روغن روی بازو شوید.
- هنگام تعویض روغن موتور، از ظرفی مناسب با گنجایش کافی جهت نگهداری روغن سوخته استفاده کنید.
- هرگز از قوطی‌های خالی غذا، بطری‌ها یا سایر ظروف برای نگهداری روغن موتور استفاده نکنید، ممکن است کسی به اشتباه آنرا بنوشد.
- روغن موتور سمی است و باید دور از دسترس کودکان نگهداری شود.

قبل از تعویض روغن موتور، ابتدا مکانی را برای دفع درست روغن موتور استفاده شده در حوالی خود پیدا کنید.

روغن موتور قدیمی باید بر اساس قوانین محیط زیست دفع گردد. هرگز روغن موتور قدیمی را در مکان‌هایی مانند باغ‌ها، جنگل‌ها، شبکه فاضلاب، خیابان، جاده یا در رودخانه و راه‌های آبی نریزید.

مصرف روغن موتور

این فصل در صفحه 311 توجه کنید. و قسمت 307 در ابتدای

مصرف روغن موتور از موتوری تا موتور دیگر متفاوت است و در طول عمر هر موتور تغییر می‌کند.

بسته به سبک رانندگی و شرایطی که خودرو در آن مورد استفاده قرار می‌گیرد، مصرف روغن موتور تا 1 لیتر در 2000 کیلومتر می‌رسد. در خودروهای جدید در 5000 کیلومتر اول حتی ممکن است بیشتر هم شود. بنابراین مقدار روغن موتور باید در فواصل منظم اندازه‌گیری شود، در بهترین حالت در هر بار سوخت‌گیری و قبل از سفرهای طولانی.

در موارد استفاده بیش از حد از موتور، مانند رانندگی طولانی در اتوبان در تابستان، باید سطح روغن موتور بالاتر از سطح مجاز تصویب 263 قرار گیرد، همچنین در زمان بیک‌کشی ارا به بارکش - صفحه 260 یا در زمان رانندگی در جاده‌های کوهستانی.

بررسی مقدار روغن موتور و پر کردن روغن موتور

☐ به قسمت **▲** و **①** در صفحه 307 و قسمت **▲** در ابتدای این فصل در صفحه 311 توجه کنید.

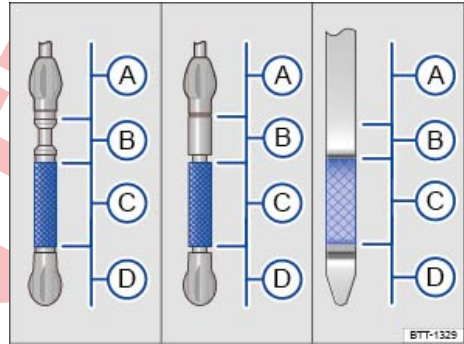

تصویر 263 علامت‌گذاری مقدار روغن موتور روی گیج روغن (انواع دیگر).



تصویر 264 در محفظه موتور: درب فیلتر روغن موتور (تصویر اصل).

راهنمای جدول **تصویر 263**:

- دستور را با ترتیب گفته شده انجام دهید **▲**:
1. در خودرو با موتور گرم، خودرو را در محلی مسطح پارک کنید تا اطمینان حاصل کنید که مقدار روغن موتور درست خوانده شده است.
2. موتور را خاموش کنید و چند دقیقه صبر کنید تا روغن موتور به تشتک روغن موتور بازگردد.
3. درب موتور را باز کنید **▲** - صفحه 307.
4. درپوش فیلتر روغن موتور و گیج روغن را مشخص کنید. سامانه کنترل سطح روغن موتور از طریق نشانه موجود در بر روی درپوش **← تصویر 264** آن و گیج روغن از طریق دسته رنگی آن قابل شناسایی هستند. اگر مکان درپوش و گیج روغن مشخص نیست، به تعمیرگاه مجاز مراجعه کنید.
5. گیج روغن را از داخل لوله هادی بیرون بکشید و با پارچه تمیزی آن را پاک کنید.
6. گیج روغن را دوباره در لوله هادی آن تا دسته فرو کنید. اگر علامتی در قسمت بالای گیج روغن باشد، هنگام فرو کردن گیج این علامت باید مطابق با شیار بالای لوله هادی باشد.
7. گیج روغن را دوباره بالا بکشید و مقدار روغن موتور را از روی گیج **← تصویر 263** به صورت زیر بخوانید:
 - A** سطح روغن موتور خیلی بالا است. در این صورت به پیام موجود در نمایشگر مجموعه نشانگر ها دقت کنید یا به تعمیرگاه مجاز مراجعه کنید **①**.
 - B** هیچ روغن موتوری اضافه نکنید **①**. تا مرحله 16 ادامه دهید.
 - C** سطح روغن موتور در حد مطلوب روغن موتور می‌توان به عنوان مثال هنگام وارد آمدن فشار زیاد به موتور **← تصویر 263**، تا مرز بالای این قسمت دوباره آن را پر کرد. تا مرحله 8 یا 16 ادامه دهید.
 - D** سطح روغن موتور خیلی پایین است. روغن موتور را **باید پر کرد**. تا مرحله 8 ادامه دهید.
8. بعد از خواندن مقدار روغن موتور، گیج روغن را تا آخر در لوله هادی قرار دهید.
9. درب محفظه فیلتر روغن موتور را ببندید **← تصویر 264**.
10. فقط روغن موتور توسعه یافته توسط شرکت فولکس واگن برای این موتور می‌تواند به طور مرتب در مقادیر کم پر گردد (نه بیشتر از 0,5 لیتر).
11. برای جلوگیری از سرریز شدن روغن موتور، مدت کوتاهی پس از هر بار ریختن صبر کنید تا روغن وارد تشتک شود و توسط گیج روغن نشان داده شود.
12. قبل از ریختن مقدار کمی از روغن موتور، مقدار روغن موتور را با گیج روغن اندازه بگیرید. هرگز روغن موتور را به مقدار زیاد پر نکنید **①**.
13. بعد از ریختن دوباره روغن موتور، روغن باید در وسط سطح **← تصویر 263 C** قرار بگیرد. مقدار روغن موتور نباید بالاتر از سطح **← تصویر 263 C**، در قسمت **← تصویر 263 B** قرار بگیرد و همچنین نباید در قسمت **← تصویر 263 A** باشد **①**.

کارخانه‌ی سازنده را در اختیار دارید. کار کردن نادرست ممکن است آسیب‌های جدی را منجر شود -▲. در صورت لزوم، تمامی تعمیرات را به یک تعمیرگاه مجاز و اگذار کنید. شرکت فولکس واگن در این مورد، نمایندگی‌های فولکس واگن را پیشنهاد می‌کند.

⚠ هشدار

مایع خنک‌کننده موتور سمی است!

- مایع خنک‌کننده موتور را فقط در محفظه‌های اصلی مهر و موم شده در جایگاهی امن نگه دارید.
- مایع خنک‌کننده موتور را در محفظه‌های خالی غذا، بطری‌ها یا محفظه‌های غیر اصلی نگهداری نکنید، ممکن است کسی ندانسته آن را بنوشند.
- مایع خنک‌کننده موتور را دور از دسترس کودکان نگهداری کنید.
- دقت کنید که مایع خنک‌کننده اضافه شده، باید برای کمترین دمای محیطی که انتظار دارید خودرو در معرض آن قرار گیرد، کافی باشد.
- در هوای بسیار سرد، مایع خنک‌کننده ممکن است یخ‌زده و موجب خرابی خودرو شود. همچنین زمانی که سامانه گرمایش خودرو کار نمی‌کند، سرشش‌بان خودرو با لباس‌های نامناسب زمستانی ممکن است از سرما یخ بزنند.

مایع خنک‌کننده و افزودنی‌های خنک‌کننده ممکن است منجر به آلودگی محیط زیست شوند. مایعات استفاده شده توسط خودرو باید تفکیک شده، کامل و بر اساس قوانین زیست محیطی دفع شوند.

مشخصات مایع خنک‌کننده موتور

□ به قسمت ▲ و ① در صفحه 307 و قسمت ▲ در ابتدای این فصل در صفحه 315 توجه کنید.

سامانه خنک‌کننده موتور که در کارخانه پر می‌شود، محلولی از آب آماده شده به روش خاص و حداقل 40 درصد از مکمل خنک‌کننده موتور G 13 (TL-VW 774 J) است. مکمل خنک‌کننده موتور با رنگ بنفش قابل شناسایی است. محلول آب و مکمل خنک‌کننده موتور، فقط تا دمای 25- درجه سانتی‌گراد (13- درجه فارنهایت) از یخ‌زدگی محافظت می‌کند، بعلاوه قادر است از اجزا فلزی سامانه خنک‌کننده موتور در مقابل خوردگی محافظت می‌کند. علاوه بر این از رسوب کردن و بالا رفتن نقطه جوش مایع خنک‌کننده جلوگیری می‌کند.

مقدار مکمل خنک‌کننده موتور، برای محافظت از سامانه خنک‌کننده باید همیشه حداقل 40 درصد در نظر گرفته شود، حتی اگر به دلیل آب و هوا و اقلیم گرم نیازی به ضدیخ نباشد.

وقتی به دلایل اقلیمی نیاز به ضدیخ قوی‌تری باشد، می‌توان مقدار مکمل خنک‌کننده موتور را افزایش داد. مقدار مکمل خنک‌کننده موتور نباید بیشتر از 60 درصد شود، چون خاصیت حفاظتی در مقابل یخ‌زدگی را کم کرده و روی عملکرد خنک‌کننده اثر منفی می‌گذارد.

14. زمانی که روغن موتور ناخواسته بیش از حد ریخته شد و مقدار روغن موتور در محدوده -تصویر 263 A قرار گرفت، استارت نزنید. به تعمیرگاه مجاز اطلاع دهید و در صورت امکان کمک تخصصی بخواهید.
15. بعد از پر کردن، درب مخزن فیلتر روغن موتور را ببندید.
16. گیج روغن را تا دسته در لوله هادی فرو کنید. اگر علامتی در قسمت بالای گیج روغن باشد، هنگام فرو کردن گیج این علامت باید مطابق با شیار بالای لوله هادی باشد.
17. درب موتور را ببندید ▲ -صفحه 307.

⚠ هشدار

اگر روغن موتور روی بخش‌های داغ موتور بریزد ممکن است بسوزد. این مسئله ممکن است، موجب بروز آتش‌سوزی، سوختگی و سایر آسیب‌های جدی شود.

- اگر روغن موتور روی قسمت‌های سرد موتور بریزد، با روشن شدن موتور و گرم شدن اجزا موتور، روغن موتور داغ شده و ممکن است آتش بگیرد.
- همیشه اطمینان حاصل کنید که بعد از پر کردن، درب فیلتر روغن موتور را محکم بسته‌اید و گیج روغن به صورت صحیح در لوله هادی قرار گرفته‌است. از این طریق می‌توان مانع از ریختن روغن موتور روی اجزا داغ موتور روشن شد.

! تذکر

- زمانی که روغن موتور ناخواسته بیش از حد ریخته شد و سطح روغن موتور در محدوده -تصویر 263 A قرار گرفت، استارت نزنید. به تعمیرگاه مجاز اطلاع داده و در صورت نیاز کمک تخصصی بخواهید. در غیر این صورت ممکن است مبدل کاتالیزوری و موتور آسیب ببینند!
- در زمان پر کردن مایعات خودرو از نحوه ریختن صحیح و محفظه درست مربوط به آن اطمینان حاصل کنید. استفاده از سیالات نامناسب باعث ایجاد نقص‌های جدی و آسیب دیدن موتور می‌شود.

به هیچ‌وجه نباید مقدار روغن موتور بالاتر از قسمت -تصویر 263 B قرار داشته باشد. در غیر این صورت روغن ممکن است وارد هواکش کارتر شده و از مسیر سامانه آگروز وارد اتمسفر شود.

مایع خنک‌کننده موتور

مقدمه در باره موضوع

فقط زمانی خودتان روی سامانه خنک‌کننده موتور کار کنید که موارد زیر صادق باشند، وقتی که با نکات اضطراری و مهمی توصیه‌های ایمنی آشنایی دارید، و همچنین هنگامی که ابزار مناسب، قطعات و مایعات جایگزین مناسب و تولید شده توسط

پرسی سطح مایع خنک‌کننده موتور و پر کردن آن

به قسمت ▲ و ① در صفحه 307 و قسمت ▲ در ابتدای این فصل در صفحه 315 توجه کنید.

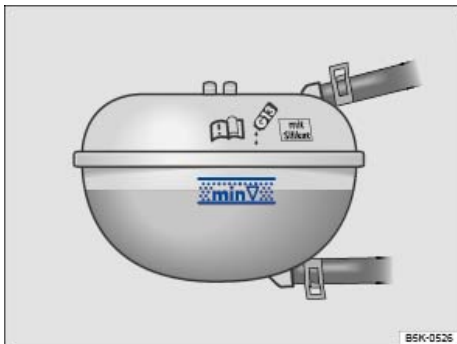

تصویر 265 در محفظه موتور: نشانه‌های روی مخزن انبساط مایع خنک‌کننده موتور.



تصویر 266 در محفظه موتور: درب مخزن انبساط مایع خنک‌کننده موتور.

زمانی که سطح مایع خنک‌کننده موتور بسیار پایین است، چراغ هشدار مایع خنک‌کننده موتور روشن می‌شود.

آماده‌سازی

- خودرو را روی سطح صاف و ثابتی پارک کنید.
- اجازه دهید موتور خودرو سرد شود ← ▲.
- درب موتور را باز کنید ▲ ← صفحه 307.
- مخزن انبساط مایع خنک‌کننده موتور از روی نماد ① روی درپوش قابل شناسایی است ← تصویر 266.

در زمان پر کردن مایع خنک‌کننده موتور باید محلولی از آب مقطر و حداقل 40 درصد مکمل خنک‌کننده موتور G 13 یا G 12 plus-plus (TL-VW 774 G) استفاده شود (هر دو به رنگ بنفش) تا حداکثر اثر حفاظتی در برابر خوردگی را داشته باشد ← ①. محلولی از G 13 با مایعات خنک‌کننده موتور G 12 plus (TL-VW 774 F)، G 12 (قرمز رنگ) یا G 11 (سبز آبی رنگ) اثر حفاظتی در برابر خوردگی را کاهش داده که باید از آن جلوگیری شود ← ①.

هشدار ▲

کم بودن مقدار ضدیخ در سامانه خنک‌کننده موتور، ممکن است باعث بروز خرابی در موتور و در نتیجه منجر به بروز آسیب‌های جدی شود.

- دقت کنید که مایع خنک‌کننده اضافه شده، باید برای کمترین دمای محیطی که انتظار دارید خودرو در معرض آن قرار گیرد، کافی باشد.
- در هوای بسیار سرد، مایع خنک‌کننده ممکن است یخ‌زده و موجب خرابی خودرو شود. همچنین زمانی که سامانه گرمایش خودرو کار نمی‌کند، سرنشینان خودرو با لباس‌های نامناسب زمستانی ممکن است از سرما یخ بزنند.

یادآوری ①

هرگز افزودنی‌های خنک‌کننده موتور اصلی را با سایر خنک‌کننده‌های موتور توصیه نشده از طرف فولکس واگن مخلوط نکنید. مخلوط کردن مایعات خنک‌کننده متفرقه، منجر به بروز آسیب‌هایی جدی در موتور و سامانه خنک‌کننده موتور می‌شود.

- زمانی که مایع موجود در مخزن انبساط، صورتی نباشد (رنگ نشان‌دهنده محلول بنفش خنک‌کننده موتور در آب مقطر است)، بلکه برای مثال قهوه‌ای باشد، G 13 با مایع نامناسب دیگری ترکیب شده است. در این صورت باید مایع خنک‌کننده موتور در اسرع وقت تعویض گردد. در غیر این صورت ممکن است صدمات جدی و یا خرابی برای موتور خودرو پیش بیاید!

مایع خنک‌کننده موتور و افزودنی‌های خنک‌کننده موتور ممکن است منجر به آلودگی محیط زیست شوند. مایعات استفاده شده توسط خودرو باید تفکیک شده، کامل و بر اساس قوانین زیست محیطی دفع شوند.

بررسی سطح مایع خنک‌کننده موتور

- سطح مایع خنک‌کننده موتور را، از روی شاخص جانبی مخزن انبساط مایع خنک‌کننده، بررسی کنید - تصویر 265. سطح مایع خنک‌کننده باید بین نشانه‌ها قرار گرفته باشد.
- زمانی که سطح مایع در مخزن انبساط مایع خنک‌کننده موتور زیر شاخص حداقل ("حداقل") قرار گرفت، باید مایع خنک‌کننده موتور را پر کرد. زمانی که موتور گرم است، ممکن است سطح مایع خنک‌کننده کمی بالاتر از شاخص حداکثر ("حداکثر") باشد.

پر کردن مایع خنک‌کننده موتور

- همیشه صورت، دست و بازوها را از مایع داغ خنک‌کننده و بخار متصاعد شده از روزنه‌های خروجی درپوش تعبیه شده روی مخزن انبساط، محافظت کنید.
- درپوش را با احتیاط باز کنید - ⚠️.
- فقط مایع خنک‌کننده جدید با مشخصات تأیید شده توسط فولکس واگن - صفحه 315 را استفاده کنید - ①.
- فقط زمانی مایع خنک‌کننده موتور را پر کنید که مقداری مایع خنک‌کننده در ته مخزن انبساط وجود داشته باشد، در صورت عدم رعایت این مورد، موتور خودرو ممکن است خراب شود! اگر مایعی در مخزن انبساط مشاهده نمی‌شود، به رانندگی ادامه ندهید، از تعمیرکار مجاز کمک بخواهید.
- اگر قادر به دیدن مایع خنک‌کننده موتور درون مخزن انبساط هستید، مایع خنک‌کننده را آنقدر بریزید تا سطح آن پایدار بماند.
- سطح مایع خنک‌کننده باید بین نشانه‌های روی مخزن انبساط قرار گرفته باشد - تصویر 265. بالاتر از محدوده مشخص شده مایع را پر نکنید - ①.
- درپوش را محکم کنید.
- اگر در شرایط اضطراری مایع خنک‌کننده موتور با مشخصات گفته شده - صفحه 315 در دسترس نبود، از مکمل‌های دیگر خنک‌کننده موتور استفاده نکنید! به جای آن تا تعمیرگاه بعدی فقط از آب مقطر استفاده کنید - ①. پس از آن و در اسرع وقت، نسبت مناسبی از مکمل‌های خنک‌کننده را به آن اضافه کنید - صفحه 315.

هشدار ⚠️

- بخار یا مایع خنک‌کننده داغ موتور می‌تواند منجر به بروز سوختگی‌های شدید شود.
- هرگز زمانی که صدای بخار را از محفظه موتور می‌شنوید و یا می‌بینید که مایع خنک‌کننده موتور سرریز میکند، درب موتور خودرو را باز نکنید. همیشه تا زمانی که دیگر صدای بخار شنیده نشود و یا سرریز مایع خنک‌کننده دیده نشود صبر کنید.
- همیشه قبل از اینکه درب موتور را باز کنید اجازه دهید موتور به طور کامل سرد شود. قسمت‌های داغ می‌توانند موجب بروز سوختگی در پوست بدن شوند.
- زمانی که موتور خودرو خوب خنک شده، قبل از باز کردن درب موتور به مطالب زیر توجه کنید:
 - ترمز الکترونیکی پارک خودرو را روشن کنید و دسته دنده را در وضعیت P قرار دهید یا دنده را خلاص کنید.

- سوییچ خودرو را ببندید و کلید خودرو را از روی استارت بردارید.

- کودکان را از محفظه موتور دور نگه دارید و هرگز آنها را بدون مراقب رها نکنید.

• سامانه خنک‌کننده موتور، زمانی که موتور گرم است، تحت فشار قرار دارد. هرگز زمانی که موتور گرم است، درب مخزن انبساط مایع خنک‌کننده موتور را باز نکنید. زیرا ممکن است مایع خنک‌کننده موتور بیرون بیفتد و آسیب‌های جدی و صدمات دیگری ایجاد کند.

- درپوش را آرام و با دقت در خلاف جهت عقربه‌های ساعت چرخانده و همزمان کمی به پایین فشار دهید.

- همیشه صورت، دست و بازوها را از مایع خنک‌کننده داغ و یا بخار آن با پارچه‌ای بزرگ و کلفت محافظت کنید.

• در زمان پر کردن، هرگز مایعات خودرو را روی اجزا موتور یا سامانه آگزوز نریزید. سیالات خودرو ریخته شده ممکن است باعث بروز آتش سوزی شوند. در موقعیت‌های خاص، گلیکول اتیلن ممکن است منجر به بروز آتش در موتور شود.

تذکره !

- برای پر کردن فقط از آب مقطر استفاده کنید! بقیه انواع آب، به دلیل ترکیبات شیمیایی موجود، ممکن است منجر به بروز خوردگی شوند. کم ممتنع به خراب شدن موتور خودرو خواهد شد. اگر به جای آب مقطر از انواع دیگری از آب استفاده شد، مایعات داخل سامانه خنک‌کننده باید بلافاصله و به طور کامل توسط تعمیرگاه مجاز جایگزین شوند.
- بیشتر از حد مشخص شده از مایعات خنک‌کننده استفاده نکنید - تصویر 265. در غیر این صورت مایع خنک‌کننده اضافه، زمانی که موتور خودرو داغ می‌شود، سامانه خنک‌کننده خودرو را تحت فشار قرار می‌دهد و ممکن است خرابی‌هایی ایجاد کند.
- اگر مقدار زیادی از مایع خنک‌کننده کم شده بود، فقط زمانی که موتور کاملاً خنک است آن را جایگزین کنید. کم شدن مقادیر زیادی از مایع خنک‌کننده ممکن است نشانه وجود سوراخ در سامانه خنک‌کننده باشد. سامانه خنک‌کننده خودرو باید در اسرع وقت توسط تعمیرگاه مجاز بررسی شود. در غیر این صورت ممکن است به موتور صدمه وارد شود!
- اگر در محفظه مایع خنک‌کننده موتور، مایع خنک‌کننده‌ای وجود ندارد آن را پر نکنید! ممکن است هوا وارد سامانه خنک‌کننده شود. رانندگی نکنید، بلافاصله از تعمیرکارهای متخصص درخواست کمک کنید. در غیر این صورت ممکن است به موتور صدمه وارد شود!
- در زمان پر کردن مایعات خودرو از نحوه ریختن صحیح و محفظه دست مربوط به آن اطمینان حاصل کنید. استفاده از سیالات نامناسب باعث ایجاد نقص‌های جدی و آسیب دیدن موتور می‌شود.

روغن ترمز مطابق با استاندارد 501 14 فولکس واگن
DIN ISO 4925 CLASS 4 یا استاندارد آمریکایی
FMVSS 116 DOT 4 را کاملاً برآورده می‌کند.

مقدار روغن ترمز

روغن ترمز خیلی کم است.  به رانندگی ادامه ندهید!
مقدار روغن ترمز را بررسی کنید.

مقدار روغن ترمز باید همیشه بین علامت‌های MIN و MAX یا
بالای علامت MIN در محفظه روغن ترمز باشد. 

مقدار روغن ترمز را نمی‌توان به درستی در همه مدل‌های موتور
بررسی کرد، بخشی از موتور که مقدار روغن ترمز را نشان
می‌دهد، ممکن است به صورت جزئی پشت محفظه روغن ترمز
پنهان شده باشد. اگر مقدار روغن ترمز به صورت دقیق قابل
خواندن نیست، حتماً به تعمیرگاه مجاز مراجعه کنید.

سطح روغن ترمز در حین رانندگی به صورت خودکار پایین
می‌رود تا خود را در برابر ساییدگی لنت‌های ترمز برای ترمز
کردن تنظیم کند.

تجویز روغن ترمز

روغن ترمز را در تعمیرگاه مجاز تعویض کنید. شرکت فولکس
واگن در این مورد، نمایندگی‌های فولکس واگن را پیشنهاد می‌کند.
از روغن ترمزهای جدید فقط هنگامی استفاده کنید که مشخصات
ضروری آنها نشان داده شده است.

⚠ هشدار

اگر میزان روغن ترمز خیلی کم باشد و یا از روغن ترمز
نامناسب و یا مصرف شده استفاده شود، ترمزها آسیب دیده و یا
قدرت آنها کاهش می‌یابد.

- مرتب سامانه ترمز و مقدار روغن ترمز را بررسی کنید!
- روغن ترمز خودرو را به طور مرتب تعویض کنید.
- استفاده شدید از ترمز، در صورتی که روغن ترمز برای
مدت طولانی مانده باشد ممکن است باعث قفل بخار شود.
قفل بخار سطح قدرت ترمز را کاهش و فاصله توقف ترمز
را به مقدار قابل ملاحظه‌ای افزایش می‌دهد و ممکن است
باعث خرابی یا از کار افتادن کامل سامانه ترمز شود.
- دقت نمایید که روغن ترمز مناسب استفاده شود. فقط از
روغن ترمزی که به صورت دقیق با استاندارد 501 14
فولکس واگن مطابق باشد، استفاده کنید.
- بقیه انواع روغن ترمزها و یا روغن ترمزهای با کیفیت
پایین، می‌توانند روی عملکرد ترمزها اثر گذاشته و کارایی
آنها را کاهش دهند.
- وقتی روغن ترمز با استاندارد 501 14 فولکس واگن در
دسترس نبود، از روغن ترمزی با کیفیت بالا مطابق با
DIN ISO 4925 CLASS 4 یا استاندارد آمریکا
FMVSS 116 DOT 4 استفاده کنید.
- روغن ترمز ریخته شده در محفظه باید تازه باشد.

⚠ هشدار

روغن ترمز سمی است.



تصویر 267 در محفظه موتور: درب محفظه روغن ترمز.

روغن ترمز به تدریج از هوای اطراف آب جذب می‌کند. اگر
مقدار زیادی آب داخل روغن ترمز باشد، سامانه ترمز ممکن است
آسیب ببیند. نقطه جوش روغن ترمز نیز ممکن است در اثر آب
موجود در آن به شدت کاهش یابد. هنگام استفاده زیاد از ترمز،
اگر آب موجود در روغن ترمز زیاد باشد، ممکن است بخار درون
سامانه ترمز جمع شود. بخار جمع شده قدرت ترمزها را کاهش
می‌دهد، به شدت فاصله ترمز را افزایش می‌دهد و حتی ممکن
است منجر به از کار افتادن کامل ترمزها شود. ایمنی شما و سایر
افراد در جاده، به عملکرد درست و همیشگی سیستم ترمز بستگی
دارد. 

مشخصات روغن ترمز

شرکت فولکس واگن روغن ترمزی تولید کرده که برای سامانه
ترمز در خودرو بهینه شده‌است. شرکت فولکس واگن برای
عملکرد بهینه سامانه ترمز استفاده از روغن ترمز مناسب مطابق
با استاندارد 501 14 فولکس واگن را توصیه می‌کند.

قبل از استفاده از نوع خاصی از روغن ترمز، بررسی کنید که
مشخصات چاپ شده روی محفظه نگهدارنده با نیازهای خودرو
همخوانی داشته باشد.

روغن ترمزی که مطابق با استاندارد 501 14 فولکس
واگن باشد، در نمایندگی‌های فولکس واگن در دسترس است.

اگر این روغن ترمز در دسترس نبود، استفاده از یک محصول با
کیفیت الزامی است، روغن ترمز مطابق با
DIN ISO 4925 CLASS 4 یا استاندارد آمریکا
FMVSS 116 DOT 4 می‌تواند استفاده شود.

همه روغن ترمزهای مطابق با DIN ISO 4925 CLASS 4 یا
استاندارد آمریکا FMVSS 116 DOT 4 ترکیب شیمیایی
یکسانی ندارند. بعضی از این روغن ترمزها ممکن است حاوی
ترکیبات شیمیایی باشند که در طول زمان منجر به خرابی یا از
کار افتادن قطعات سامانه ترمز شوند.

بنابراین شرکت فولکس واگن توصیه می‌کند از روغن ترمز
مطابق با استاندارد 501 14 فولکس واگن استفاده کنند تا از
عملکرد بهینه و پایدار سامانه ترمز اطمینان داشته باشند.

هشدار

هرگونه کار بر روی باتری و سامانه برق خودرو، ممکن است منجر به بروز آتش و یا شوک الکتریکی شود. قبل از انجام هر کاری بر روی خودرو اطلاعات و توصیه های ایمنی زیر را خوانده و به آنها توجه کنید:

- قبل از انجام هر کاری بر روی باتری خودرو، سویچ را بسته و تمام تجهیزات برقی خودرو را خاموش کنید، همچنین کابل منفی باتری را از آن جدا کنید.
- همیشه اسید باتری و باتری خودرو را از دسترس کودکان دور نگه دارید!
- همیشه از محافظ چشم و دستکش ایمنی استفاده کنید.
- اسید باتری بسیار خورنده است. ممکن است باعث سوختگی پوست و کور شدن چشم شود. هنگام کار با باتری خودرو قبل از همه، دست‌ها بازوها و صورت را در مقابل پاشیدن اسید محافظت کنید.
- سیگار نکشید و هرگز نزدیک آتش یا چراغ‌های بدون حباب کار نکنید.
- از ایجاد شعله در محیط اطراف کابل‌ها و وسایل الکتریکی و همچنین احتمال تخلیه بار الکتریکی جلوگیری کنید.
- هرگز قطب‌های باتری را به یکدیگر متصل نکنید.
- هرگز از باتری اسید دیده خودرو استفاده نکنید. آنها ممکن است منفجر شوند. باتری‌های اسید دیده خودرو بایستی بلافاصله جایگزین شوند.
- باتری‌های اسید دیده با یخ زده باید بلافاصله تعویض گردند. باتری‌های خالی خودرو ممکن است در دمایی حدود 0 درجه سانتی‌گراد (-32) درجه فارنهایت) یخ بزنند.
- در خودروهایی با باتری در صندوق عقب، از اتصال صحیح شلنگ تخلیه گاز به باتری خودرو اطمینان حاصل نمایید.

تذکره

- باتری را برای مدت طولانی در معرض نور مستقیم خورشید رها نکنید، زیرا ممکن است اشعه بنفش به الکترولیت باتری آسیب بزند.
- در صورت پارک طولانی مدت خودرو در هوای سرد از باتری در مقابل "یخ‌زدگی" محافظت کنید، زیرا اگر باتری یخ بزند خراب می‌شود.

احتمال تغییر و یا پاک شدن تنظیمات سامانه (ساعت، تاریخ، تنظیمات راحتی شخصی و برنامه نویسی‌ها) در صورت خالی شدن کامل باتری خودرو و یا باتری به باتری کردن وجود دارد. وقتی باتری به حد کافی شارژ شد، تنظیمات را بررسی و آنها را اصلاح کنید.

- برای کاهش دادن احتمال مسمومیت، هرگز از بطری یا سایر ظروف برای نگهداری روغن ترمز استفاده نکنید. همیشه این امکان وجود دارد که کسی از این بطری‌ها بنوشد، حتی اگر به درستی برچسبی روی آن زده شده باشند.
- روغن ترمز همیشه باید در ظرف مخصوص نگهداری خودش نگهداری شود و از دسترس کودکان دور بماند.

تذکره

روغن ترمز نشت کرده و یا ریخته می‌تواند به رنگ خودرو، بخش‌های پلاستیکی و لاستیک‌ها آسیب بزند. روغن ترمز نشت کرده و یا ریخته را به سرعت از روی قطعات خودرو پاک کنید.

روغن ترمز آلاینده محیط زیست است. مایعات مصرفی جدا شده از خودرو را تفکیک و به طور صحیح دفع کنید.

باتری خودرو

مقدمه در باره موضوع





باتری خودرو بخشی از سامانه برق خودرو است که برای تامین برق وسیله نقلیه طراحی شده است.

فقط در صورتی بر روی سامانه برق خودرو کار کنید که با اقدامات ضروری و توصیه های ایمنی آشنایی داشته باشید و همیشه قطعات یدکی، ابزار مناسب و مایعات خودرو را در دسترس داشته باشید. کار کردن نادرست ممکن است آسیب‌های جدی را منجر شود. در صورت لزوم، تمامی تعمیرات را به یک تعمیرگاه مجاز واگذار کنید. شرکت فولکس واگن در این مورد، نمایندگی‌های فولکس واگن را پیشنهاد می‌کند.

محل نصب باتری خودرو

بسته به تجهیزات خودرو، باتری خودرو ممکن است در محفظه موتور یا صندوق عقب زیر کفپوش صندوق عقب قرار گرفته باشد.

توضیحات نکات هشدار دهنده موجود روی باتری خودرو

نشانه‌ها	مفهوم
	همیشه از محافظ چشم استفاده کنید!
	اسید باتری بسیار خورنده و سوزاننده است. همیشه از محافظ چشم و دستکش ایمنی استفاده کنید!
	آتش، جرقه، چراغ بدون حباب و سیگار کشیدن ممنوع است!
	زمانی‌که بار اضافی روی باتری باشد، جمی از گازهای قابل اشتعال آزاد می‌شوند!
	همیشه اسید باتری و باتری خودرو را از دسترس کودکان دور نگه دارید!

چراغ هشدار

☑ به قسمت ▲ و ① در صفحه 307 و قسمت ▲ و ① در ابتدای این فصل در صفحه 319 توجه کنید.

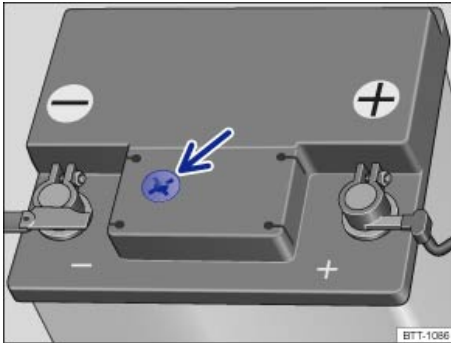

تصویر 269 روزنه باتری روی باتری خودرو (نمودار طرح کلی).

مقدار اسید باتری خودرو برای خودروهایی با کارکرد بالا باید مرتباً بررسی شود، به خصوص در کشور های دارای آب و هوای گرم و زمانی که باتری خودرو قدیمی شده باشد. در شرایط معمول، باتری خودرو نیازمند نگهداری و تعمیرات نمی‌باشد.

خودروهای دارای سیستم استارت/توقف ← صفحه 152 و خودروهایی که باتری آن‌ها در صندوق عقب قرار دارند با باتری‌های خاصی مجهز شده‌اند. در این نوع از باتری‌های خودرو، سطح اسید باتری به دلایل فنی قابل بررسی نیست.

آماده سازی (برای خودروها با باتری در محفظه موتور)

- خودرو را برای کار کردن درون محفظه موتور آماده کنید ← صفحه 307.
- درب موتور را باز کنید ▲ ← صفحه 307.

آماده سازی (برای خودروها با باتری در صندوق عقب)

برای خودروها با باتری در صندوق عقب، بررسی باتری بدون جدا کردن بخش‌هایی از خودرو امکان‌پذیر نیست. در صورت لزوم به تعمیرگاه مراجعه کنید.

- درب صندوق عقب را باز کنید ← صفحه 92.
- کفیوش صندوق عقب را بالا برده و در جای خود محکم کنید ← صفحه 253.

باز کردن درپوش باتری خودرو

برای بزرگ، پوشش را در جهت علامت پیکان باز کنید ← تصویر 268.

برای بزرگ، پوشش را در خلاف جهت علامت پیکان ببندید ← تصویر 268.

بررسی کردن سطح اسید باتری (باتری‌ها با روزنه باتری)

- اطمینان حاصل کنید که روشنایی کافی برای تشخیص رنگ روزنه باتری بالای باتری خودرو ← تصویر 269 (علامت پیکان) وجود دارد. هرگز چراغ‌های بدون حباب و اجسام مشتعل مانند سیگار را به عنوان منبع نور استفاده نکنید.
- رنگ نشانگر در پنجره دایره‌ای نظارت بر اساس سطح اسید باتری خودرو تغییر می‌کند.

روشن	دلایل احتمالی/راه حل
	<p>آسیب دیدن دینام. به تعمیرگاه مجاز مراجعه کنید. سامانه برق خودرو را بررسی کنید. مصرف‌کننده‌های غیر ضروری را خاموش کنید. باتری خودرو در حین حرکت توسط دینام شارژ نمی‌شود.</p>

هنگام باز کردن سوئیچ، بعضی چراغ‌های هشدار و نشانگر در مجموعه نشانگرها به منظور آزمایش عملکرد، به مدت کوتاهی روشن می‌شوند. چراغ‌ها پس از چند ثانیه خاموش می‌شوند.

هشدار

- عدم توجه به چراغ‌های هشدار روشن شده و پیام‌های متنی می‌تواند منجر به خرابی خودرو در ترافیک، بروز تصادف، و آسیب‌های شدید گردد.
- هرگز به چراغ‌های هشدار روشن شده و پیام‌های متنی بی‌توجهی نکنید.
- در اسرع وقت و به محض امکان خودرو را متوقف کنید.

تکرار

عدم توجه به چراغ‌های هشدار روشن شده و پیام‌های متنی می‌تواند منجر به وارد آمدن خسارتی به خودرو شود.

بررسی سطح اسید باتری خودرو

☑ به قسمت ▲ و ① در صفحه 307 و قسمت ▲ و ① در ابتدای این فصل در صفحه 319 توجه کنید.



تصویر 268 در محفظه موتور: پوشش باتری را باز کنید.

نشانه‌گر رنگی عملکرد

زرد روشن یا یون رنگ: سطح اسید باتری خودرو بسیار کم است. باتری خودرو را در تعمیرگاه مجاز بررسی کنید و در صورت لزوم جایگزین نمایید.

سبز: مقدار اسید باتری خودرو درست است.

⚠️ هشدار

- کار کردن بر روی باتری خودرو ممکن است منجر به بروز سوختگی، انفجار، یا برق‌گرفتگی شود.
- همیشه از محافظ چشم و دستکش ایمنی استفاده کنید.
 - اسید باتری بسیار خورنده است. ممکن است باعث سوختگی در پوست و کور شدن چشم شود. هنگام کار با باتری خودرو قبل از همه، دست‌ها بازوها و صورت را در مقابل پاشیدن اسید محافظت کنید.
 - هرگز باتری خودرو را کج نکنید. اسید ممکن است از دریچه باتری بیرون ریخته و منجر به بروز آسیب شود.
 - هرگز باتری خودرو را باز نکنید.
 - در صورت ریختن اسید روی پوست یا درون چشم، محل تماس را بلافاصله برای چندین دقیقه با آب سرد بشویید. سپس بلافاصله به پزشک مراجعه کنید.
 - در صورت بلعیدن اسید بلافاصله به پزشک مراجعه کنید.

شارژ کردن، جایگزین کردن، جدا کردن و وصل کردن باتری خودرو

⚠️ و Ⓛ در صفحه 307 و قسمت ⚠️ و Ⓛ در ابتدای این فصل در صفحه 319 توجه کنید.

شارژ کردن باتری خودرو

باتری باید توسط تعمیرگاه مجاز شارژ شود، زیرا فناوری به کار رفته در باتری‌های نصب شده توسط کارخانه تولید کننده نیازمند شارژ با ولتاژ محدود است. ⚠️ شرکت فولکس واگن در این مورد، نمایندگی‌های فولکس واگن را پیشنهاد می‌کند.

عوض کردن باتری خودرو

باتری خودرو مطابق با شرایط محل خود تولید شده و ویژگی‌های ایمنی خاص خود را دارد. وقتی باید باتری خودرویی تعویض شود، قبل از خریدن باتری جدید خودرو، در مورد ظرفیت الکترومغناطیسی، اندازه و خدمات مورد نیاز، خروجی و تجهیزات ایمنی، با نمایندگی فولکس واگن مشورت کنید.

فقط از باتری‌های خودرو بدون نیاز به نگهداری و تعمیرات مطابق با استانداردهای TL 825 06 و VW 7 50 73 استفاده کنید. این استانداردها باید از تاریخ 1391/4/11 به بعد باشند.

در خودروهای دارای باتری مخصوص، مانند خودروهای دارای سیستم استارت/توقف ← صفحه 152، باتری خودرو را فقط با باتری دارای همان مشخصات جایگزین نمایید.

باتری خودرو باید توسط تعمیرگاه مجاز جایگزین شود. شرکت فولکس واگن در این مورد، نمایندگی‌های فولکس واگن را پیشنهاد می‌کند.

جدا کردن باتری خودرو

در صورتی که نیاز به جدا کردن باتری خودرو از سامانه برقی بود، به موارد زیر توجه کنید:

- تمام تجهیزات برقی را خاموش کنید و سویچ را ببندید.
- قبل از جدا کردن باتری، قفل خودرو را باز کنید، در غیر این صورت سیستم ضد سرقت به صدا در می‌آید.
- ابتدا کابل منفی و سپس کابل مثبت را جدا کنید. ⚠️

متصل کردن باتری خودرو

- برای اتصال دوباره باتری به خودرو همه تجهیزات برقی را خاموش کنید و سویچ را ببندید.
 - ابتدا کابل مثبت و سپس کابل منفی را متصل کنید. ⚠️
- چراغ‌های نشانگر زیادی ممکن است بعد از اتصال باتری خودرو و باز شدن سویچ روشن شوند. اگر مسافتی کوتاه را با سرعت 15 تا 20 کیلومتر در ساعت (10 تا 12 مایل در ساعت) رانندگی کنید، چراغ‌ها خاموش می‌شوند. اگر چراغ‌های نشانگر همچنان روشن باقی بمانند، به تعمیرگاه مجاز مراجعه کرده و خودرو را بررسی کنید. ▶

وقتی باتری خودرو برای مدت طولانی جدا شده باشد، سامانه خودرو ممکن است قادر به محاسبه صحیح و نشان دادن زمان سرویس بعدی نباشد. ← صفحه 51. به حداقل فواصل تعمیر و نگهداری مجاز توجه فرمایید. ← دفترچه جدول سرویس‌ها.

خودرو! دسترسی چون کید ← صفحه 83: اگر خودرو بعد از تعویض باتری روشن نمی‌شود، درب‌های خودرو را از بیرون قفل و باز کنید. سپس دوباره تلاش کنید تا خودرو را روشن کنید. اگر خودرو روشن نشد، به تعمیرگاه مجاز مراجعه کنید.

خاموش شدن اتوماتیک تجهیزات

سامانه هوشمند الکتریکی خودرو اقداماتی انجام می‌دهد تا از خالی شدن باتری خودرو در زمان استفاده زیاد از باتری جلوگیری کند:

- دور موتور در جا افزایش می‌یابد تا دینام برق بیشتری تولید کند.
- در صورت لزوم، مصرف‌کننده‌های بزرگ برق، محدود شده و یا به طور کلی خاموش می‌شوند.
- در زمان استارت زدن خودرو، ممکن است عملکرد سوکت 12 ولت تأمین‌کننده ولتاژ و فن‌دک خودرو مدت کوتاهی متوقف شود.

این سامانه همیشه نمی‌تواند مانع از خالی شدن باتری خودرو شود. به عنوان مثال زمانی که سویچ خودرو باز و موتور خودرو برای مدت طولانی خاموش باشد یا هنگام پارک بودن خودرو زمانی که راهنماها یا چراغ‌های پارک خودرو برای مدت طولانی روشن بمانند.

خاموش شدن باتری هنگام تصادفی که منجر به باز شدن ایریگها می‌شود

بسته به تجهیزات خودرو، در زمان بروز تصادفی که کیسه‌های هوا باز شوند، اتصال الکتریکی باتری با اجزا قابل اشتعال به صورت خودکار قطع می‌گردد. در نتیجه از ایجاد اتصال کوتاه جلوگیری می‌شود.

به چه علتی باتری خودرو خالی می‌شود

- توقف طولانی‌مدت، بدون کار کردن موتور، مخصوصاً زمانی که سوئیچ خودرو باز است.
- استفاده از تجهیزات برقی خودرو به خصوص زمانی که موتور خاموش است.
- هنگام استفاده از گرمکن کمکی - صفحه 136.

⚠ هشدار

اتصال نادرست باتری و استفاده نادرست از باتری‌ها، ممکن است باعث بروز اتصال کوتاه، آتش و آسیب‌های جدی شود.

- همیشه از باتری‌های بی نیاز از تعمیر و نگهداری و مقاوم که خواص، مشخصات و ابعاد مشابه با باتری نصب شده برای خودرو توسط کارخانه دارند، استفاده کنید.

⚠ هشدار

در زمان شارژ شدن باتری خودرو، حجمی از گازهای به شدت قابل اشتعال آزاد می‌شوند.

- باتری‌های خودرو را فقط در اتاق‌هایی با تهویه مناسب شارژ کنید.
- هرگز زمانی که باتری خودرو یخ زده و دوباره ذوب شده است آن را شارژ نکنید. باتری‌های خالی خودرو ممکن است در دمایی حدود 0 درجه سانتی‌گراد (+32 درجه فارنهایت) یخ بزنند.
- زمانی که یک بار باتری خودرو یخ زد، باید تعویض گردد.
- اتصال نادرست کابل‌ها می‌تواند باعث بروز اتصال کوتاه شود. ابتدا کابل مثبت و سپس کابل منفی را متصل کنید.

! تکرار

- هرگز زمانی که سوئیچ خودرو باز است و یا موتور روشن است، اتصالات بین باتری را متصل یا جدا نکنید. هرگز از باتری نامتناسب با مختصات خودرو استفاده نکنید. سامانه برق و قطعات برقی ممکن است آسیب ببینند و منجر به نقص برقی شود.
- هرگز برای شارژ باتری خودرو تجهیزاتی که برق تولید می‌کنند مانند پنل‌های خورشیدی یا شارژر باتری را در سوکت 12 ولت یا فندک خودرو قرار ندهید. سامانه برق خودرو ممکن است با این کار آسیب ببیند.

باتری خودرو را طبق مقررات دفع کنید. باتری‌های خودرو ممکن است حاوی مواد سمی مانند اسید سولفوریک یا سرب باشند.

اسید باتری ممکن است باعث ایجاد آلودگی در محیط زیست شود. نشستی مایعات خودرو را پاک کنید و آنها را به صورت صحیح دور بریزید.

چرخ‌ها و لاستیک‌ها سیستم پایش لاستیک‌ها

مقدمه در باره موضوع

سیستم کنترل باد لاستیک‌ها در مورد پایین بودن میزان باد لاستیک‌ها به راننده هشدار می‌دهد.

هشدار

تکنولوژی هوشمند پایش لاستیک‌ها نمی‌تواند بر قوانین فیزیک غلبه کند و فقط در چارچوب محدودیت‌های سیستم عمل می‌کند. استفاده نادرست از چرخ‌ها و لاستیک‌ها ممکن است منجر به افت شدید فشار در لاستیک‌ها، جدا شدن لاستیک‌ها و یا حتی ترک‌کین آنها شود.

- فشار باد لاستیک‌ها را مرتب بررسی کنید و همیشه در حد مناسب نگه دارید - صفحه 329. اگر فشار هوای لاستیک بسیار کم باشد ممکن است دمای آن، تا حدی که سطح لاستیک را ذوب کند، افزایش یافته و منجر به ترک‌کین لاستیک شود.
- همیشه میزان صحیح فشار باد لاستیک را هنگام سرد بودن آن، همانطور که روی برجسب آن مشخص شده است اندازه بگیرید - صفحه 329.

- به طور مرتب فشار باد لاستیک‌ها را زمانی که سرد هستند اندازه بگیرید. در صورت لزوم، فشار باد لاستیک‌های سرد را به عنوان فشار لازم برای لاستیک‌های تازه نصب شده اندازه بگیرید - صفحه 329.
- لاستیک‌ها را مرتب برای یافتن نشانه‌های خوردگی یا آسیب بررسی کنید.
- برای لاستیک‌های تنظیم شده، هیچ موقع سرعت و بار اجازه داده شده را زیاد نکنید.

باد کم لاستیک‌ها مصرف سوخت و استهلاک لاستیک را افزایش می‌دهد.

وقتی با لاستیک‌های تازه نصب شده با سرعت بالا رانندگی کنید، ممکن است کمی منبسط شوند و یکی از اخطار دهنده‌های فشار به صدا درآید.

لاستیک‌های فرسوده فقط باید با لاستیک‌های جدیدی جایگزین گردند که توسط شرکت فولکس واگن برای مدل خودرو تایید شده‌اند.

فقط به سامانه پایش لاستیک‌ها متکی نباشید. مرتب لاستیک‌ها را کنترل کرده تا از درست بود فشار باد آنها و نداشتن هیچ نشانه‌ای از خرابی مانند پنچری، بریده‌گی، ترک و طبله کردن، اطمینان یابید. اجسام خارجی را تا حد امکان از سطح لاستیک‌ها دور نگه دارید تا درون سطح لاستیک فرو نروند.

انواع سیستم‌های پایش فشار باد لاستیک

قسمت ابتدای این فصل در صفحه 323 را مورد توجه قرار دهید.

این خودرو دارای 2 نوع متفاوت از سامانه پایش لاستیک‌ها است، تفاوت بین ویژگی‌های آنها در زیر توضیح داده می‌شود:

نشانگر افت فشار باد لاستیک‌ها

- نظارت بر عوامل مختلف (برای مثال دور زدن محیط دایره) تمامی لاستیک‌هایی که حسگر ABS دارند (اندازه گیری غیر مستقیم).
- چراغ نشانگر (L) در ابزارهای ترکیبی و پیام‌های متنی در نمایشگر ابزارهای ترکیبی.
- تنظیم سامانه در فهرست سامانه اطلاعات و سرگرمی - صفحه 71.
- نحوه کار کردن با فهرست برای به روز کردن سامانه در صورتی که فشار باد لاستیک‌ها تغییر کرده باشد.

سامانه پایش فشار باد لاستیک‌ها

- نظارت بر فشار با حسگرهای فشار روی سوزن هر لاستیک (اندازه گیری مستقیم). سوزن لاستیک فلزی.
- چراغ نشانگر (L) در ابزارهای ترکیبی و پیام‌های متنی در نمایشگر ابزارهای ترکیبی.
- تنظیم سامانه در فهرست سامانه اطلاعات و سرگرمی - صفحه 71.
- فشار موضعی یا کلی قابل تنظیم است.
- اندازه لاستیک قابل پیکربندی است (اگر در دسترس باشد).
- برنامیزی دوباره خودکار، اگر فشار باد لاستیک‌ها تغییر کرده باشد.

قسمت ۱۱۱ ابتدای این فصل در صفحه 323 را مورد توجه قرار دهید.

روشن	دلایل احتمالی ←	راهحل
		<p>به رانندگی ادامه ندهید! بلافاصله سرعت خودرو را کم کنید! در اسرع وقت و به محض امکان خودرو را متوقف کنید. از مانور ناگهانی فرمان و ترمز اجتناب کنید!</p> <p>فشار باد تمام لاستیک‌ها و چرخ‌ها را کنترل کرده و در صورت لزوم آن را اصلاح نمایید ← صفحه 329.</p> <p>لاستیک‌های آسیب دیده باید تعویض گردند. بعد از تنظیم فشار باد لاستیک‌ها یا پس از تعویض یک یا چند لاستیک، نشانگر افت فشار باد لاستیک‌ها باید دوباره تنظیم شود ← صفحه 327.</p>

چشمک می‌زند	دلایل احتمالی ←	راهحل
		<p>سامانه نقص دارد.</p> <p>چراغ نشانگر حدود یک دقیقه چشمک می‌زند و پس از آن به صورت مداوم روشن می‌ماند. به علاوه ممکن است پیام متنی متناسب با آن در نمایشگر و سامانه اطلاعات و سرگرمی نمایش داده شود.</p>

- همیشه قبل از سفر تمام لاستیک‌ها را با فشار باد مناسب پر کنید ← صفحه 329.
- چنانچه با فشار باد لاستیک ناکافی رانندگی کنید، لاستیک بیشتر منحرف می‌گردد. این حالت می‌تواند لاستیک را تا حدی گرم کند که موجب جدا شدن آج‌های لاستیک و در نتیجه و ترکیدن لاستیک شود که این امر سبب می‌شود راننده کنترل خودرو را از دست بدهد.
- سرعت بالا و حمل بار بیش از حد خودرو موجب بالا رفتن حرارت لاستیک‌ها تا حد ترکیدن آنها می‌شود و باعث از دست رفتن کنترل خودرو می‌گردد.
- چنانچه فشار باد لاستیک خیلی کم یا خیلی زیاد باشد، لاستیک‌ها دچار فرسودگی زود هنگام شده و خودرو به خوبی کنترل نخواهد شد.
- چنانچه لاستیک "پنجر" نشده و نیازی به تعویض فوری آن نباشد، با سرعت کم به نزدیکترین تعمیرگاه مجاز بروید و فشار باد لاستیک را بررسی و تنظیم کنید ← صفحه 329.

- هشدار**
- عدم توجه به از کار افتادن چراغ‌های نشانگر و پیام‌های متنی می‌تواند منجر به خرابی خودرو در ترافیک و باعث تصادف و بروز آسیب جدی شود.
 - هرگز چراغ‌های نشانگر با پیام‌های متنی را نادیده نگیرید.
 - در اسرع وقت و به محض امکان خودرو را متوقف کنید.

تذکره

بی‌توجهی به چراغ‌های هشدار روشن و پیام‌های متنی می‌تواند منجر به آسیب دیدن خودرو شود.

در زمان باز کردن سوییچ، بعضی چراغ‌های هشدار و نشانگر به منظور آزمایش کارکرد خودرو، به مدت کوتاهی روشن می‌شوند. چراغ‌ها پس از چند ثانیه خاموش می‌شوند.

- هشدار**
- فشار متفاوت یا فشار پایین در لاستیک‌ها ممکن است منجر به وارد آمدن آسیب به لاستیک‌ها، خراب شدن لاستیک‌ها، از دست رفتن کنترل خودرو، تصادفات و آسیب‌های جدی یا مرگبار شود.
- اگر چراغ نشانگر (L) روشن ماند، در صورت ممکن هر چه سریع‌تر وسیله نقلیه را متوقف کرده و تمامی لاستیک‌ها را بررسی کنید ← صفحه 329.
 - فشارهای متفاوت باد لاستیک یا فشارهای خیلی کم باد لاستیک می‌تواند فرسایش لاستیک‌ها را بیشتر کند، ثبات خودرو را کاهش دهد و مسافت ترمز کردن را افزایش دهد.
 - متفاوت بودن فشار باد لاستیک‌ها یا فشار باد خیلی کم لاستیک‌ها می‌تواند موجب پنجر شدن ناگهانی لاستیک و منجر به ترکیدن لاستیک و از دست دادن کنترل خودرو شود.
 - وظیفه تنظیم درست فشار باد تمامی لاستیک‌های خودرو به عهده راننده است. فشار باد توصیه شده لاستیک را می‌توان روی برچسب یافت ← صفحه 329.
 - تا وقتی که تمام چرخ‌ها در حالت سرد، فشار باد مناسب را نداشته باشند، سامانه پایش لاستیک‌ها نمی‌تواند به درستی عمل کند.
 - فشار باد تمام لاستیک‌ها باید همیشه مناسب با ظرفیت بار خودرو باشد ← صفحه 329.

رانندگی کردن روی جاده‌های ناهموار برای مدت طولانی و یا رانندگی با سبک اسپرت، می‌تواند به طور موقت نشانگر افت فشار باد لاستیک‌ها را غیرفعال کند. چراغ نشانگر، اختلال در عملکرد را نمایش می‌دهد اما چنانچه شرایط جاده و یا طرز رانندگی تغییر کند خاموش می‌شود.

چراغ نشانگر سیستم پایش فشار باد لاستیک‌ها

قسمت  **ابتدای این فصل در صفحه 323 را مورد توجه قرار دهید.**

چنانچه لاستیک پنجر یا فشار باد خیلی کم باشد و یا خطایی در سامانه به وجود آمده باشد، چراغ نشانگر روشن شده و یا چشمک می‌زند. ممکن است پیام‌های متنی در نمایشگر نمایان شوند و همزمان صدای هشدار نیز شنیده شود.

روشن	پیام متنی	دلایل احتمالی 	رامحل
	Flat tyre! (لاستیک پنجر!)	فشار باد حداقل یک لاستیک، کمتر از 1,4 بار (20 پوند در اینچ مربع / 140 کیلو پاسکال) است و یا فشار باد لاستیک خیلی کم شده است.	به رانندگی ادامه ندهید! بلافاصله سرعت خودرو را کم کنید! در اسرع وقت و به محض امکان خودرو را متوقف کنید. از مانور ناگهانی فرمان و ترمز اجتناب کنید! تمام چرخ‌ها را بررسی کنید تا از بیرون آسیب ندیده و اجسام خارجی در آنها فرو نرفته باشد. فشار باد تمام لاستیک‌ها را بررسی کنید. چنانچه نیازی به تعویض فوری لاستیک نداشته باشید، می‌توانید به آرامی به نزدیکترین تعمیرگاه مجاز بروید.
	Tyre pressure TOO LOW! (فشار باد لاستیک خیلی کم است!)	علامت هشدار نشان می‌دهد فشار باد حداقل یک لاستیک خطرناک می‌باشد.	بلافاصله فشار باد لاستیک تمامی چرخ‌ها را چک نمایید. اگر نیازی به تعویض فوری یک لاستیک ندارید، باید با سرعتی کم تا نزدیکترین تعمیرگاه مجاز حرکت کنید.
	Please check tyre pressures. (لطفاً فشار باد لاستیک‌ها را بررسی نمایید.)	علامت هشدار نشان می‌دهد فشار باد حداقل یک لاستیک کم می‌باشد.	فشار تمامی لاستیک‌ها را در فرصت بعدی چک کرده ← صفحه 329 و آنها را تنظیم نمایید. تا زمانی که باد لاستیک را تنظیم نکرده‌اید از طی مسافت‌های طولانی و حرکت با حداکثر سرعت اجتناب کنید.
---	Please check tyre pressures. (لطفاً فشار باد لاستیک‌ها را بررسی نمایید.)	وقتی سوییچ باز شد، هشدار نشان‌دهنده این است که حداقل باد یک لاستیک کم است.	فشار تمامی لاستیک‌ها را در فرصت بعدی چک کرده ← صفحه 329 و آنها را تنظیم نمایید. تا زمانی که باد لاستیک را تنظیم نکرده‌اید از طی مسافت‌های طولانی و حرکت با حداکثر سرعت اجتناب کنید.

چشمک می‌زند پیام متنی	دلایل احتمالی ←	راه حل
(L)	---	<p>حین رانندگی علامت به طور متناوب خاموش و روشن می‌شود. ارتباط بین حسگر و سامانه کنترل مشکل دارد. اگر بیش از یک فرستنده در همان نزدیکی روی همان فرکانس کار کند، این عملکرد می‌تواند به طور موقت تحت تأثیر قرار بگیرد، برای مثل: وجود رادیوی فرستنده گیرنده، کنترل از راه دور یا اسباب‌بازی‌های کنترلی.</p>
(L)	---	<p>سامانه نقص دارد. چراغ نشانگر حدود یک دقیقه چشمک می‌زند و پس از آن به صورت مداوم روشن می‌ماند.</p>

در زمان باز کردن سوییچ، بعضی چراغ‌های هشدار و نشانگر به منظور آزمایش کارکرد خودرو، به مدت کوتاهی روشن می‌شوند. چراغ‌ها پس از چند ثانیه خاموش می‌شوند.

- همیشه قبل از سفر تمام لاستیک‌ها را با فشار باد مناسب پر کنید ← صفحه 329.
- چنانچه با فشار باد لاستیک ناکافی رانندگی کنید، لاستیک بیشتر منحرف می‌گردد. این حالت می‌تواند لاستیک را تا حدی گرم کند که موجب جدا شدن آج‌های لاستیک و در نتیجه و ترکیدن لاستیک شود که این امر سبب می‌شود راننده کنترل خودرو را از دست بدهد.
- سرعت بالا و حمل بار بیش از حد خودرو موجب بالا رفتن حرارت لاستیک‌ها تا حد ترکیدن آنها می‌شود و باعث از دست رفتن کنترل خودرو می‌گردد.
- چنانچه فشار باد لاستیک خیلی کم یا خیلی زیاد باشد، لاستیک‌ها دچار فرسودگی زود هنگام شده و خودرو به خوبی کنترل نخواهد شد.
- چنانچه لاستیک "پنچر" نشده و نیازی به تعویض فوری آن نباشد، با سرعت کم به نزدیک‌ترین تعمیرگاه مجاز بروید و فشار باد لاستیک را بررسی و تنظیم کنید ← صفحه 329.

هشدار ⚠

فشار متفاوت یا فشار پایین در لاستیک‌ها ممکن است منجر به وارد آمدن آسیب به لاستیک‌ها، خراب شدن لاستیک‌ها، از دست رفتن کنترل خودرو، تصادفات و آسیب‌های جدی یا مرگبار شود.

- اگر چراغ نشانگر (L) روشن ماند، در صورت ممکن هر چه سریع‌تر وسیله نقلیه را متوقف کرده و تمامی لاستیک‌ها را بررسی کنید ← صفحه 329.
- فشارهای متفاوت باد لاستیک یا فشارهای خیلی کم باد لاستیک می‌تواند فرسایش لاستیک‌ها را بیشتر کند، ثبات خودرو را کاهش دهد و مسافت ترمز کردن را افزایش دهد.
- متفاوت بودن فشار باد لاستیک‌ها یا فشار باد خیلی کم لاستیک‌ها می‌تواند موجب پنچر شدن ناگهانی لاستیک و منجر به ترکیدن لاستیک و از دست دادن کنترل خودرو شود.
- وظیفه تنظیم درست فشار باد تمامی لاستیک‌های خودرو به عهده راننده است. فشار باد توصیه شده لاستیک را می‌توان روی برچسب یافت ← صفحه 329.
- تا وقتی که تمام چرخ‌ها در حالت سرد، فشار باد مناسب را نداشته باشند، سامانه پایش لاستیک‌ها نمی‌تواند به درستی عمل کند.
- فشار باد تمام لاستیک‌ها باید همیشه مناسب با ظرفیت بار خودرو باشد ← صفحه 329.

هشدار ⚠

عدم توجه به از کار افتادن چراغ‌های نشانگر و پیام‌های متنی می‌تواند منجر به خرابی خودرو در ترافیک و باعث تصادف و بروز آسیب جدی شود.

- هرگز چراغ‌های نشانگر یا پیام‌های متنی را نادیده نگیرید.
- در اسرع وقت و به محض امکان خودرو را متوقف کنید.

تکرار !

بی‌توجهی به چراغ‌های هشدار روشن و پیام‌های متنی می‌تواند منجر به آسیب دیدن خودرو شود.

نشانهگر افت فشار باد لاستیک

قسمت **▲** ابتدای این فصل در صفحه 323 را مورد توجه قرار دهید.

نشانهگر افت فشار باد لاستیک‌ها از داده‌های حسگرهای ABS و سایر عملکردها برای بررسی سرعت چرخش و محیط چرخش هر چرخ استفاده می‌نماید. هر گونه تغییر در محیط چرخش یک چرخ یا چند چرخ، توسط نشانهگر افت فشار باد لاستیک در نمایشگر ابزارهای ترکیبی نشان داده می‌شود.

تغییر در محیط چرخش

در شرایط زیر محیط چرخش یک لاستیک می‌تواند تغییر نماید:

- اگر فشار باد لاستیک به طور دستی تغییر کرده باشد.
- اگر فشار باد لاستیک بسیار کم باشد.
- اگر ساختار لاستیک‌ها آسیب دیده باشد.
- اگر خودرو در یک سو بار سنگین‌تری دارد.
- اگر چرخ‌ها در یک محور بار سنگین‌تری دارند، مثلاً مقدار بار زیاد.
- اگر زنجیر چرخ نصب شده بود.
- اگر یک چرخ زاپاس موقتاً نصب شده باشد.
- اگر یک چرخ در هر محور تعویض شده باشد.

در برخی شرایط، نشانهگر افت فشار باد (1) ممکن است کند شود یا ممکن است چیزی را نمایش ندهد، مثلاً در سبک رانندگی اسپرت، در شرایط زمستانی، روی جاده‌های ناصاف، یا هنگام رانندگی با زنجیر چرخ.

تنظیم نشانهگر افت فشار باد لاستیک‌ها

نشانهگر افت فشار باد لاستیک‌ها باید پس از تغییر فشار باد لاستیک یا پس از تعویض یک یا چند چرخ دوباره تنظیم گردد. همچنین این مورد وقتی کاربرد دارد که جای چرخ‌ها با هم عوض می‌شود، مثلاً از جلو به عقب.

قبل از اینکه سامانه بتواند دوباره تنظیم شود مقادیر ذخیره شده باید دوباره تنظیم گردند.

- سویچ را باز کنید.
- بسته به مدل دکمه یا دکمه عملکرد **MENU** را فشار دهید ← صفحه 72.
- دکمه‌های عملکرد **(Vehicle)** (خودرو)، **(⊗)** را لمس کنید تا منوی **Vehicle settings** (تنظیمات خودرو) باز شود.
- گزینه **(Tyres)** "لاستیک‌ها" را لمس کنید.
- گزینه **(SET)** "تنظیم" را لمس کنید.
- اگر هر 4 چرخ روی مقادیر صحیح تنظیم بود، گزینه **(Confirm)** "تایید" را لمس کنید تا فشار باد لاستیک‌ها ذخیره شود.
- لمس کردن گزینه **(CANCEL)** "لغو" مانع ذخیره شدن اطلاعات فشار باد لاستیک‌ها می‌شود و سامانه تنظیم نخواهد شد.

وقتی مقادیر ذخیره شده دوباره تنظیم شدند، سامانه به طور خودکار خود را با لاستیک‌های نصب شده و فشار لاستیک یکبار رفته توسط راننده طی عملکرد عادی خودرو تنظیم می‌نماید. مقادیر تنظیم شده پس از طی سفری طولانی در سرعت‌های مختلف، تطابق داده شده و بررسی می‌گردند.

اگر بار چرخ‌ها سنگین‌تر از حد عادی باشد، مثلاً: اگر خودرو در حال حمل یک محموله سنگین باشد، فشار باد لاستیک باید به فشار لاستیک بارگیری کامل توصیه شده قبل از تنظیم افزایش یابد ← صفحه 329.

اگر اشکالی در سامانه پایداری الکترونیکی "ESC" یا "ABS" به وجود آید، نشانهگر افت فشار باد لاستیک‌ها متوقف می‌گردد ← صفحه 237.

اگر هشدار در مورد کم بودن بیش از حد فشار باد لاستیک داده شد، خودرو باید به مدت حدود یک دقیقه بی حرکت ثابت بماند. راه دیگر این است که سویچ باز و بسته شود. سپس نشانهگر افت فشار باد لاستیک‌ها می‌تواند تنظیم مجدد گردد.

رانندگی با یک چرخ زاپاس و یا چرخ جایگزین می‌تواند باعث نمایش ناصحیح شود، زیرا ممکن است این چرخ از لحاظ اندازه با سایر چرخ‌ها متفاوت باشد.

رانندگی با زنجیر چرخ ممکن است موجب نمایش خطا، به علت تغییر در محیط لاستیک شود.

سیستم پایش فشار باد لاستیک‌ها

قسمت **▲** ابتدای این فصل در صفحه 323 را مورد توجه قرار دهید.

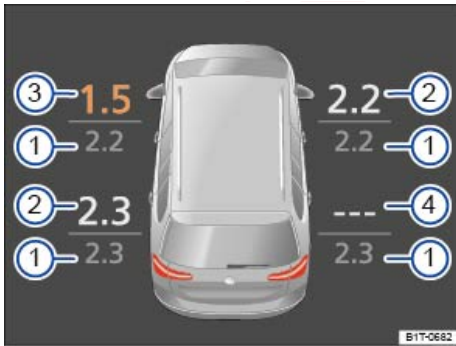

تصویر 270 تصویر نمایش داده شده در صفحه نمایش مجموعه ابزارهای ترکیبی: میزان فعلی باد لاستیک‌ها.

سامانه پایش فشار باد لاستیک (RDK)، فشار باد لاستیک 4 چرخ را با استفاده از حسگرهای نصب شده روی لاستیک‌ها در حالی نظارت می‌نماید که خودرو در حال حرکت است. پس از کاهش در فشار باد، سامانه با استفاده از اعلان تصویری یا صوتی به راننده هشدار خواهد داد.

نمایش فشار باد لاستیک‌ها در صفحه نمایش ابزارهای ترکیبی فهرست **Vehicle status** "وضعیت خودرو" را در نمایشگر مجموعه نشانگرها باز کنید - صفحه 51. خودرو با فشار باد مورد نظر و واقعی همه چرخ‌ها نمایش داده می‌شود - **تصویر 270**. ممکن است نمایشگر گرافیکی بسته به نوع خودرو متفاوت باشد.

راهنما برای - تصویر 270

← تصویر 270 مفهوم

- 1 نشان دادن فشار مورد نظر به بار.
- 2 نشان دادن فشار واقعی به بار.
- 3 کاهش فشار در جلو سمت چپ.
- 4 نقص سامانه برای لاستیک راست عقب.

وقتی سوئیچ باز باشد، در ابتدا مقادیر آخرین فشار باد ثبت شده نشان داده خواهد شد؛ این مقادیر بروزرسانی شده و هنگامی که خودرو شروع به حرکت کند نشان داده می‌شوند. زمانی که فشار باد لاستیک بسیار کم است، لاستیک مربوطه همراه با فشار واقعی نشان داده می‌شود - **تصویر 270**.

اگر هیچ فشار باد لاستیکی منتقل نگردد، آخرین فشارهای واقعی ثبت شده به رنگ خاکستری نمایش داده می‌شوند، مثلاً: در موقع پارک کردن.

روشن و خاموش کردن سیستم پایش فشار باد لاستیک‌ها¹⁾

الزامات قانونی خاص هر کشور را برای سامانه پایش فشار باد لاستیک رعایت نمایید.

چنانچه یک سری لاستیک روی خودرو نصب شده باشد (مثلاً لاستیک‌های زمستانی)، که فاقد سنسور باشد یا سنسور لاستیک‌ها با سیستم مطابقت نداشته باشد، چراغ نشانگر (L) حدود یک دقیقه روشن می‌شود و سپس به طور مداوم روشن می‌ماند. همچنین یک سیگنال صوتی هم می‌تواند شنیده شود. فشار باد لاستیک‌ها ثبت نمی‌شود. خاموش کردن سامانه ممکن نیست.

تنظیم فشار باد لاستیک‌ها

پس از هر گونه تغییر مربوطه در میزان بار، فشار باد باید بررسی شود و در صورت لزوم تنظیم گردد. فشارهای باد لاستیک توصیه شده برای خودرو روی یک برچسب در ستون درب سمت راننده یا در سمت درب باک قرار دارد - صفحه 329.

اگر لازم است فشار باد لاستیک را در یک لاستیک گرم تغییر دهید، باید لاستیک را با 0,2 تا 0,3 بار (2,9 تا 4,4 پوند در اینچ مربع یا 20 تا 30 کیلو پاسکال) بیش از مقدار داده شده روی برچسب فشار باد لاستیک باد کنید.

درجه فشار سنج وقتی در حال پر کردن باد لاستیک‌ها و درجه حسگرهای فشار باد لاستیک می‌تواند متفاوت باشد. سامانه الکترونیکی پایش فشار باد لاستیک نتایج دقیق‌تری را عرضه می‌کند!

انتخاب فشار باد مورد نظر برای میزان بار کامل یا نسبی خودرو راننده باید بسته به میزان بار خودرو، فشار لاستیک مورد نظر مناسبی را، برای خودرو کاملاً بارگیری شده و یا تا اندازه‌ای بارگیری شده، انتخاب نماید.

- سوئیچ را باز کنید.

- بسته به مدل دکمه یا دکمه عملکرد **MENU** را فشار دهید - صفحه 72.

- گزینه **(Vehicle status)** "وضعیت خودرو" را لمس کنید.

- گزینه **(Setup)** "تنظیم" را لمس کنید.

- پس از انتخاب گزینه فهرست **Tyres** "لاستیک‌ها" می‌توانید از میان گزینه‌های بار نسبی استاندارد، بار نسبی راحت یا بار کامل یکی را انتخاب کنید.

انتخاب نوع لاستیک

وقتی در حال تعویض ابعاد لاستیک‌ها هستید، شاید لازم باشد که فشار مورد نظر برای لاستیک‌های جدید را تنظیم نمایید. در این حالت، نوع لاستیک مناسب باید در خودرو و تنظیمات سامانه انتخاب گردد. اگر تنظیمی نیاز نباشد، فهرست انتخابی در دسترس نخواهد بود.

- سوئیچ را باز کنید.

- بسته به مدل دکمه یا دکمه عملکرد **MENU** را فشار دهید - صفحه 72.

- گزینه **(Vehicle status)** "وضعیت خودرو" را لمس کنید.

- گزینه **(Setup)** "تنظیم" را لمس کنید.

- ابعاد مورد نیاز لاستیک‌ها را می‌توان پس از انتخاب گزینه فهرست **Tyres** "لاستیک‌ها" انتخاب کرد.

اگر ابعاد لاستیک‌های جدید با نمونه لاستیک‌های فابریک متفاوت است، مقدار فشار باد لاستیک مورد نظر می‌تواند توسط نمایندگی فولکس واگن وارد گردد.

تنظیم حسگرهای فشار باد

پس از اینکه حسگرهای فشار و یا لاستیک‌ها تعویض گردید، تنظیم دستی نیاز نیست. سامانه پایش فشار باد لاستیک به صورت خودکار حسگرهای فشار باد لاستیک جدید را تشخیص می‌دهد و آنها را فوراً حین رانندگی تنظیم می‌نماید.

لاستیک زاپاس یا لاستیک یدکی

فشار باد لاستیک زاپاس یا زاپاس یدکی در صندوق عقب نظارت نمی‌شود.

نگهداری لاستیک‌ها

اگر لاستیک‌ها استفاده نشوند، حسگرها فشار لاستیک را منتقل نخواهند کرد. این موضوع باعث صرفه‌جویی در مصرف باتری‌های حسگرها می‌شود.

⁽¹⁾ بستگی به نوع خودرو دارد.

● برای لاستیک‌های تنظیم شده، هیچ موقع سرعت و بار اجازه داده شده را زیاد نکنید.

● موثر و مفید بودن سامانه‌های هدایت راننده و سامانه‌های پشتیبانی ترمز به چسبندگی لاستیک بستگی دارد.

● به هنگام رانندگی اگر متوجه لرزش‌های غیر معمول شدید یا اگر خودرو به یک طرف کشیده می‌شود، بلافاصله خودرو را متوقف کرده و چرخ‌ها و لاستیک‌ها را به منظور کنترل خرابی و آسیب بررسی نمایید.

● به منظور کاهش خطر از دست دادن کنترل خودرو، تصادف و جراثحت جدی، هرگز پیچ و مهره‌های رینگ چرخ که روی رینگ بسته شده‌اند را شل نکنید.

● اگر در مورد سابقه چرخ یا لاستیکی اطلاعاتی ندارید از آنها استفاده نکنید. حتی اگر اسبویی قابل رویت نباشد، امکان آسیب دیده بودن چرخ‌ها و لاستیک‌های مستعمل وجود دارد.

● لاستیک‌های مستعمل و غیر مستعمل قدیمی، می‌توانند فشار باد خود را به خصوص در سرعت‌های بالا از دست داده یا ترکیده و موجب تصادف و جراثحت‌های جدی شوند. از استفاده از لاستیک‌هایی که عمرشان بیش از 6 سال است اجتناب نمایید، در شرایط اضطراری به اهستگی و با دقت زیاد در برانید.

● به دلایل فنی، به طور کلی استفاده از چرخ‌های سایر خودروها ممکن نیست. این امر در ارتباط با چرخ‌هایی از یک نوع خودرو هم صادق است. به مدارک خودرو مراجعه نمایید و در صورت نیاز از نمایندگی فولکس واگن سوال نمایید.

شیوه کار با چرخ‌ها و لاستیک‌ها

📄 **قسمت** ⚠️ ابتدای این فصل در صفحه 329 را مورد توجه قرار دهید.

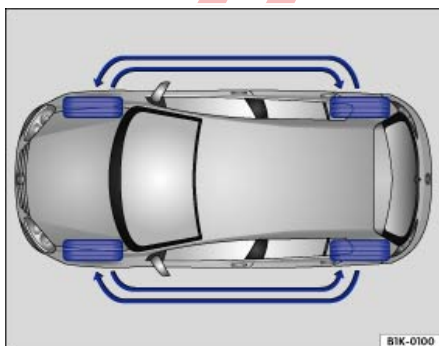

تصویر 271 جدول، چگونگی تعویض چرخ‌ها را نشان می‌دهد.

لاستیک‌ها پر مصرف‌ترین قسمت‌های خودرو می‌باشند که بسیار دست کم گرفته می‌شوند. لاستیک‌ها بسیار مهم می‌باشند زیرا سطوح باریک لاستیک، تنها نقاط تماس میان خودرو و جاده می‌باشند.

تذکره

● حسگرهای فشار باد لاستیک روی سوزن‌های آلومینیومی مخصوص چرخ‌ها نصب شده‌اند. این سوزن‌های به طور محکم پیچ شده‌اند. هنگام باد کردن لاستیک و چک نمودن فشار باد، سوزن‌های را "در محل خود" خم نکنید.

● اگر درپوش سرسوزن‌ها گم شد، حسگرهای پایش فشار سوزن و لاستیک آسیب خواهند دید. بنابراین همواره با درپوش سوزن‌های متناسب با ویژگی‌های توصیه شده توسط شرکت و نیز درپوش سوزن‌های به خوبی پیچ و مهر شده رانندگی کنید. از درپوش سرسوزن فلزی استفاده نکنید.

● از "درپوش سوزن‌های آسان‌باز شو" استفاده نکنید، زیرا خوب درزگیری نمی‌کند و ممکن است به حسگرها آسیب بزنند.

● به هنگام نصب لاستیک‌های مختلف، به سرسوزن‌ها و حسگرها آسیب نرسانید.

اطلاعات مربوط به چرخ‌ها و لاستیک‌ها

مقدمه در باره موضوع

توصیه فولکس واگن این است که کار روی لاستیک‌ها و چرخ‌ها توسط تعمیرگاه مجاز انجام گردد. آنها با روش کار آشنا هستند و لوازم خاص و قطعات یدکی مورد نیاز و امکانات مناسب برای دور انداختن لاستیک‌های مستعمل را دارند. شرکت فولکس واگن در این مورد، نمایندگی‌های فولکس واگن را پیشنهاد می‌کند.

تذکره

لاستیک‌های نو یا مستعمل آسیب‌دیده نمی‌توانند امکان کنترل کامل خودرو و ترمز گرفتن قوی را فراهم نمایند.

● شیوه کار نادرست با چرخ‌ها و لاستیک‌ها می‌تواند ایمنی خودرو را کاهش دهد و باعث ایجاد تصادف و جراثحت‌های جدی گردد.

● بر روی هر 4 چرخ فقط از لاستیک‌های رادیال کاملاً مشابه با ابعاد (محیط گردش) و آج‌های کاملاً یکسان نصب کنید.

● لاستیک‌های نو باید آب‌بندی شوند زیرا در ابتدا چسبندگی و اثر ترمز کمی دارند. به منظور پیشگیری از وقوع حادثه و جراثحت جدی، به خصوص در 600 کیلومتر اول به دقت رانندگی کنید.

● فشار باد لاستیک‌ها را به طور مرتب وقتی لاستیک‌ها سرد هستند کنترل نمایید و همیشه در مقدار مشخص شده نگه دارید. فشار باد کم لاستیک می‌تواند منجر به داغ شدن بیش از حد و از بین رفتن آج‌های و در نتیجه ترکیدن لاستیک شود.

● هرگز با لاستیک‌های کهنه یا لاستیک‌هایی که آسیب دیده‌اند (بریده شده، ترک‌دار یا پوسته شده) رانندگی نکنید. رانندگی با لاستیک‌های دار این شرایط می‌تواند باعث ترکیدن لاستیک‌ها، تصادف و جراثحت‌های جدی گردد. لاستیک‌های کهنه یا آسیب‌دیده باید هر چه زودتر تعویض گردد.

عمر مفید لاستیک‌ها، به فشار باد لاستیک، سبک رانندگی، نحوه کار و نصب صحیح بستگی دارد.

لاستیک‌ها و رینگ‌ها بخش‌های مهمی از طراحی خودرو محسوب می‌شوند. لاستیک‌ها و رینگ‌های مورد تایید فولکس واگن کاملاً با مشخصات خودرو مطابقت دارند و در چسبندگی به جاده و کنترل ایمن خودرو بسیار تاثیر گذارند.

جلوگیری از صدمه دیدن رینگ‌ها و لاستیک‌ها

– هنگام عبور از کناره جدول‌ها یا موانع مشابه، در صورت امکان به آهستگی و با زاویه مناسب عبور کنید.

– به طور مرتب رینگ‌ها و لاستیک‌ها را به منظور جلوگیری از صدمات مختلف و پنهان مانند ترک‌خوردگی یا تغییر شکل بررسی کنید ← صفحه 334.

– اشیاء خارجی که در آج بیرونی لاستیک هستند ولی در لاستیک داخلی فرو نرفته‌اند بیرون بیاورید ← صفحه 334.

– به طور مرتب فشار باد لاستیک‌ها را بررسی کنید. همیشه به هر پیام هشدار که توسط سامانه پایش لاستیک داده می‌شود توجه کنید ← صفحه 323.

– لاستیک آسیب‌دیده یا فرسوده باید بلافاصله تعویض گردد ← صفحه 334.

– هرگز از سرعت و بار مجاز آن نوع لاستیک نصب شده تحطی نکنید ← صفحه 336.

– مراقب باتشید لاستیک‌ها، زاپاس و چرخ یدکی با مواد خورنده از قبیل روغن‌ها، روان‌سازها، سوخت و روغن ترمز تماس نداشته باشند ←.

– محافظ‌های ورود گرد و غبار مفقود شده را بلافاصله جایگزین کنید.

جابه‌جایی چرخ‌ها

توصیه می‌شود به طور مرتب همانگونه که در تصویر نشان داده شده لاستیک‌های جلو و عقب را جابه‌جا کنید تا فرسایش یکسانی داشته باشند ← تصویر 271. بدین ترتیب همه لاستیک‌ها دوام یکسانی خواهند داشت.

توصیه فولکس واگن این است که چرخ‌ها توسط تعمیرگاه مجاز عوض شود.

لاستیک‌های با عمر بیش از 6 سال

لاستیک‌ها به واسطه فرآیندهای فیزیکی و شیمیایی فرسوده می‌شوند که این امر بر عملکرد آنها تاثیر می‌گذارد. لاستیک‌هایی که به مدت طولانی بلا استفاده‌اند، سخت شده و سریعتر از لاستیک‌هایی که مورد استفاده‌اند ترک می‌خورند.

توصیه شرکت سهامی فولکس واگن این است که لاستیک‌هایی که بیش از 6 سال از عمر آنها گذشته است را با لاستیک نو تعویض کنید. این موضوع شامل لاستیک‌ها، و چرخ زاپاس و چرخ زاپاس موقت هم می‌شود که ظاهراً در شرایط خوبی هستند و عمق آج آنها هنوز به حداقل مقدار تعیین شده در مقررات نرسیده است ←.

عمر لاستیک را می‌توان از تاریخ تولید که بخشی از شماره شناسایی لاستیک (TIN) است نیز تشخیص داد ← صفحه 336.

نگهداری لاستیک‌ها

قبل از بیرون آوردن لاستیک‌ها روی آنها علامت بزیند تا جهت چرخش مشخص شود، بدین ترتیب می‌توانید هنگام تعویض، آنها را درست نصب کنید (چپ، راست، جلو، عقب). وقتی چرخ‌ها یا لاستیک‌ها را بیرون می‌آورید باید در یک محل خنک، خشک و ترجیحاً تاریک نگهداری کنید. لاستیک‌ها را به صورت عمودی روی رینگ نگهداری نکنید.

لاستیک را بدون رینگ درون پوش مناسب و به صورت عمودی روی آج لاستیک نگهداری کنید.

⚠️ هشدار

مایعات و سایر مواد خورنده ممکن است آسیب‌های قابل مشاهده و غیرقابل مشاهده‌ای به لاستیک‌ها وارد کنند این آسیب‌ها می‌تواند باعث ترکیدن لاستیک شود.

- همیشه مواد شیمیایی، روغن، روان‌ساز، سوخت، روغن ترمز، و سایر مواد خورنده را دور از لاستیک‌ها نگهداری کنید.

⚠️ هشدار

لاستیک‌های مستعمل و غیر مستعمل قدیمی، می‌توانند فشار باد خود را به خصوص در سرعت‌های بالا از دست داده یا ترکیده و موجب تصادف و جراحات‌های جدی شوند.

- از استفاده از لاستیک‌هایی که عمرشان بیش از 6 سال است اجتناب نمایید، در شرایط اضطراری به آهستگی و با دقت زیاد در برانید.

❗ تذکر

از وارد آوردن ضربه‌های شدید به لاستیک‌ها اجتناب کنید و در صورت امکان موانع را دور بزیند. لاستیک‌ها مخصوصاً لاستیک‌های با مقطع کوتاه، ممکن است توسط گودال‌ها و لبه جدول‌ها بسیار فشرده شده و تغییر شکل پیدا کنند. در نتیجه، ممکن است الیاف تقویتی لاستیک خراب شود و باعث ایجاد برآمدگی و پارگی روی دیواره عرضی یا تغییر شکل و ترک خوردن رینگ شود.

لاستیک‌های کهنه را باید طبق مقررات موجود دفع کنید.

رینگ‌ها

قسمت ⚠️ ابتدای این فصل در صفحه 329 را مورد توجه قرار دهید.

طراحی پیچ‌های چرخ با رینگ مطابقت دارد. اگر از رینگ‌های متفاوتی استفاده می‌شود، پیچ‌های چرخ مناسب، با اندازه و سرپوش‌های متناسب باید استفاده شوند. این امر تضمین می‌کند که چرخ‌ها به درستی نصب شده و سامانه ترمز به درستی عمل کند ← صفحه 342.

به دلایل فنی، به طور کلی استفاده از رینگ‌های سایر خودروها ممکن نیست. این امر در ارتباط با چرخ‌هایی از یک نوع خودرو هم صادق است.

لاستیک‌ها و رینگ‌های مورد تایید فولکس واگن کاملاً با مشخصات خودرو مطابقت دارند و در چسبیدن به جاده و کنترل ایمن خودرو بسیار تأثیر گذارند.

پیچ‌های چرخ

پیچ‌های چرخ باید همیشه با گشتاور سفت کردن صحیح بسته شوند
← صفحه 342.

رینگ‌های دارای رینگ‌های پیچ شده

رینگ‌های دارای قطعات پیچ شده شامل چندین قطعه هستند. این قطعات با پیچ‌ها و فناوری خاصی به یکدیگر بسته می‌شوند. بدین ترتیب اطمینان حاصل می‌شود که چرخ‌ها درست کار می‌کنند، نشستی ندارند، ایمن هستند و حرکت دورانی دقیقی دارند. به همین دلیل، رینگ‌های آسیب دیده باید تعویض شود و فقط در تعمیرگاه مجاز تعمیر گردند. شرکت فولکس واگن در این مورد، نمایندگی فولکس واگن را پیشنهاد می‌کند. ←

رینگ‌های دارای تزیینات پیچ شده

ممکن است رینگ‌ها، تزیینات قابل تغییری داشته باشند که با پیچ‌های قفل‌شونده خودکار به رینگ وصل می‌شوند. فقط تعمیرگاه مجاز باید تزیینات آسیب‌دیده را عوض کند. شرکت فولکس واگن در این مورد، نمایندگی فولکس واگن را پیشنهاد می‌کند. ←

نشانه‌گذاری رینگ‌ها

در برخی کشورها، رینگ‌های جدید باید قانوناً مشخصات خاصی را داشته باشند. بسته به کشورها ممکن است برخی از این اطلاعات روی رینگ درج شده باشد:

- مهر انطباق
- اندازه رینگ
- نام سازنده یا نام برند
- تاریخ تولید (ماه/سال)
- کشور مبدا
- شماره ساخت
- شماره سری مواد خام
- کد محصول

هشدار

استفاده از رینگ‌های نامناسب و آسیب دیده ممکن است ایمنی خودرو را کاهش دهد و باعث بروز تصادف و جراحات جدی شود.

- فقط از رینگ‌های تایید شده برای این خودرو استفاده کنید.
- رینگ‌ها را به طور مرتب از نظر آسیب‌دیدگی بررسی کنید و در صورت نیاز آنها را تعویض نمایید.

هشدار

شل و سفت کردن نادرست پیچ‌های روی رینگ، در رینگ‌های دارای قطعات پیچ شده ممکن است باعث تصادف و جراحات جدی شود.

- هیچگاه رینگ‌های پیچ شده را همراه با خود قالیاق جدا نکنید.

- هرگونه کار روی رینگ‌های دارای قطعات پیچ شده باید توسط تعمیرگاه مجاز انجام شود. شرکت فولکس واگن در این مورد، نمایندگی‌های فولکس واگن را پیشنهاد می‌کند.

لاستیک‌های نو و تعویض لاستیک‌ها

قسمت ▲ ابتدای این فصل در صفحه 329 را مورد توجه قرار دهید.

لاستیک‌های نو

- مخصوصاً در 600 کیلومتر اول با لاستیک‌های جدید با احتیاط رانندگی کنید زیرا این لاستیک‌ها باید آسبیده شوند.
- لاستیک‌هایی که به خوبی آسبندگی نشده باشند چسبندگی ←▲ و قابلیت ترمز ←▲ کمتری دارند.
- بر روی هر 4 چرخ فقط از لاستیک‌های رادیال کاملاً مشابه با ابعاد (محیط گردش) و آج‌های کاملاً یکسان نصب کنید.
- عمق آج لاستیک‌های جدید بسته به نوع، برند و الگوی آج آنها ممکن است متفاوت باشند.

تعویض لاستیک‌ها

- لاستیک‌ها را دست کم باید به صورت جفتی عوض کرد نه به صورت جداگانه (یعنی هر دو لاستیک جلو و هر دو لاستیک عقب) ←▲.
- لاستیک‌های فرسوده فقط باید با لاستیک‌های جدیدی جایگزین گردند که توسط شرکت فولکس واگن برای مدل خودرو تایید شده‌اند. اطمینان حاصل کنید که لاستیک‌های به کار رفته از نظر اندازه، قطر، ظرفیت حمل بار و حداکثر سرعت مناسب هستند.
- هرگز نباید از لاستیک‌هایی استفاده کنید که ابعاد موثر آنها بزرگتر از لاستیک‌های تایید شده فولکس واگن باشد.
- لاستیک‌های بزرگتر ممکن است به بدنه یا سایر قسمت‌های خودرو ساییده شوند.

تنظیم مجدد نشانگر افت فشار باد لاستیک

نشانگر افت فشار باد لاستیک‌ها باید هر بار پس از تعویض یک یا چند چرخ دوباره تنظیم گردد. همچنین این مورد وقتی کاربرد دارد که جای چرخ‌ها با هم عوض می‌شود، مثلاً از جلو به عقب ← صفحه 323.

در خودروهای دارای سیستم پایش فشار باد لاستیک‌ها

اگر می‌خواهید چرخ‌های کارخانه‌ای را تعویض کنید، حتماً اطمینان حاصل کنید که چرخ‌های جدید مجهز به حسگرهای سازگار با سامانه موجود پایش فشار باد لاستیک‌ها هستند. چرخ‌های جدید توسط حسگر در سامانه تشخیص داده می‌شود و با آن یکبارچه می‌شوند. خودرو باید برای مدتی با سرعتی بیش از 25 کیلومتر در ساعت (15 مایل در ساعت) رانده شود، تا لاستیک‌های جدید تشخیص داده شوند.

توصیه فولکس واگن این است که با تعویض و تغییر حسگرها، مقادیر جدید تنظیم شده و درزگیرهای جدید به کار برده شود. اطلاعات بیشتر را از نمایندگی فولکس واگن تهیه کنید.

فشار باد لاستیک‌ها

قسمت **ابتدای این فصل در صفحه 329 را مورد توجه قرار دهید.**

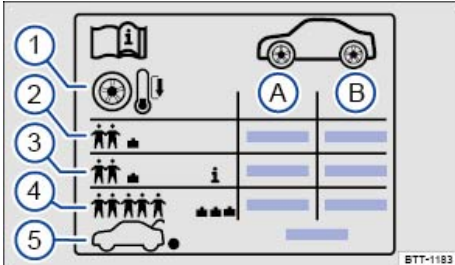

تصویر 272 نشان‌های روی برچسب فشار باد لاستیک.



تصویر 273 در ستون درب راننده: برچسب لاستیک (یا روی قسمت داخلی دریچه باک).

مشخصات روی برچسب لاستیک **تصویر 272**:

- A** فشار باد لاستیک‌های محور جلو.
- B** فشار باد لاستیک‌های محور عقب.
- 1** فشار باد لاستیک‌های سرد.
- 2** فشار باد لاستیک برای بار کم.
- 3** به خودرو بستگی دارد: فشار مناسب باد لاستیک برای بار کم.
- 4** فشار باد لاستیک برای حداکثر بار.
- 5** فشار باد لاستیک برای چرخ زاپاس یا موقت.

برچسب لاستیک، باد مناسب برای لاستیک‌های مونتاژ شده توسط کارخانه را نشان می‌دهد. داده‌ها مربوط به لاستیک‌های فصل تابستان، لاستیک‌های تمام ايام سال و لاستیک‌های زمستانی است. برچسب لاستیک روی پایه درب راننده یا **تصویر 273** روی سطح داخلی در مخزن قرار دارد.

برچسب لاستیک، ممکن است در خودروهای مختلف، متفاوت باشند. به علاوه ممکن است شامل سایز لاستیک نیز باشند **صفحه 336**.

اگر از لاستیک‌هایی با ابعاد غیر از ابعاد مشخص شده توسط فولکس واگن برای این خودرو و این مدل استفاده کنید، سامانه پایش فشار باد لاستیک‌ها باید با مقادیر جدید فشار باد لاستیک دوباره برنامه‌ریزی شود. اطلاعات بیشتر را از نمایندگی فولکس واگن تهیه کنید.

اگر از چرخ‌های بدون حسگر یا دارای حسگرهای ناسازگار استفاده کنید، سامانه پایش‌می‌تواند فشار باد آنها را بیت‌کد. سامانه پایش فشار باد نخواهد توانست فشار باد لاستیک‌ها را اندازه‌گیری کند. یک اختلال نمایش داده می‌شود.

اطلاعات بیشتر درباره سامانه پایش فشار باد لاستیک‌ها، عملکرد آن و مطالبی که باید بدانید **صفحه 323**.

هشدار

لاستیک‌های نو باید آب‌بندی شوند زیرا در ابتدا چسبندگی و اثر ترمز کمی دارند.

- به منظور پیشگیری از وقوع حادثه و جراحت جدی، به خصوص در 600 کیلومتر اول به دقت رانندگی کنید.

هشدار

چرخ‌ها باید آزادی عمل کافی را داشته باشند. اگر چرخ‌ها آزادی عمل کافی نداشته باشند، ممکن است لاستیک در تماس با بخش‌هایی از شاسی، بنده خودرو، و لنت ترمز ساییده شود، این امر ممکن است به بروز نقص فنی در سامانه ترمز و یا جدا شدن آج و در نتیجه ترکیدن لاستیک منجر شود.

- اندازه واقعی لاستیک نباید از ابعاد تایید شده توسط فولکس واگن بیشتر باشد، همچنین لاستیک نباید با هیچ قسمتی از خودرو اصطکاک داشته باشد.

i علیرغم ابعاد مشابه، اندازه واقعی لاستیک‌های برندهای مختلف ممکن است با این اندازه‌های تایید شده متفاوت باشد، و یا خطوط تراز لاستیک‌ها، تفاوت زیادی داشته باشد.

i متناسب بودن لاستیک‌های تایید شده فولکس واگن، برای خودرو تضمین می‌شود. فروشنده موظف است برای اثبات تناسب لاستیک با خودرو، یک تاییدیه از سازنده لاستیک دارای برندهای دیگر را نشان دهد. این تاییدیه باید در محل مناسبی در خودرو نگهداری شود.

باد نامناسب لاستیک می‌تواند منجر به فرسایش سریع و کاهش عمر لاستیک و نیز ترکیب لاستیک شود. باد کم یا بیش از حد، اثر منفی روی ویژگی‌های رانندگی خودرو دارد. **⚠️** به علاوه در سرعت‌های بالا فشار باد مناسب برای لاستیک بسیار مهم است.

فشار مناسب باد لاستیک‌ها

بیسته به خودرو و ممکن است پلاک فشار باد لاستیک‌ها حاوی میزان فشار مناسب باد لاستیک‌ها باشد. **تصویر 272 (3)** فشار مناسب باد لاستیک‌ها امکان رانندگی مطلوب و راحت را فراهم می‌سازد. رانندگی با فشار مناسب باد لاستیک، ممکن است موجب افزایش مصرف سوخت شود.

بررسی فشار باد لاستیک‌ها

– فشار باد لاستیک باید حداقل یک بار در ماه و علاوه بر آن قبل از هر سفر طولانی بررسی شود. تمامی لاستیک‌ها حتی لاستیک‌های زاپاس بررسی شود. در اقلیم‌های سردتر باید فشار باد لاستیک بیشتر بررسی شود، اما فقط زمانی که خودرو برای متنی بی حرکت مانده باشد. همیشه از یک فشار سنج لاستیک سالم استفاده کنید.

– باد لاستیک‌ها باید تنها وقتی بررسی شود که در 3 ساعت گذشته، مسافتی بیش از چند کیلومتر با سرعت کم پیموده نشده باشد. باد مناسب نشان داده شده مربوط به **لاستیک‌های سرد** است. فشار باد لاستیک برای لاستیک‌های گرم بیشتر از لاستیک‌های سرد است. بنابراین هیچ وقت فشار باد لاستیک‌های گرم را برای رسیدن به فشار مناسب کم نکنید.

– فشار باد لاستیک باید متناسب با بار خودرو باشد **(4)**.

– پس از تنظیم فشار باد لاستیک‌ها، همیشه درپوش سوزن‌ها را روی سوزن‌ها بگذارید و اطلاعات و دستورالعمل‌های احتمالی مربوط به تنظیم سامانه پایش باد لاستیک‌ها را رعایت کنید **–صفحه 323**.

– اطمینان حاصل کنید که در حال استفاده از فشار باد توصیه شده توسط شرکت سازنده خودرو هستید و نه شرکت سازنده لاستیک. هیچ‌گاه از حداکثر فشار نوشته شده روی لاستیک بالاتر نروید.

برای چرخ زاپاس یا چرخ یک بیشترین فشار باد لاستیک **(5)** مورد تایید برای خودرو اعمال شده است.

⚠️ هشدار

فشار باد لاستیک کم یا بیش از حد، ممکن است منجر به از دست دادن باد یا ترکیب لاستیک در حین رانندگی شود. این ممکن است منجر به تصادفات خطرناک و جراحتهای مرگبار شود.

- فشار باد کم لاستیک می‌تواند منجر به داغ شدن بیش از حد و از بین رفتن آج‌های و در نتیجه ترکیب لاستیک شود.
- سرعت‌های بالا و افزایش بار خودرو می‌تواند منجر به داغ شدن لاستیک و خرابی‌های ناگهانی ناشی از آن مانند ترکیب شدن و یا خراب شدن آج‌ها و در نتیجه از دست دادن کنترل خودرو شود.
- کمبود فشار یا مقدار بیش از حد فشار باد لاستیک، باعث افزایش فرسایش لاستیک‌ها و کاهش کنترل خودرو خواهد شد.

- فشار باد لاستیک باید یک بار در ماه و علاوه بر آن قبل از هر سفر طولانی بررسی شود.

- تمامی لاستیک‌ها باید فشار باد متناسبی با بار خودرو داشته باشند.

- هیچ‌گاه فشار باد افزایش یافته در لاستیک‌های گرم را کم نکنید.

! تکرار

- هنگام استقاده از فشار سنج لاستیک، اطمینان حاصل کنید که آن را در زاویه مناسبی روی سوزن قرار داده‌اید. زیرا می‌تواند منجر به آسیب‌دیدگی سوزن لاستیک شود.

- فقدان یا نامناسب بودن و یا درست پیچ نشدن درپوش سوزن‌ها می‌تواند منجر به آسیب دیدن سوزن لاستیک شود. بنابراین همواره با درپوش سوزن‌های متناسب با ویژگی‌های توصیه شده توسط شرکت و نیز درپوش سوزن‌های به خوبی پیچ و مهر شده رانندگی کنید.

کمبود فشار باد لاستیک باعث افزایش مصرف سوخت می‌شود.

زمانی که نشانگر افت فشار باد لاستیک یا سیستم پایش باد لاستیک‌ها هشدار می‌دهد که باد حداقل یکی از لاستیک‌ها خیلی کم است، باد لاستیک را با استفاده از بادسنجی مناسب، بررسی نمایید. به علاوه فشار باد کم لاستیک می‌تواند با نگاه کردن به لاستیک نیز مشخص شود. این برای لاستیک‌هایی با کیفیت پایین نیز صادق است.

هنگام کنترل فشار باد لاستیک به نکات نشان داده شده توسط سامانه پایش لاستیک‌ها توجه کنید **–صفحه 323**.

عمق آج لاستیک و نشانگر فرسایش

قسمت **!** ابتدای این فصل در صفحه 329 را مورد توجه قرار دهید.



تصویر 274 ویژگی لاستیک: نشانگر فرسایش.

عمق آج

شرایط خاص رانندگی، نیازمند حداکثر عمق شیار ممکن برای لاستیک و نیز عمق برابر و مناسب برای لاستیک‌های محورهای جلو و عقب است. این امر به خصوص برای رانندگی در شرایط زمستانی و هوای سرد و شرایط بارانی و مرطوب صادق است. ▲

در بیشتر کشورها حداقل عمق شیار طبق قانون 1,6 میلی‌متر است. (اندازه‌گیری در شیارهای کنار لنت ترمز). به قوانین خاص هر کشور توجه کنید.

لاستیک‌های سالانه و زمستانی کیفیت خود را با رسیدن به عمق شیار 4 میلی‌متر از دست می‌دهند. به قوانین هر کشور در رابطه با حداقل عمق شیار برای لاستیک‌های سالانه و زمستانی دقت کنید.

عمق آج لاستیک‌های نو بسته به نوع و شرکت سازنده به علت تفاوت در ساخت و مدل می‌تواند متفاوت باشد.

نشانه‌گر فرسایش در لاستیک‌ها

لاستیک‌های اصلی خودروی شما با 1,6 میلی‌متر ارتفاع شاخص فرسایش شیار دارند. تصویر 274. این شاخص‌های سایش مرتب در فواصل مساوی در آج قابل رویت هستند. نشانه‌گذاری بر روی دیواره‌های جانبی لاستیک علامت‌گذاری موقعیت شاخص سایش را نشان می‌دهند. برای مثال "TWI" یا نشانه‌های دیگر.

شاخص فرسایش نشان‌دهنده این است که آیا لاستیک فرسوده شده است یا نه. لاستیک باید حداکثر زمانی تعویض شود که عمق شیار پایین‌تر از شاخص فرسایش قرار گیرد.

⚠ هشدار

لاستیک‌های فرسوده بسیار خطرناک بوده و می‌توانند منجر به از دست دادن کنترل خودرو و آسیب‌های جدی شوند.

● لاستیک باید حداکثر زمانی تعویض شود که عمق شیار پایین‌تر از شاخص فرسایش قرار گیرد.

● لاستیک‌های فرسوده، قدرت چسبندگی کمتری مخصوص در جاده‌های خیس دارند و موجب "شناور" شدن خودرو خواهند شد (لغزندگی).

● لاستیک‌های فرسوده موجب کاهش امکان کنترل خودرو در شرایط عادی و سخت شده و باعث افزایش مسافت ترمز و لیز خوردن می‌گردد.

پنجری لاستیک‌ها

□ قسمت ▲ ابتدای این فصل در صفحه 329 را مورد توجه قرار دهید.

آسیب‌های لاستیک و رینگ اغلب قابل مشاهده نیستند. نشانه‌های پنجری لاستیک می‌توانند لرزش‌های غیر معمول و یا کشیده شدن به یک طرف باشند. ▲

– وقتی گمان می‌کنید که لاستیک آسیب دیده، سرعت خود را بلافاصله کم کنید!

– لاستیک‌ها و رینگ‌های را بررسی کنید.

– در صورتی که لاستیک آسیب دیده باشد، رانندگی نکرده و از یک متخصص کمک بخواهید.

– در صورتی که آسیبی مشاهده نمی‌کنید، به آرامی به اولین تعمیرگاه مجاز برای بررسی خودرو مراجعه کنید.

اجسام خارجی فرورفته در لاستیک‌ها

– در صورت ورود جسمی خارجی به داخل لاستیک، به آن دست نزنید! هر چند اجسام خارجی که در شیار لاستیک قرار گرفته‌اند می‌توانند برداشته شوند.

– در خودروهای با لاستیک ژاس یا ژاس موقت: لاستیک آسیب دیده را تعویض کنید. – صفحه 342. در صورت نیاز از یک متخصص برای تعویض لاستیک کمک بگیرید. شرکت فولکس واگن در این مورد، نمایندگی‌های فولکس واگن را پیشنهاد می‌کند.

– در خودروهای با تجهیزات پنچرگیری: لاستیک آسیب دیده را با استفاده از تجهیزات پنچرگیری ترمیم و باد کنید. – صفحه 346. به تعمیرگاه مجاز مراجعه کنید. شرکت فولکس واگن در این مورد، نمایندگی‌های فولکس واگن را پیشنهاد می‌کند.

– فشار باد لاستیک را بررسی و تصحیح کنید.

فرسایش لاستیک‌ها

فرسایش لاستیک به عوامل مختلفی وابسته است، از جمله:

– سبک رانندگی.

– بالانس نبودن چرخ‌ها.

– تنظیمات شاسی.

سبک رانندگی – پیچیدن سریع، شتاب زیاد و ترمز محکم، همگی موجب فرسایش لاستیک می‌شوند. اگر لاستیک‌ها در شرایط عادی فرسایش شدید نشان دهند، باید شاسی خودرو در یک تعمیرگاه مجاز بررسی شود.

عدم بالانس لاستیک‌ها – لاستیک‌ها در خودروی‌های نو نیز قبل بالانس شده‌اند. با این حال، عوامل مختلفی در سبک رانندگی عادی نیز می‌توانند موجب عدم بالانس لاستیک‌ها و لرزش خودرو شوند. بالانس نبودن روی تعویض دنده و فرمان‌پذیری خودرو نیز اثر می‌گذارد. بنابراین در چنین حالتی می‌توان، لاستیک‌ها را بالانس کرد. لاستیک‌های نو باید پس از نصب بالانس شوند.

تنظیمات شاسی – شاسی نامناسب روی امنیت و نشانه‌گر فرسایش لاستیک اثر می‌گذارد. در فرسایش‌های شدید لاستیک، نصب لاستیک‌ها باید در تعمیرگاه مجاز مناسب بررسی شود.

⚠ هشدار

احساس لرزش‌های غیر معمول و یا کشیده شدن خودرو به یک سمت در حین رانندگی، می‌تواند نشانه آسیب‌دیدگی یکی از لاستیک‌ها باشد.

● سرعت خود را بلافاصله کم کرده و توقف نمایید.

● لاستیک‌ها و رینگ‌های را بررسی کنید.

چنانچه لاستیک زاپاس با لاستیک‌های خودرو فرق داشته باشد در صورتی که لاستیک زاپاس با لاستیک‌های موجود شده روی خودرو متفاوت باشد- برای مثال لاستیک‌های زمستانی و یا موقت نصب شده باشند- تنها مدت کوتاهی از لاستیک استفاده کرده و با احتیاط زیاد برانید -▲

و باید هر چه سریع‌تر با یک لاستیک عادی و مناسب تعویض شود.

به نکات رانندگی توجه کنید:

- سریع تر از 80 کیلومتر در ساعت (50 مایل در ساعت) رانندگی نکنید!
- از حداکثر شتاب، ترمز محکم و رانندگی سریع‌تر در پیچ‌ها خودداری کنید!
- از زنجیر چرخ روی چرخ زاپاس موقت استفاده نکنید -صفحه 340.
- فشار باد لاستیک باید به سرعت بعد از نصب زاپاس یا لاستیک موقت بررسی شود -صفحه 332.
- فشار باد لاستیک زاپاس یا چرخ موقت باید همراه با سایر لاستیک‌ها حداقل یک بار در ماه بررسی شود. لاستیک زاپاس باید حداکثر فشار باد مجاز برای خودرو را داشته باشد -صفحه 332.

⚠ هشدار

استفاده نادرست از لاستیک زاپاس یا چرخ موقت می‌تواند منجر به از دست دادن کنترل خودرو، تصادف یا سایر سوانح و جراحت‌های جدی شود.

- هیچ‌گاه از لاستیک زاپاس یا چرخ موقت فرسوده، با توجه به نشانگر فرسایش، استفاده نکنید.
- در برخی خودروها، چرخ زاپاس می‌تواند کوچکتر از لاستیک استاندارد باشد. چرخ زاپاس کوچکتر را می‌توانید با برجسب "80 کیلومتر در ساعت" یا "50 مایل در ساعت" بشناسید. این سرعت نشان‌دهنده حداکثر سرعت مجاز برای رانندگی با این نوع لاستیک است. برجسب باید در طول دوران عمر مفید لاستیک، سر جای خود بماند.
- هیچ‌گاه سریع‌تر از 80 کیلومتر در ساعت (50 مایل در ساعت) رانندگی نکنید. از شتاب گیری سریع، ترمزهای ناگهانی و یا دروزدن‌های سریع خودداری کنید.
- هیچ‌گاه مسافتی بیشتر از 200 کیلومتر با لاستیک زاپاس نصب شده رانندگی نکنید.
- چرخ زاپاس موقت را هر چه سریع‌تر با یک لاستیک عادی تعویض کنید. چرخ زاپاس موقت تنها برای زمان کوتاهی قابل استفاده است.
- لاستیک زاپاس موقت باید همیشه با پیچ‌های چرخ فابریک محکم شوند.
- هیچ‌گاه با بیش از یک لاستیک زاپاس که با سایر لاستیک‌ها تفاوت سایز دارد رانندگی نکنید.
- پس از نصب لاستیک زاپاس موقت، باید بلافاصله فشار باد لاستیک بررسی شود -صفحه 332.
- استفاده از زنجیر چرخ روی لاستیک زاپاس موقت امکان‌پذیر نمی‌باشد.

● هیچ‌گاه با لاستیک یا رینگ آسیب دیده رانندگی نکنید. در عوض، به تعمیرگاه مراجعه کنید.

● در صورتی که آسیبی مشاهده نمی‌کنید، به آرامی به اولین تعمیرگاه مجاز برای بررسی خودرو مراجعه کنید.

لاستیک زاپاس یا لاستیک زاپاس موقت

قسمت ▲ ابتدای این فصل در صفحه 329 را مورد توجه قرار دهید.



تصویر 275 در صندوق عقب: فلکه برای محکم نگه داشتن چرخ زاپاس.

بیرون آوردن چرخ زاپاس

- درب صندوق عقب را باز کنید.
- کفی صندوق عقب را بلند یا تا کنید -صفحه 92.
- در صورت نیاز اهرم قرار گرفته در بخش -تصویر 275 (1) را به سمت بالا و بیرون بکشید.
- فلکه در وسط لاستیک جایگزین (2) را خلاف جهت عقربه‌های ساعت باز کرده و لاستیک یک را بیرون آورید.
- کف صندوق عقب را به حالت عادی برگردانید.
- درب صندوق عقب را ببندید.

قرار دادن چرخ تعویض شده در جای خود

- درب صندوق عقب را باز کنید و کفی صندوق را بلند یا تا کنید.
- لاستیک تعویض شده را به جای لاستیک پدکی قرار داده به صورتی که لبه آن به سمت پایین و حلقه مرکزی آن دقیقاً بالای پیچ قرار گیرد.
- فلکه (2) را روی پیچ تا حدی در جهت عقربه‌های ساعت بچرخانید تا لاستیک در جای خود محکم شود.
- در صورت نیاز اهرم قرار گرفته در بخش (1) را در شکاف پیچ قرار دهید تا فلکه ثابت بماند.
- کف صندوق عقب را به حالت عادی برگردانید.
- درب صندوق عقب را ببندید.

در صورت امکان، زاپاس، چرخ موقت یا چرخ تعویض شده را درون صندوق عقب محکم کنید. در خودروهای مجهز به تجهیزات پنجره‌گیری، چرخ برداشته شده نیازی نیست محکم شود.

• هیچ‌گاه هنگام بدک‌کشی تریلر ←صفحه 260 از لاستیک زاپاس در محور پشتی استفاده نکنید.

تذکره

چرخ زاپاس به حسگر کنترل فشار باد لاستیک مجهز نشده است. اگر از چرخ زاپاس استفاده کنید، چراغ نشانگر سامانه پایش لاستیک‌ها روی نمایشگر بعد از حدود 10 دقیقه چشمک می‌زند ←صفحه 323.

مشخصات لاستیک و نوع لاستیک

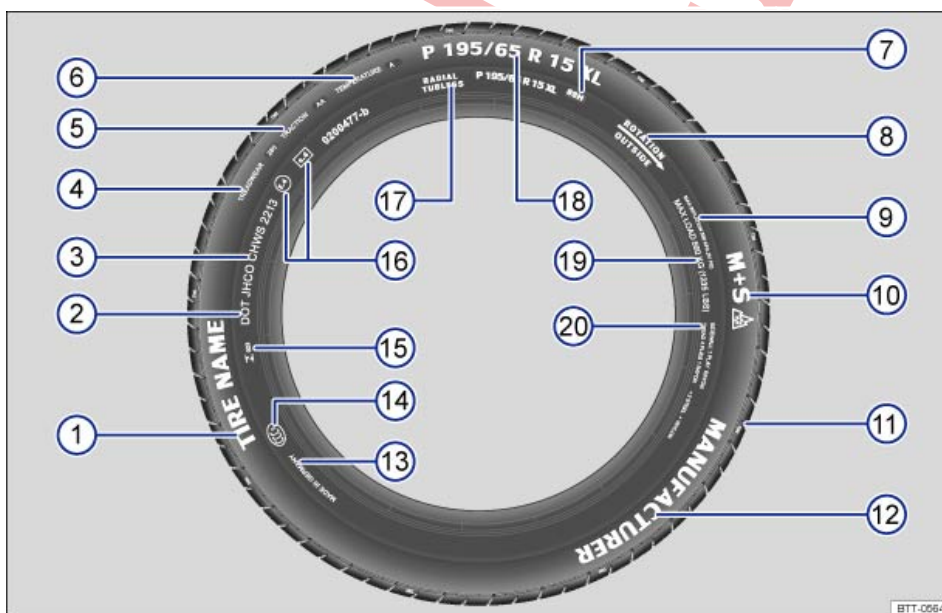

در چین، ژاپن، روسیه و کره جنوبی معتبر نیست

قسمت ▲ ابتدای این فصل در صفحه 329 را مورد توجه قرار دهید.



تصویر 276 مشخصات بین‌المللی لاستیک.

مفهوم	علامت‌گذاری (مثال)	تصویر 276
مشخصات لاستیک اختصاصی شرکت تولیدکننده لاستیک.		① نام محصول
لاستیک با الزامات قانونی چهارچرخ حمل و نقل ایالات متحده، که مسئول استانداردهای ایمنی لاستیک است مطابقت دارد.	DOT	②
شماره شناسایی خودرو (ATIN) – احتمالاً تنها در سطح چرخ و تاریخ تولید:	JHCO CHWS	③ JHCO CHWS 2213
علامت نشانگر نحوه تولید و توضیحات تولیدکنندگان درباره اندازه و ویژگی‌های لاستیک.	2213	
تاریخ تولید: هفته 22 سال 2013.		
اطلاعاتی درباره تاریخ انقضا و روش‌های مقایسه با استانداردهای پایه‌ای لاستیک‌ها ←صفحه 354:		

مفهوم	علامت‌گذاری (مثال)	تصویر 276
عمر مفید برای لاستیک طبق معیارهای استاندارد آزمون ایالات متحده. یک لاستیک با علامت 280، 2,8 برابر بیشتر از لاستیک‌هایی با علامت 100 فرسوده می‌شوند. عملکرد لاستیک‌ها توسط چگونگی استفاده از آنها تعیین می‌شود و می‌تواند به علت نحوه رانندگی، پایداری و سطح جاده‌ها و دما و شرایط اقلیمی از استانداردهای عادی خارج شود.	پوشش آج 280	4
واکنش ترمز لاستیک خیس (AA، A، B یا C). این مورد توسط آزمون‌های تضمین شده، آزمایش شده است. با C لاستیک‌های علامت‌گذاری شده عملکرد اصطکاکی کمی دارند. درجه اصطکاک لاستیک توسط آزمایش‌های مستقیم اصطکاک به دست آمده و شامل آزمایش‌های سرعت، پایداری جانبی، لغزش روی آب و اصطکاک زیر بار زیاد نمی‌شود.	کشش AA	5
ثبات دمای لاستیک در بالاترین حد سرعت (A، B یا C). لاستیک‌هایی با علامت A و B از حد مجاز بالاتر می‌روند. سنجش دما بر اساس لاستیک‌هایی با باد مناسب بوده و مانع باد بیش از حد می‌شود. سرعت بیش از حد، باد نامناسب یا باد بیش از حد می‌تواند باعث افزایش دمای لاستیک و آسیب شود. این عوامل می‌توانند هریک به تنهایی یا با یکدیگر باعث این امر شوند.	دما A	6
نمایه بار - صفحه 338 و حروف کد سرعت - صفحه 338.	H 88	7
نشان‌دهنده جهت چرخش - صفحه 338.	چرخش و فلش	8
علامت سطح خارجی لاستیک - صفحه 338.	یا: بیرون	8
محدودیت‌های ایالات متحده برای حداکثر فشار باد.	حداکثر باد کردن 350 کیلوپاسکال (51 پوند در اینچ مربع / 3,51 بار)	9
نشانه‌گذاری لاستیک‌های زمستانی (لاستیک‌های گلی و برفی) - صفحه 334. لاستیک‌های برفی علامت‌گذاری شده S با یک E علامت نشانی.	M+S یا M/S	10
نشان‌دهنده محل فرارگیری نشانگر فرسایش (شاخص خوردگی آج) - صفحه 333.	TWI	11
تولیدکننده.	نام تجاری لوگو	12
کشور تولیدکننده.	ساخت آلمان	13
علامت مخصوص برای کشور چین (گواهی اجباری برای چین).		14
علامت مخصوص برای کشور برزیل.		15
گواهی مطابقت با قوانین بین‌المللی، عدد بعدی، کد کشور دارای مجوز امتیاز است. لاستیک‌های مجوز دار طبق قوانین ECE دارای علامت E، لاستیک‌هایی طبق قوانین EG با e نشانه‌گذاری شده‌اند. و پس از آن گواهی تأیید مدل می‌آید.	E4 e4 0200477-b	16
لاستیک رادیال بدون تیوب.	لاستیک رادیال بدون تیوب	17
انتخاب اندازه:		
P نشانه‌گذاری خودرو مسافربر.	P	
عرض لاستیک از پهلو به میلی‌متر.	195	
نسبت ارتفاع - پهنا به %.	65	P 195 / 65 R 15 XL
حرف کد لاستیک تسمه‌دار برای رادیال.	R	
قطر رینگ به اینچ.	15	
لاستیک‌های سنگین ("بار اضافه").	XL	
اطلاعات بار ایالات متحده برای حداکثر بار به ازای هر چرخ.	حداکثر بار 615 کیلوگرم (LBS 1235)	19
داده‌های مربوط به اجزای تشکیل دهنده زیر ساخت لاستیک:		
1 لایه ریون (ابریشم مصنوعی).	دیواره جانبی 1 لایه نوار	20

داده‌های مربوط به اجزای تشکیل دهنده آج:
 در مثال فوق، 4 لایه زیر سطح آج قرار دارند: 1 لایه ریون (ابریشم مصنوعی)،
 2 لایه تسمه فولادی و 1 لایه نایلون.

(8) TIN شماره سریال لاستیک است.

560 کیلوگرم	88	مشخصات لاستیک می‌تواند در سطح داخلی لاستیک نیز مشاهده شود. در مواردی برخی از علامت‌ها تنها در یک سمت لاستیک مشاهده می‌شوند. برای مثال، شماره شناسایی لاستیک و تاریخ ساخت.
615 کیلوگرم	91	
630 کیلوگرم	92	
650 کیلوگرم	93	
690 کیلوگرم	95	هرگونه شماره و نشانه دیگر، کدهای داخلی مورد استفاده برای تولیدکننده یا علامت اختصاصی کشور است.
730 کیلوگرم	97	
775 کیلوگرم	99	لاستیک با مقطع کوتاه
800 کیلوگرم	100	لاستیک‌های با مقطع کوتاه دارای سطح آج پهن، قطر بیشتر رینگ و سطوح جانبی کمتری نسبت به ترکیب مرسوم لاستیک/چرخ هستند ← ① در سیوه کار با چرخها و استیکها در صفحه 330.
825 کیلوگرم	101	لاستیک‌های با مقطع کوتاه باعث افزایش کنترل و دقت خودرو می‌شوند. هرچند می‌توانند باعث عدم احساس راحتی در راه‌ها و خیابان‌های ناهموار شوند.
850 کیلوگرم	102	
875 کیلوگرم	103	
900 کیلوگرم	104	

علامت نشانگر سرعت

حروف کد سرعت، نشان می‌دهد که حداکثر سرعت مجاز برای رانندگی با هر نوع لاستیک نصب شده چقدر است.

P	حداکثر 150 کیلومتر در ساعت (93 مایل در ساعت)
Q	حداکثر 160 کیلومتر در ساعت (99 مایل در ساعت)
R	حداکثر 170 کیلومتر در ساعت (106 مایل در ساعت)
S	حداکثر 180 کیلومتر در ساعت (112 مایل در ساعت)
T	حداکثر 190 کیلومتر در ساعت (118 مایل در ساعت)
U	حداکثر 200 کیلومتر در ساعت (125 مایل در ساعت)
H	حداکثر 210 کیلومتر در ساعت (130 مایل در ساعت)
V	حداکثر 240 کیلومتر در ساعت (149 مایل در ساعت)
W	حداکثر 270 کیلومتر در ساعت (168 مایل در ساعت)
Y	حداکثر 300 کیلومتر در ساعت (186 مایل در ساعت)
Z	بالتر از 240 کیلومتر در ساعت (149 مایل در ساعت)

برخی شرکت‌های سازنده لاستیک برای حداکثر سرعت مجاز بالاتر از 240 کیلومتر در ساعت (149 مایل در ساعت) از علامت ترکیبی "ZR" استفاده می‌کنند.

اطلاعات اختصاصی خودرو درباره بار لاستیک و دامنه سرعت

خودروهای ثبت شده در اروپا و کشورهای مصرف کننده محصولات اروپایی با گواهی اروپا تأیید شده‌اند. این گواهی دارای اطلاعاتی درباره سایز، قطر، ظرفیت بار و دامنه سرعت تمامی انواع لاستیک‌های تأیید شده توسط فولکس واگن برای خودروهای مرتبط است.

در صورت داشتن گواهی تأیید اروپا، این گواهی روی پلاک شناسایی این خودرو مشاهده می‌شود. پلاک شناسایی خودرو را می‌توان با باز کردن درب راننده در قسمت پایینی درب مشاهده کرد ← صفحه 357.

لاستیک‌های متقارن

لاستیک‌ها با آج تک جهت برای رانندگی در یک جهت طراحی و بهینه شده‌اند. یک فلش در دیواره جانبی این نوع از لاستیک‌ها، جهت چرخش درست متناسب با جهت آج‌ها را نشان می‌دهد. جهت چرخیدن باید الزاماً ضمیمه شده باشد. این تنها تضمین برای چسبیدن مناسب به جاده و جلوگیری از لغزش روی آب و ایجاد صدا و فرسایش است.

اگر لاستیک در جهتی خلاف الگوی آج قرار گرفته باشد، باید با احتیاط رانندگی کنید زیرا لاستیک طبق الگوی طراحی خود مورد استفاده قرار نمی‌گیرد. این مسئله به خصوص در جاده‌های خیس و لغزنده مهم است. لاستیک‌ها باید به سرعت تعویض شده یا دوباره در جهت مناسب قرار گیرند.

لاستیک‌های نامتقارن

لاستیک نامتقارن بر مبنای عملکرد قسمت درونی و بیرونی الگوی آج‌ها، سطوح جانبی لاستیک‌های نامتقارن با واژه‌های "خارج" و "داخل" مشخص شده‌اند. مکان درست قرارگیری لاستیک روی رینگ را کاملاً دنبال کنید. این کار ضمانتی برای چسبیدن مناسب به جاده و جلوگیری از لغزش روی آب و ایجاد صدا و بروز فرسایش است.

ظرفیت بار لاستیک

ظرفیت بار نشان می‌دهد که چند کیلوگرم بار می‌تواند روی یک لاستیک وارد شود (بار لاستیک).

مثال:

425 کیلوگرم	78
462 کیلوگرم	81
487 کیلوگرم	83
515 کیلوگرم	85
545 کیلوگرم	87

- وقتی که پلاک شناسایی "نشانه مجوز" را دارا باشد، خودرو دارای گواهی تأیید اروپا است.
- اگر پلاک شناسایی یا علامت "مجوز" موجود نباشد، خودرو فاقد گواهی تأیید اروپا است.

لاستیک‌های زمستانی

قسمت ۱ ▶ ابتدای این فصل در صفحه 329 را مورد توجه قرار دهید.

هنگام استفاده از لاستیک‌های زمستانی V محدودیت سرعت و باد لاستیک مورد نیاز بسته به اندازه موتور تعیین می‌شود. شما باید از نمایندگی فولکس واگن درباره حداکثر سرعت مجاز و فشار باد مناسب لاستیک بپرسید.

دو دیفرانسیل (4MOTION)

حتی در شرایط زمستانی به میزان قابل ملاحظه‌ای کنترل خودرو را بهبود می‌بخشند. طراحی لاستیک‌های تابستانی (پنهان، ترکیب لاستیک، الگوی آج)، چسبندگی کمتر در شرایط یخبندان و برف ایجاد می‌کنند. فولکس واگن تأکید می‌کند که از لاستیک‌های زمستانی یا مخصوص تمام ایام سال برای هر 4 چرخ خودرو به خصوص در مسیرهایی با شرایط زمستانی استفاده شود. لاستیک‌های زمستانی همچنین باعث عملکرد بهتر ترمز و کاهش مسافت ترمز در آب و هوای زمستانی می‌شود. فولکس واگن، نصب لاستیک‌های زمستانی روی خودرو را برای دما کمتر از +7 درجه سانتی‌گراد (+45 درجه فارنهایت) پیشنهاد می‌کند.

هنگام استفاده از زنجیر چرخ به اطلاعات و نکات مورد نیاز رجوع کنید - صفحه 340.

هشدار

بهبود شرایط رانندگی هنگام استفاده از لاستیک‌های زمستانی نباید منجر به انجام رانندگی پر خطر شود.

- سرعت و سبک رانندگی خود را با توجه به شرایط دید، وضعیت آب و هوا، شرایط جاده، وضعیت ترافیکی تنظیم کنید.

- هیچ‌گاه از حداکثر سرعت و بار مجاز برای لاستیک‌های زمستانی بالاتر عبور نکنید.

بعد از زمستان، در زمان مناسب، لاستیک‌های تابستانی را نصب کنید. با نصب لاستیک‌های تابستانی در دمای بالاتر از +7 درجه سانتی‌گراد (+45 درجه فارنهایت) کنترل خودرو بهبود می‌یابد. این لاستیک‌ها کم صداترند و به سرعت فرسوده نشده و مصرف سوخت را کم می‌کنند.

در خودروهایی با نشانگر افت فشار باد لاستیک‌ها، سامانه باید دوباره پس از تعویض لاستیک‌ها تنظیم شود - صفحه 323.

نمایندگی فولکس واگن می‌تواند اطلاعاتی درباره اندازه مجاز لاستیک‌های زمستانی در اختیار شما قرار دهد.

در شرایط زمستانی، لاستیک‌های زمستانی به میزان قابل ملاحظه‌ای کنترل خودرو را بهبود می‌بخشند. طراحی لاستیک‌های تابستانی (پنهان، ترکیب لاستیک، الگوی آج)، چسبندگی کمتر در شرایط یخبندان و برف ایجاد می‌کنند. فولکس واگن تأکید می‌کند که از لاستیک‌های زمستانی یا مخصوص تمام ایام سال برای هر 4 چرخ خودرو به خصوص در مسیرهایی با شرایط زمستانی استفاده شود. لاستیک‌های زمستانی همچنین باعث عملکرد بهتر ترمز و کاهش مسافت ترمز در آب و هوای زمستانی می‌شود. فولکس واگن، نصب لاستیک‌های زمستانی روی خودرو را برای دما کمتر از +7 درجه سانتی‌گراد (+45 درجه فارنهایت) پیشنهاد می‌کند.

لاستیک‌های زمستانی و مخصوص تمام ایام سال به تدریج و با رسیدن آج‌ها به میزان فرسایش تا عمق 4 میلی‌متر، کارایی خود را از دست می‌دهند. همچنین لاستیک‌های زمستانی و سالانه وقتی گه‌گه شوند، به تدریج کیفیت خود را فارغ از عمق آج‌ها، از دست می‌دهند.

برای استفاده از لاستیک‌های زمستانی:

- هرگونه قوانین منطقه‌ای توصیه شده را رعایت کنید.
- لاستیک‌های زمستانی را روی هر 4 چرخ به طور همزمان استفاده کنید.
- فقط در مسیرهای خیس زمستانی استفاده کنید.
- تنها از لاستیک‌های زمستانی با سایز تأیید شده برای خودرو استفاده کنید.
- لاستیک‌های زمستانی باید از نوعی یکسان باشد و اندازه (محیط چرخش) و الگوی آج یکسانی داشته باشند.
- به حداکثر سرعت مجاز روی حروف کد سرعت توجه کنید.

حداکثر سرعت مجاز

لاستیک‌های زمستانی بسته به نشانگر سرعت، دارای محدودیت سرعت هستند - صفحه 336.

در سیستم اطلاعات و سرگرمی می‌توان از طریق دکمه یا دکمه عملکرد (MENU) و دکمه عملکرد (Tyres) (لاستیک‌ها) عملکرد هشدار سرعت را تنظیم کرد - صفحه 71.

زنجر چرخ

نماد بازار چین می‌شود

زنجر چرخ باید فقط روی چرخ جلو - حتی در خودروهایی با موتور محرک (4چرخ) - و تنها برای لاستیک و رینگ‌های زیر نصب شود:

قسمت ⚠️ ابتدای این فصل در صفحه 329 را مورد توجه قرار دهید.

هنگام رانندگی با زنجر چرخ به سرعت قانونی و مجاز رانندگی در منطقه توجه کنید.

در شرایط زمستانی، زنجر چرخ نه تنها باعث افزایش شتاب، بلکه باعث بهبود عملکرد ترمز می‌شود.

اندازه لاستیک	رینگ	نوع زنجر چرخ مورد استفاده
215/65 R 17	6 1/2 J x 17 ET 38	تنها زنجر چرخ حلقه کوچک که بیش از حدود 13.5 میلی متر نباشد.
	J x 17 ET 40 7	تنها زنجر چرخ حلقه کوچک که بیش از 9 میلی متر نباشد.

- همواره از زنجر چرخ مناسب استفاده کنید.
- از دستور عمل شرکت سازنده زنجر چرخ برای نصب استفاده کنید.
- هیچگاه با زنجر چرخ نصب شده سریع‌تر از حد مجاز رانندگی نکنید.

پیشنهاد فولکس واگن این است که برای دریافت اطلاعات درباره چرخ‌های مناسب، لاستیک و زنجر چرخ به نمایندگی فولکس واگن مراجعه کنید.

قبل از استفاده از زنجر چرخ، قالیاق و رینگ‌ها را باز کنید
①. سپس به دلیل ایمنی، باید درپوش‌ها روی پیچ‌های چرخ نصب شوند. در نمایندگی فولکس واگن در دسترس هستند.

لاستیک زاپاس موقت

به دلایل فنی، زنجر چرخ نباید روی لاستیک‌های زاپاس موقت نصب شوند ← صفحه 335.

در صورتی که مجبور به استفاده از لاستیک زاپاس با زنجر چرخ هستید، لاستیک زاپاس باید روی محور عقب نصب شود، حتی اگر لاستیک‌های جلو آسیب دیده باشند. سپس شما می‌توانید از لاستیک عقب جایگزین شده در محور جلو استفاده کنید. حتماً به جهت چرخش لاستیک توجه کنید. فولکس واگن پیشنهاد می‌کند، که قبل از نصب لاستیک‌ها، زنجر چرخ را روی آنها نصب کنید.

تذکر

- زنجر چرخ را پس از رسیدن به جاده‌های فاقد برف باز کنید. در غیر این صورت، زنجر چرخ موجب اختلال در کنترل خودرو، آسیب به لاستیک‌ها و فرسایش سریع می‌شود.
- زنجر چرخ‌هایی که در ارتباط مستقیم با سطح لاستیک هستند، می‌توانند منجر به خراشیدن و آسیب دیدن لاستیک شوند. فولکس واگن استفاده از زنجر چرخ‌های دارای محافظ رینگ مناسب را پیشنهاد می‌دهد.

در خودروهایی با نشانگر افت فشار باد لاستیک‌ها، سامانه باید دوباره پس از نصب زنجر چرخ تنظیم شود ← صفحه

323

زنجرهای چرخ در اندازه‌های مختلف برای یک نوع خودرو وجود دارند.

هشدار

استفاده از زنجر چرخ‌های نامناسب یا نادرست نصب شده می‌تواند منجر به وقوع تصادف و جراحات جدی شود.

قالیاق

مقدمه در باره موضوع

- همیشه اطمینان حاصل کنید که جریان هوا برای خنک کردن ترمزها کاهش نیافته و یا مسدود نشود. این کار برای نصب قالیاق‌های بعدی نیز صادق است. اگر جریان هوا کافی نباشد، مسافت ترمز می‌تواند به میزان قابل ملاحظه‌ای افزایش یابد.

تذکر

قالیاق‌ها را با احتیاط باز کرده و مجدداً به طور صحیح نصب کنید تا از آسیب به خودرو جلوگیری شود.

هشدار

استفاده از قالیاق نامناسب یا نصب نادرست آن می‌تواند موجب بروز حادثه و صدمات جدی شود.

- قالیاق بد نصب شده ممکن است هنگام رانندگی شل شود و برای سایر افراد در جاده خطر ایجاد کند.
- از قالیاق‌های آسیب دیده استفاده نکنید.

پوشش وسط چرخ

قسمت **▲** و **!** ابتدای این فصل در صفحه 340 را مورد توجه قرار دهید.

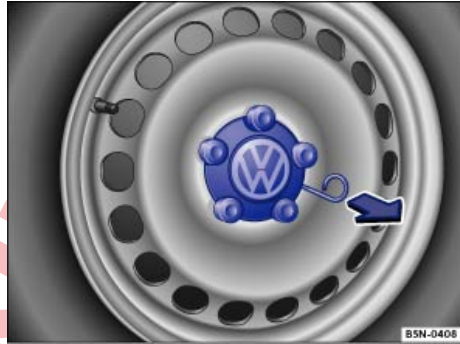

تصویر 277 باز کردن درپوش مرکزی چرخ با کشیدن.

درپوش مرکزی چرخ از پیچ‌های چرخ محافظت می‌کند و می‌تواند بعد از تعویض لاستیک دوباره نصب شود.

– برای جدا کردن قلاب مفتولی را از جعبه ابزار خودرو – صفحه 285 برداشته و در لبه کلاهیک قرار دهید – **تصویر 277**.

– کلاهیک را در جهت علامت پیکان باز کنید.

– برای نصب کلاهیک را در جای خود فشار دهید تا محکم شود.

درپوش مرکزی چرخ از پیچ‌های چرخ محافظت کرده و باید پس از تعویض لاستیک دوباره نصب شود.

پوشش کامل چرخ

قسمت **▲** و **!** ابتدای این فصل در صفحه 340 را مورد توجه قرار دهید.



تصویر 278 باز کردن پوشش چرخ.

پوشش کامل چرخ از پیچ‌های چرخ محافظت کرده و باید پس از تعویض لاستیک‌ها دوباره نصب شود.

باز کردن قالیچاها

– آچار چرخ و قلاب را از جعبه ابزار خودرو بردارید – صفحه 285.

– قلاب را در سوراخ‌های قالیچا چرخ قرار دهید.

– آچار چرخ را از درون قلاب فشار دهید – **تصویر 278** و قالیچا را در جهت علامت پیکان بیرون بکشید.

نصب قالیچاها

قبل از نصب پوشش کامل چرخ، پیچ ضدسرقت باید در موقعیت – **تصویر 281** ② یا ③ پیچ شده باشد. در غیر این صورت قالیچا نصب نخواهد شد.

پوشش کامل چرخ باید آنقدر روی رینگ فشار داده شود تا قطعه والف روی والف لاستیک – **تصویر 281** ① قرار بگیرد. هنگام نصب قالیچا، اطمینان حاصل کنید که تمام محیط رینگ را پوشش داده است.

درپوش پیچ‌های چرخ

قسمت **▲** و **!** ابتدای این فصل در صفحه 340 را مورد توجه قرار دهید.



تصویر 279 باز کردن درپوش پیچ‌های چرخ.

– قلاب مفتولی را از جعبه ابزار خودرو بیرون آورید – صفحه 285.

– قلاب مفتولی را به درون کلاهیک پیچ وارد کنید – **تصویر 279** و در جهت علامت پیکان بیرون بکشید.

پوشش وسط چرخ از پیچ‌های چرخ محافظت کرده و پس از تعویض لاستیک باید به طور کامل سر جای خود قرار داده شود.

برای پیچ ضدسرقت چرخ درپوشی جداگانه وجود دارد. این کلاهیک فقط روی پیچ‌های چرخ ضدسرقت نصب می‌شود و نه روی چرخ‌های معمولی.

مقدمه در باره موضوع

برخی مدل از خودروها و بعضی از خودروهای ارسالی بدون جک و آچار چرخ هستند. در چنین مواردی چرخ‌ها باید در یک تعمیرگاه مجاز تعویض شوند.

جک فابریک خودرو تنها برای تعویض چرخ، زمانی که یکی از لاستیک‌ها آسیب دیده و باید جایگزین شود، استفاده می‌شود. اگر هر دو لاستیک یک سمت خودرو یا هر دو لاستیک یک محور یا همه لاستیک‌ها آسیب دیده اند، از تعمیرکار متخصص کمک بخواهید.

تنها زمانی خودتان چرخ‌ها را تعویض کنید که خودرو در محل امنی پارک شده باشد، با نکات ضروری و دستورالعمل‌های ایمنی آشنا باشید و ابزار مناسب را در اختیار داشته باشید! در غیر این صورت از یک متخصص فنی کمک بگیرید.

هشدار

تعویض چرخ بخصوص زمانی که در کنار جاده انجام می‌شود می‌تواند خطرناک باشد. جهت کاهش احتمال خطر به راهنمایی‌های زیر توجه کنید:

- در اسرع وقت و به محض امکان خودرو را متوقف کنید. خودرو را در محلی مناسب به دور از ترافیک جهت تعویض چرخ پارک کنید.
- تمامی سرنشینان خودرو بخصوص کودکان باید در فاصله‌ای امن از محیط انجام عمل تعویض چرخ قرار گیرند.
- چراغ‌های هشدار خطر را برای هشدار به سایر رانندگان روشن کنید.
- اطمینان حاصل کنید، سطحی که خودرو روی آن پارک شده، محکم است. در صورت نیاز از یک صفحه بزرگ و سخت برای حمایت، زیر جک استفاده کنید.
- تنها زمانی خودتان عمل تعویض چرخ را انجام دهید که به مراحل انجام و روش درست کار اطمینان دارید. در غیر این صورت از یک متخصص فنی کمک بگیرید.
- همواره از ابزار مناسب و سالم برای تعویض چرخ استفاده کنید.
- همواره موتور را خاموش و ترمز الکترونیکی پارک را روشن کنید و دنده را در حالت P قرار داده یا دنده‌ای روی جعبه دنده دستی انتخاب کنید تا خطر حرکت ناخواسته خودرو را کاهش دهید.
- محکم بودن پیچ‌های چرخ باید بوسیله آچار بعد از هر تعویض چرخ بررسی شود.
- بلافاصله پس از تعویض چرخ، سیستم پایش لاستیک‌ها را مجدداً تنظیم کنید -صفحه 323.

قسمت ابتدای این فصل در صفحه 342 را مورد توجه قرار دهید.

فهرست بازبینی

توصیه‌های زیر همواره باید برای آماده شدن جهت تعویض چرخ در نظر گرفته شوند :

1. هنگام مواجهه با یک لاستیک آسیب دیده، خودرو را در محلی دور از تردد زیاد و در سطحی هموار و سفت پارک کنید.
2. ترمز الکترونیکی پارک را روشن کنید -صفحه 210.
3. گیربکس دو کلاچه ^{DSG®} :دسته دنده را در وضعیت P قرار دهید -صفحه 155.
4. موتور را خاموش و در صورت امکان کلید را از قفل سوییچ خارج کنید -صفحه 147.
5. دنده دستی: خودرو را در دنده قرار دهید -صفحه 154.
6. مطمئن شوید که همه سرنشینان خودرو پیاده شده باشند و دور از خودروهای در حال حرکت، در مکانی امن مثل پشت گاردریل قرار گرفته باشند.
7. با نگهدارنده ناشوی چرخ یا سایر اشیاء مناسب چرخ مقابل را نگه دارید.
8. در صورت پدکتنی اربه بارکش، آن را جدا و در محل مناسبی پارک کنید -صفحه 260.
9. با صندوق عقب پر: بار را خارج کنید.
10. در صورت نیاز تور جدا کننده را بردارید.
11. لاستیک زاپاس یا لاستیک زاپاس موقت و جعبه ابزار خودرو را از صندوق عقب بیرون آورید.
12. در صورت امکان، قالیاق را درآورید -صفحه 340.

هشدار

عدم توجه به برخی مطالب مهم ایمنی در فهرست بازبینی، می‌تواند منجر به بروز تصادفات و صدمات سنگین شود.

- همیشه روش‌های موجود در فهرست بازبینی را دنبال نموده و به تمامی موارد احتیاطی مطرح شده توجه کنید.

بسته به مدل خودرو، درون صندوق عقب جعبه‌ای حاوی ابزار وجود دارد. این جعبه ابزار موجود در خودرو برای تعویض احتمالی لاستیک‌های زمستانی در نظر گرفته شده است.

پیچ‌های چرخ

قسمت **▲** ابتدای این فصل در صفحه 342 را مورد توجه قرار دهید.



تصویر 280 تعویض چرخ: باز کردن پیچ‌های چرخ.

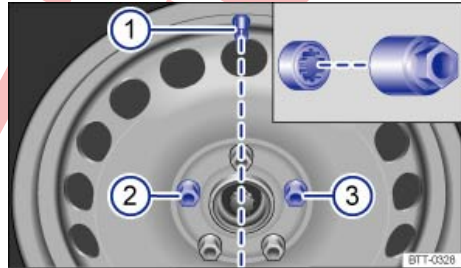

تصویر 281 تعویض چرخ: پیچ لاستیک 1 و محل پیچ ضدسرقت 2 یا 3.

تنها باید از آچار اصلی خودرو برای شل کردن پیچ‌های چرخ استفاده کرد.

پیچ‌ها را با حدود یک دور چرخش، قبل از بالا بردن خودرو با جک، شل کنید.

در صورتی که پیچ‌ها محکم بسته شده باشند، ممکن است بتوانید با فشار پا روی آچار آن‌ها را شل کنید. در این حالت خودرو را محکم بگیرید که لیز نخورد.

باز کردن پیچ‌های چرخ

– آچار چرخ را روی پیچ چرخ بگذارید و تا آخر بچرخانید
– تصویر 280.

– در انتها آچار را گرفته و پیچ را حدود یک بار خلاف جهت عقربه‌های ساعت بچرخانید **▲**

بستن پیچ‌های ضدسرقت چرخ

– سری پیچ ضدسرقت چرخ را از جعبه ابزار بیرون بیاورید.

– آداپتور را تا حد امکان داخل پیچ ضدسرقت فشار دهید.

– آچار چرخ را تا حد امکان در سری فرو کنید.

– در انتها آچار را گرفته و پیچ را حدود یک بار خلاف جهت عقربه‌های ساعت بچرخانید **▲**.

اطلاعات مهم درباره پیچ‌های چرخ

طراحی رینگ چرخ‌ها و پیچ چرخ‌ها متناسب با چرخ‌های شرکت تولیدکننده است. اگر از رینگ‌های متفاوتی استفاده می‌شود، پیچ‌های چرخ مناسب، با اندازه و سرپوش‌های متناسب باید استفاده شوند. محکم بودن چرخ‌ها در جای خود و عملکرد درست و سالمانه ترمز در گرو انجام این کار است.

در برخی شرایط، از پیچ‌های چرخ خودرویی دیگر با همان مدل نمی‌توان استفاده کرد.

در چرخ‌هایی قالبیاق دار، پیچ‌های ضدسرقت باید در موقعیت‌های **تصویر 281** 2 یا 3، متناسب با پیچ 1 بسته شده باشند. در غیر این صورت قالبیاق نصب نخواهد شد.

گشتاور پیچ‌های چرخ

گشتاور سفت کردن پیچ‌های چرخ برای محکم کردن چرخ‌های فولادی و آلپاژی باید **140 نیوتن‌متر** باشند. محکم بودن پیچ‌های چرخ باید بوسیله آچار بعد از هر تعویض چرخ بررسی شود.

پیچ‌های زنگ‌زده و سخت باید قبل از بررسی محکم بودن، تعویض گردند و پیچ قالبیاق باید تمیز شود.

هرگز پیچ‌های چرخ با رزوه‌های توبی چرخ را گریس‌کاری و روغن‌کاری نکنید. روغن‌کاری ممکن است باعث شود پیچ‌ها هنگام حرکت شل شوند، حتی اگر با گشتاور لازم بسته شده باشند.

هشدار

پیچ‌های چرخ محکم نشده ممکن است هنگام حرکت خودرو شل شده و باعث تصادف، جراحات‌های جدی و از دست دادن کنترل خودرو شود.

- همواره از پیچ‌هایی متناسب با چرخ استفاده کنید.
- هیچ‌گاه از پیچ‌های متفاوت با هم استفاده نکنید.
- پیچ‌های چرخ و صفحه پیچ، باید تمیز و عاری از روغن کاری باشند و به راحتی بچرخند.
- همواره از آچار چرخ کارخانه‌ای موجود در خودرو برای شل و سفت کردن پیچ‌های چرخ استفاده کنید.
- پیچ‌ها را با حدود یک دور چرخش، قبل از بالا بردن خودرو با جک، شل کنید.
- هرگز پیچ‌های چرخ با رزوه‌های توبی چرخ را گریس‌کاری و روغن‌کاری نکنید. روغن‌کاری ممکن است باعث شود پیچ‌ها هنگام حرکت شل شوند، حتی اگر با گشتاور لازم بسته شده باشند.
- هیچ‌گاه رینگ‌های پیچ شده را همراه با خود قالبیاق جدا نکنید.
- اگر پیچ‌های چرخ شل باشند، چرخ و قالبیاق ممکن است هنگام رانندگی باز و جدا شوند. محکم شدن بیش از حد پیچ‌های چرخ می‌تواند باعث خرابی آنها شود.

بالا بردن خودرو با جک

قسمت  ابتدای این فصل در صفحه 342 را مورد توجه قرار دهید.



تصویر 282 نقاط بالابر برای جک خودرو.

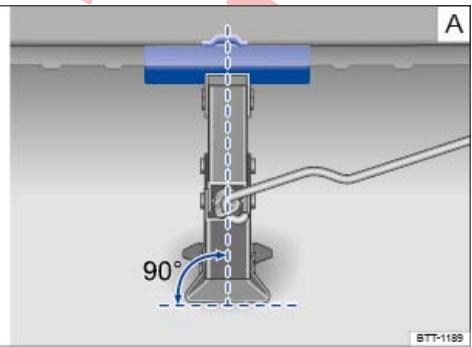
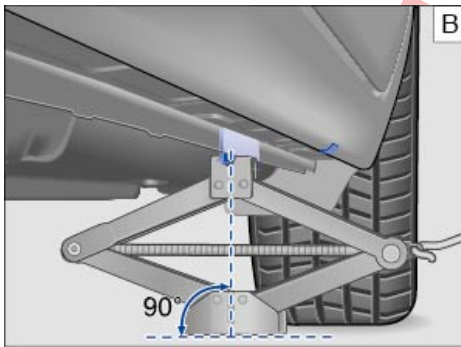

تصویر 283 جک خودرو در زیر سمت چپ عقب خودرو.

8. جک باید تنها در نقاطی محکم زیر خودرو قرار گیرد که پشت علامتگذاری خودرو **تصویر 282** می‌باشد. همواره از نقاط بالابر در نزدیکی چرخ مورد نظر استفاده کنید .
9. جک را صاف کنید و هم‌زمان بالاتر ببرید تا زمانی که به درستی در راستای عمودی خود در زیر خودرو **تصویر 283** محکم شود.
10. جک را بالاتر ببرید تا جایی که چرخ کاملاً از زمین بلند شود.

فهرست بازبینی

برای اطمینان از امنیت خود و همراهانتان به توصیه‌های زیر به ترتیب توجه کنید :

1. محلی مناسب و سفت برای بلند کردن خودرو پیدا کنید.
2. موتور را خاموش کنید و در صورت داشتن گیربکس دستی دنده آن را تعویض و یا در صورت داشتن گیربکس دوکلاچه **DSG®** آن را روی وضعیت **P** قرار داده **صفحه 155** و ترمز الکترونیکی پارک را روشن کنید **صفحه 210**.
3. برای محکم نگه داشتن چرخ‌ها در سمت دیگر خودرو از نگهدارنده تاشوی چرخ یا وسیله مناسب دیگری استفاده کنید.
4. در صورت پدککشی ارابه بارکش، آن را جدا و در محل مناسبی پارک کنید **صفحه 260**.
5. پیچ‌های چرخ‌ها که تعویض می‌کنید را شل کنید **صفحه 343**.
6. نقاط بالابر در نزدیکی چرخ‌ها که تعویض می‌کنید را پیدا کنید.
7. جک را بالا ببرید تا جایی که در نقطه بالابر خودرو ثابت شود.

⚠ هشدار

استفاده نادرست از جک می‌تواند باعث لغزش و افتادن خودرو و در نتیجه صدمات جدی شود. برای کاهش خطر صدمات به موارد زیر توجه کنید:

- تنها از جک مخصوص خودرو فولکس واگن که در اختیار تان قرار داده شده استفاده کنید. جک‌های دیگر می‌توانند لیز بخورد، حتی جک سایر خودروهای فولکس واگن.
- زمین زیرین باید سفت و هموار باشد. یک سطح ناهموار و سست می‌تواند موجب افتادن خودرو روی جک شود. در صورت نیاز از یک صفحه بزرگ و سخت برای حمایت، زیر جک استفاده کنید.

- هیچ‌گاه هنگام بلند کردن خودرو موتور را روشن نگذارید. لرزش موتور می‌تواند موجب سقوط خودرو شود.

⚠ هشدار

- عدم توجه به برخی مطالب مهم ایمنی در فهرست بازبینی، می‌تواند منجر به بروز تصادفات و صدمات سنگین شود.
- همیشه روش‌های موجود در فهرست بازبینی را دنبال نموده و به تمامی موارد احتیاطی مطرح شده توجه کنید.

- روی یک سطح محکم ولی لغزنده، مانند خیابان‌های سنگ فرش شده، از یک زیر انداز غیر لغزنده یا جسمی مانند آن برای جلوگیری از لغزیدن جک خودرو استفاده کنید.
- جک را تنها در محل‌های مشخص شده قرار دهید. چنگک جک باید به درستی زیر خودرو، روی محور عمودی محکم شود. **تصویر 283.**
- هیچ‌گاه با قسمتی از بدن خود مانند دست یا پا زیر خودرویی که توسط جک بلند شده نروید.
- زمانی که در زیر خودرو عملیاتی انجام می‌شود، باید خودرو توسط چند پایه محکم نگه داشته شود.
- هیچ‌گاه خودرو را هنگام روشن بودن موتور آن و یا در یک جاده سراسیمه و یا سر پیچ جاده به وسیله جک بلند نکنید.

- سایر پیچ‌های چرخ را در جهت عقربه‌های ساعت پیچ کرده و با استفاده از آچار آلن بررسی محکم کنید.
- خودرو را بوسیله جک پایین بیاورید.
- با استفاده از آچار چرخ تمامی پیچ‌ها را در جهت عقربه ساعت محکم کنید. ⚠ در عین حال برای بستن پیچ‌ها هیچ‌گاه آچار چرخ را یک دور کامل دور پیچ نچرخانید، بلکه در حالتی رفت و برگشتی مدام حرکت دهید.
- در صورت نیاز، قالباق، درپوش مرکزی چرخ و کلاهک مرکزی را وصل کنید. **صفحه 340.**

⚠ هشدار

- بستن نادرست پیچ‌ها و یا استفاده از پیچ‌های چرخ نامناسب می‌تواند به از دست دادن کنترل خودرو، تصادف و صدمات جدی منجر شود.
- همواره پیچ‌های چرخ و پیچ‌های قالباق را تمیز و عاری از روغن کاری نگه دارید. پیچ‌های چرخ باید به آرامی چرخانیده و به مقدار مناسبی محکم شوند.
- سری شش‌وجهی آچار چرخ را برای چرخاندن پیچ‌های چرخ و نه شل کردن و محکم کردن آنها بکار ببرید.

بعد از تعویض لاستیک

- **قسمت** ⚠ **ابتدای این فصل در صفحه 342 را مورد توجه قرار دهید.**
- ابزار را در صورت لزوم تمیز کرده و مجدد در محفظه نگهداری وسایل در صندوق عقب قرار دهید. **صفحه 285.**
- چرخ زاپاس و یا چرخ برداشته شده را در مکان مناسب خود در صندوق عقب خودرو قرار دهید.
- محکم بودن پیچ‌های چرخ باید توسط یک آچار گشتاور بررسی شود. **صفحه 343.**
- چرخ تعویض شده باید در اسرع وقت جایگزین شود.

تعویض لاستیک

- **قسمت** ⚠ **ابتدای این فصل در صفحه 342 را مورد توجه قرار دهید.**



تصویر 284 تعویض چرخ: پیچ‌های چرخ را با استفاده از آچار چرخ باز کنید.

برداشتن چرخ

- به لیست بررسی توجه کنید. **صفحه 342.**
- پیچ‌های چرخ را شل کنید. **صفحه 343.**
- خودرو را با جک بالا ببرید. **صفحه 344.**
- پیچ‌های شل شده را با استفاده از آچار آلن **تصویر 284** کاملاً باز کنید و روی سطحی تمیز قرار دهید.
- چرخ را بردارید.

نصب لاستیک زاپاس یا لاستیک زاپاس موقت

- در صورت لزوم به جهت چرخش چرخ‌ها توجه کنید. **صفحه 336.**
- چرخ زاپاس یا موقت را جای دهید.
- پیچ چرخ ضدسرقت را با استفاده از سری در مکان **تصویر 281** (2) یا (3) به آرامی در جهت عقربه‌های ساعت بچرخانید تا محکم شود.



در خودروهای دارای نشانگر افت فشار باد لاستیک‌ها، پس از تعویض لاستیک سیستم باید مجدداً "تنظیم" شود
← صفحه 323.

کیت پنچرگیری

مقدمه در باره موضوع

با استفاده از کیت پنچرگیری (Tire Mobility Set) می‌توان آسیب‌های وارده به لاستیک که به وسیله اجسام خارجی و یا سوراخ‌های با قطر 4 میلی‌متر ایجاد شده‌اند را پوشاند. **اجسام خارجی، مانند میخ یا پیچ را از لاستیک خارج نکنید!**

بعد از گرفتن سوراخ لاستیک، باد لاستیک باید دوباره پس از حدود 10 دقیقه رانندگی بررسی شود.

اگر بیش از یک لاستیک آسیب دیده باشد، از متخصصین فنی کمک بگیرید. کیت پنچرگیری تنها برای پر کردن یک لاستیک تعیبه شده است.

تنها زمانی برای پنچرگیری اقدام کنید که خودرو در محل مناسب و امنی پارک شده باشد، با نکات ضروری و دستورالعمل‌های ایمنی آشنا باشید و کیت مناسب پنچرگیری را در اختیار داشته باشید! در غیر این صورت از یک متخصص فنی کمک بگیرید.

از وصله لاستیک نباید استفاده شود:

– زمانی که رینگ آسیب دیده باشد.

– دمای بیرون کمتر از 20- درجه سانتی‌گراد (4- درجه فارنهایت) باشد.

– برای پارگی‌هایی با عمق بیشتر از 4 میلی‌متر.

– زمانی که فشار باد لاستیک کم و یا خالی از باد باشد.

– زمانی که از تاریخ انقضای پمپ باد لاستیک گذشته باشد.

– در ارتباط با لاستیک قابل تغییر. اگر روی خودروی شما لاستیک قابل تغییر تعیبه شده باشد می‌توانید با دیدن نوشته "Seal" در سطح خارجی لاستیک آن را شناسایی کنید.

هشدار

استفاده از تجهیزات پنچرگیری می‌تواند خطرناک باشد به خصوص زمانی که لاستیک در جاده دچار پنچری شده است. جهت کاهش احتمال خطر به راهنمایی‌های زیر توجه کنید:

- در اسرع وقت و به محض امکان خودرو را متوقف کنید. خودرو را برای وصله زدن لاستیک در محلی با فاصله مناسب از ترافیک پارک کنید.
- اطمینان حاصل کنید، سطحی که خودرو روی آن پارک شده، محکم است.
- تمامی سرنشینان خودرو بخصوص کودکان باید در فاصله‌ای امن از محیط انجام عملیات قرار گیرند.
- چراغ‌های هشدار خطر را برای هشدار به سایر رانندگان روشن کنید.

• تنها زمانی از ابزار پنچرگیری استفاده کنید که آشنایی لازم با نحوه کار با آن را داشته باشید. در غیر این صورت از یک متخصص فنی کمک بگیرید.

• لاستیک‌های پنچرگیری شده به طور موقت نصب شوند و در نزدیکترین تعمیرگاه مجاز تعویض شوند.

• لاستیک‌های پنچرگیری شده باید هرچه زودتر تعویض شوند.

• مواد پنچرگیری برای سلامت انسان مضر بوده و در صورت تماس با پوست باید به سرعت شسته شود.

• تجهیزات پنچرگیری باید دور از دست کودکان نگه داری شوند.

• هیچ‌گاه از جک استفاده نکنید حتی در صورتی که جک مورد تایید خودرو درون آن موجود باشد.

• همواره موتور را خاموش و ترمز الکترونیکی پارک را روشن کنید و دنده را در حالت P قرار داده یا دنده‌ای روی جعبه دنده دستی انتخاب کنید تا خطر حرکت ناخواسته خودرو را کاهش دهید.

هشدار

لاستیک‌های پنچرگیری شده به خوبی لاستیک‌های استاندارد عمل نمی‌کنند.

• هیچ‌گاه سریع‌تر از 80 کیلومتر در ساعت (50 مایل در ساعت) رانندگی نکنید.

• از شتاب زیاد و ترمزهای سنگین و رانندگی سریع در پیچ‌ها خودداری کنید.

• برای حدود 10 دقیقه حداکثر سرعت 80 کیلومتر در ساعت (50 مایل در ساعت) رانندگی کنید و سپس لاستیک را بررسی کنید.

• ماده پنچرگیری استفاده شده یا تاریخ مصرف گذشته را با رعایت قوانین مربوط دفع.

• پمپ باد لاستیک نو در نمایندگی‌های فولکس واگن در دسترس است.

• به راهنمایی‌های جداگانه شرکت تهیه کننده تجهیزات پنچرگیری توجه کنید.

اجزاء تشکیل دهنده کیت پنچرگیری

قسمت **▲** ابتدای این فصل در صفحه 346 را مورد توجه قرار دهید.

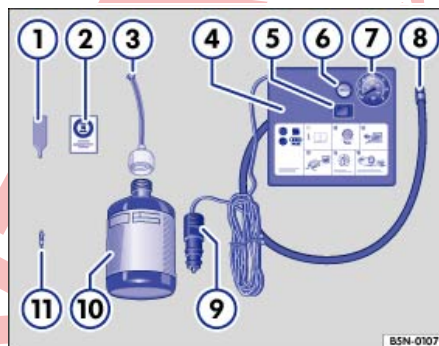

تصویر 285 نمای کلی: تجهیزات پنچرگیری .

ابزار پنچرگیری در زیر کف صندوق عقب خودرو یافت می‌شود. که متشکل از اجزا زیر است - تصویر 285:

- 1 باز کننده پیچ مغزی
- 2 برچسب حاوی اطلاعات سرعت مجاز "حداکثر 80 کیلومتر در ساعت" یا "حداکثر 50 مایل در ساعت"
- 3 شلنگ پرکننده با سوراخ‌گیر
- 4 کمپرسور باد
- 5 کلید خاموش و روشن
- 6 پیچ پمپ باد (1)
- 7 نشانگر افت فشار باد لاستیک (1)
- 8 شلنگ پرکننده لاستیک
- 9 سوکت کابل 12 ولت
- 10 کیسول باد لاستیک همراه با درزگیر
- 11 مغزی و الف یدکی

پیچ گوشنی سوزن‌کش (1) در انتهای پایینی شکافی که شکاف سوزن قرار دارد. برای خارج کردن و وصل کردن پیچ سوزن لاستیک مورد نیاز است. برای پیچ مغزی یدکی نیز کاربرد دارد. (11)

آماده سازی

قسمت **▲** ابتدای این فصل در صفحه 346 را مورد توجه قرار دهید.

فهرست بازبینی

دستورالعمل‌های زیر باید همواره به ترتیب برای پر کردن لاستیک انجام شوند -▲.

1. در صورت مواجهه با یک لاستیک خالی شده از باد، خودرو را در محلی دور از ترافیک و در سطحی هموار و محکم پارک کنید.
2. ترمز الکترونیکی پارک را روشن کنید -صفحه 210.
3. گیربکس دو کلاچه DSG®: دسته دنده را در وضعیت P قرار دهید -صفحه 155.
4. موتور را خاموش و در صورت امکان کلید را از قفل سوییچ خارج کنید -صفحه 147.
5. دنده دستی: خودرو را در دنده قرار دهید -صفحه 154.
6. مطمئن شوید که همه سر نشینان خودرو پیاده شده باشند و دور از خودروهای در حال حرکت، در مکانی امن مثل پشت گاردریل قرار گرفته باشند.
7. سیستم چراغ‌های هشدار را روشن کرده و مثلث خطر را قرار دهید -صفحه 30. به قوانین توجه کنید.
8. بررسی کنید که آیا امکان تعمیر با استفاده از کیت پنچرگیری وجود دارد -صفحه 346.
9. در صورت یکدکشی اربابه بارکش، آن را جدا و در محل مناسبی پارک کنید -صفحه 260.
10. با صندوق عقب پر: بار را خارج کنید.
11. تجهیزات پنچرگیری را از صندوق عقب خارج کنید.
12. برچسب -تصویر 285 (2) را از کیت پنچرگیری خارج کرده، روی صفحه داشبورد در محدوده دید راننده بچسبانید.
13. اجسام خارجی مانند پیچ و میخ را از لاستیک **نباید** خارج کنید.

⚠ هشدار

عدم توجه به برخی مطالب مهم ایمنی در فهرست بازبینی، می‌تواند منجر به بروز تصادفات و صدمات سنگین شود.

- همیشه روش‌های موجود در فهرست بازبینی را دنبال نموده و به تمامی موارد احتیاطی مطرح شده توجه کنید.

(1) ممکن است همراه با شلنگ پرکننده لاستیک باشد.

پنجرگیری و باد کردن لاستیک‌ها

قسمت **▲** ابتدای این فصل در صفحه 346 را مورد توجه قرار دهید.

پنجرگیری لاستیک‌ها

- درپوش سوزن را از سوزن لاستیک باز کنید.
- با استفاده از بازکننده مغزی پیچ **← تصویر 285 ①** مغزی را از والف لاستیک باز کرده و آن را روی سطحی تمیز قرار دهید.
- کیپول باد لاستیک **← تصویر 285 ⑩** را چند بار محکم تکان دهید.
- شلنگ پمپ **← تصویر 285 ③** را در جهت عقربه‌های ساعت، محکم به کیپول پیچ کنید. فویل پلاستیکی سر شلنگ به طور خودکار فرو رفته و محکم می‌شود.
- سرپیچ را از شلنگ **← تصویر 285 ③** جدا کرده و انتهای آن را کاملاً روی والف لاستیک قرار دهید.
- کیپول باد لاستیک را وارونه نگه داشته و تمام محتویات را از طریق شلنگ وارد لاستیک کنید.
- کیپول خالی را از سوزن لاستیک جدا کنید.
- با استفاده از خارج‌کننده مغزی والف **← تصویر 285 ①** مغزی را مجدداً در والف پیچ کنید.

باد کردن لاستیک

- شلنگ **← تصویر 285 ⑧** کمپرسور باد را محکم روی سوزن لاستیک پیچ کنید.
- بررسی کنید که درپوش سوزن باد **← تصویر 285 ⑥** بسته شده باشد.
- موتور خودرو را روشن کرده و بگذارید حرکت کند.
- سوکت کابل 12 ولت **← تصویر 285 ⑨** را در یک سوکت 12 ولت در خودرو قرار دهید **← صفحه 246**.
- کمپرسور باد را با کلید روشن و خاموش **← تصویر 285 ⑤** روشن کنید.
- کمپرسور باد را تا زمانی روشن بگذارید که به 2,0 تا 2,5 بار (29 تا 36 پوند در اینچ مربع / 200 تا 250 کیلوپاسکال) برسد **← ▲. حداکثر زمان روشن بودن 8 دقیقه ①**.

- کمپرسور باد را خاموش کنید.
 - اگر فشار باد به 2,0 تا 2,5 بار (29 تا 36 پوند در اینچ مربع / 200 تا 250 کیلوپاسکال) نرسید شلنگ را از والف لاستیک باز کنید.
 - با خودرو حدود 10 متر جلو و یا عقب بروید تا مواد پنجرگیری به خوبی درون لاستیک پخش شود.
 - شلنگ کمپرسور باد را دوباره به سوزن‌های لاستیک محکم کرده و مراحل قبلی را دوباره تکرار کنید.
 - اگر فشار مناسب برای باد کردن لاستیک دوباره تامین نشود، پس لاستیک آسیب شدید دیده است. چنین لاستیکی نمی‌تواند توسط تجهیزات پنجرگیری ترمیم شود. به رانندگی ادامه ندهید. به تعمیرگاه مجاز مراجعه کنید **← ▲**.
- فشار 1,4 بار (20 پوند در اینچ مربع/140 کیلوپاسکال) و بیشتر:**
- باد لاستیک را به مقدار مناسب خود برگردانید **← صفحه 329**.
 - رانندگی خود را با احتیاط و با سرعت حداکثر 80 کیلومتر در ساعت (50 مایل در ساعت) تا تعمیرگاه مجاز بعدی ادامه دهید.
 - لاستیک آسیب دیده باید در تعمیرگاه مجاز و واجد شرایط تعویض شود.

- دستگاه کمپرسور هوا را جدا کرده و شلنگ را از سوزن لاستیک جدا کنید.

- زمانی که فشار لاستیک به 2,0 تا 2,5 بار (29 تا 36 پوند در اینچ مربع / 200 تا 250 کیلوپاسکال) رسیده باشد، با سرعت بیشتر از 80 کیلومتر در ساعت (50 مایل در ساعت) رانندگی نکنید.

- باد لاستیک را بعد از 10 دقیقه رانندگی کنترل کنید **← صفحه 348**.

⚠ هشدار

- کمپرسور باد و شلنگ باد ممکن است هنگام باد کردن داغ شوند.
- پوست و دست خود را از قسمت‌های داغ دور نگه دارید.
- شلنگ باد و کمپرسور باد را روی مواد اشتعالزا قرار ندهید.
- پیش از جمع کردن، اجازه دهید ابزار خنک شوند.
- اگر لاستیک حداقل تا فشار 2,0 بار (29 پوند در اینچ مربع / 200 کیلوپاسکال) پر نشود، بیش از حد آسیب دیده است. مواد پنجرگیری نمی‌تواند پنجرگیری کامل لاستیک را انجام دهد. به رانندگی ادامه ندهید. به تعمیرگاه مجاز مراجعه کنید.

❗ تکرار

بعد از 8 دقیقه کمپرسور باد را خاموش کنید تا داغ نکند! قبل از روشن کردن مجدد کمپرسور هوا، بگذارید خنک شود.

کنترل پس از 10 دقیقه رانندگی

قسمت **▲** ابتدای این فصل در صفحه 346 را مورد توجه قرار دهید.

شلنگ باد **← تصویر 285 ⑧** را دوباره به سوزن نصب کرده و از روی فشارسنج **⑦** فشار را کنترل کنید.

فشار 1,3 بار (19 پوند در اینچ مربع / 130 کیلوپاسکال) و کمتر:

- به رانندگی ادامه ندهید! این لاستیکی نمی‌تواند توسط تجهیزات پنجرگیری شود.
- به تعمیرگاه مجاز مراجعه کنید **← ▲**.

فشار 1,4 بار (20 پوند در اینچ مربع/140 کیلوپاسکال) و بیشتر:

- باد لاستیک را به مقدار مناسب خود برگردانید **← صفحه 329**.
- رانندگی خود را با احتیاط و با سرعت حداکثر 80 کیلومتر در ساعت (50 مایل در ساعت) تا تعمیرگاه مجاز بعدی ادامه دهید.
- لاستیک آسیب دیده باید در تعمیرگاه مجاز و واجد شرایط تعویض شود.

هشدار

رانندگی با لاستیک پنچرگیری نشده خطرناک می‌باشد و می‌تواند منجر به تصادف و جراحات شدیدی شود.

- در صورت فشار لاستیک 1,3 بار (19 پوند در اینچ مربع / 130 کیلوپاسکال) یا کمتر، به رانندگی ادامه ندهید.
- به تعمیرگاه مجاز مراجعه کنید.

جایگزین کردن، تعمیرات و تغییرات تجهیزات

تجهیزات و قطعات یدکی

فولکس واگن توصیه می‌کند قبل از خرید لوازم و قطعات یدکی یا تعویض سیالات از نمایندگی فولکس واگن مشاوره بگیرید مثلاً اگر خودرو نیاز به تجهیزات جدیدی دارد یا لازم است قطعاتی تعویض گردند. شرکای تجاری فولکس واگن به شما در ارتباط با تجهیزات و مایعات مناسب بر مبنای نیاز خودرو شما و هر پرسشی با توجه به قوانین ترافیکی پاسخ خواهند داد.

توصیه فولکس واگن به شما این است که تنها **تجهیزات مورد تایید فولکس واگن** و **Volkswagen Original Teile®** استفاده نمایید. این قطعات و تجهیزات به طور خاص توسط فولکس واگن برای دوام، استحکام و ایمنی مورد آزمایش قرار گرفته‌اند. و نمایندگی فولکس واگن صلاحیت نصب صحیح آنها را دارد.

از آنجایی که بازار مدام در حال بررسی است **فولکس واگن نمی‌تواند** مسئولیت قابل اطمینان بودن، ایمنی و مناسب بودن محصولاتی را به عهده بگیرد که مورد تایید نیستند. فولکس واگن هیچ مسئولیتی برای این قطعات بر عهده نمی‌گیرد، حتی اگر آنها از طرف آژانس ارزیاب رسمی تایید شده باشند و یا اگر تحت پوشش گواهی تاییدیه رسمی باشند.

هرگونه **تجهیزات نصب شده در عقب‌بکه اثری مستقیم بر کنترل خودرو دارند** باید از طرف فولکس واگن برای استفاده در خودرو شما تایید شود و (علامت تصویب اتحادیه اروپا) را دریافت کنند. این دستگاه‌ها شامل سیستم کروز کنترل یا سیستم تعلیق کنترل‌الکترونیکی هستند.

هر **قطعه الکترونیکی اضافی**، نصب شده که به تنهایی برای کنترل کردن خودرو استفاده نمی‌شود باید علامت **CE** را دریافت کند (اعلامیه هماهنگ سازندگان در اتحادیه اروپا). چنین دستگاه‌هایی حاوی جعبه‌های یخچالی، کامپیوتر و فن خنک‌کننده می‌باشند.

⚠ هشدار

تعمیرات یا اصلاحات انجام شده نادرست برای خودرو شما می‌تواند کارایی کیسه هوا را مختل نماید، باعث اختلالات عملکرد، بروز تصادف و جرح منجر به مرگ گردد.

- هیچ‌گاه لوازمی نظیر پایه نگهدارنده لیوان یا تلفن را بر روی پوشش‌های کیسه هوا یا در محدوده آنها قرار ندهد و یا نصب نکند.
- اشیاء قرار گرفته روی یا نزدیک پوشش‌های کیسه هوا یا در محدوده آنها می‌تواند باعث جراحات‌های جدی یا مهلک گردد زیرا از فعال شدن آنها جلوگیری نمی‌نماید.

تعمیرات و تغییرات فنی

تعمیرات و تغییرات فنی باید همیشه مطابق دستورالعمل‌های فولکس واگن انجام گیرد! ⚠

اصلاحات غیرمجاز قطعات الکترونیکی یا نرم افزاری در خودرو باعث اختلالات عملکرد می‌گردد. از آنجایی که قطعات الکترونیکی با یکدیگر در شبکه متصل می‌باشند، این اختلالات می‌تواند بر کارکرد سایر سامانه‌هایی که به طور مستقیم مرتبط نیستند هم اثرگذار باشد. این اتفاق باعث ایجاد نقص ایمنی شده و به فرسایش بیش از حد قطعات منجر می‌گردد، همچنین باعث بی‌اعتبار سازی مجوز ویژه خودرو می‌گردد.

نمایندگی فولکس واگن نمی‌تواند برای هر خسارتی که به دلیل تعمیرات فنی و عملکرد ناصحیح ایجاد شود مسئول باشد.

نمایندگی فولکس واگن برای هرگونه خسارتی که به دلیل تعمیرات فنی و عملکرد ناصحیح ایجاد شده مسئول نمی‌باشد. چنین خسارتی تحت پوشش ضمانت فولکس واگن نیست.

توصیه فولکس واگن این است که تمامی تعمیرات و تغییرات فنی توسط تعمیرگاه مجاز فولکس واگن یا استفاده از **Volkswagen Original Teilen®** صورت گیرد.

خودروهای با تجهیزات کمکی یا قطعات قابل اتصال به بدنه و قطعات افزودنی

تولیدکننده این قطعات باید اطمینان حاصل کند که این قطعات (اتصالات) با قوانین و مقررات محیطی تصویب شده خصوصاً دستورالعمل **2000/53/EG** اتحادیه اروپا درباره خودروهایی با پایان عمر مفید و **2003/11/EG** اتحادیه اروپا در رابطه با محدودیت‌های فروش و استفاده از برخی مواد و ترکیبات خطرناک مطابقت دارند.

مالک خودرو باید تمامی مدارک نصب این وسایل کمکی را داشته باشد و در صورت وقوع حادثه آن را به شرکت مربوطه ارائه دهد. در این راستا باید قوانین زیست‌محیطی سازگار بودن بازیافت تضمین شوند که این امر شامل خودروهای تبدیل شده نیز می‌شود.

تعمیرات شیشه جلو

برخی از تجهیزات الکترونیک نیاز به برق برای انجام کار دارند و برای مثال نزدیک به پشت آینه شیشه جلوی خودرو قرار می‌گیرد. اگر شیشه جلوی خودرو در قسمت مربوط به قطعه برقی یا الکترونیکی آسیب دید، مثلاً بر اثر اصابت سنگ، شیشه باید تعویض گردد. تعمیر ترک می‌تواند منجر به خرابی یا اختلالات عملکرد در دستگاه شود.

پس از تعویض شیشه جلو، دوربین و حسگرها باید توسط تعمیرگاه مجاز تنظیم گردد.

سینی محافظ زیر بدنه موتور و گیربکس

یک سینی محافظ زیر بدنه موتور و جعبه‌نده می‌تواند خطر رسیدن آسیب به کف خودرو و کاسه روغن موتور را کاهش دهد.

بسته به اینکه از خودرو در کجا استفاده می‌شود، داشتن سینی محافظ زیر بدنه موتور و گیربکس نصب شده، ایده خوبی است، مثلاً اگر خودرو روی جدول، راه‌های اختصاصی یا در جاده‌های ناهموار حرکت می‌کند. اگر تمایل به نصب این محافظ دارید، توصیه فولکس واگن تماس با نمایندگی مجاز است.

⚠️ هشدار

تعمیرات و تغییرات نادرست می‌تواند باعث خرابی و آسیب‌رساندن به خودرو و اختلالات عملکرد سامانه‌های رانندگی راننده شود. این امر می‌تواند منجر به بروز تصادفات و صدمات سنگین شود.

- اعمال تعمیرات و تغییرات روی خودروی شما باید توسط تعمیرگاه مجاز و واجد شرایط انجام شوند.

⚠️ هشدار

قطعات و تجهیزات نامناسب، انجام تعمیرات و اصلاحات اشتباه، منجر به وارد آمدن خسارت به خودرو می‌شوند و باعث بروز تصادف و جراحتهای سنگین و جدی می‌گردند.

- فولکس واگن توصیه اکید می‌نماید که تنها از تجهیزات مورد تایید فولکس واگن و Volkswagen Original Teile® استفاده نمایید. این قطعات و تجهیزات به طور خاص توسط فولکس واگن برای دوام، استحکام و ایمنی مورد آزمایش قرار گرفته‌اند.
- تعمیر و تعویض قطعات خودرو فقط باید از طریق تعمیرگاه مجاز انجام شوند. تعمیرگاه‌های مجاز، قطعات لازم، تجهیزات تشخیصی، اطلاعات لازم جهت تعمیر و افراد متخصص را در اختیار دارند.
- هرگز برای خودرو خود قطعاتی انتخاب نکنید که از هر نظر با ویژگی‌های قطعات کارخانه‌ای خودتان متفاوت می‌باشند.
- هیچ‌گاه لوازمی نظیر پایه نگهدارنده لیوان یا تلفن را بر روی پوشش‌های کیسه هوا یا در محدوده آنها قرار ندهد و یا نصب نکنید.
- تنها از ترکیب لاستیک و رینگ استفاده نمایید که از طرف فولکس واگن برای مدل خودرو شما تایید شده است.

هرگونه تغییر در سامانه تعلیق خودرو می‌تواند از عملکرد صحیح سامانه کیسه هوا طی تصادف جلوگیری نماید. به عنوان مثال، استفاده از ترکیب لاستیک و رینگ که توسط فولکس واگن تایید نشده باشد، کم کردن ارتفاع خودرو، تغییر دادن میزان تعلیق از جمله تغییر در فنرها، کمک‌ها و کمک‌فنرها، ممکن است نیروهای کنترل الکترونیکی آن ارسال می‌شود را تغییر دهد. ایجاد بعضی تغییرات در سیستم تعلیق خودرو ممکن است باعث شود سنسورها، نیروها را بیشتر برآورد نمایند. این مورد باعث می‌شود در تصادفات، ایربگ باز شود در حالی که به طور معمول اگر تغییرات در سیستم تعلیق خودرو صورت نگیرد نباید این گونه شود. سایر تغییرات باعث برآورد کم نیروها از طرف حسگرها می‌شود، بنابراین از رها شدن سامانه کیسه هوا وقتی باید رها شود، جلوگیری می‌نماید.

⚠️ هشدار

تعمیرات و اصلاحات نادرست می‌تواند باعث خرابی و آسیب‌رساندن به خودرو و اختلالات عملکرد سامانه‌های کمکی راننده شود. این امر می‌تواند منجر به بروز تصادف و صدمات سنگین شود.

- اعمال تعمیرات و تغییرات روی خودروی شما باید توسط تعمیرگاه مجاز و واجد شرایط انجام شوند.
- نمونه‌های از کیسه هوا تعمیر نمی‌شوند و باید تعویض شوند.
- هرگز تجهیزات بازبایی شده کیسه هوا یا تجهیزاتی که از خودروهای اسقاطی برداشته شده‌اند را در خودروی خود به کار نبرید.

⚠️ هشدار

تغییرات در سامانه تعلیق خودرو، شامل استفاده از ترکیب لاستیک و رینگ نامناسب، می‌تواند باعث شود که سامانه کیسه هوا متفاوت عمل نماید و خطر جراحتهای جدی یا منجر به مرگ در حوادث را افزایش دهد.

- هیچ‌گاه قطعاتی در سامانه تعلیق خودرو نصب نکنید که ویژگی‌های قطعات اصلی را ندارند.
- هرگز از ترکیب لاستیک و رینگ که توسط فولکس واگن تایید نشده استفاده نکنید.

تعمیرات و اختلالات در سیستم ایربگ

تعمیرات و تغییرات فنی باید همیشه مطابق دستورالعمل‌های فولکس واگن انجام گیرد. ⚠️

تغییرات و تعمیر سپر جلو، درب‌ها، صندلی‌های جلو، زهوار شیشه‌ها یا بدنه خودرو باید توسط تعمیرگاه مجاز انجام گیرد. در این بخش‌ها و قطعات ممکن است حسگرها و تجهیزات سامانه کیسه هوا قرار گرفته باشند.

اگر بر روی سامانه کیسه هوا کار بکنید و یا ضمن تعمیر قسمت‌های دیگر خودرو قطعات سامانه را بردارید و دوباره نصب نمایید این قطعات می‌تواند آسیب ببیند. نتیجه این خواهد شد که در وقت حادثه، کیسه‌های هوا به طور نادرست باد شوند و یا اصلاً باد نشود.

برای اطمینان از اینکه کارایی کیسه هوا کاهش نیابد و یا قطعات برداشته شده باعث جراحتهای و یا آلودگی محیطی نمی‌شود، قوانین باید رعایت شوند. تعمیرگاه‌های مجاز با این قوانین و مقررات آشنا هستند.

اطلاعات ذخیره شده در واحدهای کنترل

خودرو شما از کارخانه با قطعات کنترل الکترونیکی تجهیز شده است که مسئول مدیریت موتور و جعبه دنده می‌باشند. همچنین قطعات کنترل، عملکرد سامانه آگزوز و کیسه هوا را نظارت می‌نماید.

این قطعات کنترل الکترونیکی به طور مداوم در زمان حرکت، داده‌های مرتبط با خودرو را ارزیابی می‌نمایند. اگر هرگونه خطا یا هرگونه انحرافی از مقادیر مشخص شده ثبت گردد، تنها این داده‌ها ذخیره می‌شوند. خطاها به طور معمول توسط چراغ‌های نشانگر در نمایشگر مجموعه ابزارهای ترکیبی نمایش داده می‌شوند.

قطعات مخصوص برای خواندن و ارزیابی داده‌های نگهداری شده در واحدهای کنترل مورد نیاز هستند.

این داده‌ها بگونه‌ای حفظ می‌شوند که تعمیرگاه‌های مجاز بتوانند مشکلات را تشخیص دهند و آن را رفع نمایند. اطلاعات ذخیره شده ممکن است در داده‌های زیر و یا داده‌های دیگر مشاهده کنید:

– داده‌های مربوط به موتور و جعبه‌دنده.

– سرعت.

– مسیر حرکت.

– قدرت ترمز گیری.

– نظارت بر کمربند ایمنی.

قطعات کنترل‌کننده هیچ‌گاه مکالمات صورت گرفته در خودرو را ثبت نمی‌نمایند. استفاده از داده‌های ذخیره شده برای ایجاد فایل‌های قابل جابجایی، نه ممکن و نه مجاز است.

طی کار طبیعی خودرو، ممکن است موقعیت‌هایی ایجاد شود که در آن تخصص داده‌های ذخیره شده (به تنهایی یا در ارتباط با سایر اطلاعات مانند: گزارش‌های تصادف، خرابی خودرو، گواهی شهادت و غیره) برای شخص خاصی، احتمالاً برای مشاوره با کارشناس، و استفاده از اطلاعات اضافی آنها مقذور شود.

در خودروهایی با کارکرد تلفن اضطراری از طریق یک تلفن موبایل یا سایر دستگاه‌ها، محل کنونی می‌تواند منتقل گردد. در تصادفی که در آن واحدهای کنترل، رها شدن یک کیسه هوا را ثبت نموده‌اند، سامانه می‌تواند به طور خودکار سیگنالی ارسال کند. این مورد به ارائه‌دهنده خدماتتان بستگی دارد. انتقال تنها در مناطقی با سیگنال تلفن موبایل به اندازه کافی قوی میسر است.

عملکردهای اضافی که از لحاظ قرارداد در توافق با مشتری است، مثلاً: قرار دادن خودرو در Car-Net یا محل اورژانس فولکس واگن، اجازه می‌دهد که داده‌های مشخصی از خودرو ارسال گردد.

حافظه داده‌های تصادف (Event Data Recorder)

خودرو مجهز به ثبت‌کننده رویدادهای نیست.

اطلاعات خودرو در ثبت‌کننده داده‌های رویدادها، به طور موقت ذخیره می‌شوند. این ذخیره‌سازی، اطلاعات دقیقی در موقع بروز حادثه ارائه می‌دهد. خودروهایی با سامانه کیسه هوا می‌توانند داده‌های مرتبط با تصادف را ذخیره نمایند، مثلاً: سرعت تصادم، حالت‌های قلاب کمربند، موقعیت صندلی‌ها و زمان بکار رفتن. محدوده داده‌ها توسط تولیدکننده مشخص شده است.

یک ثبت‌کننده داده‌های رویدادها تنها می‌تواند وقتی تعبیه شود که مالک این فرآیند را تایید نموده باشد. در بعضی از کشورها این عمل تحت پوشش قانون می‌باشد.

برنامه‌ریزی مجدد واحدهای کنترل

تمامی داده‌ها برای کنترل قطعات در واحد کنترل ذخیره می‌شوند. بعضی از آسان‌کننده‌ها، مثلاً فلاش تغییر مسیر، باز کردن قفل فقط یک در و اطلاعات نمایش داده شده آن، می‌توانند با استفاده از تجهیزات تعمیرگاهی خاص دوباره برنامه‌ریزی شوند. اگر آسان‌کننده‌ها دوباره برنامه‌ریزی شدند، توضیحات کیف مستندات خودرو شما بیش از این با عملکردهای اصلی جور نمی‌ماند. توصیه فولکس واگن این است که باید هرگونه برنامه‌ریزی دوباره برنامه سرویس خودرو "تحت نظر تعمیرگاه" باشد.

اطلاعات در مورد برنامه‌ریزی قابل تغییر می‌تواند از نماینده فولکس واگن پرسیده شود.

خواندن حافظه رویدادهای خودرو

در داخل خودرو، یک واسط تشخیص برای خواندن حافظه‌های رویدادها وجود دارد. ← حافظه وجود دارد. داده‌های مرتبط با عملکرد و حالت واحدهای کنترل الکترونیکی در حافظه مربوط به رویداد ذخیره می‌شود. اطلاعات اضافی در مورد داده‌های ذخیره شده را می‌توان از تعمیرگاه‌های مجاز به دست آورد.

در بعضی مدل‌ها و با بعضی تجهیزات، واسط عیب یاب می‌تواند در جابجایی در سمت راننده زیر صفحه داشبورد یا نزدیک دسته آزاد کننده درب موتور احتمالاً پشت یک سرپوش یافت شود.

حافظه رویدادها باید تنها توسط تعمیرگاه مجاز خوانده و تنظیم مجدد گردد.

پس از اینکه خطایی اصلاح شد، اطلاعات مرتبط در حافظه حذف می‌شود. سایر محتوای حافظه بر اساس شرایط جاری دوباره نوشته می‌شود.

هشدار

استفاده نادرست از واسط عیب‌یاب باعث اختلالات عملکرد شده و به دنبال آن تصادف و جراحت‌های جدی ایجاد می‌شود.

• هرگز خودتان با استفاده از واسط عیب‌یاب اقدام به خواندن حافظه مربوط به رویدادها نکنید.

• حافظه مربوط به رویدادها تنها باید از طریق واسط عیب‌یاب توسط تعمیرگاه مجاز خوانده شود. شرکت فولکس واگن در این مورد، نمایندگی‌های فولکس واگن را پیشنهاد می‌کند.

دستگاه موبایل در خودرو

تابش الکترومغناطیسی

اگر یک دستگاه موبایل یا دستگاه رادیو بدون اتصال به آنتن بیرونی استفاده شود، اشعه الکترومغناطیسی به حد مطلوب به خارج از خودرو هدایت نمی‌شود. کثرت اشعه در فضای داخلی خودرو ممکن است بیش از همه باعث کاهش دریافت امواج شود، به طور مثال در نواحی روستایی. این امر ممکن است سلامت را تهدید کند. ←

بسته به تجهیزات می‌توان از رابط تلفن مناسب استفاده کرد تا موبایل به آنتن بیرونی متصل شود. ← دفترچه سیستم اطلاعات و سرکری. کیفیت اتصال بهتر می‌شود و دامنه دستگاه ارتباطی سیار افزایش می‌یابد.

استفاده از یک تلفن

در بسیاری از کشورها، راننده به هنگام رانندگی اجازه دارد تنها از سیستم هندزفری برای تلفن زدن استفاده کند، مثلاً، از طریق اتصال Bluetooth®. قبل از استفاده از تلفن موبایل، آن را در نگهدارنده مناسبی قرار دهید. ← یا محفظه‌ای قرار دهید که در آن لغزش نداشته باشد مثلاً در کسول وسط.

اگر رابط تلفن فناوری نمایه دستیابی به SIM را پشتیبانی می‌کند، از یک موبایل سازگار استفاده کنید.

رادیوی فرستنده گیرنده

برای کار کردن با رادیوهای بی‌سیم دو طرفه، قوانین و دفترچه راهنما را ملاحظه کنید. برای مجوز شدن به سامانه‌های رادیو بی‌سیم دو طرفه، تاییدیه مورد نیاز است.

برای اطلاعات بیشتر در مورد نصب سامانه‌های رادیو بی‌سیم دو طرفه از نمایندگی فولکس واگن خود سوال نمایید.

⚠ هشدار

اگر دستگاه موبایل شل بسته شده یا محکم بسته نشده باشد، ممکن است حین حرکت رانندگی یا ترمزگیری سریع یا در موقع وقوع حادثه داخل خودرو پرت شود و جراحاتی به دنبال داشته باشد.

- دستگاه موبایل و تجهیزات ارتباطی نگهدارنده موبایل را خارج از محل بکارگیری ایربگ محکم کنید یا در محلی ایمن قرار دهید.

⚠ هشدار

هنگام استفاده از تلفن موبایل یا یک دستگاه رادیویی بدون اتصال به آنتن بیرونی ممکن است مقدار امواج الکترومغناطیسی در خودرو از حد مجاز فراتر رود و سلامتی راننده و سرنشینان خودرو را به خطر بیندازد. همچنین این مورد در ارتباط با آنتن‌های بیرونی که به طور صحیح نصب نشده باشند نیز صدق می‌کند.

- مسافت حداقل 20 سانتیمتری را میان آنتن‌های دستگاه و ایمپلنت‌های پزشکی فعال حفظ کنید، مثلاً: دستگاه تنظیم ضربان قلب.
- دستگاه عملیاتی را مستقیماً بالا یا نزدیک به ایمپلنت پزشکی فعال حمل نکنید، مثلاً: در جیب روی سینه.
- وقتی به تداخل با یک ایمپلنت پزشکی فعال یا هر دستگاه پزشکی دیگر شک نمودید، بلافاصله دستگاه را خاموش نمایید.

اطلاعات مصرف‌کننده

برچسب‌ها و پلاک‌ها

گواهی‌های ایمنی، برچسب‌ها و پلاک‌هایی که نشان‌دهنده اطلاعات عملیاتی مهم خودرو می‌باشند توسط کارخانه در محفظه موتور و در قسمت‌های مشخصی از خودرو، همانند درب مخزن، اکتاگیر سر نشین کنار راننده، ستون درب راننده یا زیر و در کف قسمت بار تعبیه شده‌اند.

هیچ‌گاه گواهی‌های ایمنی، برچسب‌ها و پلاک‌ها را خراب نکرده و جدا نکنید. آنها باید همیشه خوانا باشند.

اگر قطعات خودرویی که گواهی، برچسب یا پلاک‌های ایمنی دارند از خودرو برداشته شوند باید با همان اطلاعات به طور صحیح در قطعه جدید توسط تعمیرگاه مجاز جایگزین گردند.

گواهی ایمنی

یک گواهی ایمنی در ستون درب سمت راننده نصب شده که بیان‌کننده استانداردهای ایمنی لازم و مشخصه‌هایی از صلاحیت‌های ایمنی وسیله نقلیه از کشور خاصی می‌باشد که در آن جا تولید شده است. ماه و سال تولید و شماره شناسایی خودرو هم می‌تواند قید شود.

هشدار

بکار گرفتن ناصحیح خودرو خطر تصادف و جراحات را افزایش می‌دهد.

- مقررات قانونی را رعایت کنید.
- طبق دفترچه راهنما عمل کنید.

تذکره

بکار گرفتن ناصحیح خودرو می‌تواند منجر به وارد آمدن خسارت به خودرو گردد.

- مقررات قانونی را رعایت کنید.
- کارهای مربوط به سرویس خودرو را مطابق با برنامه سرویس خودرو انجام دهید.
- طبق دفترچه راهنما عمل کنید.

اطلاعات در مورد خدمات تماس اضطراری فولکس واگن

در چین: ژاین، روسیه: کره جنوبی و تاوان معتبر نیست

کارکرد و برقراری ارتباط داده‌های موبایل میان خودرو و سرور داده‌ها به عواملی خارج از توان و مسئولیت شرکت Volkswagen AG بستگی دارد. این عوامل به ویژه شامل پوشش مناسب تلفن همراه در مکانی که خودرو قرار دارد و همچنین قطع، کاهش یا اختلال در پوشش تلفن همراه در تونل‌ها،

پارکینگ‌ها، مسیرهای زیرزمینی یا سایر عوامل ایجاد کننده اختلال مانند طوفان با رعد و برق، دستگاه‌های ایجاد کننده پارازیت، ساختمان‌ها، پل‌ها یا کوه‌ها، استفاده بسیار زیاد از شبکه تلفن همراه و غیره می‌شود. ارتباط داده‌ها بین خودرو و سرور داده‌ها را نیز تنها در صورتی می‌توان تضمین نمود که خودرو در همان کشوری قرار داشته باشد که با تأییدیه شرکت Volkswagen AG برای ثبت اولیه به آنجا تحویل داده شده است ("منطقه مورد استفاده"). اینکه کدام کشورها شامل منطقه‌ای استفاده از خودرو هستند، مربوط می‌شوند به نوع خودرو، سال مدل و سطح تجهیزات آن.

فولکس واگن، داده‌های شخصی کاربر را در چهارچوب قوانین با هدف عملکرد بدون مشکل و ارائه خدمات، جمع‌آوری، پردازش، منتقل و استفاده می‌نماید. اگر تلفن اضطراری از طریق خدمات تماس اضطراری فولکس واگن دریافت شود، داده‌های زیر به Volkswagen AG ارسال می‌شود: اطلاعاتی در مورد خودروی شما، مکان آن، زمان تصادف، تعداد سرشینیان، شدت تصادف و نوع آن (تصادف از جلو، پهلو، عقب یا واژگون شدن خودرو)، حالت درها و همچنین زبان پیش فرض. این داده‌ها توسط شرکت Volkswagen AG پردازش شده و به یک مرکز کنترل اضطراری ارسال می‌گردد.

دریافت امواج رادیو و آنتن

در خودروهایی با سامانه اطلاعات و سرگرمی کارخانه‌ای، آنتن دریافت امواج رادیویی می‌تواند در مکان‌های مختلف در خودرو نصب گردد:

- در داخل شیشه عقب و با گرم‌کن شیشه عقب،
- در درون خودرو، روی شیشه‌های عقب،
- در داخل شیشه جلو،
- در سقف خودرو.

آنتن‌های داخل شیشه‌ها می‌توانند به وسیله سیم‌های باریک مشخص شوند.

تذکره

شیشه‌ها و آنتن‌های قرار گرفته در داخل آنها می‌توانند در اثر برخورد اجسام سخت و یا توسط شونده‌های اسیدی و یا هرگونه ماده شیمیایی خورنده آسیب ببینند. هرگز از برچسب روی آنتن پشت شیشه‌های استفاده نکنید و هرگز آنتن‌ها را با مواد شوینده اسیدی یا خورنده و یا هر ماده شیمیایی دیگر تمیز نکنید.

تذکره

وقتی یک سیستم اطلاعات و سرگرمی را نصب می‌کنید، اطمینان حاصل کنید که آمپلی‌فایر آنتن یکپارچه استاندارد با سیستم اطلاعات و سرگرمی سازگار باشد یا از آداپتور آنتن نیز استفاده نمایید. در غیر این صورت آمپلی‌فایر آنتن می‌تواند در معرض آسیب ولتاژ زیاد قرار گیرد.

محافظت از قطعات

بعضی از قطعات الکترونیکی و بخش‌های کنترلی در کارخانه با قطعات حفاظتی تجهیز شده‌اند، مثلاً: سامانه اطلاعات و سرگرمی.

- جلوگیری از هرگونه انتقال قطعات تعبیه شده کارخانه‌ای با خودرویی دیگر هنگامی آنها در خودروهای دیگر نصب شده باشند (مثلاً: پس از سرقت)،
- جلوگیری از عملکرد کامل قطعات خارج از خودرو،
- اجازه نصب قانونی یا تعویض قطعات و واحدهای کنترل توسط تعمیرگاه مجاز در ارتباط با خدمات.

محافظت از قطعات به عنوان مکانیسمی حفاظتی توسعه می‌یابد، با:

مکان	آنچه نمایش داده می‌شود:	راهنما
نمایشگر ترکیبی ابزارها	SAFE CP (CP ایمن)	به تعمیرگاه مجاز مراجعه کنید.
نمایشگر سامانه اطلاعات و سرگرمی	Component theft protection: the infotainment system is not fully available at present. در برابر سرقت: سیستم اطلاعات و سرگرمی در حال حاضر صرفاً به طور محدود در دسترس است. Please switch on the ignition. (لطفاً سوئیچ را باز کنید).	سوئیچ را باز کنید. اگر با انجام این کار محافظت از قطعات غیرفعال نشد، به تعمیرگاه مجاز مراجعه کنید.

اطلاعات تعمیرات فولکس واگن

اطلاعات خدمات فولکس واگن و اطلاعات تعمیرات رسمی فولکس واگن می‌تواند از آدرس‌های زیر کسب شود:

مشتریان در اروپا، آسیا، استرالیا، آفریقا، آمریکای جنوبی و مرکزی

لطفاً به نمایندگی فولکس واگن یا به تعمیرگاه مجاز مراجعه کنید یا در آدرس اینترنتی www.erwin.volkswagen.de مستندات مربوطه را سفارش دهید.

⚠️ هشدار

تعمیرات و تغییرات نادرست می‌تواند باعث آسیب به خودرو و اختلالات عملکرد سامانه‌های رانندگی و سامانه‌های کیسه هوا شود. این امر می‌تواند منجر به بروز تصادفات و صدمات سنگین شود.

- اعمال تعمیرات و تغییرات روی خودروی شما باید توسط تعمیرگاه مجاز واجد شرایط انجام شوند.

بیانیه انطباق

تولیدکننده بدین‌وسیله اعلام می‌دارد که محصولات زیر، در زمان تولید خودرو، با الزامات اصلی و سایر قوانین و مقررات مربوطه، از جمله با FCC بخش 15.19، FCC بخش 15.21 و RSS-Gen Issue 1:

بازیافت خودروهای فرسوده و اسقاط آن‌ها

خودروهای فرسوده یا پایان عمر مفید

فولکس واگن قبلاً برای شما، جهت به چرخه طبیعت بازگرداندن خودروتان به روشی مسئولانه تمهیداتی در نظر گرفته است. عملیات سامانه بازیافت در بعضی کشورهای اروپایی، خودروی

تجهیزات بر پایه رادیو

- ایمو بلازر الکترونیکی.
- کلید خودرو.
- کنترل از راه دور برای بخاری کمکی - صفحه 136.
- سیستم روشن کردن و قفل کردن بدون کلید با دسترسی بدون کلید.
- روز کنترل تطبیقی (ACC).
- سامانه پایش محیط (Front Assist) شامل عملکرد ترمز اضطراری در شهر.
- سامانه رانندگی تعویض خط (Front Assist).
- سنسور "نظارت نقطه کور" شامل سیستم دستیار خروج از پارک.
- دستیار تریلر (Trailer Assist)

تجهیزات برقی

- سوکت 12 ولت.
- سوکت 230 ولت مخصوص اروپا، سوکت 115 ولت، سوکت 100 ولت.

⚠️ هشدار

خطر جراحات و شوک الکتریکی ناشی از کابل‌های بدون پوشش.

- صندوق عقب خودرو در آخر پس از تحویل به گونه‌ای تکمیل شده است که کابل‌ها در قسمت عقب خودرو طی استفاده از خودرو، پوشیده باشند.

⚠️ هشدار

خطر جراحات جدی به دلیل جابه‌جایی نادرست افراد.

- هیچ‌گاه بزرگسال یا کودکی را روی صندلی وسط عقب خودرو سوار نکنید.
- نبود سامانه‌های محدود کننده همانند کمربند ایمنی و پشت‌سرسی صندلی می‌تواند باعث جراحات جدی یا مهلک در موقع بروز حوادث گردد.

⚠️ هشدار

خطر جراحات جدی و مرگبار.

- کسی را در صندوق عقب حمل نکنید.
- دستورالعمل‌ها و نکات ایمنی و اطلاعاتی در مورد صندوق عقب و اقلام قابل حمل و نقل - صفحه 252.

شما را در انتهای عمر مفید آن بازپس می‌گیرند. وقتی خودرو بازیافت شد، گواهی تخریبی صادر می‌گردد که نشان‌دهنده دور انداخته شدن صحیح خودرو می‌باشد.

خودروهایی فرسوده، بدون هزینه بازپس گرفته می‌شوند این امر نشانگر آن است که قانون گذاری ملی از آن تبعیت می‌نماید.

اطلاعات بیشتر در مورد بازپس‌گیری خودروهای فرسوده را می‌توان در نمایندگی فولکس واگن پیدا کرد.

اسقاط کردن

وقتی که خودرو یا قطعات سامانه کیسه هوا و سامانه کشنده کمربند ایمنی اسقاط می‌شوند، شرایط ایمنی مربوطه باید رعایت شود. تعمیرگاه‌های مجاز با این قوانین و مقررات آشنا هستند.

اطلاعات برای خودروهای با مجوز N1 (خودروی تجاری سبک)

به اطلاعات زیر در مورد حمل بار با وزن کل تا 3,5 تن توجه فرمایید (تصویب شده در اروپا تحت نام N1):

تنوع و تعداد صندلی‌ها

خودروهای N1 بر اساس مدل‌های خودرو فولکس واگن در نسخه‌های مختلف بلحاظ تعداد سرنشین در دسترس می‌باشد. برای مثال، تعداد صندلی‌ها می‌تواند به 2 یا 4 عدد محدود شود.

خودروهای دارای دو صندلی: به دلیل حذف صندلی عقب، فضای داخلی خودرو در عقب پوشش کافی ندارد. ⚠️

خودروهای دارای چهار صندلی: صندلی عقب به گونه‌ای طراحی شده است که نمی‌توان از صندلی وسط استفاده کرد. ⚠️

حمل ایمن کودکان

همانند گواهی سرنشین خودرو در خودروها (M1)، سامانه‌های محدودیت کودک می‌توانند در صندلی‌ها استفاده شود - صفحه 24.

یدک‌کشی ارابه بارکش

وقتی یک ارابه بارکش با استفاده از پایه یدک‌کش حمل می‌کنید، هر گونه قانون مخصوص آن کشور را رعایت کنید.

اگر خودرو از حد مجاز وزن ناخالص یا بار محور برای محور عقب تجاوز داشت، موقع یدک‌کشی سرعت از 80 کیلومتر در ساعت نباید بیشتر شود. این برای کشورهایی که در آنها سرعت‌های بالاتر هم قانونی می‌باشد نیز مصداق دارد. همیشه از محدودیت‌های سرعت پیروی کنید. در بعضی مناطق، محدودیت‌های سرعت برای بارکش‌های یدکی کمتر از خودروهای بدون ارابه بارکش است.

هرگونه مجوز بار زیاد خودرو در مستندات خودرو وارد می‌شود. اگر هیچ مجوز افزایش باری وارد نشود، محدودیت سرعت رانندگی مجاز 100 کیلومتر در ساعت با در نظر گرفتن قوانین مخصوص کشور می‌باشد.

داده‌های فنی

برای داده‌های فنی به مستندات خودرو مراجعه نمایید.

داده‌های فنی

اطلاعات در مورد داده‌های فنی

شامل بازار چین و ژاپن نمی‌شود

مشخصات برای مدل پایه اعمال می‌شود، مگر آنکه به طور جداگانه ذکر شده و یا نشان داده شود. تجهیزات خودرویی متفاوت، خودروهای خاص و تجهیزات خودرویی مخصوص به هر کشور می‌توانند انواع مختلفی از داده‌ها را ارائه دهند. تمامی داده‌ها در کیف مستندات خودرو بر این داده‌ها ارجحیت دارند.

به اطلاعات و تنکرات مربوط به خودروهای دارای مجوز N1 توجه کنید ← صفحه 356

موتور

برچسب داده‌های خودرو در برنامه سرویس خودرو و هم‌بند مدارک پلاک اطلاعات خودرو، نشان می‌دهند که کدام موتور روی خودرو شما نصب است.

وزن

مقادیر وزن خالص در جدول زیر برای خودرو آماده به حرکت با راننده (75 کیلوگرم)، سیالات خودرو شامل باک پر تا 90% ظرفیت و کیف ابزار و لاستیک یدکی، بکار می‌روند ← ⚠️. تجهیزات اضافی و لوازم یدکی تعبیه شده، وزن خالص ذکر شده را افزایش می‌دهند، بر این اساس حداکثر بار مجاز کاهش می‌یابد. محموله متشکل از وزن‌های زیر است:

- سرنشین خودرو.
- تمامی بارها.
- بار سقف شامل میله‌های نصب شده یا اصلی و سامانه باربند می‌باشد.
- بار میله کشش وقتی در حال یدککشی اربه بارکش هستید ← صفحه 260.

ارقام مربوط به عملکرد

به دلایل محدودیت‌های ثبتی و مالیاتی خودرو، خروجی برق و عملکرد بعضی موتورها ممکن است در بعضی کشورها با اطلاعات داده شده در این دفترچه راهنما متفاوت باشند.

در برخی خودروهای دارای سامانه تعلیق قوی، حداکثر سرعت می‌تواند تا 210 کیلومتر در ساعت محدود شود.

برخی ارقام مربوط به عملکرد بدون تجهیزات کاهنده عملکرد اندازه‌گیری شده‌اند مانند: باربند سقفی و شل‌گیر.

مقدار کل وزن ناخالص

وزن کلی مشخص شده تنها برای ارتفاعات تا 1000 متر بالاتر از سطح دریا اعتبار دارد. حداکثر وزن خودرو و بارکش باید تا تقریباً 10% بعد از هر 1000 متر ارتفاع کاهش یابد.

توضیح جدول

اختصارات گیربکس: SG = گیربکس دستی، AG = گیربکس اتوماتیک، DSG® = گیربکس دو کلاچه® MG.6. جعبه‌دنده دستی 6 دنده‌ای.

⚠️ هشدار

تجاوز از حداکثر مجاز وزن، مجموع وزن ناخالص، محموله، ابعاد، سرعت و بار محور، می‌تواند باعث آسیب رساندن به خودرو و ایجاد تصادف و جراحتهای جدی شود.

- از وزن مجاز، مجموع وزن ناخالص، بار، ابعاد و حداکثر سرعت تجاوز نکنید.
- وزن واقعی بار بر هر محور نباید از حداکثر بار مجاز محور بیشتر شود.
- مقدار بار و نوع قرار گرفتن آن درون خودرو، در واکنش حین رانندگی و مسافت خط ترمز خودرو تأثیر دارد. بر این اساس سرعت خود را تنظیم نمایید.

! نکته

همیشه تا جایی که ممکن است وزن بار درون خودرو به طور مساوی و عمیق توزیع شود. وقتی در حال حمل اجسام سنگین درون صندوق عقب هستید، باید آنها را به منظور به حداقل رساندن تأثیر در عملکرد خودرو، در مقابل یا بر روی محور عقب خودرو قرار دهید.

اطلاعات شناسایی خودرو

شامل بازار چین، ژاپن، کره، روسیه و تایوان نمی‌شود

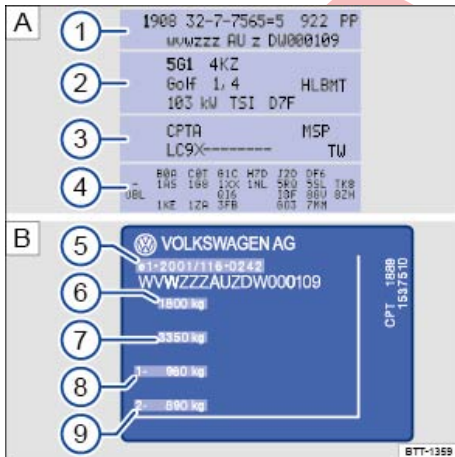

تصویر 286 A پلاک اطلاعات خودرو: برای مثال خودرویی را با شماره موتور CPTA نشان می‌دهد. (3). B صفحه نشان‌دهنده مدل. ←

پلاک نشان‌دهنده مدل

پلاک نشان‌دهنده مدل ← تصویر 286 B را می‌توان در قسمت پایینی ستون درب راننده وقتی درب باز است مشاهده نمود. خودروهای صادره برای برخی کشورهای خاص، پلاک نشان‌دهنده مدل ندارد.

پلاک نشان‌دهنده مدل حاوی داده‌های زیر است:

- ⑤ مجوز.
- ⑥ حد اکثر بار مجاز.
- ⑦ حد اکثر بار مجاز (خودرو به اضافه بارکش ← صفحه 260).
- ⑧ بار مجاز محور جلو.
- ⑨ بار مجاز محور عقب.



تصویر 287 در شیشه جلو: شماره شناسایی خودرو.

پلاک اطلاعات خودرو

شماره شناسایی خودرو می‌تواند از خارج خودرو از طریق دریچه دید موجود در شیشه جلو خوانده شود ← تصویر 287 (علامت پیکان). دریچه دید در گوشه پایینی شیشه جلو قرار دارد. شماره شناسایی خودرو بر روی کانال آب اضافی سمت راست هم حک شده است. کانال آب اضافی بین گلگیر و سیلندر کمک فنر قرار دارد. برای دسترسی به شماره شناسایی خودرو درب موتور را باز کنید ⚠ ← صفحه 307.

پلاک اطلاعات خودرو ← تصویر 286 A را می‌توان در برنامه سرویس خودرو و نزدیک جای چرخ زاپاس در صندوق عقب یافت. شامل داده‌های زیر می‌باشد:

- ① شماره شناسایی خودرو (شماره شاسی).
- ② نوع خودرو، قدرت موتور، نوع جعبه‌دنده.
- ③ کد جعبه‌دنده و موتور، عدد رنگ، تجهیزات داخلی. در مثال، شماره موتور "CPTA" ← تصویر 286.
- ④ ویژگی‌های دیگر، اعداد PR.

ابعاد

شامل بازار چین و ژاپن می‌شود.

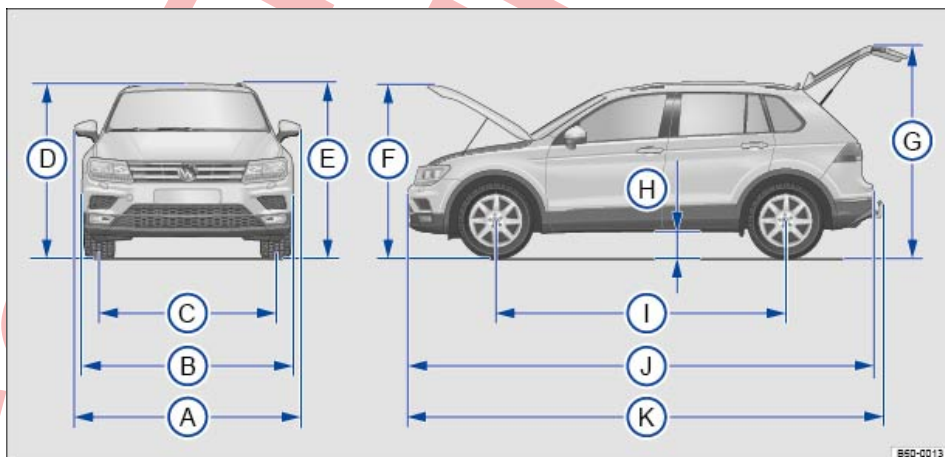

تصویر 288 ابعاد.

داده‌های موجود در جدول برای اغلب مدل‌های آلمانی اصلی به کار می‌رود.

مقادیر مخصوص می‌تواند به دلایل، سایز متفاوت لاستیک و چرخ، تجهیزات اضافی، تجهیزات خاص، تجهیزات اضافی برای خودروهای خاص و کشور های دیگر، متغیر باشند.

مقدار	راهنمای جدول تصویر 288:
2099 میلی‌متر	(A) عرض (از یک آینه بغل به دیگری)
1839 میلی‌متر	(B) عرض
1863 میلی‌متر	(C) عرض خودرو با محفظه کمائی چرخ
1589 میلی‌متر	(D) فاصله دو چرخ جلو
1580 میلی‌متر	(E) فاصله دو چرخ عقب
1632 میلی‌متر	(F) ارتفاع بدون بار (a) تا لبه فوقانی سقف
(b)	(G) حداکثر ارتفاع با وزن خالص (a)
1868 میلی‌متر	(H) ارتفاع با درب موتور باز و وزن خالص (a)
2043 میلی‌متر	(I) ارتفاع با صندوق عقب باز و وزن خالص (a)
200 میلی‌متر	(J) فاصله خودرو از زمین بین محور (a) وقتی برای حرکت آماده است
2681 میلی‌متر	(K) فاصله محور
4486 میلی‌متر	(L) طول با دماغه استاندارد (از سپر تا سپر)
(b)	(M) طول با دماغه Offroad (از سپر تا سپر)
(b)	(N) طول با بست پدککشن نصب شده دماغه استاندارد (کارخانه‌ای)
(b)	(O) طول با بست پدککشن نصب شده دماغه Offroad (کارخانه‌ای)
11,5 متر	حداقل قطر کمان گردش

(a) وزن خالص بدون راننده، بدون بار.

(b) داده‌ها در زمان انتشار موجود نبود.

(c) وزن خالص با راننده (75 کیلوگرم) و سیلات خودرو.

تذکره

- با احتیاط از کنار گودال‌های جاده، درب‌های ورودی، رمپ‌ها، جداول و سایر موانع رانندگی کنید. قطعات قرار گرفته در پایین خودرو همانند: سپر، گارد و بخش‌هایی از شاسی، موتور یا سامانه‌های اگزوز ممکن است هنگام رد شدن آسیب ببینند.

- وقتی در حال رانندگی در پارکینگ‌هایی با جداول برجسته یا دارای میله هستید مراقب باشید. موانع نصب شده در زمین به هنگام پارک و خارج شدن از پارک می‌توانند به سپر و سایر قطعات آسیب بزنند.

داده‌های فنی - شاسی در حال کار

علامت	داده‌های فنی
زاویه فراز	حداکثر 190 میلی‌متر. (a)
زاویه نشیب (حالت مایل خودرو)	(a)
زاویه رمپ	حداکثر 20 درجه.
زاویه شیب	جلو با دماغه استاندارد:
	حداکثر 18 درجه.
	جلو با دماغه Offroad:
	حداکثر 25 درجه.
	عقب:
	حداکثر 24 درجه.

(a) داده‌ها در زمان انتشار موجود نبود.

علامت	داده‌های فنی
فاصله از زمین (خودرو چهار چرخ)	زیر محورها: حداکثر 180 میلی‌متر.
	بین محورها: حداکثر 200 میلی‌متر.
فاصله از زمین (خودرو چهار چرخ)	زیر محورها: حداکثر 180 میلی‌متر.
	بین محورها: حداکثر 200 میلی‌متر.
فاصله از زمین (خودرو چهار چرخ)	زیر محورها: حداکثر 170 میلی‌متر.
	بین محورها:

ظرفیت باک سوخت

ظرفیت باک سوخت	
موتورهای بنزینی و دیزلی	خودروی دو دیفرانسیل: تقریباً 63 لیتر، که حدود 8 لیتر آن ذخیره است. خودروی دیفرانسیل جلو: تقریباً 60 لیتر، که حدود 8 لیتر آن ذخیره است.

موتورهای بنزینی

1.4 لیتر، 4 سیلندر (92 TSI® کیلو وات)

شامل بازار چین و ژاپن نمی‌شود

راندمان	92 کیلو وات در 5000 - 6000/دقیقه
کد شناسایی موتور (MKB)	CZCA
حداکثر گشتاور	200 نیوتن‌متر در 1400 - 4000/دقیقه
جعبه‌بند	MG6
حداکثر سرعت	کیلومتر در ساعت 190
وزن خالص	کیلوگرم 1490
وزن ناخالص مجاز	کیلوگرم 2040 تا 2120
وزن ناخالص مجاز روی اکسل جلو	کیلوگرم 1040
وزن ناخالص مجاز روی اکسل عقب	کیلوگرم 1130 تا 970
وزن تریلر هنگام ترمز، افزایش تا 12 %	کیلوگرم 1600
وزن تریلر هنگام ترمز، افزایش تا 8 %	کیلوگرم 1800
حداکثر وزن بارکش بدون ترمز جداگانه	کیلوگرم 740
حداکثر وزن ناخالص خودرو	کیلوگرم 3600 تا 3720

1.4 لیتر، 4 سیلندر (110 TSI® کیلو وات)

شامل بازار چین، ژاپن و روسیه نمی‌شود

راندمان	110 کیلو وات در 5000 - 6000/دقیقه
کد شناسایی موتور (MKB)	CZDA
حداکثر گشتاور	250 نیوتن‌متر در 1500 - 3500/دقیقه
جعبه‌بند	DSG®6 4MOTION
حداکثر سرعت	کیلومتر در ساعت 198
وزن خالص	کیلوگرم 1592
وزن ناخالص مجاز	کیلوگرم 2110 تا 2180
وزن ناخالص مجاز روی اکسل جلو	کیلوگرم 1080
وزن ناخالص مجاز روی اکسل عقب	کیلوگرم 1150 تا 1080
وزن تریلر هنگام ترمز، افزایش تا 12 %	کیلوگرم 2000
وزن تریلر هنگام ترمز، افزایش تا 8 %	کیلوگرم 2100 تا 2200

750	کیلوگرم	حداکثر وزن بارکش بدون ترمز جداگانه
4205 تا 4110	کیلوگرم	حداکثر وزن ناخالص خودرو

1.4 لیتر، 4 سیلندر (TSI® کیلو وات)

شامل بازار چین و ژاپن نمی‌شود

110 کیلو وات در 5000 - 6000/دقیقه			راندمان
CZEA			کد شناسایی موتور (MKB)
250 نیوتن متر در 1500 - 3500/دقیقه			حداکثر گشتاور
DSG®6	SG6 4MOTION	MG6	جمع‌بنده
200	200	202	کیلومتر در ساعت
1498	1570	1490	کیلوگرم
2140 تا 1980	2170 تا 2100	2120 تا 1960	کیلوگرم
1060	1070	1040	کیلوگرم
1130 تا 970	1150 تا 1080	1030 تا 970	کیلوگرم
1800	2000	1800	کیلوگرم
2000 تا 1900	2200 تا 2100	2000 تا 1900	کیلوگرم
740	750	740	کیلوگرم
3940 تا 3820	4190 تا 4100	3920 تا 3800	کیلوگرم

2.0 لیتر، 4 سیلندر (TFSI® کیلو وات)

شامل بازار چین و ژاپن نمی‌شود

132 کیلو وات در 3940 - 6000 دور در دقیقه			راندمان
CZPA			کد شناسایی موتور (MKB)
320 نیوتن متر در 1500 - 3940/دقیقه			حداکثر گشتاور
DSG®7 4MOTION	SG6 4MOTION		جمع‌بنده
208	210		کیلومتر در ساعت
1645	1615		کیلوگرم
2260 تا 2190	2210 تا 2120		کیلوگرم
1160	1120		کیلوگرم
1150 تا 1050	1140 تا 1050		کیلوگرم
2500 تا 2100	2000		کیلوگرم
-	2200 تا 2100		کیلوگرم
750	750		کیلوگرم
4765 تا 4260	4230 تا 4120		کیلوگرم

2.0 لیتر، 4 سیلندر® TFSI (162 کیلووات)

شامل بازار چین و ژاپن نمی‌شود

162 کیلو وات در 4500 - 6200 دور در دقیقه		راندمان
CHHB		کد شناسایی موتور (MKB)
350 نیوتن متر در 1500 - 4400 دور در دقیقه		حداکثر گشتاور
DSG®7 4MOTION		جعبه‌دنده
220	کیلومتر در ساعت	حداکثر سرعت
1669	کیلوگرم	وزن خالص
2260 تا 2190	کیلوگرم	وزن ناخالص مجاز
1160	کیلوگرم	وزن ناخالص مجاز روی اکسل جلو
1150 تا 1080	کیلوگرم	وزن ناخالص مجاز روی اکسل عقب
2500 تا 2100	کیلوگرم	وزن تریلر هنگام ترمز، افزایش تا 12 %
-	کیلوگرم	وزن تریلر هنگام ترمز، افزایش تا 8 %
750	کیلوگرم	حداکثر وزن بارکش بدون ترمز جداگانه
4780 تا 4430	کیلوگرم	حداکثر وزن ناخالص خودرو

موتورهای دیزلی

1.6 لیتر، 4 سیلندر® TDI (85 کیلووات)

شامل بازار چین، ژاپن و روسیه نمی‌شود

85 کیلو وات در 2900 - 4000 دور در دقیقه با فیلتر ذرات دیزل		راندمان
DGDB		کد شناسایی موتور (MKB)
280 نیوتن متر در 1700 - 2900/دقیقه		حداکثر گشتاور
MG6		جعبه‌دنده
185	کیلومتر در ساعت	حداکثر سرعت
1570	کیلوگرم	وزن خالص
2180 تا 2020	کیلوگرم	وزن ناخالص مجاز
1110	کیلوگرم	وزن ناخالص مجاز روی اکسل جلو
1130 تا 970	کیلوگرم	وزن ناخالص مجاز روی اکسل عقب
1800	کیلوگرم	وزن تریلر هنگام ترمز، افزایش تا 12 %
2000	کیلوگرم	وزن تریلر هنگام ترمز، افزایش تا 8 %
750	کیلوگرم	حداکثر وزن بارکش بدون ترمز جداگانه
3980 تا 3855	کیلوگرم	حداکثر وزن ناخالص خودرو

2.0 لیتر، 4 سیلندر (85 TDI® کیلووات)

شامل بازار چین، ژاپن و روسیه نمی‌شود

85 کیلو وات در 2750 - 4500 دور در دقیقه با فیلتر ذرات دیزل		راندمان
DFGC		کد شناسایی موتور (MKB)
320 نیوتن‌متر در 1700 - 2500/دقیقه		حداکثر گشتاور
MG6		جعبه‌بند
185	کیلومتر در ساعت	حداکثر سرعت
1574	کیلوگرم	وزن خالص
2190 تا 2030	کیلوگرم	وزن ناخالص مجاز
1110	کیلوگرم	وزن ناخالص مجاز روی اکسل جلو
1130 تا 970	کیلوگرم	وزن ناخالص مجاز روی اکسل عقب
1800	کیلوگرم	وزن تریپل هنگام ترمز، افزایش تا 12 %
2000	کیلوگرم	وزن تریپل هنگام ترمز، افزایش تا 8 %
750	کیلوگرم	حداکثر وزن بارکش بدون ترمز جداگانه
3990 تا 3865	کیلوگرم	حداکثر وزن ناخالص خودرو

2.0 لیتر، 4 سیلندر (110 TDI® کیلووات)

شامل بازار چین، ژاپن و روسیه نمی‌شود

110 کیلو وات در 3500 - 4000 دور در دقیقه با فیلتر ذرات دیزل				راندمان
DFGA				کد شناسایی موتور (MKB)
340 نیوتون متر در 1750 - 3000/دقیقه				حداکثر گشتاور
DSG®7 4MOTION	DSG®7	SG6 4MOTION	MG6	جعبه‌بند
200	202	201	204	کیلومتر در ساعت
1673	1615	1641 تا 1660	1568	وزن خالص
2220 تا 2330	2070 تا 2230	2200 تا 2290	2030 تا 2190	وزن ناخالص مجاز
1190	1150	1150 تا 1170	1120	وزن ناخالص مجاز روی اکسل جلو
1080 تا 1190	1130 تا 970	1080 تا 1190	1140 تا 970	وزن ناخالص مجاز روی اکسل عقب
2200 تا 2500	2000	2000 تا 2500	2000	وزن تریپل هنگام ترمز، افزایش تا 12 %
-	2100 تا 2200	2100 تا 2200	2100 تا 2200	وزن تریپل هنگام ترمز، افزایش تا 8 %
750	750	750	750	حداکثر وزن بارکش بدون ترمز جداگانه
4420 تا 4830	4150 تا 4230	4180 تا 4810	4080 تا 4210	حداکثر وزن ناخالص خودرو

2.0 لیتر، 4 سیلندر (140 TDI® کیلووات)

شامل بازار چین، ژاپن و روسیه نمی‌شود

140 کیلو وات در 3500 - 4000 دور در دقیقه با فیلتر ذرات دیزلی		راندمان
DFHA		کد شناسایی موتور (MKB)
400 نیوتون متر در 1900 - 3300 دور در دقیقه		حداکثر گشتاور
DSG®7 4MOTION		جعبه‌دنده
212	کیلومتر در ساعت	حداکثر سرعت
1723	کیلوگرم	وزن خالص
2330 تا 2260	کیلوگرم	وزن ناخالص مجاز
1190	کیلوگرم	وزن ناخالص مجاز روی اکسل جلو
1190 تا 1120	کیلوگرم	وزن ناخالص مجاز روی اکسل عقب
2500 تا 2200	کیلوگرم	وزن تریلر هنگام ترمز، افزایش تا 12 %
-	کیلوگرم	وزن تریلر هنگام ترمز، افزایش تا 8 %
750	کیلوگرم	حداکثر وزن بارکش بدون ترمز جداگانه
4825 تا 4460	کیلوگرم	حداکثر وزن ناخالص خودرو

2.0 لیتر، 4 سیلندر (176 TDI® کیلووات)

شامل بازار چین، ژاپن و روسیه نمی‌شود

176 کیلو وات در 4000 دور در دقیقه با فیلتر ذرات دیزل		راندمان
CUAA		کد شناسایی موتور (MKB)
500 نیوتون متر در 1750 - 2500 دقیقه		حداکثر گشتاور
DSG®7 4MOTION		جعبه‌دنده
228	کیلومتر در ساعت	حداکثر سرعت
1795	کیلوگرم	وزن خالص
2350 تا 2340	کیلوگرم	وزن ناخالص مجاز
1210	کیلوگرم	وزن ناخالص مجاز روی اکسل جلو
1190 تا 1180	کیلوگرم	وزن ناخالص مجاز روی اکسل عقب
2500 تا 2300	کیلوگرم	وزن تریلر هنگام ترمز، افزایش تا 12 %
-	کیلوگرم	وزن تریلر هنگام ترمز، افزایش تا 8 %
750	کیلوگرم	حداکثر وزن بارکش بدون ترمز جداگانه
4845 تا 4670	کیلوگرم	حداکثر وزن ناخالص خودرو

مخفف‌های مورد استفاده

مخفف	مفهوم
min/1	دور موتور در هر دقیقه (دور شمار).
ABS	سامانه ترمز ضد قفل.
AFS	چراغ‌های ثابت و متغیر روشنایی پیچ‌ها.
AM	موج متوسط (دامنه نوسان).
App	برنامه (نرم افزار).
ASR	سامانه کنترل کشش.
AUX	ورودی صوتی کمکی (ورودی AUX).
CO ₂	دی‌اکسید کربن.
DCC	کنترل تطبیقی شاسی.
DIN	صلاحیت استانداردهای آلمانی.
DSG®6	جعبه‌دنده دوکلاچه® DSG خودکار 6 دنده‌ای.
DSG®7	جعبه‌دنده دوکلاچه® DSG خودکار 7 دنده‌ای.
EC	کد موتور.
EDS	قفل الکترونیکی دیفرانسیل.
EN	استاندارد اروپایی.
ESC	سامانه پایداری الکترونیکی.
ETC	سامانه پرداخت الکترونیکی عوارض (Electronic Toll Collection System).
g/km	آلاینده دی‌اکسید کربن به گرم در هر کیلومتر.
GRA	سامانه کروزرکنترل.
IT	فناوری اطلاعات.
kN	کیلو نیوتن، قدرت کشش.
kPa	کیلوپاسکال، مقدار برای فشار باد کردن لاستیک.
kW	کیلو وات، نشانگر قدرت موتور.
LED	لامپ LED (دیود انتشار نور).
MFA	نمایشگر چندمنظوره.
MG6	جعبه‌دنده دستی 6 دنده‌ای.
Nm	نیوتن‌متر، واحد گشتاور موتور.
OBD	تشخیص داخلی
PS	اسب بخار ترمز، (قبلا) برای سنجش قدرت موتور استفاده می‌شد.
psi	پوند در اینچ مربع، مقدار برای فشار باد لاستیک.
ROZ	اندازگیری برای تعیین سوخت آرام سوز (تحقیق عدد اکتان).
SCR	فناوری انتخابی برای کاهش کاتالیزوری اکسیدهای نیتروژن (سامانه انتخابی کاهش‌دهنده کاتالیزور)
SIM	قطعه تشخیص هویت مشترک (ماژول هویت مشترک).
TDI®	موتور دیزلی با انژکتور مستقیم و افزایش دهنده فشار (افزایش دهنده فشار مستقیم یا انژکتور دیزلی).
TSI®	تزییق مستقیم سوخت و توربوی دوگانه (انژکتور لایمای با شارژ جفتی).
XDS	تقویت قفل الکترونیکی دیفرانسیل.

فهرست کلمات کلیدی

	ESC		اعداد و نمادها
240	رجوع کنید به سیستم پشتیبان ترمز		Think Blue.
240	روشن و خاموش کردن	143	رجوع کنید به Think Blue. مربی.
	ESC اسپرنت	143	Think Blue .Trainer.
240	روشن و خاموش کردن		(Park Assist)
	ESP	228	شرایط برای پارک کردن
238	رجوع کنید به سیستم‌های پشتیبانی ترمز		(Rear Traffic Alert)
238	رجوع کنید به کنترل ثبات الکتریکی (ESC)	204	رجوع کنید به سیستم دستیار خروج از پارک
	Front Assist		A - Z
195	رجوع کنید به سیستم پایش محیط (Front Assist)		ABS
316	G 12 plus		رجوع کنید به سیستم پشتیبان ترمز
316	G 12 plus-plus		AdBlue
315	G 13	238	اطلاعات
	GRA	273	پر کردن
182	رجوع کنید به سیستم کروز کنترل (GRA)	274	چراغ نشانگر
28	ISOFIX	273	چراغ هشدار
24	رجوع کنید به صندلی کودک	273	رجوع کنید به سیستم کنترل گازهای خروجی برای
200	Lane Assist	272	خودروهای دیزلی
200	اطلاعات نمایش داده شده	273	ظرفیت
201	چراغ نشانگر		AFS
201	شرح عملکرد	118	رجوع کنید به چراغ دینامیک روشنایی پیچ‌ها (AFS)
241	MEDIA-IN		App-Connect
	MFA	251	App
56	رجوع کنید به نمایشگر چند منظوره	251	Area View
224	Park Assist	230	رجوع کنید به دید اطراف خودرو (Area View)
	ParkPilot	240، 238	ASR
215	تریلر	240	رجوع کنید به سیستم پشتیبان ترمز
215	کار کردن		روشن و خاموش کردن
216	بدکشی تریلر		BAS
	Press & Drive (فشار دهید و برانید)	238	رجوع کنید به سیستم پشتیبان ترمز
85	رجوع کنید به دسترسی بدون کلید (Keyless Access)		Car-Net
	R-Line	250	رجوع کنید به Car-Net فولکس واگن
305	بکسل کردن	249	Car-Net فولکس واگن
207	Rear Traffic Alert	251	e-Remote
	Side Assist	251	Guide & Inform
204	رجوع کنید به سیستم دستیار تعویض خط (Side Assist)	251	Security & Service
	Side Assist Plus	249	اختلالات
	رجوع کنید به سیستم دستیار تعویض خط (Side Assist)	251	تعویض قطعات
201	PLUS	251	ثبت‌نام
336	TIN	251	حساب کاربری
	XDS	250	خدمات
238	رجوع کنید به سیستم پشتیبان ترمز	251	شرح خدمات
	الف	251	فعال‌سازی
	آببندی	250	قابلیت استفاده
146	در اولین کیلومترها	250	کرایه دادن یا فروش خودرو
331	لاستیک‌ها	249	هشدارهای استفاده و ایمنی
144	لنت ترمز	169، 164	DCC
146	موتور		EDS
	آببندی لنت‌های ترمز	238	رجوع کنید به سیستم پشتیبان ترمز
144	رجوع کنید به ترمز		

357	اطلاعات شناسایی خودرو	ابزار	
	اطلاعات فنی	رجوع کنید به جعبه ابزار	285
260	بار بازوی کشش	ابزار پنچرگیری	
354	اطلاعات مصرف‌کننده	استفاده نشوند	346
	اطلاعات نمایش داده شده	ابعاد	358
55	اقتصادی	اتصال ارت	300
58	پیام‌های هشدار و اطلاعاتی	اتفاقی که در صورت نیستن کمربند ایمنی برای سرنشینان خودرو	
309	درب موتور	روی می‌دهد	10
93, 90	درب‌ها	اجزای تزئینات داخلی	
63	ساعت	مراقبت و نگهداری/تمیز کردن	280
15	سامانه حفاظت فعال سرنشینان	اجزای تزئینات داخلی	
55	سیستم استارت/توقف	مراقبت و نگهداری/تمیز کاری	282
196	سیستم پایش محیط (Front Assist)	اجزاء کنترل	
60	سیستم پویای تشخیص علامت‌های راهنمایی و رانندگی	صندلی جلو با قابلیت تنظیم مکانیکی	103
200	سیستم دستیار حرکت بین خطوط	صندلی عقب	106
182	سیستم کروز کنترل (GRA)	قابلیت تنظیم برقی صندلی جلو	104
55	شماره موتور	احتراق	
189	کروز کنترل تطبیقی (ACC)	رجوع کنید به موتور و احتراق	147
185	محدودکننده سرعت	اختصاص دادن	
55	نشانگر تعویض دنده	کلید خودرو	81
55	نشانگر قطب‌نما	اختلال در عملکرد	
55	نمایش دمای هوا بیرون	انتخاب شاسی اسپرت	169, 168
65	نمایش فاصله زمانی سرویس‌های	ایموبلایزر	147
55	نمایش کیلومتر	آینه‌های بغل برقی	126
55	وضعیت دسته دنده	پایه پدکشن	265
55	هشدار سرعت	تنظیم فاصله اتوماتیک	188
126	اقتابگیر	دستیار تریلر (Trailer Assist)	234
	اقدامات آماده سازی	سامانه تشخیص خواب‌آلودگی راننده	60
320	باتری خودرو	سامانه حفاظت فعال سرنشینان	15
316	بررسی سطح مایع خنک‌کننده موتور	سقف شیشه‌ای	99
342	تعویض چرخ	سنسور باران/نور	123
289	تعویض لامپ‌ها	سوکت 230، 115 یا 100 ولت	248
308	کار کردن در محفظه موتور	سیستم پایش لاستیک‌ها	325, 324
347	کیفیت پنچرگیری	سیستم پایش محیط (Front Assist)	196
316	مایع خنک‌کننده موتور پر کردن	سیستم تشخیص عابر پیاده	199
	اقدامات آماده‌سازی	سیستم تهویه مطبوع	135
314	بررسی مقدار روغن موتور	سیستم دستیار پارک (Park Assist)	224
314	پر کردن روغن موتور	سیستم دستیار ترافیک	203
5	قیل از هر بار رانندگی	سیستم دستیار تعویض خط (Side Assist)	204
5	آماده شدن برای رانندگی	سیستم دستیار حرکت بین خطوط	200
40	امکانات و ابزارهای در اختیار راننده	سیستم راهنمای پارک	214
	انتخاب حالت رانندگی	گیربکس دوکلاچه	160, 159
167	رجوع کنید به کیت عملکرد اسپرت	محافظت از قطعات	355
	انتخاب دنده	اختلال عملکرد	
156	گیربکس دوکلاچه	دریافت امواج رادیویی	247
168	انتخاب شاسی اسپرت	از کار افتادن لامپ	
169, 168	اختلال در عملکرد	رجوع کنید به تعویض لامپ‌ها	288
168	چراغ هشدار	استارت زدن با کلید با هلد دادن	147
168	شرح عملکرد	استفاده	
168	نحوه کار	ParkPilot	215
164	انتخاب نمایه رانندگی	استفاده و نمایش در سیستم اطلاعات و سرگرمی	71
169, 164	چراغ هشدار	اسقاط	355
169, 164	چراغ‌های هشدار	اسید باتری	321
167	رجوع کنید به کیت عملکرد اسپرت	اصابت تکه‌های سنگ (نکات)	350
169, 164	شرح عملکرد	اصول فیزیکی درباره تصادف از سمت جلو	9
169, 164	نحوه کار	اطلاعات ذخیره شده در واحدهای کنترل	351

321	وصل کردن		انتقال
66	ویژگی‌های نمایش سرویس	105	خواباندن پستی صندلی سر نشین جلو
31	باتری خودرو (12-ولت)	354	آنتن
	خالی شده	354	آنتن پشت شیشه
319	باتری خودرو 12 ولت	323	انواع سیستم‌های پیش فشار باد لاستیک
319	توضیح علائم	5	ایمنی در رانندگی
260	محل نصب	152	ایموبلایزر
260	بار بلزوی کشش	147	اختلال در عملکرد
265	بارگیری تریلر	152	ایموبلایزر الکترونیکی
260	بار روی سقف		آینه
260	داده‌های قتی	125	آینه بغل
258	باربند	125	پایین آوردن آینه سر نشین جلو
260	بارگیری کردن	125	تنظیم همزمان آینه‌ها
	بارگیری	125	عملکرد راحت
252	اطلاعات کلی	126	آینه آرایشی
260	باربند	125	آینه بغل
265	تریلر	125	باز کردن
255	حلقه‌های اتصال	125	تنظیم همزمان آینه‌ها
257	درجه دسترسی به صندوق عقب	125	ذخیره کردن برای دنده عقب
145	رانندگی با درب باز صندوق عقب	124	آینه عقب
252	صندوق عقب	123	آینه‌ها
	باز کردن	124	آینه عقب
127	پرده آفتابگیر در سقف شیشه‌ای	126	جمع کردن آینه‌ها
93	درب صندوق عقب	123	نقطه کور
89	درب‌ها	123	نواحی غیر قابل دید
100	سقف شیشه‌ای		آینه‌های بغل
12	کمربندهای ایمنی	126	اختلال در عملکرد
83	باز کردن درب تکی	262	رانندگی با تریلر
	باز کردن راحت		
98	شیشه‌ها		
	باز کردن قفل		
84	از بیرون		باتری به باتری
85	با دسترسی بدون کلید (Keyless Access)	300	اتصال ارت
93	درب صندوق عقب	301	انجام دادن
	باز کردن قفل‌ها	300	قطب مثبت
84	از داخل	301	کابل باتری به باتری
	باز کردن یا قفل کردن	300	نقاط اتصال باتری به باتری (قطب مثبت)
84	درب صندوق عقب		باتری به باتری کردن
	باز و بسته کردن قفل خودرو	300	نقطه اتصال باتری به باتری (اتصال ارت)
85	با دسترسی بدون کلید (Keyless Access)	319	باتری خودرو
	باز و قفل کردن	300	اتصال ارت برای باتری به باتری
84	سامانه قفل مرکزی از بیرون	321	اسید باتری
	باز و قفل کردن خودرو	320	اقدامات آماده سازی
84	از بیرون	301	باتری به باتری
	باز یا بسته کردن اضطراری	320	بررسی سطح اسید
91	درب راننده	149, 137	تخلیه باتری
92	درب سر نشین کنار راننده	319	توضیح علائم
91	درب‌ها	321	جابجین کردن
92	درب‌های عقب	321	جدا کردن
	بازرسی	322	جدا کردن از شبکه خودرو
65	رجوع کنید به نمایش فاصله زمانی سرویس‌ها	320	چراغ هشدار
355	بازیافت خودروهای فرسوده	322	خالی شدن
	بالا بردن	321	خاموش شدن اتوماتیک تجهیزات
98	شیشه‌ها	322	خاموش شدن در زمان باز شدن ایربگ
		321	شارژ کردن
		300	نقطه اتصال باتری به باتری (قطب مثبت)

ب

303	گیربکس دستی اتوماتیک		بالا بردن خودرو
303	گیربکس دو کلاچه	344	با جک
306	نکات رانندگی	344	جک
303	ویژگی‌های قابل توجه	344	فهرست بازبینی
304	یک خودروی دیگر	178	بالا رفتن از تپه
	بنزین	357	برچسب داده‌های خودرو
271	سوخت	354	برچسب‌ها
271	مکمل‌ها		برچسب‌های تزئینی
237 ، 144	بوستر ترمز	280	مراقبت و نگهداری/تمیز کردن
41	بوق		برچسب‌های محافظ
355	بیابانه انطباق	280	مراقبت و نگهداری/تمیز کردن
	پ	66	بررسی برنامه سرویس‌ها
	پارچه‌های مایکروفایبر	314	بررسی مقدار روغن
282	مراقبت و نگهداری/تمیزکاری		برف پاک‌کن
210	پارک کردن	286	بلند کردن تپه‌های برف‌پاک‌کن
222	با سیستم دوربین دنده عقب (حالت 2)	286	تا کردن تپه‌های برف‌پاک‌کن به سمت عقب
	پارک کردن (Park Assist)	122	سنسور نور باران
228	پارک کردن	286	موقعیت سرویس
	پارک کردن (حالت 2)	121	برف‌پاک‌کن
223	سیستم دوربین دنده عقب	122	آب پاش شیشه شوی قابل گرم شدن
228	پارک کردن با استفاده از دستیار پارک	121	دسته برف‌پاک‌کن
210	پارک کردن و تغییر مسیر	122	سیستم شستشوی چراغ جلو
280	پاک کردن برف	122	عملکرد
280	پاک کردن پسمانده واکس	352	ویژگی‌های قابل توجه
280	پاک کردن یخ	251	برنامه‌ریزی مجدد واحدهای کنترل
280	مغزی قفل درب خودرو	158	برنامه‌های کاربردی
	پایه پدک کش	159	برنامه کنترل راه‌اندازی
263	بیرون آوردن		برنامه کنترل و راه‌اندازی
	پایه پدک‌کش	127	بستن
265	اختلال در عملکرد	94	پرده آفتابگیر در سقف شیشه‌ای
261	چراغ نشانگر	89	درب صندوق عقب
268	نصب	100	درب‌ها
264	نصب حمل‌کننده دوچرخه	12	سقف شیشه‌ای
178	پایین آمدن از تپه		کمربندهای ایمنی
	پایین آوردن	98	بستن راحت
98	شیشه‌ها		شیشه‌ها
125	پایین آوردن آینه سرشین جلو	160	بستن یا باز کردن اضطراری
242 ، 241	پخش CD	89	باز کردن اضطراری قفل دسته دنده
242	پخش DVD	97	پس از باز شدن کیسه هوا
140 ، 7	پدال‌ها		درب صندوق عقب
	پرده آفتابگیر در سقف شیشه‌ای	31	بسته باتداژ
127	باز کردن و بستن	181	رجوع کنید به جعبه کمک‌های اولیه
127	محدودیت قدرت		بعد از رانندگی افروود
109 ، 108	پشت‌سری	303	بکسل شدن
108	پشت‌سری‌های صندلی	303	سیم بکسل
	پشتی صندلی عقب	303	گیربکس دستی
107	جلو یا عقب کشیدن	303	گیربکس دستی اتوماتیک
357	پلاک کارخانه	303	موارد ممنوعیت بکسل شدن
354	پلاک‌ها	303	میله بکسل
334	پنچری لاستیک‌ها	303 ، 147	بکسل کردن
337	پوشش آج	305	R-Line
280	پوشش زیر بدنه خودرو	303	خودروی خودتان
		305	قلاّب بکسل جلو R-Line
		305	قلاّب بکسل در جلو
		304	قلاّب بکسل عقب
		303	گیربکس دستی

237	سیستم‌های پشتیبانی ترمز	343, 342	پیچ‌های چرخ
318	مقدار روغن ترمز	341	درپوش‌ها
	تریلر	343	گشتاور
215	ParkPilot	343	پیچ‌های ضد سرقت چرخ
265	اختلال در عملکرد	285	پیچ‌های ضدسرقت چرخ
262	آینه‌های بغل	342	پیچ‌های ضدسرقت چرخ
265, 260	بار بازاری کشش		
265	بارگیری		
263	بیرون آوردن توپی بکسل		
266	تنظیمات چراغ جلو		
265, 262	چراغ‌های LED عقب	123	ت
265, 262	چراغ‌های عقب	123	تاسیسات زمستانی
208	دستیار خروج از پارک (Rear Traffic Alert)	200, 119, 62	آینه‌ها
266	رانندگی	340	ته نشین شدن نمک
266	رانندگی با تریلر	99	دید دوربین
260	رجوع کنید به بدک‌کشی تریلر	122	زن‌جبر چرخ
264	سوکت	339	سقف شیشه‌ای
267	سیستم تثبیت تریلر	278	سیستم پاکسازی چراغ جلو
208	سیستم دستیار تعویض خط (Side Assist)	122	لاستیک‌های زمستانی
265	سیستم ضدسرقت	77	مراقبت و نگهداری از خودرو
265, 262	کابل جدا شدن اضطراری	77	نازل شیشه‌شوی قابل گرم شدن
264	متصل کردن	77	تایمر دور
268	نصب پایه بدک‌کشی	354, 350	انداز مگیری زمان‌های دور
265	وزن تریلر	350	کرنومتر
264	وصل کردن	19	تبدیلات
266, 208	ویژگی‌های قابل توجه	265, 247, 31	تجهیزات ایمنی
	تریم	255	تجهیزات برقی
282	مراقبت و نگهداری/تمیزکاری	350	تجهیزات صندوق عقب
6	تعداد صندوق‌ها	258	تجهیزات کمکی یا قطعات اصلی
350	تعمیرات		ترک‌بند
354	برچسب‌ها		ترمز
354	پلاک‌ها	144	اختلال
351	سیستم ایربیگ	144	بوستر ترمز
350	شیشه جلو	211	ترمز الکترونیکی پارک
	تعویض باتری دهمه‌ای	211	ترمز پارک
82	در کلید خودرو	237, 211	چراغ نشانگر
342	تعویض چرخ	237, 211	چراغ هشدار
342	اقدامات آماده سازی	212	عملکرد ترمز اضطراری
342	بیش از یک لاستیک آسیب دیده است	144	لنت ترمز
	تعویض دنده	31	نمایش ترمز اضطراری در هنگام ترمز شدید
156	انتخاب دنده (گیربکس دوکلاچه)	239	ترمز اتوماتیک پس از تصادف
158	با استفاده از تیپ‌ترونیک	211	رجوع کنید به سیستم ترمز اتوماتیک پس از تصادف
156	گیربکس دوکلاچه	211	ترمز الکترونیکی پارک
141	نشانگر تعویض دنده	211	ترمز پارک
176	تعویض دنده صحیح	212	خاموش شدن اتوماتیک
	تعویض لاستیک	212	خاموش کردن
344	بالا بردن خودرو با جک	212	روشن شدن اتوماتیک
345	بعد از تعویض لاستیک	212	روشن کردن
345	تعویض لاستیک	212	عملکرد ترمز اضطراری
	تعویض لاستیک‌ها	211	ترمز دستی
343	پیچ‌های چرخ	31	رجوع کنید به ترمز پارک
	تعویض لامپ‌ها	211	ترمز شدید
289	اقدامات آماده سازی	211	ترمز محکم
288, 120	چراغ پلاک خودرو (LED)		رجوع کنید به ترمز پارک
292	چراغ ممشکن جلو (R-Line)	318	ترمز‌ها
		318	تعویض روغن ترمز
		318	روغن ترمز

118	تنظیم‌کننده چراغ نور بالا (سیستم دینامیکی دستیار نور)	288	چراغ نشانگر
	تنظیم‌کننده دینامیکی چراغ نور بالا (سیستم دینامیکی دستیار نور)	288، 120	در بنده عقبی خودرو (LED)
118	خاموش و روشن کردن	288، 120	در چراغ‌های جلو (LED)
	تنظیم‌کننده کروژ کنترل تطبیقی	290	در چراغ‌های جلو (لامپ‌های هالوژنی)
191	استفاده کردن	293	در چراغ‌های عقب
175	توانایی حفظ تعادل	291	در سپر جلو
	توپای بکسل	292	در سپر جلو (R-Line)
263	بیرون آوردن	288، 120	در صندوق عقب (LED)
263	چراغ نشانگر	289	فهرست بازبینی
	توپای بکسل گردان مکانیکی	350	تغییرات در خودرو
264	نصب حمل‌کننده دوچرخه	354	برچسب‌ها
256	تور بار	354	پلاک‌ها
254	توری جدا کننده	354	تغییرات فنی
	توری نگهدارنده	354	برچسب‌ها
256	صندوق عقب	350	پلاک‌ها
175	توضیح اصطلاحات فنی	350	رانندگی در آفرود
	تهویه مطبوع	350	سینی محافظ زیر بنده موتور و گیربکس
129	ابزار کنترل	64، 56	تلفن
133	تهویه غیرمستقیم	33	تماس برای دریافت اطلاعات
132	حالت گردش مجدد هوا	33	تماس برای کمک اضطراری
133	دریچه‌های هوا	278	تمیزکاری
131	تهویه صندلی		رجوع کنید به مراقبت و نگهداری از خودرو
	تهویه مطبوع	75، 63	تنظیم
130	تنظیم دما	102	ساعت
131	تنظیمات دما	53	غریبک فرمان
131	حالت گردش هوا	7	نمایشگر فرمانا
131	سامانه اطلاعات و سرگرمی	115	وضعیت نشستن صحیح
158	تیپ‌ترونیک	115، 41	تنظیم دینامیکی زاویه نور
	تیغه‌های پرفیپاکسن	115	تنظیم زاویه نور
287	عوض کردن	75	تنظیم ساعت
287، 280	مراقبت و نگهداری/تمیز کردن		تنظیم فاصله
		188	رجوع کنید به کروژ کنترل تطبیقی (ACC)
		188	تنظیم فاصله اتوماتیک
		63	اختلال در عملکرد
351	ثبت‌کننده داده‌ها	14	تنظیم کردن ساعت
		14	تنظیم کننده ارتفاع کمربند
		193	تنظیم کننده کروژ کنترل تطبیقی (ACC)
244	جا لبوایی		خاموش کردن موقتی
244	بطری	170	تنظیم نمایه رانندگی آفرود شخصی
245	کنسول وسط جلو	166	تنظیم نمایه رانندگی مطابق با نیازهای خود
245	کنسول وسط عقب		تنظیمات
243	جای عینک	108	پشت‌سری
350	جایگزین کردن	107	پشتی صندلی عقب
	جعبه ابزار	105	خواباندن پشتی صندلی سر نشین جلو
285	اجزاء	103	صندلی جو با قابلیت تنظیم مکانیکی
342	جعبه ضمیمه	106	صندلی عقب
285	چیدن بار	104	قابلیت تنظیم برقی صندلی جلو
286	نگهدارنده تاشوی چراغ	110	کارکرد حافظه
285	جعبه ابزار خودرو	112	کارکرد ماساژ
	جعبه داشبورد	115	محدوده چراغ
116	چراغ		تنظیمات سیستم اطلاعات و سرگرمی
242	رجوع کنید به محل نگهداری وسایل	72	تنظیمات خودرو
242	رجوع کنید به محل نگهداری وسایل در سمت سر نشین جلو	170، 166	نمایه رانندگی
		118	تنظیم‌کننده چراغ نور بالا
		118	خاموش کردن و روشن شدن

63	سوخت‌گیری	31	جعبه کمک‌های اولیه
174، 152	سیستم استارت/توقف	32	چیدن بار
325، 324	سیستم پایش لاستیک‌ها	31	رجوع کنید به جعبه کمک‌های اولیه
237، 211	سیستم ترمز	342	جک
201	سیستم دستیار حرکت بین خطوط	31	جلیقه ایمنی شایرنگ
174، 161	سیستم دستیار کنترل در سرازیری	14	جمع‌کننده خودکار کمربند ایمنی
182	سیستم کروزر کنترل (GRA)		
211، 144	شاخص ساییدگی لنت ترمز		
211، 174	عملکرد نگه داشتن اتوماتیک		
174	قفل دیفرانسیل الکتریکی	258	چراغ
162	قفل ستون فرمان	117	چراغ‌های رانندگی در روز
9	کمربندهای ایمنی	117، 114	چراغ بغل
138	کنترل از راه دور (گرمکن کمکی)	117	چراغ پارک
275	کنترل موتور	117، 114	چراغ پارکینگ
185	محدودکننده سرعت	120	چراغ پس‌زمینه
148	موتور و احتراق	288، 120	چراغ پلاک خودرو (LED)
68	نمای کلی	117	چراغ توقف طولانی
113	نور		چراغ جلو
114	چراغ نور بالا	120	رانندگی در خارج از کشور
114	چراغ نور پایین	122	سیستم پاک سازی
	چراغ هشدار	116	چراغ داخلی
273	AdBlue	114	چراغ رانندگی
189	اتوماتیک	118	چراغ روشنایی پیچ‌ها
168	انتخاب شاسی اسپرت	118	دینامیکی
320	باتری خودرو	118	هنگام دنده عقب گرفتن
211	ترمز پارک الکترونیکی	258	چراغ صندوق عقب
237، 211	ترمز را فشار دهید	116	چراغ محافظه نگهداری وسایل سمت سر نشین جلو
32	درب موتور فعال	116	چراغ مطالعه
174	سیستم استارت/توقف	115	چراغ مه‌شکن
237، 211	سیستم ترمز	115	چراغ مه‌شکن جلو
174	سیستم دستیار کنترل در سرازیری		چراغ مه‌شکن جلو (R-Line)
211، 174	عملکرد نگه داشتن اتوماتیک	292	تعویض لامپ‌ها
196، 189	فشار دادن پدال ترمز	115	چراغ مه‌شکن عقب
311	فشار روغن موتور	273	چراغ نشانگر
174	قفل دیفرانسیل الکتریکی	237	AdBlue
162	قفل ستون فرمان	201	ESC
189	کروز کنترل تطبیقی (ACC)	311	Lane Assist
9	کمربندهای ایمنی	121	بررسی مقدار روغن موتور
64	مایع خنک‌کننده موتور	261	برف پاک‌کن
185	محدودکننده سرعت	237، 211، 148	پایه پدککش
320	مولد	288	ترمز را فشار دهید
68	نمای کلی	263	تعویض لامپ‌ها
64	نمایش درجه حرارت		تویی بکسل
	چراغ نشانگر	83	چراغ نشانگر
63	امپر بنزین		در درب راننده
	چراغ‌های جلو	32	چراغ نشاتگر
280	مراقبت و نگهداری/تمیز کردن		درب موتور فعال
288، 120	چراغ‌های جلو (LED)	83	چراغ نشاتگر
117	چراغ‌های رانندگی در روز		سامانه قفل مرکزی
	چراغ‌های عقب	18	چراغ نشاتگر
280	مراقبت و نگهداری/تمیز کردن	121	سامانه کیسه هوا
	چراغ‌های عقب (LED)	311	سنسور باران/نور
288، 120	در بدنه عقبی خودرو (LED)		سنسور روغن موتور
288، 120	در صندوق عقب		
	چراغ‌های نشانگر		
121	سطح مایع شیشه شوی		

352	حافظه داده‌های تصادف		چراغ‌های هشدار
	حافظه رویدادها	169، 164	انتخاب نمایه رانندگی
352	خواندن	169، 164	کنترل تطبیقی شناسی (DCC)
352	سروکت اتصال	159	چرخ آزاد
120	حالت سفر		چرخ زاپاس
118	ویژگی‌های قابل توجه	335	بیرون آوردن
132	حالت گردش مجدد هوا		چرخ‌ها
132	خاموش	280	مراقبت و نگهداری/تمیز کردن
132	روشن	329	چرخ‌ها و لاستیک‌ها
132	عملکرد	331	آب‌بندی
	حالت گردش هوا	334	اجسام خارجی فرورفته
131	تهویه مطبوع	334	بالانس چرخ‌ها
131	سیستم گرمایش و هوای تازه	334	بالانس نبودن
	حفاظت فعال سرنشینان	334	بروز ایراد
15	رجوع کنید به سامانه حفاظت فعال سرنشینان	342	بیش از یک لاستیک آسیب دیده است
255	حلقه‌های اتصال	334	پنچری لاستیک‌ها
252	حمل و نقل	342	تعویض چرخ
260، 258	باربند	331	تعویض لاستیک‌ها
265	بارگیری تریلر	330	جابه‌جایی چرخ‌ها
256	توری نگهدارنده	330	جلوگیری از صدمه دیدن
255	حلقه‌های اتصال	337	حروف کد سرعت
257	دریچه دسترسی به صندوق عقب	333	درپوش سوزن
266	رانندگی با تریلر	330	رینگ‌ها
145	رانندگی با درب باز	340	زنجر چرخ
258	سیستم حمل بار	336	شماره سریال
257	گیره اویزان کردن کیف	336	شماره شناسایی لاستیک (TIN)
145	نکته‌های رانندگی	329	شيوه کار با چرخ‌ها و لاستیک‌ها
252	نگهداری بار	338	ظرفیت بار لاستیک
357	وزن تریلر	338	علامت نشانگر سرعت
260	پدکشی تریلر	334	عمق آج
	حمل‌کننده دوچرخه	334	فرسایش لاستیک‌ها
264	حداکثر بار	332	فشار باد لاستیک‌ها
264	نصب روی تویی بیکسل	335	قرار دادن چرخ تعویض شده در جای خود
		338	لاستیک با مقطع کوتاه
		335	لاستیک زاپاس
		335	لاستیک زاپاس موقت
		339	لاستیک‌های زمستانی
147	فروش خودرو	330	لاستیک‌های قدیمی
147	مسافرت‌های طولانی با خودروی خود	338	لاستیک‌های متقارن
	خارج شدن از پارک	339	لاستیک‌های مخصوص تمام ایام سال
229	سیستم راهنمای پارک (Park Assist)	338	لاستیک‌های نامتقارن
229	خارج شدن از پارک با سیستم راهنمای پارک	331	لاستیک‌های نو
321	خاموش شدن اتوماتیک تجهیزات	336	مشخصات فنی
321	خاموش شدن تجهیزات	336	مشخصات لاستیک
	خدمات آنلاین	334	نشانگر فرسایش
249	رجوع کنید به Car-Net فولکس واگن	336	نشان‌گذاری
	خدمات تله‌ماتیک	330	نگهداری لاستیک‌ها
250	رجوع کنید به Car-Net فولکس واگن	336	نوع لاستیک
354، 33	خدمات تماس اضطراری	282	چرم طبیعی
175	خط سقوط		مراقبت و نگهداری/تمیزکاری
158	خلاص رفتن	282	چرم مصنوعی
105	خواباندن پشتی صندلی سرنشین جلو		مراقبت و نگهداری/تمیزکاری
	خودرو		
84	از داخل قفل را باز کردن یا بستن		
355	استفاده	352	حافظه خطاها
30	ایمن سازی خودرو در مواقع خرابی	351	رجوع کنید به حافظه رویدادها
			حافظه داده‌ها

257	دریچه دسترسی به صندوق عقب	355	باز یافت
133	دریچه‌های هوا	210	توقف در سرازیری
	دسترسی بدون کلید	210	توقف در سربالایی
149	Keyless Go	72	سیستم اطلاعات و سرگرمی
149	دکمه استارت	250	فروش
163	قفل فرمان الکترونیکی	250	کرایه دادن
85	دسترسی بدون کلید (Keyless Access)		
85	Easy Open (باز کردن آسان)		
85	باز و بسته کردن قفل خودرو	351	داده‌های ثبت شده طی یک سفر
	دستگاه موبایل	56	داده‌های رانندگی
352	استفاده بدون آنتن بیرونی		داده‌های فنی
249	محافظت در برابر ویروس	358	ابعاد
44, 37	دستگیره درب	260	بار روی سقف
	دستورالعمل ایمنی	357	برچسب داده‌های خودرو
173	رانندگی کردن آفرود	357	پلاک کارخانه
114	دسته چراغ راهنما	357	حداکثر وزن
114	دسته چراغ نور بالا	357	صفحه نشان‌دهنده مدل
203	دستیار اضطراری	360	ظرفیت پاک
203	خاموش کردن	310	ظرفیت‌ها
203	روشن کردن	312	مشخصات روغن موتور
	دستیار پارک	40	داشبورد
225	به اتمام رساندن پیش از موقع عملکرد	31	در مواقع اضطراری
225	دستیار پارک (Park Assist)	31	جعبه کمک‌های اولیه
228	پارک کردن عمودی خودرو	31	کپسول آتش‌نشانی
228	پارک موازی خودرو		مثلث خطر
225	لغو کردن	44	درب خودرو
238	دستیار ترمز (BAS)	92	نمای کلی
234	دستیار تریلر (Trailer Assist)	94	درب صندوق عقب
234	اختلال در عملکرد	94	باز کردن برقی
235	ترمزگیری اتوماتیک	94	باز و بسته کردن برقی
235	عملیات	97	بستن برقی
236	فهرست بازبینی	145	بستن یا باز کردن اضطراری
	دستیار حرکت بین خطوط		رانندگی با درب باز
200	دستیار ننده عقب	92	درب عقب
219	رجوع کنید به سیستم دوربین دنده عقب	309	رجوع کنید به درب صندوق عقب
14	سامانه کشنده کمر بند ایمنی	309	درب موتور
149	دکمه استارت	309	اطلاعات نمایش داده شده
	دکمه تعویض دنده	309	باز کردن
158	تیب‌ترونیک	32	بستن
157	دکمه قفل	32	چراغ هشدار
	دنده دادن	32	درب موتور فعال
154	گیربکس دستی	89	تعمیرات
158	دنده معکوس	90, 93	چراغ نشانگر
	دو دیفرانسیل	90	چراغ هشدار
340	زنجر چرخ	333	درب‌ها
339	لاستیک‌های زمستانی	253	اطلاعات نمایش داده شده
	دور ریختن	269	قفل کودک
355	خودروهای فرسوده	269	درپوش سوزن
355	سیستم ایربگ	309	درپوش صندوق عقب
224	دوربین	309	درپوش مخزن سوخت
224	تمیز کردن	247	درپوش موتور
201	سیستم دستیار حرکت بین خطوط	354	رجوع کنید به درب موتور
224	سیستم دوربین دید عقب (Rear View)		دریافت امواج رادیویی
			اختلال عملکرد آنتن

176	تعویض دنده صحیح	52, 51	دورسنج
180	تکان دادن برای بیرون آوردن		دید اطراف خودرو
178	در شن و گل	233	دوربین بغل
177	رانندگی از میان آب	233	دوربین جلو
177	رانندگی از میان رودخانه	233	دوربین عقب
178	روی سرآشپبی	233	دید از بالا
177	روی گیاهان و سنگ	233	نماهای دید اطراف خودرو
176	وسایل مفید	230	دید اطراف خودرو (Area View)
141	رانندگی با احترام به طبیعت	231	به کار انداختن دید اطراف خودرو
146	رانندگی در آب شور	232	گزینیه
	رانندگی در آفرود	231	نمایشگر
177	آفرود برفی	231	ویژگی‌های قابل توجه
178	بالا رفتن از تپه		دید عقب
177	برف	219	رجوع کنید به سیستم دوربین دنده عقب (Rear View)
180	رانندگی از میان جوی‌ها	271	دیزل
175	فهرست بازبینی	271	بیودیزل
175	قبل از رانندگی در آفرود	271	دیزل زمستانی
177	رانندگی در آفرود برفی	271	گرمکن فیلتر
141	رانندگی در حالت اقتصادی		دینام
	رانندگی در خارج از کشور	320	رجوع کنید به مولد
120	چراغ جلو		دینامیک روشنایی پیچ‌ها
5	فهرست بازبینی	118	رجوع کنید به چراغ روشنایی پیچ‌ها
	رانندگی در طبیعت		ذ
177	از میان آب شور		ذخیره داده‌های خودرو
	رانندگی کردن		
5	آماده شدن برای رانندگی	351	
146	رانندگی میان آب		ر
117	راهنما زدن راحت		رابط USB
	رنگ خودرو	241	رابط تلفن
280	مراقبت و نگهداری/تمیز کردن	56	رابط تلفن همراه
	رنگ‌های هشدار	64	رادییو فرستنده گیرنده
68	چراغ‌های هشدار و نشانگر	352	رانند
	روشن کردن		داده‌های ثبت شده
160	باز کردن اضطراری قفل دسته دنده	351	رانندگی با تریلر
154	دنده دادن (گیربکس دستی)	266	رانندگی در آفرود
154	گیربکس دستی		پیاپی شدن از خودرو در شیب
318	روغن ترمز	179	کجی در شیب
318	مشخصات	179	گیر کردن خودرو
	روغن موتور	180	رانندگی
314	بررسی مقدار روغن موتور		اقتصادی
314	پر کردن	141	با احترام به طبیعت
313	تعویض	141	با گیربکس دوکلاچه
311	چراغ نشانگر	158	بکسل کردن
311	چراغ هشدار	306	پارک در سرازیری
314	دهانه پر کردن	210	پارک در سرآلایی
314	کجی	210	توقف در سرآشپبی
312	مشخصات	158	حرکت در سرآشپبی
	روکش‌های صندلی	158	در آب شور
282	مراقبت و نگهداری/تمیزکاری	146	رانندگی میان آب در جاده
330	رینگ‌ها	146	سینی محافظ زیر بدنه موتور
331	تزیینات پیچ شده	34	میزان خیلی کم سوخت
331	رینگ‌های پیچ شده	174	رانندگی آفرود
331	نشانه‌گذاری		آفرود سرآشپبی
		178	بعد از رانندگی آفرود
		181	پایین آمدن از تپه
		178	

ز

87	سامانه هشدار		زاویه رمپ
88	سامانه هشدار ضدبکسل	359	زاویه سرآشپبی
87	سامانه هشدار ضدسرقت	359	زاویه شیب
87	توضیحات	359	زاویه گزادیانت افزایشی
89	خطرات هشدارهای اشتباه	359	زاویه خاکریز
88	سامانه پایش داخل خودرو	175	زاویه رمپ
88	سامانه هشدار ضدبکسل	175	زاویه شیب
	سامانه‌ها	175	زمان نگار
15	سامانه حفاظت فعال سرنشینان	63	زنجیر چرخ
	سامانه‌های راننده‌یار	340	دو دیفرانسیل
15	سامانه حفاظت فعال سرنشینان	340	لاستیک زاپاس موقت
	سامانه گرمایش هنگام پارک	340	زیردستی
131	گرمایش فوری	111	زیردستی میانی
	ساتروف	111	
99	رجوع کنید به سقف شیشه‌ای		
99	ساتروف پانورامای با قابلیت کج شدن و حرکت کشویی		
99	رجوع کنید به سقف شیشه‌ای		
99	ساتروف پانورامای برقی با قابلیت کج شدن و حرکت کشویی	63	
99	رجوع کنید به سقف شیشه‌ای		
	سر و صدا		
212	ترمز پارک	77	
137	سامانه گرمایش هنگام پارک	63	
	سر و صداها		
188	کروز کنترل تطبیقی	131	
	سطوح شیشه	88	
280	مراقبت و نگهداری/تمیز کردن		
	سقف پانوراما	333	
99	رجوع کنید به سقف شیشه‌ای		
99	سقف شیشه‌ای	60	
99	اختلال در عملکرد		
100	باز کردن	15	
100	بستن	15	
100	پرده آفتابگیر در سقف شیشه‌ای	15	
100	عملکرد حد نیرو		
	سنسور باران/نور		
123	اختلال در عملکرد	85	
	سنسور پارک		
224	رجوع کنید به سیستم دستیار (Park Assist)	83	
197، 190	سنسور رادار	83	
122	سنسور نور باران	87	
	سنسورها	87	
280	مراقبت و نگهداری/تمیز کردن	14	
	سنسورهای پارک	14	
214	رجوع کنید به سیستم راهنمای پارک	14	
	سوخت	16	
271	بنزین	21	
271	دیزل	17	
269	سوخت‌گیری	19	
63	نمایش آمپر بنزین	18	
	سوخت دیزل	19	
270	دستگاه جلوگیری از سوخت‌گیری نامناسب	21	
269	سوخت‌گیری	89	
274	AdBlue	23	
63	چراغ نشانگر	20	
269	درب باک	22	
270	دستگاه جلوگیری از سوخت‌گیری نامناسب		

س

62	سیستم پویای تشخیص علامت‌های راهنمایی و رانندگی محدودیت‌های عملکرد	269 63	سوخت نمایش آمپر بنزین
61	سیستم پویای تشخیص علامت‌های راهنمایی و رانندگی هشدار سرعت	352 246	سوکت اتصال برای ارتباط داده‌ها (DLC) سوکت‌ها
59	سیستم پیشنهاد استراحت	247	12 ولت
59	خاموش کردن	247	230، 115 یا 100 ولت
59	روشن کردن	248	اختلال در عملکرد
59	شرح عملکرد	264	تریپلر
267	سیستم تثبیت تریپلر		سوئیچ قابل تنظیم با کلید
237	سیستم ترمز	21	غیرفعال‌سازی کیسه هوای جلوی سرنشین کنار راننده
144	رجوع کنید به ترمز	310	سیالات خودرو
239	سیستم ترمز اتوماتیک پس از تصادف		سیستم استارت/توقف
	سیستم تشخیص خواب آلودگی راننده	152	چراغ نشانگر
59	خاموش کردن		سیستم اطلاعات و سرگرمی
59	روشن کردن	71	استفاده
59	سیستم تشخیص خواب‌آلودگی راننده	72	تنظیمات خودرو
59	شرح عملکرد	131	سیستم تهویه مطبوع
59	عملیات	79	شخصی‌سازی
	سیستم تشخیص عابر پیاده	71	نمایش
199	اختلال در عملکرد	172	نمایشگر آفرود
275	سیستم تصفیه گازهای خروجی از اگزوز	77، 76	نمایشگر کارکرد
136	سیستم تهویه AirCare-Climatronic		سیستم ایربگ
129	سیستم تهویه مطبوع	351	اختلالات
135	اختلال در عملکرد	351	تعمیرات
135	اطلاعات عملیاتی	322	قطع اتوماتیک اتصال باتری
132	تنظیم کردن دما		سیستم پایش فشار باد لاستیک
131	سیستم اطلاعات و سرگرمی	323	انواع سیستم‌های پایش فشار باد لاستیک
132	عناصر عملیاتی	327	سیستم پایش فشار باد لاستیک‌ها
134	گرمکن شیشه جلو		انتخاب فشار باد مورد نظر برای میزان بار کامل یا نسبی
135	گرمکن غریبلیک فرمان	328	خودرو
136	گرمکن کمکی	328	انتخاب نوع لاستیک
135	نکات	331	تعویض لاستیک‌ها
136	وجود آب در زیر خودرو	328	تنظیم فشار باد لاستیک‌ها
	سیستم تهویه مطبوع (دستی)	328	روشن و خاموش کردن
129	رجوع کنید به سیستم تهویه مطبوع	328	لاستیک زاپاس
	سیستم تهویه مطبوع	328	نمایش فشار باد لاستیک‌ها
130	AUTO (حالت اتوماتیک)	323	سیستم پایش لاستیک‌ها
130	توزیع هوا	325، 324	اختلال در عملکرد
130	حالت سرمایش	325، 324	چراغ نشانگر
130	حداکثر ظرفیت سرمایه‌اش	327	سیستم پایش فشار باد لاستیک‌ها
130	خاموش کردن	327	نشانگر افت فشار باد لاستیک
130	فن		سیستم پایش محیط (Front Assist)
131	گرمای باقیمانده	196	اختلال در عملکرد
130	بخ‌زدایی شیشه‌ها	196	اطلاعات نمایش داده شده
30	سیستم چراغ‌های خطر	198	خاموش کردن موقتی
258	سیستم حمل بار	197	سنسور رادار
352	سیستم خودعیب‌یابی خودرو (OBD)	199	شناسایی عابر پیاده
	سیستم دستیاری	195	عملکرد ترمز اضطراری درون شهری
204	سیستم دستیاری خط (Side Assist)	198	فعال کردن
204	سیستم دستیاری خروج از پارک	199	محدودیت‌های سیستم
238	قفل دینامیک الکترونیکی (EDS)	60	سیستم پویای تشخیص علامت‌های راهنمایی و رانندگی
224	سیستم دستیاری پارک (Park Assist)	60	اطلاعات نمایش داده شده
224	اختلال در عملکرد	61	تریپلر
202	سیستم دستیاری ترافیک		روشن و خاموش کردن نمایش در نمایشگر مجموعه
203	اختلال در عملکرد	61	نشانگرها
203	چه زمانی باید خاموش شود؟	60	شرح عملکرد

217	سیستم راهنمای پارک ParkPilot	202
219	صداها، سینگل و نمایشگرها	202
218	فهرست سیستم راهنمای پارک ParkPilot	204
218	نمایشگر مسیر خودرو	204
218	بیدکشی تریلر	208
151	سیستم روشن کردن و قفل کردن با دسترسی بدون کلید	208
238	موتور و احتراق	208
265	سیستم ضد سرقت	201
14	تریلر	206
15	سیستم فعال حفاظت سرنشین	205
84	محکم کردن کمربند	205
84	سیستم فعال حفاظت سرنشینان	200
182	انتخاب نمایه رانندگی	200
183	سیستم قفل مرکزی	201
129	از داخل قفل را باز کردن یا بستن	201
234	دکمه قفل مرکزی	201
240	سیستم گروز کنترل (GRA)	201
272	اطلاعات نمایش داده شده و چراغ نشانگر	201
129	فعال کردن	201
129	سیستم کلایمترنیک	202
234	رجوع کنید به سیستم تهویه مطبوع	204
214	سیستم کمکی برای وارد شدن به فضای پارک	204
240, 238	رجوع کنید به سیستم دستیار تریلر (Trailer Assist)	161
272	سیستم کنترل فاصله پارک (PDC)	212
136	رجوع کنید به سیستم راهنمای پارک	118
129	سیستم کنترل کشش (ASR)	163
130	سیستم گرمایش گازهای خروجی برای خودروهای دیزلی	223, 222
130	رجوع کنید به گرمکن کمکی	220
132	سیستم گرمایش و هوای تازه	219
130	ابزار کنترل	224
131	تنظیم دما	224
130	توزیع هوا	224
237	حالت گردش مجدد هوا	224
237	خاموش کردن	224
237	رجوع کنید به سیستم تهویه مطبوع	224
237	سیستم گرمایش و هوای تازه	224
237	فن	222
238	سیستم‌ها	222
238	ABS	222
238	ASR	224
238	BAS	220
238	EDS	222
238	XDS	221
238	سیستم دستیار ترمز (BAS)	224
238	سیستم ضد قفل (ABS)	220
238	سیستم کنترل کشش (ASR)	221
237	قفل دیفرانسیل الکترونیکی (EDS)	220
237	سیستم‌های پشتیبانی ترمز	220
237	ABS	118
237	ASR	214
237	BAS	214
237	EDS	214
237	ESC	
237	XDS	

خاموش کردن	202
روشن کردن	202
سیستم دستیار تعویض خط (Side Assist)	204
اختلال در عملکرد	204
تریلر	208
تنظیم روش‌نمایی اعلان‌ها	208
راداندازی	208
سیستم دستیار تعویض خط PLUS (Side Assist)	201
سیستم دستیار تعویض خطوط وط (Side Assist)	201
موقعیت‌های رانندگی	206
نحوه عملکرد	205
نمایش‌های دیداری در آینه‌های بغل	205
سیستم دستیار حرکت بین خطوط	200
اختلال در عملکرد	200
اطلاعات نمایش داده شده	201
چراغ نشانگر	201
دوربین	201
شرح عملکرد	201
غیرفعال کردن	201
فعال کردن	201
سیستم دستیار حرکت بین خطوط (Lane Assist)	202
چه زمانی خاموش شود؟	204
سیستم دستیار خروج از پارک (هشدار خودروهای عقب)	161
سیستم دستیار کنترل در سرازیری	212
چراغ نشانگر	118
سیستم دستیار کنترل در شیب	163
رجوع کنید به نگه داشتن اتوماتیک	223, 222
سیستم دستیار نور	220
رجوع کنید به تنظیم‌کننده چراغ نور بالا	219
سیستم دستیار هدایت متقابل	224
سیستم دوربین ننده عقب	224
پارک کردن (حالت 2)	224
فهرست بازبینی	224
سیستم دوربین ننده عقب (Rear View)	224
ترافیک عبوری (حالت 4)	224
حالت 3	224
حالت 4	224
محافظ تریلر (حالت 3)	224
سیستم دوربین ننده عقب (حالت 2)	224
پارک کردن	222
سیستم دوربین دید عقب (Rear View)	222
پارک کردن (حالت 1)	224
تمیز کردن	220
تنظیمات	222
حالت 1	221
خاموش و روشن کردن	224
دوربین	220
شرایط	221
عمل کردن	220
نحوه استفاده	220
سیستم دینامیکی دستیار نور	220
رجوع کنید به تنظیم‌کننده چراغ نور بالا	118
سیستم راهنمای پارک	214
اختلال در عملکرد	214

220	شرایط سیستم دوربین دنده عقب (Rear View)	200	سیستم‌های دستیار Lane Assist
260	شرایط زمستانی تریلر	224	Park Assist
334	عمق آج	234	Trailer Assist
332	فشار باد لاستیک‌ها	168	انتخاب شامی اسپرت
	شستشوی خودرو	164	انتخاب نمایه رانندگی
224، 214	سنسورها	323	انواع سیستم‌های پیش فشار باد لاستیک
278	مراقبت و نگهداری از خودرو	68	خاموش کردن
	شستن خودرو	203	دستیار اضطراری
126	جمع کردن آینه‌ها	234	دستیار تریلر (Trailer Assist)
357	شماره شناسایی خودرو	200	دستیار حرکت بین خطوط
285	شماره کد	230	دید اطراف خودرو (Area View)
	شماره موتور	68	روشن کردن
358	تعیین کردن	214	سنسورهای پارک
199	شناسایی عابر پیاده	327	سیستم پیش فشار باد لاستیک‌ها
	شیشه جلو	323	سیستم پیش لاستیک‌ها
128	از شیشه مقاوم به گرما	195	سیستم پیش محیط (Front Assist)
350	اصابت تکه‌های سنگ (نکات)	60	سیستم پویای تشخیص علامت‌های راهنمایی و رانندگی
128	پوشش بازتاب دهنده مادون قرمز	59	سیستم پیشنهاد استراحت
128	پوشش داده شده با فلز	239	سیستم ترمز اتوماتیک پس از تصادف
350	تعمیر کردن (نکات)	59	سیستم تشخیص خواب‌لودگی راننده
350	تعویض (نکات)	224	سیستم دستیار پارک (Park Assist)
128	نشانه‌های ارتباطی	202	سیستم دستیار ترافیکی
134	قابل گرم شدن	238	سیستم دستیار ترمز (BAS)
	شیشه حفاظ باد		سیستم دستیار تعویض خط (Side Assist) شامل سیستم
350	رجوع کنید به شیشه جلو	204	دستیار خروج از پارک
97	شیشه‌ها	161	سیستم دستیار کنترل در سرآزیری
98	اختلال در عملکرد	219	سیستم دوربین دنده عقب (Rear View)
98	باز کردن راحت	214	سیستم راهنمای پارک
98	بالا بردن	238	سیستم ضد قفل (ABS)
98	بستن راحت	182	سیستم کروز کنترل (GRA)
98	پایین آوردن	240، 238	سیستم کنترل کشش (ASR)
98	دکمه‌ها	212	عملکرد نگه داشتن خودرو
99	عملکرد حد نیرو	188	کروز کنترل تطبیقی (ACC)
282	مراقبت و نگهداری/تمیزکاری	238	کنترل ثبات الکترونیکی (ESC)
130	بخزدایی (سیستم تهویه مطبوع)	240	کنترل ثبات الکترونیکی (ESC)
130	بخزدایی (سیستم گرمایش و هوای تازه)	161	کنترل سرعت در سرآزیری
	شیشه‌های برقی	169	کنترل عملیاتی فعال 4MOTION
97	رجوع کنید به شیشه‌ها	167	کیت عملکرد اسپرت
	شیشه جلو	185	محدود کننده سرعت
200، 119، 62	عیب یابی	327	نشانگر افت فشار باد لاستیک
	ص	212	نگه داشتن اتوماتیک
34	صحرانوردی	34	سینی محافظ زیر بدنه موتور
	صدا	350	سینی محافظ زیر بدنه موتور و گیربکس
239	سیستم‌های پشتیبانی ترمز	207	سیستم دستیار خروج از پارک (Rear Traffic Alert)
9	صداهای هشدار	208	تریلر
	کمربند ایمنی بسته نشده	208	راماندازی
16	صفحه داشبورد	169، 164	ش
357	سامانه کپسه هوا	168	شامی
107	صفحه نشان‌دهنده مدل	169، 164	DCC
	صندلی	79	رجوع کنید به انتخاب شامی اسپرت
		79	کنترل تطبیقی شامی (DCC)
			شخصی‌سازی
			تنظیمات
			مدیریت کاربر

293	فیوزها	163	فرمان‌پذیری پیش‌رونده
299	آماده سازی قبل از تعویض		فرمان‌پذیری خودرو
299	تشخیص فیوزهای سوخته	334	کشیدن به یک طرف
296	در صفحه داشبورد	334	لرزش
298	در محفظه موتور	4	فروش خودرو
294	رنگ شناسایی	250	Car-Net فولکس واگن
295	صفحه داشبورد	147	در کشورها / قاره‌های دیگر
299	عوض کردن		فشار باد
295	محفظه موتور	332	رجوع کنید به فشار باد لاستیک‌ها
294	مدل‌ها	332	فشار باد لاستیک‌ها
		333	بررسی
		333	چرخ زاپاس
		333	چرخ پنک
340	قالباق	333	فشار مناسب باد لاستیک‌ها
341	پوشش کامل چرخ	333	فشار مناسب باد لاستیک‌ها
341	پوشش وسط چرخ	333	فضای داخلی خودرو
341	درپوش پیچ‌های چرخ		نمای کلی صندوق عقب
	قطعات پلاستیکی	46	فضای داخلی خودرو
282	مراقبت کردن/تمیزکاری	43	سقف
350 ,310	قطعات بدنی	45	فعال کردن
	قفل SAFE		سامانه حفاظت فعال سرنشینان
87	Safelock	15	فلاشر
87	قفل ایمن	114	فندک
238	قفل الکترونیکی دیفرانسیل (EDS)	246	فهرست باز بینی
157	قفل دنده		کنترل‌ها در زمان بنزین زدن
	قفل دیفرانسیل	5	فهرست بازبینی
238	رجوع کنید به قفل الکترونیکی دیفرانسیل (EDS)		استفاده از کمربندهای ایمنی
	قفل رینگ	11	فهرست بازبینی
343	رجوع کنید به پیچ‌های ضد سرقت چرخ		آماده سازی برای تعویض چرخ
148	قفل سونچ	342	آماده شدن برای رانندگی
149	قفل بیرون آوردن	5	ایمنی در رانندگی
148	کلید نامعتبر خودرو	5	بالا بردن خودرو با جک
	قفل کردن	344	بررسی مقدار روغن موتور
84	از بیرون	314	بعد از رانندگی افزود
84	از داخل	181	پر کردن روغن موتور
85	با دسترسی بدون کلید (Keyless Access)	314	پیش از اولین بار استفاده
89	پس از باز شدن کیسه هوا	173	تعویض لامپ‌ها
94	درب صندوق عقب	289	دستیار تریلر (Trailer Assist)
90	قفل کودک	236	دید اطراف خودرو
83	قفل مرکزی	231	رانندگی در خارج از کشور
85	دسترسی بدون کلید (Keyless Access)	5	سیستم دوربین دنده عقب
	قلاب پدک‌کش	175	قبل از رانندگی در آفرود
260	رجوع کنید به استفاده از تریلر	308	قبل از کار کردن در محفظه موتور
263	رجوع کنید به قلاب پدک کش		فهرست بازبینی
244	قلاب‌های رخت‌آویز	11	کمربندهای ایمنی
176	قواعد اخلاقی برای رانندگی آفرود		فهرست بازبینی
	قواعد کلی و نکته‌های رانندگی	347	کیت پنچرگیری
176	رانندگی آفرود	30	مواقع اضطراری
		30	مواقع خرابی
		176	وسایل سودمند در آفرود
			فیلتر آلرژي
265 ,262	کابل جدا شدن اضطراری	136	فیلتر ذرات دیزل
110	کارکرد حافظه	276	نشانگر تعویض دنده
112	کارکرد ماساژ	141	فیلتر گازهای خروجی
110	کارکردهای صندوقی	136	فیلتر گرد و غبار
		136	فیلتر گرده

	کمربندهای ایمنی		کارواش
11	نحوه استفاده	214	عملکرد نگهدارنده خودکار
9	نمایش وضعیت کمر بند	214	غیرفعال‌سازی عملکرد نگاه داشتن خودرو
117	کنترل اتوماتیک چراغ جلو		کامپیوتر
	کنترل از راه دور	249	محافظت در برابر ویروس
138	گرمکن کمکی	32	کپسول آتش‌نشانی
	کنترل از راه دور (گرمکن کمکی)	262	پدک کشی تریلر
138	جایگزین کردن باتری		کرایه خودرو
169، 164	کنترل تطبیقی شاسی (DCC)	250	Car-Net فولکس واگن
169، 164	چراغ‌های هشدار		کروز کنترل
238	کنترل ثبات الکترونیکی (ESC)	182	رجوع کنید به سیستم کروز کنترل (GRA)
240	کنترل ثبات الکترونیکی (ESC)		کروز کنترل تطبیقی
	کنترل چراغ نور بالا	188	رجوع کنید به کروز کنترل تطبیقی (ACC)
119	محدودیت‌های سیستم	188	کروز کنترل تطبیقی (ACC)
161	کنترل سرعت در سرازیری	189	اطلاعات نمایش داده شده
168	کنترل شاسی	189	چراغ نشانگر
275	کنترل موتور	189	چراغ هشدار
275	چراغ نشانگر	190	سنسور رادار
	کنترل‌ها	193	موقعیت‌های خاص رانندگی
282	مراقبت و نگهداری/تمیزکاری	337	کشش
	کنترل‌ها در زمان بنزین زدن	14	کشش برگشت‌پذیر کمر بند
5	فهرست بازبینی	244	کشوها
243	کنسول سقفی	140	کفیوش‌ها
49، 48	کنسول وسط	253	کفی جدا شدنی صندوق عقب
346	کیت پنچرگیری	253	کفی صندوق عقب
347	اقدامات آماده سازی		کلید
348	باد کردن لاستیک‌ها	81	رجوع کنید به کلید خودرو
346	بیش از یک لاستیک آسیب دیده است		کلید استارت
348	پنچرگیری لاستیک‌ها	81	رجوع کنید به کلید خودرو
347	جزء		کلید جایگزین
348	کنترل بعد از 10 دقیقه رانندگی	81	رجوع کنید به کلید خودرو
	کیت ترمیم لاستیک		کلید خودرو
346	رجوع کنید به کیت پنچرگیری	82	تعویض باتری دکمه‌ای
	کیت تعویض لاستیک		کلید کنترل از راه دور
346	رجوع کنید به کیت پنچرگیری	81	رجوع کنید به کلید خودرو
167	کیت عملکرد اسپرت	81	کلیدهای خودرو
167	شرح عملکرد		کمر بند ایمنی
167	نحوه کار	14	محکم کردن کمر بند
	کیسه هوای جلو سر نشین کنار راننده	8	کمر بندهای ایمنی
16	رجوع کنید به سامانه کیسه هوا		کمر بندهای ایمنی
	کیسه هوای زانو	10	بسته نشده
23	رجوع کنید به سامانه کیسه هوا	14	تنظیم کننده ارتفاع کمر بند
	کیسه‌های هوای جانبی		کمر بندهای ایمنی
22	رجوع کنید به سامانه کیسه هوا	14	جمع‌کننده خودکار کمر بند ایمنی
	کیسه‌های هوای جلو	9	چراغ هشدار
20	رجوع کنید به سامانه کیسه هوا		کمر بندهای ایمنی
	کیسه‌های هوای سر	14	سامانه کشنده کمر بند ایمنی
22	رجوع کنید به سامانه کیسه هوا	13	طرز بستن کمر بند ایمنی
52، 51	کیلومتر شمار		کمر بندهای ایمنی
	گ	11	فهرست بازبینی
	گرم کردن	11	کمر بندهای ایمنی
150	گرمکن شیشه عقب	14	کمر بند پیچ خورده
131	گرمکن صندلی	282	محدودکننده کشش کمر بند ایمنی
134، 131			مراقبت و نگهداری/تمیزکاری

280	لنزهای دوربین مراقبت و نگهداری/تمیز کردن	136	گرمن کمکی برنامهریزی
		139	خاموش کردن
		137	روشن کردن
		139	فعال کردن
		138	کنترل از راه دور
		138	محدوده کنترل از راه دور
			گشتاور
30	ایمن سازی خودرو	343	پیچ های چرخ
315	مایع خنک کننده موتور	314	گیج روغن
315	G 11	180	گیر کردن خودرو
315	G 12		گیربکس اتوماتیک
315	G 12 plus	158	رجوع کنید به گیربکس دوکلاچه
315	G 12 plus-plus	154	گیربکس دستی
315	G 13	303	بکسل کردن
316	بررسی سطح مایع خنک کننده موتور	154	رجوع کنید به روشن کردن
316	پر کردن		گیربکس دستی اتوماتیک
64	چراغ هشدار	303	بکسل کردن
316	دهانه پر کردن		گیربکس دو کلاچه
315	مشخصات	160	باز کردن اضطراری قفل دسته دنده
	مایع شیشه شوی	176	تعویض دنده صحیح در آفرود
	بررسی		گیربکس دو کلاچه DSG
310	پر کردن	149	قفل بیرون آوردن سوییچ خودرو
121	چراغ های نشانگر		گیربکس دو کلاچه
241	iPod میبل	160، 159	اختلال در عملکرد
276	میبل کاتالیستی	156	تعویض دنده
32، 31	مثلت خطر	158	توقف در سرآشپبی
81	مجموعه کلیدهای خودرو	159، 158	چرخ آزاد
52، 51	مجموعه نشانگرها	158	حرکت در سرآشپبی
67	استفاده از طریق دسته برف پاککن	158	رانندگی
67	استفاده کردن از منوی انتخاب	257، 244	گیره آویزان کردن کیف
68	چراغ های نشانگر		
68	چراغ های هشدار		
56	ساختار منو		
68	علائم		
52، 51	نشانگرها		
65	نمایش فاصله زمانی سرویس ها	335	لاستیک زاپاس
52، 51	نمایشگر	335	نکات رانندگی
56	نمایش ها	335	لاستیک زاپاس موقت
51	مجموعه نشانگرهای آنالوگ	340	زنجیر چرخ
	مجموعه نشانگرهای دیجیتال	335	نکات رانندگی
52	رجوع کنید به نمایشگر فعال اطلاعات		لاستیک پدکی
356	مجوز خودروی تجاری	335	رجوع کنید به لاستیک زاپاس
355	محافظت از قطعات	335	رجوع کنید به لاستیک زاپاس موقت
11	محافظت توسط کمربندهای ایمنی		لاستیک ها
	محدود کننده	329	رجوع کنید به چرخ ها و لاستیک ها
185	مراجعه کنید به محدود کننده سرعت	339	لاستیک های زمستانی
	محدود کننده سرعت	339	حداکثر سرعت مجاز
186	فعال کردن	339	دو دیفرانسیل
	محدود کننده سرعت	330	لاستیک های قدیمی
185	اطلاعات نمایش داده شده	338	لاستیک های متقارن
185	چراغ نشانگر	339	لاستیک های مخصوص تمام ایام سال
185	چراغ هشدار	338	لاستیک های نامتقارن
14	محدود کننده کشش کمر بند ایمنی	331	لاستیک های نو
	محدودیت قدرت	288، 120	لامپ های LED
127	پرده آفتابگیر در سقف شیشه ای	290	لامپ های هالوژنی
34	محدودیت های سامانه	290	لامپ های هالوژنی چراغ های جلو

286	محدودیت‌های سیستم	
282	کنترل چراغ نور بالا	119
282	نمایشگرها	
278	واشرهای لاستیکی	
	واکس زدن (رنگ خودرو)	252
	مراقبت و نگهداری خودرو	307
280	اجزای تزئینات داخلی	308
280	برچسب‌های تزئینی	319
280	برچسب‌های محافظ	319
280	بیرون	280
280	پوشش زیر بدنه خودرو	280
280	تیغه‌های برف‌پاک‌کن	
280	چراغ‌های جلو	243
280	چراغ‌های عقب	243
280	چرخ‌ها	242
280	رنگ خودرو	243
280	سطوح شیشه	244
280	سنسورها	242
280	لنزهای دوربین	
280	محفظه موتور	116
280	تواریهای تزئینات داخلی	242
175	مرکز ثقل	242
52، 51	مسافت‌سنج سفر	241
52، 51	مسافت‌سنج کلی	241
	مشخصات فنی	241
332	فشار باد لاستیک‌ها	244
	مصرف	111
313	روغن موتور	
	مصرف سوخت	54
141	رانندگی در حالت اقتصادی	
137	مصرف کننده برق	278
	منسوجات	278
282	مراقبت و نگهداری/تمیزکاری	282
30	مواقع اضطراری	354
30	ایمن سازی خود و خودرویتان	278
30	سیستم چراغ‌های خطر	282
30	فهرست بازبینی	278
30	مواقع خرابی	278
	مواقع خرابی	282
30	ایمن سازی	282
	موبایل	287
352	استفاده بدون آنتن بیرونی	282
	موتور	282
146	آب‌چینی	282، 278
271	درست کار نکردن موتور	200، 119، 62
150	نویز	282
146	موتور نو	278
147	موتور و احتراق	278
152	ایموبلایزر	282
149	باز کردن سوییچ با دسترسی بدون کلید	282
149	بستن سوییچ با دسترسی بدون کلید	282
148	چراغ نشانگر	282
151	خاموش کردن موتور با دسترسی بدون کلید	282
150	روشن کردن موتور	278
149	روشن کردن موتور با دسترسی بدون کلید	282
247	سوکت‌های 12 ولت	282
148	قفل سوییچ	282
	محفظه چمدان	
	رجوع کنید به صندوق عقب	
	محفظه موتور	
	اقدامات آماده سازی	
	باتری خودرو	
	باتری خودرو 12 ولت	
	مخزن آب	
	مراقبت و نگهداری/تمیز کردن	
	محفظه نگهداری وسایل	
	جای عینک	
	دسته صندلی وسط جلو	
	صفحه داشبورد	
	کنسول سقفی	
	محفظه‌های نگهداری بیشتر	
	محل نگهداری از کیف مستندات خودرو	
	محل نگهداری وسایل	
	چراغ محفظه نگهداری وسایل	
	سمت سر نشین جلو	
	کیف مستندات خودرو	
	محل‌های نگهداری وسایل	
	جا سکه‌های	
	سمت راننده	
	کشوها	
	میز تاشو	
	مدیریت سبیلندر فعال (ACT)	
	نمایش وضعیت	
	مراقبت و نگهداری	
	رجوع کنید به مراقبت و نگهداری از خودرو	
	مراقبت و نگهداری از خودرو	
	اجزای تزئینات داخلی خودرو	
	آنتن پشت شیشه	
	بیرون	
	پارچه‌های مایکروفایبر	
	پولیش زدن (رنگ خودرو)	
	تأسیسات زمستانی	
	تریم	
	تزئینات داخلی چوبی	
	تیغه‌های برف‌پاک‌کن	
	چرم طبیعی	
	چرم مصنوعی	
	داخل	
	دید دوربین	
	روکش‌های صندلی	
	شستشوی خودرو	
	شستشوی خودرو با دست	
	شوینده پرفشار	
	شیشه‌ها	
	صندلی دارای گرم‌کن صندلی	
	صندلی‌های دارای اجزاء ایربیگ	
	صندلی‌های متحرک برقی	
	قطعات پلاستیکی	
	کاروانش اتوماتیک	
	کمربندهای ایمنی	
	کنترل‌ها	
	منسوجات	

56	ساختار منو	148	کلید نامعتبر خودرو
45	سقف	150	گرم کردن
40	سمت راننده		موقعیت سرویس
43	سمت سرنشین جلو	286	برف‌پاک‌کن‌های شیشه جلو
46	صندوق عقب	111	میز تاشو
48	قسمت بالایی کنسول وسط		ن
49	قسمت پایینی کنسول وسط		نشانگر افت فشار باد لاستیک
50	قسمت عقبی کنسول وسط		تعویض لاستیک‌ها
52، 51	نشانگرها	327	نشانگر تعویض
37	نمای جانبی	331	رجوع کنید به نشانگر تعویض دنده
36	نمای جلویی		نشانگر تعویض دنده
38	نمای عقب	141	نشانگر دما
68	نمای کلی چراغ‌های نشانگر	141	نمایشگر آفرود
68	نمای کلی چراغ‌های هشدار		نشانگر فرسایش
	نمای کلی خودرو	172	نشانگرها
45	سقف	334	نمایشگر آفرود
37	نمای جانبی	52، 51	نشانگرهای جانبی
36	نمای جلویی		نمایشگر آفرود
38	نمای عقب	172	نمایشگر کارکرد
63	نمایش آمپر بنزین	76	نشستن
63	چراغ نشانگر	6	باز کردن پشت‌سری
31	نمایش ترمز اضطراری	109	پشت‌سری تنظیمات
56	نمایش در نمایشگر مجموعه نشانگرها	108	پشتی صندلی عقب
	نمایش درجه حرارت	107	تعداد صندلی‌ها
64	مایع خنک‌کننده موتور	6	تنظیم موقعیت غربلیک فرمان
	نمایش دما	102	خواباندن پشتی صندلی سرنشین جلو
76	نمایشگر کارکرد	105	صندلی جلو با قابلیت تنظیم مکانیکی
	نمایش دمای هوا	103	صندلی عقب
55	دمای هوای بیرون	106	قابلیت تنظیم برقی صندلی جلو
55	نمایش دمای هوای بیرون	104	کارکرد ماساژ
65	نمایش فاصله زمانی سرویس‌ها	112	گذاشتن پشت‌سری
	نمایش وضعیت کمربند ایمنی	109	وضعیت نشستن صحیح
9	رجوع کنید به کمربندهای ایمنی	7	نصب صندلی کودک
54	نمایش وضعیت مدیریت سبندلر فعال (ACT)	28	ISOFIX
52، 51	نمایشگر	29	با تسمه نگهدارنده فوقانی
172	نمایشگر آفرود	30	با کمربند ایمنی
172	ارتقا عسج	30	با کمربند ایمنی قفل شو
172	انتخاب نشانگر		نقاط مهار کننده فوقانی
172	قطب‌نما	24	رجوع کنید به صندلی کودک
172	نشانگر دمای روغن موتور		نکات رانندگی
172	نشانگر دمای مایع خنک‌کننده موتور		لاستیک زاپاس
172	نمایشگر زاویه فرمان	335	لاستیک زاپاس موقت
56	نمایشگر چند منظوره	335	نکته‌های رانندگی
56	نمایشگر داده‌های رانندگی	140	رانندگی آفرود
53، 41	نمایشگر فرمانما	176	قواعد اخلاقی
53	تنظیم کردن	176	نگه داشتن اتوماتیک
53	خاموش کردن	212	نگهدارنده تاشوی چرخ
53	روشن کردن	286	رجوع کنید به جعبه ابزار
52	نمایشگر فعال اطلاعات	252	نگهداری بار
53	نقشه ناوبری	36	نماهای خارجی
52	نمایه نمایش اطلاعات		نمای کلی
76	نمایشگر کارکرد	68	چراغ‌های نشانگر
76	آمپر بوست	68	چراغ‌های هشدار
76	آمپر قدرت	44	درب خودرو
76	انتخاب نشانگر	114	دسته راهنما و دسته چراغ نور بالا
76	شناب‌سج		

147	بکسل کردن	76	نمایش دمای روغن
66	جدا کردن باتری خودرو	76	نمایش دمای مایع خنک‌کننده موتور
83	عمر طولانی‌تر	218	نمایشگر مسیر خودرو
141	هنگام دنده عقب گرفتن	218	سیستم راهنمای پارک ParkPilot
	ویژگی‌های قابل توجه		نمایشگرها
137	ایجاد دود	282	مراقبت و نگهداری/تمیزکاری
122	برف‌پاک‌کن	52	نمایه نمایش اطلاعات
303	بکسل کردن		نوارهای تزئینات داخلی
149	بیرون آوردن کلید خودرو	280	مراقبت و نگهداری/تمیز کردن
359، 211	پارک کردن	113	نور
126	جمع کردن آینه‌ها	117	AUTO
118	حالت سفر	119	برگشت به خانه
271	درست کار نکردن موتور	115	تنظیم زاویه نور
354	دریافت امواج رادیویی	118	تنظیم‌کننده چراغ نور بالا
270	دستگاه جلوگیری از سوخت‌گیری نامناسب		تنظیم‌کننده دینامیکی چراغ نور بالا (سیستم دینامیکی دستیار
231	دید اطراف خودرو (Area View)	118	(نور)
137	سامانه گرمایش هنگام پارک	117، 114	چراغ بغل
278	شستشوی خودرو با دست	117	چراغ بغل یا چراغ‌های پارک اتوماتیک
278	شوینده پرفشار	117	چراغ پارکینگ
177	عبور از آب شور	120	چراغ پس‌زمینه
214	عملکرد نگهدارنده خودکار	117	چراغ توقف طولانی دو طرفه
278	کارواش	118	چراغ روشنایی پیچ‌ها
271	لرزش موتور	116	چراغ کلیدها
355	محافظت از قطعات	115	چراغ هشکن
		113	چراغ نشانگر
		116	چراغ نشانگرها
		114	چراغ نور پایین
		116	چراغ‌های داخلی
		116	چراغ‌های مطالعه
		115	خاموش کردن اتوماتیک چراغ بغل یا چراغ‌های پارک
		119	خروج از
		114	دسته چراغ راهنما
		114	روشن و خاموش کردن
		117	عملکردها
		113	عناصر عملیاتی
		114	کلید چراغ
		116	نمایشگر فرمانما
			نویز
		339	لاستیک‌ها
		150	موتور
			و
		351	واحدهای کنترل
		352	برنامهریزی مجدد
		352	واسطه عیب‌یابی
			واشرهای لاستیکی
		282	مراقبت و نگهداری/تمیزکاری
			وزن تریلر
		265	بارگیری تریلر
		357	تریلر
		357	وزن تریلر
			وضعیت نشستن
		6	وضعیت نشستن نادرست
			ویژگی‌ها
		215	ParkPilot
		147	استارت زدن با هل دادن

ضمیمہ

CONFIDENTIAL
not for distribution

قانون حمایت از حقوق مصرف‌کنندگان خودرو

(مصوب مجلس شورای اسلامی مورخ ۸۶/۴/۳ به شماره ۵۲۶/۴۹۵۲۵)

ماده ۱. اصطلاحات زیر در معانی مشروح مربوط به کار برده می‌شود:

۱. خودرو: هر نوع وسیله نقلیه موتور تولید داخل یا خارج برای استفاده در معیار عمومی برای حمل سرنشین و بار تا ظرفیت مجاز.

۲. عرضه‌کننده: هر شخص حقیقی یا حقوقی که به طور مستقیم یا از طریق واسطه فروش مبادرت به فروش خودروهای نو تولیدی و وارداتی خود می‌کند.

۳. واسطه فروش: هر شخص حقیقی یا حقوقی که با موافقت عرضه‌کننده نسبت به فروش خودرو اقدام می‌کند.

۴. نمایندگی مجاز: هر شخص حقیقی یا حقوقی که با موافقت عرضه‌کننده عهد هدار فروش و خدمات پس از فروش خودرو در طول مدت ضمانت است.

۵. مصرف کننده: هر شخص حقیقی یا حقوقی که خودرو را برای استفاده شخصی یا عمومی در اختیار دارد.

۶. بهای خودرو: مبلغی است که در قرارداد و آگذاری و یا در برگه فروش توسط عرضه‌کننده قید شده است.

ماده ۲. عرضه‌کننده موظف به رعایت استانداردهای ابلاغی در مورد ایمنی، کیفیت، سلامت خودرو و مطابقت آن با ضمانت ارائه شده به مصرف کننده می‌باشد.

تبصره ۱. دوره تضمین نمی‌تواند کمتر از یک سال از زمان تحویل خودرو به مصرف کننده یا کارکردی برابر با سی هزار کیلومتر (هر کدام زودتر به پایان برسد) باشد.

تبصره ۲. دوره تعهد یا دوره تامین قطعات و ارائه خدمات فنی استاندارد، برابر ۱۰ سال از زمان تحویل رسمی آخرین خودرو به مصرف کننده می‌باشد.

ماده ۳. عرضه‌کننده در طول مدت ضمانت مکلف به رفع هر نوع نقص یا عیب (ناشی از طراحی، مونتاژ، تولید یا حمل) است که در خودرو وجود داشته یا در نتیجه استفاده معمول از خودرو بروز نموده و با مفاد ضمانتنامه و مشخصات اعلام به مصرف کننده مغایر بوده یا مانع استفاده مطلوب از خودرو یا نافی ایمنی آن باشد یا موجب کاهش ارزش معاملاتی خودرو شود.

هزینه رفع نقص یا عیب خودرو در طول مدت ضمانت و جبران کلیه خسارات وارده به مصرف کننده و اشخاص ثالث، اعم از خسارات مالی و جانی و هزینه‌های درمان ناشی از نقص یا عیب (که خارج از تعهدات بیمه شخص ثالث باشد) هزینه‌های حمل خودرو به تعمیرگاه، تامین خودروی جایگزین مشابه در طول مدت تعمیرات) چنانچه مدت توقف خودرو بیش از ۴۸ ساعت باشد (بر عهده عرضه‌کننده می‌باشد).

تبصره ۱. تعهدات عرضه‌کننده به طور مستقیم یا از طریق واسطه فروش یا نمایندگی مجاز ایفاء می‌شود.

عرضه‌کننده مکلف به ایجاد شبکه خدمات پس از فروش یا نمایندگی‌های مجاز تعمیر و توزیع قطعات یدکی و تامین آموزش‌های لازم متناسب با تعداد خودروهای

عرضه شده در سطح کشور بوده و نمی‌تواند مصرف‌کننده را به مراجعه به نمایندگی معینی اجبار نماید.

تبصره ۲. در صورت بروز اختلاف بین طرفین موضوع ماده فوق،

موضوع اختلافی حسب درخواست طرفین ابتدا در هیات حل اختلاف مربوطه، متشکل از نمایندگی‌های عرضه‌کننده خودرو، کارشناس رسمی دانگستری و کارشناس نیروی انتظامی به ریاست کارشناس رسمی دانگستری طرح و رای لازم با اکثریت آراء صادر خواهد شد. در صورت اعتراض هر یک از طرفین به رای صادره، خواسته در دادگاه صالحه قابل پیگیری خواهد بود.

دادگاه صالحه باید خارج از نوبت و حداکثر ظرف دو ماه انشاء رای نماید.

ماده ۴. چنانچه نقص یا عیب قطعات ایمنی خودرو در طول دوره ضمانت پس از سه بار تعمیر همچنان باقی باشد یا در صورتی که نقص یا عیب قطعاتی که موجب احتمال صدمه جسمی یا جانی اشخاص گردد و با یک تعمیر برطرف نشده باشد یا خودرو بیش از سی روز به دلیل تعمیرات غیر قابل استفاده بماند، عرضه‌کننده مکلف است حسب درخواست مصرف‌کننده خودروی معیوب را با خودروی نو تعویض

یا با توافق، بهای آن را به مصرف‌کننده مسترد دارد.

تبصره ۱. در صورت بروز اختلاف بین طرفین، حل و فصل آن از طریق هیات حل اختلاف موضوع تبصره (۲) ماده (۳۳) این قانون می‌باشد.

تبصره ۲. عرضه‌کننده حق و آگذاری یا استفاده از خودروی مسترد شده را پیش از رفع عیب ندارد، و آگذاری خودروی مزبور پس از رفع عیب و نقص قبلی و با اعلام صریح عیوب مزبور در اسناد و آگذاری مجاز می‌باشد.

ماده ۵. عرضه‌کننده، واسطه فروش و نمایندگی مجاز تعمیر موظفند هر بار که خودروی موضوع ضمانت، مورد تعمیر یا خدمات مختلف دوره‌ای قرار می‌گیرد، پس از اتمام کار، به صورت مکتوب کلیه عیب‌ها و نقص‌های اعلامی از سوی مصرف‌کننده، اقدام‌های انجام شده و قطعات تعمیر یا تعویض شده را در صورت وضعیت ذکر نموده و آن را تسلیم مصرف‌کننده نماید.

تبصره. استفاده از قطعات غیر استاندارد یا تایید نشده توسط عرضه کننده و نمایندگی‌های مجاز تعمیر ممنوع می‌باشد.

ماده ۶. چنانچه انجام تعهدات عرضه‌کننده به دلیل حوادث غیر مترقبه (غیر قابل پیشبینی و غیر قابل رفع) ناممکن باشد، این تعهدات به حالت تعلیق درمی‌آید.

مدت تعلیق به دوره ضمانت افزوده می‌شود.

ماده ۷. هر نوع توافق مستقیم یا غیر مستقیم بین عرضه‌کننده، واسطه فروش یا مصرف‌کننده که به موجب آن تمام یا بخشی از تعهداتی که عرضه‌کننده بر طبق این قانون و یا ضمانتنامه صادر بر عهده دارد، ساقط نماید یا به عهده واسطه فروش یا هر عنوان دیگری گذارده شود، در برابر مصرف‌کننده باطل و بلااثر می‌باشد.

تبصره. انعقاد هر نوع قراردادی که حقوق و تکالیف طرفین قرارداد و مشمولین این قانون در آن رعایت نشود به استناد ماده ۱۰ قانون مدنی و مورد مشابه غیر قانونی و از درجه اعتبار ساقط است.

ماده ۸. هرگونه عیب و نقص و خسارات جانی و مالی وارده به مصرف‌کننده و اشخاص ثالث که به دلیل تعویض یا نصب قطعات و سیستم‌های جانبی و یا

دریافت خدمات خارج از شبکه رسمی و مجاز عرضه‌کننده توسط مصرف‌کننده طی دوران ضمانت ایجاد شود از شمول این قانون خارج

است و هیچگونه حقی برای مصرفکننده و اشخاص ثالث در برابر عرضه کننده ایجاد نمی کند.

ماده ۹. عرضه کننده مکلف است تعهدات موضوع این قانون را به صورت کتبی در اوراق ضمانتنامه قید نموده و در زمان تحویل خودرو، به نحو مقتضی موضوع این قانون را به طور صریح و روشن به مصرفکننده اعلام نماید.

ماده ۱۰. آئیننامه اجرایی این قانون (به ویژه در مورد ملاکهای ایجاد نمایندگی مجاز تعمیر در سطح کشور به ازاء تعداد خودروها عرضه شده) ظرف سه ماه از تاریخ تصویب توسط وزارت صنایع و معادن تهیه شده و به تصویب هیات وزیران می رسد.

ماده ۱۱. وزارت صنایع و معادن مکلف به نظارت بر اجرای این قانون در راستای حفظ حقوق مصرفکنندگان و اعلام گزارش ادواری شش ماهه به کمیسیون صنایع و معادن مجلس شورای اسلامی است.

آیین نامه اجرایی قانون حمایت از حقوق مصرفکنندگان خودرو

شماره ۵۱۶۸۱/۷/ت

۱۳۹۵/۱/۲۸

وزارت صنعت، معدن و تجارت سازمان ملی استاندارد ایران

هیات وزیران در جلسه ۱۳۹۵/۱/۲۲ به پیشنهاد شماره ۶۰/۲۵۵۳۸۵ مورخ ۱۳۹۳/۱۲/۹ وزارت صنعت، معدن و تجارت و به استناد

ماده (۱۰) قانون حمایت از حقوق مصرفکنندگان خودرو مصوب ۱۳۸۶ _ آییننامه اجرایی قانون مذکور را به شرح زیر تصویب کرد:

ماده ۱. ضوابط مندرج در این آیین نامه شامل تمام عرضه کنندگان، واسطه های فروش، واسطه های خدمات پس از فروش و نمایندگی های مجاز انواع وسایل نقلیه موتوری اعم از سواری، مینی بوس، میدل باس، اتوبوس، ون، وانت، کامیونت، کامیون، کشنده، تریلر و انواع موتورسیکلت ساخت داخل کشور یا خارج می باشد.

ماده ۲. در این آیین نامه اصطلاحات زیر در معانی مشروح مربوط به کار می روند:

الف. قانون: قانون حمایت از حقوق مصرفکنندگان خودرو مصوب ۱۳۸۶ -

ب. وزارت: وزارت صنعت، معدن و تجارت.

پ. عرضه کننده: هر شخص حقیقی یا حقوقی که به طور مستقیم یا از طریق واسطه فروش، مبادرت به فروش خودروهای نو ساخت داخل کشور یا وارداتی خود می نماید.

ت. خدمات پس از فروش: کلیه خدمات پس از فروش یک محصول از قبیل ضمانت و تعهد شامل پشتیبانی خدمات، تعمیرات و تامین قطعات استاندارد که موجب

تضمین کارکرد مطلوب محصول می باشد.

ث. واسطه خدمات فروش و پس از فروش: اشخاص حقیقی یا حقوقی که با موافقت عرضه کننده، صرفاً یا توأمأ عهده دار خدمات فروش و پس از فروش خودرو

از طریق نمایندگی های مجاز می باشند. واسطه مذکور می تواند به عنوان بخشی از مجموعه عرضه کننده یا به عنوان شرکتی مستقل تحت نظارت عرضه کننده فعالیت نموده و خدمات خود را ارائه نماید.

ج. نمایندگی مجاز: هر شخص حقیقی یا حقوقی که با موافقت

عرضه کننده عهده دار فروش و خدمات پس از فروش خودرو در طول مدت ضمانت است.

چ. شیوه ارائه خدمات پس از فروش خودرو: براساس استاندارد ملی شماره (۱۹۱۱۲) درخصوص تعیین شیوه مربوط به امور خدمات پس از فروش خودرو، شاخص ها و نحوه ارزیابی عرضه کننده، واسطه خدمات پس از فروش و نمایندگی های مجاز آن و همچنین رده بندی و پایش عملکرد آنها می باشد.

ح. دستورالعمل شرایط ضوابط و ارزیابی خدمات فروش خودرو: دستورالعملی که به منظور تعیین شیوه مربوط به امور خدمات فروش خودرو، شاخص ها و نحوه ارزیابی عرضه کننده، واسطه خدمات فروش و نمایندگی های آن و همچنین ردیابی و پایش عملکرد آنها توسط وزارت تهیه و ابلاغ می شود.

خ. خدمات دوره تضمین: مجموعه خدمات تعمیرات، تأمین و تعویض قطعات یا تعویض خودرو که در یک دوره زمانی یا طی مسافت مشخص مطابق مواد (۱۲) و (۱۳) این آییننامه و انجام آن به صورت رایگان به عهده عرضه کننده می باشد.

د. خدمات دوره تعهد: مجموعه خدمات تعمیرات، تأمین و تعویض قطعات و پشتیبانی خدمات که در یک دوره زمانی مشخص مطابق ماده (۱۵) این آییننامه و در قبال دریافت اجرت «برابر با نرخ مصوب موضوع بند (ط) ماده (۲) این آیین نامه از سوی عرضه کننده برای مصرفکننده انجام می شود.

ذ. خدمات سیار: خدمات امداد و تعمیراتی که در محل استقرار خودرو در بیرون از نمایندگی مجاز به مصرفکننده ارائه می شود.

ر. خدمات فنی استاندارد: خدماتی که مطابق با استاندارد کارخانه ای، ملی، بین المللی یا سایر استانداردها و دستورالعمل های تخصصی رسمی باشد.

ز. ضمانت نامه: سندی است به زبان فارسی و در برگزیده مسئولیت دوره ضمانت و تعهد خدمات عرضه کننده و استفاده مطلوب از خودرو که توسط عرضه کننده به همراه خودرو، تحویل مصرفکننده می شود. ژ. استفاده مطلوب از خودرو: استفاده از هر خودرو مطابق مشخصات اعلام شده از سوی عرضه کننده به ویژه در مورد تعداد سرنشین و مقدار بار.

س. کتابچه راهنمای مصرف کننده: کتابچه ای است حداقل به زبان فارسی، که باید در زمان تحویل خودرو از طرف عرضه کننده به مصرف کننده تسلیم شود.

این کتابچه باید حاوی مواردی از قبیل نحوه استفاده مطلوب از خودرو، عناوین متعلقات الزامی همراه خودرو از قبیل رادیو پخش، چرخ زاپاس، جک، آچار چرخ، کفپوش متحرک، مثلث خطر و تجهیزات اضافی خودرو، میزان مصرف سوخت (به تفکیک سیکل شهری، برون شهری و ترکیبی) و همچنین عناوین باز دیدهای دوره ای، نام و نشانی نمایندگی های مجاز شبکه فروش و خدمات پس از فروش، متن قانون، آییننامه و دستورالعمل های اجرایی آن باشد.

ش. تأمین خودروی جایگزین مشابه: واگذاری خودروی مشابه و در صورت عدم امکان، پرداخت خسارت توقف خودرو در دوره تضمین است.

ص. قیمت کارشناسی: قیمتی که بر اساس نظر کارشناس رسمی دادگستری در رشته مرتبط تعیین می شود.

ض. شرکت بازرسی: شخصیت حقوقی دارای صلاحیت از طرف سازمان ملی استاندارد ایران که توسط وزارت برای انجام ارزیابی عملکرد عرضه کننده، واسطه فروش، واسطه خدمات پس از فروش، نمایندگی های مجاز و ارائه گزارش های اداری یا موردی به وزارت و عرضه کننده انتخاب می شود.

ط. نرخ خدمات و قطعات: نظر به صنفی بودن فعالیت نمایندگی های مجاز، واسطه خدمات پس از فروش و خدمات سیار، اجرت یا دستمزد خدمات و همچنین نرخ قطعات و مواد مصرفی مطابق ماده (۵۱) اصلاحی قانون نظام صنفی کشور - مصوب ۱۳۹۲ - با محوریت کمیسیون نظارت تعیین و در ازای ارائه خدمات و ابلاغ صورتحساب رسمی به مصرف کننده، از وی دریافت می شود.

ظ. خودروی نو: خودرویی که به هنگام تحویل به مصرف کننده بیش از (۹۹) کیلومتر طی مسافت نکرده باشد.

ع. عیب: زیاده، نقیصه و یا تغییر حالتی که موجب کاهش ارزش اقتصادی کالا، خدمت یا عدم امکان استفاده متعارف از آن می شود.

غ. قطعه ایمنی خودرو: قطعاتی که عیب آنها موجب احتمال صدمه جسم، جان و مال اشخاص گردد.

تبصره. فهرست این قطعات توسط وزارت با همکاری سازمان ملی استاندارد ایران و پلیس راهنمایی و رانندگی نیروی انتظامی جمهوری اسلامی ایران تهیه و اعلام می شود.

ف. عیب ایمنی: عیوبی که احتمال ایجاد صدمه به جسم، جان و مال اشخاص گردد.

تبصره. وزارت موظف است با همکاری سازمان ملی استاندارد ایران و پلیس راهنمایی و رانندگی جمهوری اسلامی ایران، فهرست عیوب

ایمنی خودرو و همچنین قطعات مشمول استاندارد اجباری خودرو را تهیه و ابلاغ نماید.

ق. قطعه و ماده مصرفی: قطعات و موادی مانند روغن ها (نظیر روغن موتور و گیربکس)، مایعات (نظیر مایع ضدیخ و مایع شیشه شوی)، فیلترها (نظیر فیلتر بنزین، هوا و روغن) و سایر قطعات و موادی که فهرست کامل آن توسط وزارت تهیه و ابلاغ خواهد شد.

ک. استانداردها و مقررات ابلاغی: کلیه معیارها و مشخصات ناظر بر تولید، ایمنی، کیفیت، آلایندهی زیست محیطی، فروش و خدمات پس از فروش خودرو

که از سوی وزارت، سازمان ملی استاندارد ایران، سازمان حفاظت محیط زیست و وزارت نفت ابلاغ و رعایت آنها از سوی عرضه کننده الزامی است.

تبصره. استانداردهای فنی شرکت نهایی عرضه کننده در صورت عدم مغایرت با موارد فوق، جزو استانداردهای ابلاغی محسوب خواهد شد.

ماده ۳. عرضه کننده موظف است در سامانه اطلاع رسانی خود، نسبت به فروش اینترنتی محصولات با قید مشخصات خودرو و شرایط فروش از قبیل نشان تجاری، نوع، تیپ، رنگ، تجهیزات درخواستی، قیمت خودرو، سود مشارکت، زمان تحویل و سایر موارد مرتبط اقدام نماید.

تبصره. عرضه کننده موظف است حداقل دو روز کاری قبل از اجرای فرایند فروش شرایط موصوف را اطلاع رسانی عمومی نماید.

ماده ۴. عرضه کننده موظف است قیمت نهایی محصولات خود را به همراه قید نوع، تیپ، رنگ و متعلقات، ضوابط و روش های مختلف فروش و فرایند خرید را به صورت شفاف و روشن مطابق جدول زیر تهیه و در پایگاه اطلاع رسانی و نمایندگی های مجاز فروش خود، در دسترس متقاضیان خرید قرار دهد:

سفارشی تعداد محدود	مشارکت در تولید	پیش فروش		تحويل فوری	
		قطعی	عادی		
قیمت توافقی زمان عقد قرارداد	قیمت زمان تحويل مندرج در قرارداد	قیمت زمان تحويل مندرج در قرارداد	قیمت قطعی زمان عقد قرارداد	قیمت قطعی زمان عقد قرارداد	قیمت
داخلی سه ماه وارداتی چهار ماه	سه سال	دوازده ماه	نه ماه	سی روز	حداکثر تاریخ تحويل
-	حداقل سود سپرده سه ساله نظام بانکی	حداقل سود سپرده یک ساله نظام بانکی	حداقل سود سپرده برابر مقررات نظام بانکی در مدت قرارداد	-	حداقا سود مشارکت
حداکثر سه درصد کمتر از نرخ سودسپرده یک ساله نظام بانکی	حداکثر سه درصد کمتر از نرخ سودسپرده یک ساله نظام بانکی	حداکثر سه درصد کمتر از نرخ سودسپرده یک ساله نظام بانکی	حداکثر سه درصد کمتر از نرخ سودسپرده یک ساله نظام بانکی	حداکثر سه درصد کمتر از نرخ سودسپرده یک ساله نظام بانکی	حداقل سود انصراف (درصد)
سه درصد ماهانه	سود مشارکت بعلاوه یک درصد ماهانه	سود مشارکت بعلاوه یک درصد ماهانه	سود مشارکت بعلاوه یک درصد ماهانه	دو و نیم درصد ماهانه	جبران تأخیر در تحويل
در صورت تأخیر پیش از دو ماه در تحويل خودرو موضوع قرارداد، مشتری حق انصراف خواهد داشت.	در صورت عدم امکان تحويل خودرو موضوع قرارداد، خودروی جایگزین از میان خودروهای تولیدی به انتخاب مشتری و شرایط مفاد قرارداد تحويل داده خواهد شد. این موضوع شامل خودروی وارداتی نمی‌شود.	-	-	نداشتن تعهدات معوق	شرایط

دریافت وجوه، الزامی است.
تعهدات معوق: در فروش‌های فوری، تعهداتی است که طبق قرارداد سررسید شده ولی خودرو تحويل نگردیده است.
تبصره ۱. حداکثر مبلغ قابل دریافت در قراردادهای پیش فروش معادل پنجاه درصد قیمت فروش نقدی محصول مورد نظر در هنگام عقد قرارداد می‌باشد.
تبصره ۲. سود انصراف و خسارت تأخیر مندرج در بخش ضوابط فروش، به صورت روزشمار محاسبه می‌شود.

در کلیه روش‌ها، اطمینان از تأمین CBU/CKD و شماره گذاری توسط عرضه کننده الزامی است.
در کلیه روش‌ها، امکان پرداخت وجه ثمن خودرو به صورت اقساطی میسر می‌باشد.
در صورت استفاده از تسهیلات بانک‌ها، مؤسسات اعتباری و شرکت‌های لیزینگ، رعایت قوانین مرتبط با آن و حصول اطمینان عرضه کننده از تأمین و پرداخت تسهیلات توسط بانک‌ها، مؤسسات اعتباری و شرکت‌های لیزینگ به متقاضی، پیش از انعقاد قرارداد و

ماده ۵. عرضه کننده موظف است قبل از اقدام به پیش فروش خودرو، مجوز مربوط شامل تعداد خودروی قابل عرضه را از وزارت اخذ نماید. ماده ۶. عرضه کننده موظف است نسبت به عقد قرارداد فروش با مصرف کننده اقدام نماید. در قرارداد فروش قید مشخصات خودرو مورد نظر از قبیل نشان تجاری، نوع، تیپ، رنگ و شرایط موضوع قرارداد مانند قیمت فروش، نرخ سود مشارکت، تاریخ تحویل خودرو با تعیین ماه و هفته تحویل، خسارت تأخیر در تحویل، فهرست متعلقات الزامی همراه خودرو از قبیل رادیو پخش، چرخ زاپاس، جک، آچار چرخ، کفیوش متحرک، مثلث خطر و تجهیزات درخواستی و ارائه یک نسخه از اصل قرارداد به مصرف کننده، الزامی است.

تبصره. هرگونه تغییر در استانداردهای اجباری پس از عقد قرارداد، چنانچه موجب افزایش هزینه و مشمول قیمت گذاری شود، با تصویب مرجع قیمت گذاری در قیمت فروش لحاظ می شود.

ماده ۷. عرضه کننده موظف است در قرارداد پیش فروش، سود مشارکت وجوه دریافتی را از تاریخ دریافت ودیعه تا تاریخ تحویل مندرج در قرارداد پرداخت نماید.

تبصره ۱. عرضه کننده موظف است در صورت تأخیر در تحویل خودرو، از تاریخ تحویل مندرج در قرارداد تا زمان تحویل خودرو به مصرف کننده، مبلغ خسارت تأخیر در تحویل را نسبت به وجوه پرداختی محاسبه و پرداخت نماید.

تبصره ۲. در صورتی که مصرف کننده پس از ابلاغ دعوت نامه کتبی عرضه کننده، ظرف پانزده روز کاری نسبت به تصفیه حساب خودرو موضوع قرارداد اقدام ننماید، عرضه کننده می تواند خودرو را به سایر متقاضیان تحویل و نوبت مصرف کننده را به موعده دیگری که نحوه تعیین آن در قرارداد مشخص شده، موکول نماید.

تبصره ۳. در صورت اعلام انصراف مصرف کننده یک ماه پس از عقد قرارداد، سود انصراف بر مبنای ضرایب مندرج در جدول ذیل ماده (۴) این آیین نامه محاسبه و پرداخت می شود.

عرضه کننده موظف است سود انصراف و مبلغ پرداختی را ظرف بیست روز به مصرف کننده پرداخت نماید. انصراف مصرف کننده قبل از یک ماه از زمان عقد قرارداد مشمول سود انصراف نمی شود. تبصره ۴. در صورتی که زمان بازپرداخت وجوه پرداختی مصرف کننده بیش از بیست روز شود، سود انصراف متعلقه از تاریخ تأخیر تا تاریخ بازپرداخت وجوه مذکور نیز باید محاسبه و پرداخت گردد.

ماده ۸. عرضه کننده موظف است هرگونه تغییر در شرایط عرضه را نسبت به شرایط مندرج در قرارداد به استثنای الزامات قانونی، رضایت کتبی مصرف کننده در الحاقیه قرارداد منعقد، قبل از ارسال دعوت نامه تکمیل وجه، قید و به تأیید و امضای طرفین برساند.

تبصره. در صورت بروز مشکل در فرآیند رعایت استانداردهای مصوب و تأخیر در تحویل خودرو، مسئولیت جبران خسارات وارده و کسب رضایت مصرف کننده بر عهده عرضه کننده

است.

ماده ۹. عرض هکننده موظف است در زمان تحویل، خودروی درخواستی مصرف کننده را در حضور وی کنترل نموده و پس از حصول اطمینان از عدم وجود عیب، خودرو را تحویل دهد.

تبصره ۱. عرضه کننده موظف است در صورت وجود عیب احتمالی در خودرو، عیب مربوط را مطابق زمان استاندارد تعمیراتی مربوط، رفع کند مشروط بر آن که رفع عیب، موجب کاهش ارزش قیمتی خودرو نگردد. در غیر این صورت عرضه کننده موظف است نسبت به تعویض خودرو و یا اخذ رضایت کتبی مصرف کننده اقدام نماید.

تبصره ۲. در صورتی که مصرف کننده در دوره تضمین به نمایندگی مجاز مراجعه نماید و رفع کامل عیوب خودرو تحت هر شرایطی در مدت زمان باقی مانده از دوره مذکور برای نمایندگی مجاز مقدور نباشد، عرضه کننده یا واسطه فروش با نمایندگی مجاز موظف است ضمن الزام نمایندگی مجاز به اعلام کتبی موضوع به مصرف کننده ترتیبی اتخاذ نماید که خودرو در اولین فرصت ممکن تحت شرایط تضمین رفع عیب گردد.

تبصره ۳. عرضه کننده موظف است در صورتی که رفع عیوب خودرو مستلزم گذشت زمان باشد، ضمن ثبت دقیق عیوب خودرو در دو نسخه و تحویل یک نسخه از آن به مصرف کننده، برابر ماده (۱۷) این آیین نامه رفتار نماید.

ماده ۱۰. عرضه کننده موظف است سند فروش، صورتحساب فروش همراه با درج تفکیکی اقلام تشکیل دهنده، بهای خودرو شامل بهای خالص خودرو، شماره گذاری، بیمه، عوارض، مالیات و سایر موارد مربوطه، برگه های ضمانت، کتابچه راهنمای مصرف کننده حداقل به زبان فارسی و تجهیزات اضافی را در زمان تحویل خودرو به مصرف کننده ارائه نماید.

ماده ۱۱. عرضه کننده موظف است نسبت به تهیه نظامات و دستورالعمل های زیر و نظارت بر حسن اجرای آن، در چارچوب دستورالعمل ابلاغی وزارت اقدام نماید:

الف. فرآیند فروش.

ب. فرآیند و نظام پرداخت سود و خسارت متعلقه به مصرف کننده.

پ. بازرسی قبل از تحویل خودرو.

ت. حمل مناسب خودرو از محل عرضه کننده تا نمایندگی مجاز.

ث. نظام آموزش کارکنان شرکت عرضه کننده و نمایندگی های مجاز خود.

ج. پذیرش، گردش کار خدمات قابل ارائه، برنامه ریزی تعمیرات و ترخیص خودرو به نمایندگی مجاز.

چ. راهنمای تعمیراتی بخشهای مختلف خودرو.

ح. نظام تأمین و توزیع به موقع کلیه قطعات مورد نیاز واسطه خدمات پس از فروش و نمایندگی مجاز آنها.

خ. نظام تشویق، تنبیه و اعطا و لغو نمایندگی های مجاز خود.

د. ارتقای کمی و کیفی شبکه نمایندگی های مجاز خود.

د. ارتقای کمی و کیفی شبکه نمایندگیهای مجاز خود.
ذ. اطلاع رسانی شفاف رتبه نمایندگی و حقوق مشتریان در محل پذیرش نمایندگی مجاز.
ر. نظام نظرسنجی از مراجعین کلیه نمایندگیهای مجاز.
ز. ساز و کار ریایی قطعات به ویژه قطعات ایمنی نصب شده بر روی خودرو.

ژ. نظام رسیدگی به شکایات و تعیین تکلیف موضوع بار عایت ضوابط قانونی ظرف بیست روز.

س. نظام ارایه خدمات سیار و طرحهای امدادی در دوره تضمین و دوره تعهد برای مشترکین خود.

ماده ۱۴. عیوب ناشی از عدم انجام خدمات دوره‌ای مطابق با شرایط مندرج در کتابچه راهنمای مصرف کننده خودرو در شبکه نمایندگی های مجاز شرکت عرضه کننده خودرو، باعث خروج مجموع ههای مرتبط خودرو به خدمت مورد نظر، از شرایط تضمین می گردد.
ماده ۱۵. مدت زمان تعهد خدمات شامل تعمیرات و تأمین قطعات، ده سال بعد از فروش آخرین دستگاه خودرو از همان نشان تجاری و نوع خودرو، توسط عرضه کننده می باشد.

ماده ۱۲. دوره تضمین برای خودروهای سبک شامل سواری، ون و وانت از تاریخ تحویل به مصرف کننده حداقل دو سال یا کارکردی برابر چهل هزار (۴۰۰۰۰) کیلومتر، هرکدام زودتر فرا برسد، برای خودروهای سنگین شامل مینی بوس، مینل باس، اتوبوس، کامیونت، کامیون و کشنده از تاریخ تحویل به مصرف کننده حداقل دو سال یا کارکردی برابر دویست هزار (۲۰۰۰۰۰) کیلومتر، هرکدام زودتر فرا برسد و برای انواع موتورسیکلت از تاریخ تحویل به مصرف کننده حداقل یک سال می باشد.

ماده ۱۶. عرضه کننده موظف است نسبت به راه اندازی سامانه ای مبتنی بر فناوری اطلاعات به منظور رعایت مفاد ماده (۵) قانون و تعیین زمان و محل مراجعه مصرف کننده به نمایندگی بیهی مجاز در دوره تضمین و تعهد اقدام نماید. در صورتی که مصرف کننده تأکید بر پذیرش در نمایندگی خاصی را داشته باشد عرضه کننده باید در اولین زمان ممکن، نسبت به اجرای این درخواست، اقدام نماید.
ماده ۱۷. عرضه کننده موظف است چنانچه رفع عیوب خودرو در دوره تضمین که ناشی از خسارت حاصل از حادثه و یا تصادف نباشد و بیش از دو روز کاری یا زمان استاندارد تعمیرات تأیید شده به طول انجامد، به تأمین خودرو مشابه جایگزین در طول مدت تعمیرات و در صورت عدم امکان، پرداخت خسارت حق توقف خودرو به شرح مفاد این آیین نامه اقدام نماید.

تبصره ۱. عرضه کننده می تواند بر اساس سیاست تجاری خود و به منظور افزایش رضای تمندی مصرف کننده، نسبت به افزایش دوره تضمین یا تعهد اقدام نماید که در این صورت باید جزئیات شرایط آن به طور کتبی و شفاف به مصرف کننده اعلام گردد.

تبصره ۱. مدت زمان توقف خودرو، برای پرداخت خسارت در دوره تضمین و دوره تعهد به ترتیب بعد از دو و هفت روز کاری و یا زمان استاندارد تعمیرات تأیید شده، برای کلیه روزهای توقف خودرو در نمایندگی اعم از تعطیل و غیرتعطیل بدون در نظر گرفتن فرآیندهای داخلی سازنده و وارد کننده و نیز واسطه خدمات پس از فروش و یا نمایندگی مجاز آن، آغاز و در روزی که نمایندگی مجاز پس از انجام تعمیرات لازم، آمادگی تحویل خودرو به مصرف کننده را اعلام نماید، پایان می یابد. در هر صورت مدت زمان توقف خودرو به دوره تضمین یا تعهد خودروی مربوط اضافه می شود.

تبصره ۲. ضمانت رنگ برای خودروهای سبک حداقل سه سال، برای خودروهای سنگین حداقل هجده ماه و برای موتورسیکلت حداقل سه ماه می باشد.

تبصره ۲. در صورت مراجعه مصرف کننده برای رفع عیب تکراری به همان نمایندگی مجاز و یا هر یک از نمایندگیهای مجاز دیگر برای بار دوم و یا بیشتر، زمان توقف خودرو از بدو تاریخ پذیرش خودرو برای پرداخت خسارت محاسبه می گردد.

تبصره ۳. عرضه کننده موظف است قطعات، مواد مصرفی و استهلاکی ناشی از عیوب کیفی و مونتاژی در هر یک از مجموعه های خودرو را مشمول خدمات دوره تضمین نماید.

تبصره ۳. در صورتی که عیوب موجود در هر یک از مجموعه های خودرو که به تشخیص مرجع رسیدگی کننده موضوع ماده (۳) قانون موجب بروز حادثه یا تصادف و یا آلایندگی بیش از حد مجاز هوا گردد، خدمات مربوط مشمول ضوابط این ماده بوده و بر عهده عرضه کننده خودرو می باشد.

تبصره ۴. تعمیر یا تعویض قطعات خودرو، ناشی از خسارت حاصل از حادثه یا تصادف که به علت عیب فنی خودرو نباشد، مشمول ضمانت نمی گردد.

ماده ۱۳. کلیه قطعات و مجموعه های خودرو به جز قطعات و مواد مصرفی، مشمول خدمات دوره تضمین می باشند.

تبصره ۱. فهرست قطعاتی که به عنوان قطعات و مواد مصرفی قلمداد شده از جمله تجهیزات کاهنده آلایندگی هوا شامل کربن کنیستر، کاتالیست کاتورتور، حسگر دوم اکسیژن و عمر کارکرد آنها کمتر از مدت زمان مورد نظر در دوره تضمین خودرو می باشد، توسط وزارت تعیین و ابلاغ خواهد شد.

ماده ۱۸. ضوابط پرداخت خسارت توقف خودرو به استثنای خسارات ناشی از موارد حادثه و تصادف به شرح زیر است:

تبصره ۲. عملکرد صحیح سیستم و قطعات کیسه هوا صرفاً مشمول دوره تضمین نبوده و بر اساس استانداردهای ابلاغی شامل دوران تعهد نیز می باشد.

الف. خودروی سواری: از زمان تحویل خودرو به نمایندگی مجاز به ازای هر روز توقف مازاد، به میزان پادشده در ماده (۱۷) این

آیین‌نامه به مقدار پانزده ده هزارم (۰/۰۰۱۵) بهای خودرو به عنوان هزینه توقف توسط عرضه کننده به مصرف کننده پرداخت می شود. ب. خودروی عمومی (تاکسی، وانت، ون): از زمان تحویل خودرو به نمایندگی به ازای هر روز توقف مزاد به میزان یاد شده در ماده (۱۷) (این آیین‌نامه به مقدار دو هزارم (۰/۰۰۲) بهای خودرو به عنوان هزینه توقف توسط عرضه کننده به مصرف کننده پرداخت می شود. ب. خودروی سنگین (مینی بوس، میدل باس، اتوبوس، کامیونت، کامیون وکشنده): به ازای هر روز توقف مزاد به میزان یاد شده در ماده (۱۷) این آیین‌نامه به مقدار یک هزارم (۰/۰۰۱) بهای خودرو به عنوان هزینه توقف توسط عرضه کننده به مصرف کننده پرداخت می شود. ت. موتورسیکلت: به ازای هر روز توقف مزاد به میزان یاد شده در ماده (۱۷) این آیین‌نامه به مقدار یک هزارم (۰/۰۰۱) بهای موتورسیکلت به عنوان هزینه توقف توسط عرضه کننده به مصرف کننده پرداخت می شود.

تبصره ۱. در صورت عدم توافق طرفین نسبت به مبلغ خسارت توقف خودرو، مراتب با کسب نظر کارشناس رسمی دادگستری انجام می‌پذیرد. تبصره ۲. عرضه کننده موظف است رأساً یا از طریق واسطه خدمات پس از فروش خود پس از اخذ مدارک مثبت در مورد احراز مالکیت خودرو، نسبت به پرداخت خسارت توقف خودرو در کمتر از پانزده روز اقدام نماید.

تبصره ۳. در صورتی که توقف خودروی سنگین بیش از یک ماه به طول انجامد، با موافقت کتبی مصرف کننده برای هر روز توقف خودرو مزاد بر یک ماه، عرضه کننده ملزم به پرداخت دو ده هزارم (۰/۰۰۰۲) بهای خودرو علاوه بر مقدار قبلی می باشد. ماده ۱۹. عرضه کننده موظف است رأساً یا از طریق واسطه فروش و خدمات پس از فروش، ساز و کار پرداخت هزینه خسارات وارده به مصرف کننده شامل موارد اشاره شده در قانون و این آیین‌نامه را راهدانازی و اجرا نماید. عملکرد این نظام باید به گونه‌ای باشد که مصرف کننده را از میزان و چگونگی دریافت هزینه ها و خسارت خودروی خود مطلع نماید.

ماده ۲۰. عرضه کننده موظف است رأساً یا از طریق شبکه نمایندگی مجاز خود تحت هر شرایطی به پذیرش کلیه خودروهایی که به دلیل وجود عیب قطعات ایمنی قادر به تردد نیستند، اقدام نماید. تبصره. عرضه کننده موظف است در دوره تضمین، هزینه‌های بازرگاری و حمل خودروهای در راه مانده و غیرقابل تعمیر به نزدیک ترین نمایندگی مجاز را به استثنای موارد تصادفی که ناشی از عیوب سایر قطعات و مجموعه های خودرو نباشد، تقبل نماید.

ماده ۲۱. عرضه کننده در دوره تعهد موظف است از طریق واسطه خدمات پس از فروش و یا نمایندگی‌های مجاز، نسبت به پذیرش تمام خودروهای تحت مسئولیت خود و همچنین سایر خودروهای مشابه وارداتی توسط اشخاص حقیقی و حقوقی فاقد نمایندگی رسمی، مطابق

با دستورالعمل ابلاغی وزارت اقدام نماید.

ماده ۲۲. عرضه کننده موظف است نسبت به تعیین نرخ خدمات تعمیرات، قطعات یدکی و مواد مصرفی مطابق بند (ط) ماده (۲) این آیین نامه و همچنین تدوین جدول زمان تعمیرات، مطابق با استاندارد سازنده خودرو اقدام نموده و پس از تطبیق و صحه گذاری توسط شرکت بازرسی طرف یک ماه از زمان اعلام شرکت عرضه کننده، آن را به واسطه خدمات پس از فروش و نمایندگی‌های مجاز خود ابلاغ نماید. براساس این ضوابط، نمایندگی و یا واسطه خدمات پس از فروش، صورتحساب مصرف کننده را به ایشان تسلیم می نماید.

تبصره. عرضه کننده موظف است امکان مقایسه صورتحساب صادره با نرخ خدمات را از طریق پایگاه اطلاع رسانی خود فراهم نماید. ماده ۲۳. عرضه کننده موظف است نمایندگی های مجاز را ملزم نماید تا ضمن تسلیم صورتحساب به مصرف کننده، خدمات ارائه شده خود را به مدت دو ماه یا سه هزار کیلومتر، هر کدام زودتر فرا برسد و قطعات را به مدت شش ماه یا ده هزار کیلومتر، هر کدام زودتر فرا برسد ضمانت نمایند.

ماده ۲۴. نمایندگی مجاز موظف است چنانچه تشخیص دهد علاوه بر عیوب مندرج در برگ پذیرش، خودرو عیب دیگری دارد، قبل از تعمیر یا تعویض قطعه، با مصرف کننده تماس گرفته و از او جهت انجام تعمیرات تعیین تکلیف نماید. در صورت عدم موافقت مصرف کننده، مراتب هنگام تحویل خودرو به صورت کتبی مستندسازی شود. تبصره. نمایندگی مجاز موظف است در دوره تعهد، داغی قطعات تعویضی را به مصرف کننده تحویل و رسید دریافت نماید.

ماده ۲۵. چنانچه به تشخیص مراجع مذکور در ماده (۳) قانون به علت عدم کیفیت تعمیرات، سه لانه کاری و یا استفاده از قطعات غیر استاندارد توسط عرضه کننده، واسطه خدمات پس از فروش و نمایندگی مجاز، خسارتی متوجه مصرف کننده گردد، عرضه کننده موظف به جایگزین کردن قطعات، رفع نقصان خدمات بدون دریافت وجه و جبران خسارات وارده می‌باشد.

ماده ۲۶. تعداد نمایندگی‌های مجاز و واحدهای خدمات سیار، بر اساس دستورالعمل ابلاغی وزارت تعیین خواهد شد.

ماده ۲۷. عرضه کننده موظف است در شبکه نمایندگی‌های مجاز فروش و خدمات پس از فروش خود صرفاً از ظرفیت واحدهای دارای سطح کیفی قابل قبول، مطابق با ضوابط استاندارد ملی شیوه ارائه خدمات پس از فروش (استاندارد شماره ۱۹۱۱۷) و دستورالعمل شرایط، ضوابط و ارزیابی خدمات فروش استفاده نماید.

ماده ۲۸. عرضه کننده موظف است نسبت به استقرار شبکه رایانه ای برای واسطه‌ها و نمایندگی‌های مجاز فروش و خدمات پس از فروش شامل محاسبه مدت توقف خودرو، فهرست قطعات و مواد مصرفی و اجرت تعمیرات برای هر خودرو و نیز صورتحساب هر مصرف کننده اقدام نماید.

تبصره. شرکت عرضه کننده موظف است امکان دسترسی شرکت بازرسی به اطلاعات این شبکه را فراهم نماید.

ماده ۲۹. مسؤلیت رسیدگی به شکایات مصرف کنندگان و جلب رضایت ایشان در مرحله اول بر عهده عرضه کننده م باشد. در صورت بروز اختلاف بین عرضه کننده و مصرف کننده، رأساً از طریق سازمانهای صنعت، معدن و تجارت استانها و با نظارت سازمان حمایت مصرف کنندگان و تولیدکنندگان مورد بررسی و رسیدگی قرار میگیرد. چنانچه رضایت مصرف کننده تأمین نشود، می‌تواند به هیات حل اختلاف موضوع تبصره (۲) ماده (۳) قانون مراجعه کند. هیئت حل اختلاف موظف است ظرف بیست روز از تاریخ ثبت شکایات به موضوع رسیدگی و نسبت به آن کتباً اعلام رأی کند. مناطق رأی، نظر اکثریت اعضای هیئت است. این رأی باید ظرف ده روز از تاریخ ابلاغ اجرا شود.

تبصره ۱. دبیرخانه هیئت حل اختلاف موضوع این ماده و محل تشکیل جلسات آن در محل سازمان صنعت، معدن و تجارت استانها می باشد.

تبصره ۲. سازمان صنعت، معدن و تجارت استانها مکلف است ظرف یک ماه از تاریخ تصویب این آییننامه، هیئت‌های حل اختلاف مربوط را در محل آن سازمان یا استفاده از پست‌های سازمانی موجود تشکیل داده و امکانات، نیروی انسانی و محل لازم را در اختیار آنها قرار دهد.

تبصره ۳. ثبت اعتراض و رسیدگی به آن در هیئت حل اختلاف رایگان است، اما حق الزحمه کارشناس رسمی که در هیئت حاضر و اظهار نظر می‌کند باید ظرف پنج روز از تاریخ اعلام هیئت، توسط شاکی پرداخت شود، در غیر این صورت، هیئت پرونده اعتراض را با ذکر دلیل مختومه اعلام می‌نماید.

تبصره ۴. کلیه نهادها و سازمان‌هایی که مصرف کنندگان جهت طرح شکایت به آنها مراجعه می‌نمایند موظفند شکایت مصرف‌کننده را به

وزارت ارسال نمایند.

تبصره ۵. سازمان حمایت مصرف کنندگان و تولیدکنندگان ظرف یک ماه پس از ابلاغ این آییننامه مکلف است دستورالعمل نحوه رسیدگی به شکایات مصرف کنندگان خودرو را به سازمان‌های صنعت، معدن و تجارت استانها اعلام نماید.

ماده ۳۰. عرضه کننده موظف است ساز و کار نظارت مستمر بر نمایندگی‌های مجاز را بر اساس وظایف تعیین شده در قانون و آییننامه و دستورالعمل‌های اجرایی ذیربط آن ایجاد نماید.

تبصره ۱. نظارت و ارزیابی ادواری عرضه کننده خودرو، واسطه فروش، واسطه خدمات پس از فروش و نمایندگی‌های مجاز آنها و ارائه گزارش‌های ارزیابی به وزارت و عرضه کننده، به عهده شرکت بازرسی منتخب وزارت می باشد.

تبصره ۲. عرضه کننده موظف است نام و نشانی کلیه نمایندگی‌های مجاز فعال و تعلیق شده خود را به همراه سایر مشخصات و همچنین مشخصات مشتریان مراجعه کننده به شبکه خدمات پس از فروش شامل نام مشتری، شماره تماس، نوع خودرو، تاریخ پذیرش و نام نمایندگی مراجعه شده را بصورت دسترسی برخط جهت ارزیابی عملکرد آن، به شرکت بازرسی معرفی نماید.

ماده ۳۱. مسؤلیت نظارت بر حسن اجرای این آییننامه بر عهده وزارت است.

ماده ۳۲. تصمی منامه شماره ۴۴۱۳۳ / ۴۳۶۷۸ مورخ ۲۹/۰۲/۱۳۸۹ لغو می‌شود.

اسحاق جهانگیری، معاون اول رئیس جمهور، این مصوبه را برای اجرا به وزارت صنعت، معدن و تجارت و سازمان ملی استاندارد ایران ابلاغ کرد.

مصرف سوخت خودرو

مصرف سوخت ترکیبی (lit/100km)	مصرف سوخت جاده (lit/100km)	مصرف سوخت شهری (lit/100km)	نوع خودرو
۷٫۴	۶٫۴	۹٫۱	تیگوان

جدول سرویس‌های ادواری

ردیف	شرح فعالیت	پاسات ۲۰۱۸				تیگوان ۲۰۱۸				گلف جی‌تی‌آی ۲۰۱۸					
		مسافت طی شده بین هر سرویس (کیلومتر)		زمان طی شده بین هر سرویس (سال)		مسافت طی شده بین هر سرویس (کیلومتر)		زمان طی شده بین هر سرویس (سال)		مسافت طی شده بین هر سرویس (کیلومتر)		زمان طی شده بین هر سرویس (سال)			
		۶۰,۰۰۰	۳۰,۰۰۰	۱۵,۰۰۰	۷,۵۰۰	یک سال	دو سال	سه سال	سه سال	یک سال	دو سال	سه سال	یک سال	دو سال	سه سال
۱	بررسی وضعیت و عملکرد سانروف، تمیزکردن و روغن کاری قسمت کشویی														
۲	بررسی عملکرد بوق														
۳	بررسی عملکرد سیستم چراغ شورهای جلو														
۴	بررسی عملکرد چراغ‌های خارج خودرو														
۵	بررسی عملکرد کنترل اتوماتیک چراغ‌های جلو														
۶	بررسی وضعیت عملکرد سیستم آب پاش شیشه جلو و تنظیم نازل‌های آب پاش در صورت نیاز														
۷	بررسی تیغه‌های برف پاک‌کن و عملکرد آن‌ها														
۸	تعویض روغن موتور همراه با فیلتر روغن														
۹	بررسی موتور و متعلقات آن از لحاظ ناشتی و صدمات احتمالی														
۱۰	بررسی گیربکس، دیفرانسیل و گردگیرهای پولس‌ها از لحاظ ناشتی و صدمات احتمالی														
۱۱	بررسی ضخامت لنت‌های ترمز و وضعیت دیسک‌های جلو و عقب														
۱۲	بررسی وضعیت قاب بکسل بند (در صورت وجود)														
۱۳	بررسی فشار باد لاستیک و تنظیم آن‌ها														
۱۴	بررسی وضعیت لاستیک‌ها از لحاظ خوردگی و اندازه گیری عمق آج لاستیک														
۱۵	بررسی سطح روغن موتور و سرریز روغن موتور (در صورت نیاز)														
۱۶	بررسی وضعیت باتری توسط تستر باتری														
۱۷	بررسی میزان سطح روغن ترمز														
۱۸	بررسی وضعیت و میزان سطح مایع خنک کننده														
۱۹	بررسی وضعیت و میزان سطح مایع شیشه شور و سرریز در صورت نیاز														
۲۰	ریست کردن نمایشگر سرویس‌های دوره‌ای														
۲۱	بررسی نور چراغ‌های جلو و در صورت نیاز تنظیم آنها														
۲۲	کالیبره کردن سنسور فشار باد لاستیک پس از تنظیم فشار باد														
۲۳	تعویض شمع‌ها														
۲۴	تعویض فیلتر هوای داخل اتاق														
۲۵	بررسی وضعیت و عملکرد چراغ‌های داخل خودرو														
۲۶	بازرسی بدنه خودرو (قسمت داخلی و خارجی) از لحاظ خوردگی و پوسیدگی														
۲۷	بازدید شیشه جلو از لحاظ خرابی														
۲۸	گریس کاری قفل درب موتور														
۲۹	بررسی وضعیت تسمه دینام														
۳۰	بررسی وضعیت سیستم تعلیق و جلوبندی از جمله سیبک‌ها، موج گیرها، اتصالات و غیره														
۳۱	بررسی وضعیت سیبک و قرقری فرمان و گردگیر آن‌ها از لحاظ صدمات احتمالی														
۳۲	بررسی سیستم ترمز از لحاظ ناشتی و صدمات احتمالی														
۳۳	بررسی وضعیت سیستم آگزوز خودرو از لحاظ ناشتی، صدمات احتمالی و واشرها														
۳۴	بررسی وضعیت قسمت زیرین خودرو نظیر پوشش، کاور، سوکت‌ها از لحاظ صدمات احتمالی														
۳۵	بررسی وضعیت کمک فنرهای جلو و عقب از لحاظ صدمات احتمالی														
۳۶	تعویض فیلتر هوای موتور و تمیزکردن محفظه آن														
۳۷	تعویض روغن ترمز														
۳۸	تعویض تسمه دینام														
۳۹	تعویض روغن گیربکس														
۴۰	تعویض روغن کوپلینگ چهار چرخ														

انجام خدمات دوره‌ای، بر اساس زودتر فرارسیدن مسافت طی شده یا زمان استاندارد خودرو می‌باشد.

برای دریافت آخرین لیست نمایندگی‌های ماموت خودرو به وب سایت شرکت

مراجعه فرمایید: www.mammutkhodro.com

CONFIDENTIAL
not for distribution